

Министерство науки и высшего образования Российской Федерации

ФГБОУ ВО «Уральский государственный горный университет»



УТВЕРЖДАЮ

Проректор по учебно-методическому комплексу
С.А. Упоров

МЕТОДИЧЕСКИЕ РЕКОМЕНДАЦИИ

по выполнению практических работ

по дисциплине «Геодезия»

для студентов очного и заочного обучения

Направление подготовки

21.05.04 ГОРНОЕ ДЕЛО

(уровень специалитета)

форма обучения: очная, заочная

Составитель: Акулова Е.А.

Одобрена на заседании кафедры

Геодезии и кадастров

(название кафедры)

Зав. кафедрой

Акулова Е.А.

(Фамилия И.О.)

Протокол №4-19/20 от 17.03.2020

(Дата)

Рассмотрена методической комиссией
факультета

Горно-технологического

(название факультета)

Председатель

Колчина Н.В.

(Фамилия И.О.)

Протокол № 4 от 20.03.2020

(Дата)

Екатеринбург
2020

Г. П. КОЗИНА

МЕТОДИЧЕСКИЕ РЕКОМЕНДАЦИИ

по выполнению практических работ

по дисциплине «Геодезия»

для студентов очного и заочного обучения

направления подготовки (специальности)

21.05.04 Горное дело

(уровень специалитета)

СОДЕРЖАНИЕ

1.	РАБОТА С ТОПОГРАФИЧЕСКИМИ КАРТАМИ	4
1.1.	Определение расстояний	6
1.2.	Определение географических координат	7
1.3.	Определение прямоугольных координат	7
1.4.	Определение положения точки относительно осевого меридиана зоны	8
1.5.	Определение дирекционного угла, истинного азимута и магнитного азимута линии	8
1.6.	Определение отметок точек и превышения между точками	9
1.7.	построение профиля местности по заданному направлению	10
1.8.	Определение крутизны ската	11
1.9.	Проектирование линии с заданной крутизной ската	12
1.10.	Измерение площадей по топографическим картам полярным планиметром	15
2.	РАБОТА С АЭРОФОТОСНИМКАМИ	17
2.1.	Привязка аэроснимка к топографической карте	17
2.2.	Определение масштаба аэрофотоснимка и высоты фотографирования	18
3.	СОСТАВЛЕНИЕ ТОПОГРАФИЧЕСКОГО ПЛАНА	20
3.1.	Построение координатной сетки	20
3.2.	Нанесение точек съемочного обоснования по координатам	22
3.3.	Нанесение ситуации, точек рельефа и проведение горизонталей	23
3.4.	Вычерчивание топографического плана	25
4.	ИНЖЕНЕРНО-ТЕХНИЧЕСКОЕ НИВЕЛИРОВАНИЕ ТРАССЫ	27
4.1.	Обработка результатов нивелирования	27
4.2.	Построение профиля	30
4.3.	Проектирование по прифилю	32
5.	РАБОТА С ГЕОДЕЗИЧЕСКИМИ ПРИБОРАМИ	34
5.1.	Измерение горизонтальных и вертикальных углов	34
5.2.	Измерение расстояний нитяным дальномером	37
5.3.	Измерение превышений	38

I. РАБОТА С ТОПОГРАФИЧЕСКИМИ КАРТАМИ

Для современных топографических карт установлены следующие масштабы: 1:1 000 000, 1:500 000, 1:300 000, 1:200 000, 1:100 000, 1:50 000, 1:25 000, 1:10 000.

Топографические карты широко используются в народном хозяйстве для решения различных инженерных задач и служат основой для создания карт специального назначения.

Листы топографических карт различных масштабов объединены специальной системой разграфки и номенклатуры, основой которой является лист карты масштаба 1:1000 000. Каждый лист топографической карты ограничен с севера и юга параллелями, а с запада и востока – меридианами. Линии меридианов и параллелей образуют внутреннюю географическую рамку листа топографической карты, а их пересечение – углы рамки, которым соответствуют географические координаты, подписываемые на карте (широта φ и долгота λ). Например, координаты северо-западного угла рамки (рис. 1.1.).

$$\varphi = 54^{\circ}20' , \lambda = 14^{\circ}15'$$

Параллельно линиям географической раски с внешней ее стороны на карте показывается минутная рамка, линии которой разделены на черные и белые интервалы. Длины интервалов по северной и южной сторонам рамки соответствуют одной минуте долготы, а по западной и восточной – одной минуте широты.

Каждый интервал минутной рамки разбит точками на интервалы по 10^{сек}. С помощью минутной рамки определяют географические координаты точек на карте: широта φ и долгота λ .

Для определения плоских прямоугольных координат точек на топографических картах наносится прямоугольная координатная сетка.

Линии координатной сетки проходят параллельно осям координат зоны, в которой расположен данный лист. Обычно линии координатной сети проходят через 1 км. Оцифровка линий координатной сетки дается у их выходов за географической рамкой (рис. 1.1). Полные абсциссы и ординаты в (километрах) подписываются на выходах крайних линий данного листа. Остальные линии подписываются двумя последними цифрами.

Например:

абсциссы: 6019, 20, 21, 22, 6023,

ординаты: 3452, 53, 54, 3455.

Листы топографических карт сопровождаются зарамочным оформлением. Над северной рамкой указывается номенклатура листа, его название, система координат (рис. 1.1.). Под южной рамкой указывается численный и линейный масштабы карты, высота сечения рельефа, система высот, данные о склонении магнитной стрелки и сближении меридианов, график заложений, выходные данные, указывающие метод и год создания карты.

Между минутной и внешней рамками помещены номенклатуры смежных листов карт того же масштаба. На топографических картах специальными условными знаками изображаются контуры и рельеф местности, а также прочие сведения о ней.

Наличие на картах географической и прямоугольной сеток координат, данных о склонении магнитной стрелки и сближении меридианов, графика заложений и других данных позволяет решать по карте различные топографические и инженерные задачи.

студентами работы выполняются по топографической карте масштаба 1:10 000 на специальных бланках.

1.1. Определение расстояний

Циркулем – измерителем снимается величина отрезка на топографической карте между заданными точками. По линейке до 0,01 см измеряют длину этого отрезка (ℓ см). С помощью численного масштаба карты (I:M) определяется расстояние на местности (D) в метрах

$$D = \ell \cdot M,$$

где ℓ - длина отрезка с карты, измеренная по линейке в см;

M – знаменатель численного масштаба карты.

Пример: $\ell = 4,25$ см, $M = 10\,000$, $D = 4,25 \cdot 10\,000 = 42\,500$ см = 425 м.

Это же расстояние определяют с помощью линейного масштада, который помещается за южной рамкой листа карты под численным масштабом (рис. 1.1). Для этого циркулем – измерителем отрезок с карты откладывается на линейном масштабе так, чтобы правая игла измерителя была поставлена на оцифрованное деление линейного масштаба справа от «0», а левая игла попадала на первое (дробное) основание – слева от «0». По линейному масштабу справа налево считывается расстояние в метрах.

$$D = 425 \text{ м.}$$

1.2. Определение географических координат φ λ

Географические координаты определяются по минутной рамке. Для определения широты φ через точку (Рис. 1.1 точки N) проводят параллель до пересечения с минутной рамкой. По западной или восточной сторонам рамки, считают число минут и секунд ($\Delta\varphi$) между южной стороной рамки и параллелью данной точки.

Широта (φ) точки будет $\varphi = \varphi_0 + \Delta\varphi$, φ_0 - широта южной стороны рамки, долгота - $\lambda = \lambda_0 + \Delta\lambda$, λ_0 - долгота западной стороны рамки.

Для определения долготы через точку проводят меридиан и по северной или южной стороне минутной рамки отсчитывают долготу (λ).

Пример: определить φ и λ точки N (Рис. 1.1).

$$\lambda_0 = 54^0 17' 30'' \quad \Delta\varphi = 1' 53'', \quad \varphi_N = 54^0 17' 30'' + 1' 53'' = 54^0 19' 23''$$

$$\lambda_0 = 14^0 15' \quad \Delta\lambda = 0' 32'', \quad \lambda_N = 14^0 15' + 0' 32'' = 14^0 15' 32''$$

1.3. Определение прямоугольных координат X и Y

Прямоугольные координаты точки на карте определяются по координатной сетке. Для этого из точки опускают перпендикуляры на южную и западную стороны квадрата координатной сетки. Измерителям с помощью линейного масштаба определяют расстояния по этим перпендикулярам в метрах, которые представляют приращения координат ΔX и ΔY по оси абсцисс и оси ординат. Полученные приращения прибавляют к оцифрованным координатам сетки X_i и Y_i .

Пример: определить прямоугольные координаты точки D (рис. 1.1).

$$X_D = X_i + \Delta X, \quad Y_D = Y_i + \Delta Y$$

X_i - абсцисса южной горизонтальной линии сетки квадрата, в котором находится D.

$$X_i = 6022 \text{ км},$$

Y_i - ордината западной вертикальной линии этого же квадрата.

$$Y_i = 3453 \text{ км}.$$

$$\Delta X = 684 \text{ м} = 0,684 \text{ км}, \quad \Delta Y = 460 \text{ м} = 0,460 \text{ км}$$

$$X_D = 6022 \text{ км} + 0,684 \text{ км} = 6022684 \text{ м}$$

$$Y_D = 3453 \text{ км} + 0,460 \text{ км} = 3453460 \text{ м}.$$

1.4. Определение положения точки относительно осевого меридиана зоны.

Долгота осевого меридиана зоны вычисляется по формуле:

$$L_0 = 6^0 \cdot n - 3^0,$$

где n – номер зоны.

$$\text{Для } n = 3 \quad L_0 = 6^0 \cdot 3 - 3^0 = 15^0$$

Расстояние от осевого меридиана до точки определяется по формуле:

$$d_D = Y_D - 500\text{км}, \quad Y_D = 453460\text{м}$$

где Y_D - ордината точки.

$$d_D = 453460\text{м} - 500\text{км} = -46540\text{м}$$

следовательно, точка D расположена к западу от осевого меридиана на расстоянии 46540 м.

1.5. Определение дирекционного угла α , истинного азимута A и магнитного азимута A_m линии.

Для определения дирекционного угла заданной линии через начальную точку линии проводят прямую параллельную оси абсцисс, направлением на север (рис. 1.1., линия 1 – 2), от которой транспортиром измеряют угол по ходу часовой стрелки до направления на конечную точку линии.

$$\text{Пример: } \alpha_{1-2} = 238^{\circ}.$$

Истинный и магнитный азимуты вычисляют по формулам, пользуясь данными о сближении меридианов и склонении магнитной стрелки или по графику взаимного расположения меридианов.

$$A = \alpha + \gamma,$$

$$A_m = \alpha - (\delta - \gamma).$$

где γ - сближение меридианов,

δ - склонение магнитной стрелки.

При вычислении A и A_m по формулам учитываются знаки δ и γ .

$$\text{Азимут истинный } A = 238^{\circ} + (-0^{\circ}35') = 237^{\circ} 25'.$$

$$\text{Азимут магнитный } A_m = 238^{\circ} - (0^{\circ}45' - (-0^{\circ} 35')) = 236^{\circ} 40'.$$

Контроль вычисления A и A_m выполняют с помощью графика взаимного расположения меридианов (рис. 1.2).

Схема взаимного расположения меридианов

Из схемы видно, что $A_m = \alpha - (-0^{\circ} 35' + 0^{\circ} 45')$.

Для определения магнитного азимута на текущий год необходимо учесть годовое изменение склонения магнитной стрелки $\Delta\alpha = +2'$

$$2' \cdot 34 \text{ года} = 68' = 1^{\circ} 08'; \quad \delta = 0^{\circ} 45' + 1^{\circ} 08' = 1^{\circ} 53'.$$

$$\text{На 1993 год } A_m = 238^{\circ} - (0^{\circ} 35' + 1^{\circ} 53') = 238^{\circ} - 2^{\circ} 28' = 235^{\circ} 32'.$$

1.6 Определение отметок точек и превышений

Отметки точек на карте определяют по горизонталям. Если точка находится на горизонтали, то ее отметка равна отметке этой горизонтали. Точка I находится на горизонтали с отметкой 187,5 м. Следовательно, $H_I = 187,5$ м (рис. 1.3).

Если точка находится между горизонталями, то ее отметка определяется по формуле $H = H_0 + h'$

где H_0 - отметка ближайшей к точке горизонтали,

h' - превышение между точкой и горизонталью H_0 .

Превышение h' может быть как положительным, так и отрицательным. Зная, что высота между горизонталями изменяется пропорционально

заложению, h' определяют по формуле: $h' = \frac{h \cdot v}{a}$,

где h - высота сечения рельефа,

a - расстояние между горизонталями (заложение),

v - расстояние от точки до ближайшей горизонтали H_0 .

Пример: Определить отметку H точки 2.

$$h = 2,5 \text{ м}, \quad v = \frac{1}{2} a, \quad h' = \frac{2,5}{2} = 1,25 \text{ м},$$

$$H_0 = 190,0, H_2 = H_0 + h' = 190,0\text{м} + 1,25\text{м} = 191,2\text{м}.$$

Привышение между двумя точками (точки 1 и 2) находят как разность отметок этих точек

$$h_{1-2} = H_2 - H_1,$$

$$H_1 = 187,5\text{м}, H_2 = 191,2\text{м},$$

$$h_{1-2} = 191,2\text{м} - 187,5 = +3,7\text{м}.$$

Рис. 1.3. Определение отметок точек

1.7. Построение профиля местности по заданному направлению

Профиль по заданному направлению строят по отметкам точек, расположенных на этой линии. Горизонтальный масштаб 1:10 000 (равен масштабу карты), вертикальный – 1:1 000. Пример: Построить профиль по линии 3 – 4 (рис. 1.4.). (Сплошные горизонталы проведены через 2,5 м).

Для построения профиля на миллиметровой бумаге проводят прямую АВ – основание профиля (рис. 1.5), на которую переносят все точки пересечения (а,в,с...) заданного направления с горизонталями карты, и подписывают их отметки. Основанию профиля дают условную отметку H_0 , которая должна быть меньше минимальных отметок точек линии на 15 – 30 м. В примере $H_0 = 170,0$ м). К основанию профиля в отмеченных точках проводят пунктиром перпендикуляры, на которых откладывают в данном вертикальном масштабе (1:1000) значения отметок. Полученные точки соединяют отрезками прямых линий.

Шкала отметок в вертикальном масштабе

Рис. 1.5. Профиль по заданному направлению

1.8. Определение крутизны ската

Крутизна ската ν^0 определяют по графику заложений (рис. 1.6.). Для этого измерителем берут заложение «а» (в примере по направлению СД), которое затем откладывают на графике заложений вдоль его вертикальных линий. Затем по основанию графика заложений определяют угол наклона, характеризующий крутизну ската (рис. 1.6.).

$$\nu^0 = 1^0,3.$$

График заложений

Рис. 1.6. Определение крутизны ската

1.9. Проектирование линии с заданной крутизной ската

Между точками 1 и 2 (рис. 1.7.) спроектировать линию с крутизной ската не более 2^0 . Для решения этой задачи по графику заложений измерителем берут заложение, которое соответствует заданной крутизне ската $\nu^0 = 2^0$. Этим раствором циркуля из точки I засекают следующую горизонталь и получают точку «а», затем из точки «а» засекают этим же раствором циркуля следующую горизонталь, получают точку «б» и т.д.

Соединив все точки, получают линию заданного уклона.

Задание выполняют на кальке, на которую предварительно копируют участок местности с горизонталями вдоль проектируемой линии.

Рис. 1.7. Проектирование линии с заданной крутизной ската

УРАЛЬСКИЙ ГОСУДАРСТВЕННЫЙ ГОРНЫЙ УНИВЕРСИТЕТ

кафедра геодезии и фотограмметрии

РАБОТА С ТОПОГРАФИЧЕСКОЙ КАРТОЙ

1. Расстояние между точками

 $D = 4,25 \text{ см} \times 10\,000 = 425 \text{ м}$ по численному масштабуПо линейному масштабу $D = 400 \text{ м} + 25 \text{ м} = 425 \text{ м}$

2. Географические координаты точек

$$\varphi_D = 54^{\circ}19'37'' \quad \lambda_N = 54^{\circ}19'23''$$

$$\lambda_D = 14^{\circ}17'07'' \quad \lambda_N = 14^{\circ}15'32''$$

3. Прямоугольные координаты точек

$$X_D = 6022584 \text{ м} \quad X_N = 6022264 \text{ м}$$

$$X_D = 453460 \text{ м} \quad Y_N = 451788 \text{ м}$$

4. Долгота осевого меридиана зоны

$$L_0 = 6^{\circ} \& n - 3^{\circ} = 6^{\circ} \& 3 - 3^{\circ} = 15^{\circ}$$

5. Расстояние точки от осевого меридиана зоны

$$d_D = Y_D - 500 \text{ км} = 453460 \text{ м} - 500 \text{ км} = -46540 \text{ м}$$

6. Дирекционный угол и азимуты линии (1-2)

$$\text{Дирекционный угол } \alpha = 238^{\circ}$$

$$\text{Истинный азимут } A = 237^{\circ} 25'$$

$$\text{Магнитный азимут } A_m = 236^{\circ} 40'$$

$$\text{На 1993 г. магнитный азимут } A_m = 235^{\circ} 32'$$

7. Абсолютные отметки точек

$$H_1 = 187,5 \text{ м}$$

$$H_2 = 191,2 \text{ м}$$

8. Превышение между точками

$$h = H_2 - H_1 = 191,2 \text{ м} - 187,5 \text{ м} = + 3,7 \text{ м}$$

9. профиль местности по заданной линии

10. Крутизна ската ν^0

$$\nu_{\max}^0 = 7^0 \quad \nu_{\min}^0 = 7^0,5$$

11. Проектирование линии с крутизной ската не более 2^0

Преподаватель

МД-94-1

Петров

1.10. Измерение площадей по топографическим картам полярным планиметром

полярный планиметр состоит из двух рычагов: полюсного и обводного. Обводный рычаг имеет ручку со шпилем для обвода контуров и подвижную каретку со счетным механизмом. Вместо шпиля может использоваться марка (точка, окружность), выгравированная на стеклянной пластине. полюсный рычаг на одном конце имеет груз с иглой, которая при обводе контура накалывается на бумагу и служит полюсом планиметра. На другом конце этого рычага находится шарнирная головка, которая вставляется в углубление на каретке счетного механизма и соединяет тем самым оба рычага планиметра в одно целое.

Рис. 1.8. счетный механизм планиметра

Счетный механизм планиметра (рис. 1.8.) состоит из циферблата (1) счетного колеса (2), вращающегося на оси, параллельной обводному рычагу и верньера (3). При обводе фигуры счетное колесо катится по бумаге и дает отсчет. Первую цифру отсчета берут с циферблата, одно деление которого соответствует целому обороту счетного колеса (4). Следующие две цифры отсчета берут со счетного колеса по нулевому штриху верньера 32. Четвертая цифра отсчитывается по верньеру – это номер штриха верньера, совпадающего со штрихом счетного колеса - 5. Отсчет на рис. 1.8 равен 4323. площадь, измеренную планиметром вычисляют по формуле:

$$S = C \cdot \Delta h_{cp}. \Delta n = n_2 - n_1$$

где: C - цена деления планиметра;

n_1 - отсчет по планиметру до обвода контура;

n_2 - отсчет по планиметру после обвода контура.

УРАЛЬСКИЙ ГОСУДАРСТВЕННЫЙ ГОРНЫЙ УНИВЕРСИТЕТ

кафедра геодезии и фотограмметрии

Определение площади на топокартах планиметром						
Обвод квадрата километровой сетки топокарты				Обвод контура измеряемой площади		
Приемы	Отсчеты по планиметру		Разность отсчетов Δn	Отсчеты по планиметру		Разность отсчетов Δn
I	n_1	1102	994	n_1	0085	1184
	n_2	2096		n_2	1269	
	n_2	2096		n_2	1269	
II			993			1191
	n_3	3089		n_3	2460	
	n_3	3089		n_3	2460	
III			986			1195
	n_4	4075		n_4	3655	
$\Delta n_{cp} = 991,0$				$\Delta n_{cp} = 1190$		
Площадь квадрата 100 га				Измеряемая площадь $S = C \cdot \Delta n_{cp}$ $S = 0,1009 \cdot 1190 = 120,1$ га		
Цена деления планиметра $C = \frac{100га}{\Delta n_{cp}} = \frac{100}{991} = 0,1009га$				МД -94-2 Петров		

Цену деления планиметра определяют обходом квадрата координатной сетки на топографической карте масштаба 1:10 000, площадь которого известно ($P_0 = 100$ га).

Для измерения площади устанавливают полюс планиметра вне контура так, чтобы при обводе угол между обводным и полюсным рычагами был в пределах от 30° до 150° .

Затем устанавливают обводной шпиль над выбранной начальной точкой квадрата и берут по отсчетному механизму отсчет n_1 . Обводят квадрат по часовой стрелке до исходной точки и берут отсчет n_2 .

Затем выполняют следующие обходы, не меняя положения полюса; берут отсчеты n_3 и n_4 . Отсчеты записывают в специальный бланк. Вычисляют разности отсчетов: $\Delta n_1 = n_2 - n_1$, $\Delta n_2 = n_3 - n_2$, $\Delta n_3 = n_4 - n_3$. Расхождение разностей не должно превышать 10 – 12 делений.

Находят среднее арифметическое из разностей по трем приемам:

$$\Delta n_{cp} = \frac{\Delta n_1 + \Delta n_2 + \Delta n_3}{3} = \frac{994 + 993 + 986}{3} = 992$$

цену деления планиметра вычисляют по формуле:

$$C = \frac{P_0}{\Delta n_{cp}} = \frac{100 \text{ га}}{991} = 0,1009 \text{ га} .$$

Заданную площадь по топографической карте измеряют также тремя приемами, обводя эту площадь по контуру (см. образец бланка, стр. 16).

$$S = C \cdot \Delta n_{ch} = 0,1009 \cdot 1190 = 120,1 \text{ га} .$$

2. РАБОТА С АЭРОФОТОСНИМКАМИ

Современные топографические карты создаются с помощью аэрофотосъемки. Аэрофотосъемка характеризуется масштабом

фотографирования, фокусным расстоянием аэрофотоаппарата, высотой фотографирования, форматом кадра и рядом других характеристик, которые можно определить непосредственно по аэрофотоснимкам.

2.1. Привязка аэроснимка к топографической карте

Для выполнения задания используют аэроснимок и соответствующую карту. Привязка снимка к карте заключается в отождествлении фотоизображения контуров границ снимка с их графическим изображением на топографической карте. С этой целью рассматривают аэрофотоснимок и карту, опознавая на них идентичные объекты: населенные пункты, элементы дорожной сети, гидрография, контуры растительного покрова и т.д. Изучив изображения идентичных объектов на аэрофотоснимке и карте, с помощью штриховых наметок карандашом фиксируют на карте примерные границы снимка. Если привязка аэрофотоснимка сделана правильно, то полученная фигура должна быть близка к квадрату.

2.2. Определение масштаба аэрофотоснимка и высоты фотографирования

Масштаб аэрофотоснимка определяют по формуле:

$$1 := \frac{\ell}{L \cdot M}, \text{ отсюда знаменатель масштаба аэроснимка } m = \frac{L}{\ell} \cdot M,$$

где: ℓ - длина отрезка на аэрофотоснимке;

L - длина этого же отрезка на топографической карте;

M - знаменатель масштаба карты;

m - знаменатель масштаба аэроснимка.

Для определения масштаба аэрофотоснимка используют два отрезка, концы которых опознают на аэрофотоснимке и карте с погрешностью не более 0,2 мм. С этой целью используют четкие контурные точки аэрофотоснимка и карты: перекрестки дорог, углы построек, углы леса и сельхозугодий.

Оба отрезка должны проходить примерно через главную точку аэроснимка, а расстояния от главной точки до концов отрезка должны быть примерно равными (допустимая разность длин не должна превышать 1 – 2 см). Главная точка «0» аэрофотоснимка находится в точке пересечения линий, соединяющих координатные метки аэрофотоаппарата, изображения которых располагаются в середине каждой из четырех сторон аэрофотоснимка (рис. 2.1.).

Рис. 2.1. Определение главной точки аэроснимка

УРАЛЬСКИЙ ГОСУДАРСТВЕННЫЙ ГОРНЫЙ УНИВЕРСИТЕТ

кафедра геодезии и фотограмметрии

ОПРЕДЕЛЕНИЕ МАСШТАБА АЭРОФОТОСНИМКА

И ВЫСОТЫ ФОТОГРАФИРОВАНИЯ

Аэроснимок № 034

Лист карты У-35-38-А-в-3

Исходные данные

Масштаб карты 1:М = 1:10 000

Фокусное расстояние

аэрофотоаппарата $f = 100$ мм

$$m = \frac{L \cdot M}{\ell} \quad H = m_{cp} \cdot f$$

$$\text{допуст. } \Delta m = \frac{2 \cdot \Delta d \cdot M}{\ell_{cp}}$$

$$M = 10\,000$$

Схема расположения отрезков на аэроснимке

Измерение длины отрезков

на аэроснимке

$$\ell_1 = 178,7 \text{ мм}$$

$$\ell_2 = 148,3 \text{ мм}$$

$$m_1 = 10926$$

$$\Delta m = m_1 - m_2 = 17$$

на карте

$$L_1 = 195,2 \text{ мм}$$

$$L_2 = 217,0 \text{ мм}$$

$$m_2 = 10943$$

$$\text{доп. } \Delta m = 280$$

$$m_{cp} = 10934$$

Высота фотографирования

$$H = 1093 \text{ м}$$

Преподаватель

МД-94-1

Иванов

Опознав выбранные точки аэрофотоснимка на топографической карте, измеряют отрезок с помощью измерителя и линейки. Вычисления выполняют в бланке (стр. 19). Разность знаменателей масштаба Δm аэрофотоснимка, полученная из определений по двум отрезкам, не должна превышать величины:

$$\text{допустимая } \Delta m = \frac{2\Delta d \cdot M}{l_{cp}}, \quad \Delta m = m_2 - m_1$$

где: Δd - допустимая ошибка положения контуров на топографической карте ($\Delta d = \pm 1 \text{ мм}$).

В качестве окончательного значения знаменателя масштаба аэрофотоснимка принимают его среднее значение из двух определений:

$$m_{cp} = (m_1 + m_2) : 2 .$$

Высоту фотографирования определяют по формуле:

$$H = f \cdot \frac{L \cdot M}{l} \quad \text{или} \quad H = f \cdot m_{cp} ,$$

где f - фокусное расстояние аэрофотоаппарата, которым была выполнена аэрофотосъемка.

Фокусное расстояние задается преподавателям.

Высоту фотографирования вычисляют в метрах.

3. СОСТАВЛЕНИЕ ТОПОГРАФИЧЕСКОГО ПЛАНА

По данным топографической съемки необходимо составить топографический план местности в масштабе 1:2000 с высотой сечения рельефа 1 м.

Составление плана выполняют в такой последовательности:

построение координатной сетки;

нанесение точек съемочного обоснования по координатам;

нанесение ситуации, точек рельефа на план и проведение горизонталей;

вычерчивание топографического плана.

3.1. Построение координатной сетки

Координатную сетку строят на листе чертежной бумаги размером 289 x 210 мм (формат А 4). Стороны координатной сетки принимают равными 5 x 5 см.

Для построения сетки на листе бумаги карандашом проводят диагонали (относительно углов листа). Из точки пересечения диагоналей откладывают на них циркулем-измерителем 4 равных отрезка (полудиagonали) длиной 12 – 13 см (рис. 3.1.), получают точки а,б,в,г. Соединив эти точки на диагоналях, получают стороны вспомогательного прямоугольника а,б,в,г, на которых, начиная от точки г, измерителем откладывают равные отрезки (по 5 см) – стороны сетки квадратов. Общий размер сетки 20 см по оси X, 15 см – по оси У.

Правильность построения координатной сетки контролируют путем измерения циркулем-измерителем диагоналей всех квадратов сетки. Ошибки в длинах диагоналей не должны превышать 0,2 – 0,3 мм. После контроля все вспомогательные построения (на рис. 3.1. показаны пунктиром) убирают.

3.2. Нанесение точек съемочного обоснования по координатам

Для нанесения точек съемочного обоснования по координатам сетку координат оцифровывают через 100 метров. За начало координат принимают юго-западный угол рамки. Координаты юго-западного угла сетки выбирают так, чтобы точки съемочного обоснования разместились примерно в середине сетки. От юго-западного угла к северу подписывают абсциссы X, к востоку – ординаты У.

Координаты, высоты точек съемочного обоснования и горизонтальные проложения приведены в таблице 3.1.

Таблица 3.1.

Номера точек	Координаты		Высоты, м	Горизонт. проложен., м
	X	Y		
I	5319,8	2490,0	148,2	
				169,2
2	5488,8	2481,6	156,6	
				155,8
3	5469,6	2636,3	154,7	
				159,2
4	5311,2	2619,8	146,5	
				130,1

в примере координаты юго-западного угла удобно взять равными $X = 5,2$ км, $Y = 2,4$ км (рис. 3.4). Нанесение каждой точки съемочного обоснования производят с помощью циркуля – измерителя и масштабной линейки. Вначале определяют, в каком квадрате располагается данная точка. Затем значение абсциссы циркулем-измерителем откладывают по обеим сторонам квадрата, наколы соединяют тонкой прямой линией. На этой линии откладывают значение ординаты Y . Делают накол, полученную точку обводят условным знаком (кружочком), рядом слева подписывают номер точки, справа отметку до 0,1 м. Накладку точек съемочного обоснования обязательно контролируют. Для этого значение горизонтального проложения между двумя точками циркулем - измерителем берут по масштабной линейке и сравнивают с расстоянием между соответствующими точками на плане. Расхождение между этими величинами допускается 0,2 мм на плане (рис. 3.4.).

3.3. Нанесение ситуации, точек рельефа и проведение горизонталей

Ситуацию наносят на план по данным полевых измерений и абрисов (рис. 3.2 табл. 3.2).

Съемочные пикеты, снятые полярным способом, наносят на план по горизонтальному углу и горизонтальному проложению. Горизонтальные углы откладывают при помощи кругового транспортира от начального направления по ходу часовой стрелки, а горизонтальное проложение по линейке или циркулем-измерителем в заданном масштабе. Полученную точку обводят кружочком, рядом подписывают номер и отметку. Руководствуясь абрисом и записями, сделанными в примечании, вычерчивают условными знаками элементы ситуации. Виды угодий пока обозначают надписями (рис. 3.2.).

Нанесение съемочных пикетов, снятых на местности способом прямоугольных координат (перпендикуляров), производят с помощью линейки и треугольника, откладывая по линейке расстояния, указанные в абрисе, вдоль начального направления и перпендикулярно к нему в масштабе 1:2000 (рис. 3.2 а., начальное направление линия 3 – 4).

Рис. 3.2. а) Съёмка способом перпендикуляров

Таблица 3.2

Исходные данные к составлению
топографического плана
станция 1 Н₁ = 148,2
начальное направление на т.2

Пикет	Гориз. угол °	Гориз. пролож.	Высоты Н, м	Примечание
1	350	20,0	150,0	гран. пашни
2	5	92,0	155,0	гран. пашни
3	27	64,5	153,2	шосс. дор.
4	44	94,0	153,7	шосс. дорога (шир. 5 м)

Проводят горизонтали по отметкам точек с высотой сечения 1 м путем линейного интерполирования отметок по линии ската. в результате интерполирования находят на плане точки, отметки которых кратны принятому сечению. (На рис. 3.3 проведены горизонтали и отметками 154 и 153 м).

Рис. 3.3. Проведение горизонталей: а) графическим интерполированием, б) с помощью палетки

Горизонтали можно провести с помощью палетки. Для изготовления палетки берут восковку размером примерно 7 х7 см. На восковке проводят ряд параллельных линий через равные интервалы (0,5 см или 1,0 см), подписывают их значениями отметок через 1 метр, начиная с минимальной отметки (например 151, 152 и т.д. (рис. 3,3 б). Затем палетку накладывают на 2 соседние А и Б точки на плане таким образом, чтобы эти точки заняли на палетке соответствующее положение по высоте (152,4 и 154,4). Направление линии АБ пересекает линии палетки в точке «а» с отметкой 153 м, в точке «б» с отметкой 154 м. Точки «а» и «б» перекалывают на план и подписывают их

отметки. Таким же образом находят положение горизонталей между другими точками на плане. Соединяя точки с одинаковыми отметками плавными линиями, проводят горизонтали.

3.4. Вычерчивание топографического плана

План оформляют в соответствии с «Условными знаками для топографических планов масштабов 1:5 000, 1:2 000, 1:1 000, 1:500».

Вычерчивают план в следующей последовательности:

пункты съемочного обоснования;

здания, постройки, отдельные местные предметы;

дороги, линии электропередач, просеки, границы контуров и другие элементы линейной протяженности;

надписи объектов и отметки высотных точек.

Вычерчивают горизонтали, выделяют утолщенные горизонтали краткие 5 метрам, размещают надписи горизонталей;

почвенно-растительный покров (условные знаки угодий, лес, луг и пр.);

рамку и зарамочное оформление.

Топографический план вычерчивают в карандаше.

Образец топографического плана приведен на рис. 3.4.

Рис. 3.4. Вычерчивание топографического плана

4. ИНЖЕНЕРНО-ТЕХНИЧЕСКОЕ НИВЕЛИРОВАНИЕ ТРАССЫ

Трассой называют ось проектируемого линейного сооружения: дороги, канала, трубопровода и др. Профиль трассы является основным графическим, по которому выполняется проектирование высотного положения будущего инженерного сооружения. Строят профиль по результатам технического нивелирования пикетов, закрепленных на трассе через 100 м, промежуточных точек и поперечников.

4.1. Обработка результатов нивелирования

По результатам технического нивелирования по пикетажу трассы (рис. 4.1.) разбитой между пикетами 0 и 6 с известными отметками ($H_0 = 127,410$ м, $H_6 = 133,446$ м), получены превышения $h_{\text{изм.}}$, которые выписаны в специальную ведомость вычисления отметок в графу 2 (табл. 4.1., стр. 29).

Сначала вычисляют невязку нивелирного хода f_h и допустимое значение невязки доп. f_h по формулам:

$$f_h = \sum h_{\text{изм.}} - (H_6 - H_0),$$

доп. $f_h = 50\text{мм} \sqrt{L_{\text{км}}}$, где: f_h - полученная невязка нивелирного хода, $\sqrt{h_{\text{изм.}}}$ - сумма измеренных превышений по всему нивелирному ходу H_6 - отметка конечного пикета (ПК 6), H_0 - отметка начального пикета (ПК 0), L - длина хода в км (0 . 6 км.).

$$f_h = + 6016 - (133,446 - 127,410) = 6016 - 6036 = - 20 \text{ мм};$$

$$\text{доп. } f_h = 50\text{мм} \sqrt{0,6_{\text{км}}} = 40\text{мм} .$$

Если полученная невязка меньше допустимой, то ее распределяют с обратным знаком на все измеренные превышения, для чего находим поправки δ_h к превышениям ($h_{\text{изм.}}$).

$$\delta_h = -\frac{f_h}{n}, \text{ где } n - \text{число превышений.}$$

Поправки округляют до целых миллиметров, распределяют так, чтобы сумма поправок была равна невязке с обратным знаком. В примере $\delta_h = -(-\frac{20\text{мм}}{9}) = +2\text{мм}$ (и остаток 2 мм). Остаток 2 мм распределяют еще по 1 мм на 2 превышения Таким образом, в нашем примере два превышения получили поправку по 3 мм, а семь превышение – по 2 мм.

$$\text{Контроль: } \sum \delta_h \cdot 7 + 3\text{мм} \cdot 2 = +20\text{мм}$$

Поправки выписывают в графу 2 над значениями $h_{\text{изм.}}$. В графу 3 записывают исправленные превышения ($h_{\text{испр.}}$), которые вычисляют по формуле.

$$h_{\text{испр.}} = h_{\text{изм.}} + \delta_h = + 8800 + 2 = + 0802; - 2100 + 2 = - 2098 \text{ и т.д.}$$

$$\text{Контроль: } \sum h_{\text{испр.}} = H_6 - H_0$$

Рис. 4.1. Схема нивелирного хода

Далее вычисляют отметки пикетов плюсовых точек оси трассы, отметки поперечного профиля.

Отметки пикетов и плюсовых точек трассы вычисляют по формуле;

$$H_n = H_{n-1} + h_{\text{испр.}} ,$$

где: H_n -отметка определяемого пикета

H_{n-1} - отметка предыдущего пикета

$h_{\text{испр.}}$ - исправленное превышение между предыдущим и определяемым пикетами.

В нашем примере:

$$H_1 = H_0 + h_{\text{испр.}} = 127,410 + 0,802 = 128,212 ,$$

$$H_2 = H_1 + h_{\text{испр.}} = 128,212 - 2,098 = 126,114 .$$

Контролем правильности вычисления отметок является полученная в результате вычисления отметка конечного пикета (ПК 6), ($H_6 = 133,446 \text{ м}$). Отметки всех точек записывают в графу 4 используя полученные отметки пикетов оси трассы, вычисляют отметки точек поперечника.

В ведомости вычисления отметок нивелирного хода выписаны превышения между пикетом 5 и точками поперечного профиля.

Отметки точек поперечного профиля вычисляют по формуле:

$$H_1 = H_5 + h_i ,$$

где: H_1 - отметка определяемой точки;

H_5 - отметка пикета 5;

h_i - превышение между ПК 5 и точкой поперечного профиля.

Таблица 4.1.

Ведомость вычисления отметок

Номер точек	Превышения, мм		Отметки Н м
	$h_{изм.}$	$h_{испр.}$	
1	2	3	4
ПК 0	+2		127,410
	+0800	+0802	
ПК 1	+2		128,212
	- 2100	- 2098	
ПК 1+ 40	+ 2		126,114
	- 0190	- 0188	
ПК 2	+2		127,618
	+2412	+ 2414	
X	+ 2		130.032
	+ 1408	+ 1410	
ПК 3	+ 2		131,442
	+ 2598	+ 2600	
ПК 4	+ 3		134,042
	- 1202	- 1199	
ПК 5	+ 3		132,843
	+ 0600	+ 0603	
ПК 6			133,446

Σh	+ 6016	+ 6036	$H_6 - H_0 = +6036$

Поперечный профиль

Номер точек	Превышения $h_{испр.}$	Отметка H_m
ПК 5		132,843
	+0810	
Л + 5		133,653
	- 1588	
Л + 10		131,255
	- 1342	
П + 10		131,501

В примере: $H_{Л+5} = 132 \cdot 843 + 0,810 = 133,653 м$

$H_{Л+10} = 132 \cdot 843 - 1,588 = 131,255 м$

$H_{Л+10} = 132 \cdot 843 - 1,342 = 131,501 м$

Вычисленные отметки записывают в ведомость в графу «отметки» против соответствующей точки.

4.2. Построение профиля

По вычисленным отметкам пикетов и промежуточных точек на миллиметровой бумаге строят продольный профиль трассы и профиль поперечника. Профили строят в масштабах:

Продольный профиль:

горизонтальный масштаб 1:2 000;

вертикальный масштаб 1:200;

Поперечный профиль:

горизонтальный масштаб 1:200;

вертикальный масштаб 1:200;

На листе миллиметровой бумаги размером 400 x 400 мм вычерчивают сетку профиля. Названия граф и размеры их в миллиметрах показаны на рис. 4.2.

В графе «расстояния» отмечают положение пикетов (через 5 см) и плюсовых точек в заданном масштабе. Между пикетами и плюсовыми точками выписывают расстояния. Икс – точки не строят. Ниже этой графы подписывают номера пикетов.

В графе «фактические отметки» выписывают из ведомости нивелирного хода отметки пикетов и плюсовых точек с округлением до 0,01 м.

Выбирают и подписывают отметку условного горизонта профиля, которая должна быть на 5 – 8 метров меньше самой низкой отметки по трассе. (В примере минимальная отметка ПК 1 + 60 $H = 125,93$, следовательно отметку условного горизонта можно взять 120,0 м).

От линии условного горизонта на перпендикулярах, проведенных пунктирными линиями через точки трассы, откладывают отметки точек в масштабе 1:200. Полученные точки последовательно соединяют прямыми линиями, в результате чего получают продольный профиль местности по оси трассы.

Над продольным профилем строят сетку для поперечного профиля. Заполняют графы «расстояния» и «фактические отметки» так же, как и при построении продольного профиля. Под сеткой подписывают пикетажные обозначения точек поперечника (рис. 4.2.).

Выбрав условный горизонт, по вычисленным отметкам строят положение точек поперечника и, соединив эти точки, получают поперечный профиль местности.

4.3. Проектирование по профилю

Вдоль продольного профиля проектируют положение оси будущего инженерного сооружения. Проектную линию намечают графически с учетом следующих требований:

проектную отметку нулевого пикета принимают равной фактической отметке этого пикета;

уклоны отдельных участков проектной линии не должны превышать 0,050;

шаг проектирования (длину отдельного участка) принимают от 200 м до 600 м;

объем земляных работ должен быть минимальным, а объемы насыпей и выемок должны быть примерно одинаковыми, т.е. на профиле должно соблюдаться примерное равенство площадей насыпей и выемок;

изменение уклона проектной линии производят на пикетах или плюсовых точках.

На рис. 4.2. проектная отметка ПК 0 равна фактической отметке (127,41). Намечено три участка проектной линии с разными уклонами. Длина каждого участка 200 м. Вычисляют уклон участка проектной линии по формуле:

$$i = \frac{h}{D} = \frac{H_{кон.} - H_{нач.}}{D},$$

где: i - уклон участка проектной линии,

h - превышение участка проектной линии,

D - горизонтальной проложение участка проектной линии,

$H_{нач.}$ - проектная отметка начального пикета участка проектной линии,

$H_{кон.}$ - проектная отметка конечного пикета участка проектной линии.

В примере уклоны равны:

$$i_1 = \frac{H_2 - H_0}{200} = \frac{127,62 - 127,41}{200} = \frac{0,21}{200} = 0,001 ,$$

$$i_2 = \frac{H_4 - H_2}{200} = \frac{134,04 - 127,61}{200} = \frac{6,43}{200} = 0,032 ,$$

$$i_3 = \frac{H_6 - H_4}{200} = \frac{133,45 - 134,01}{200} = \frac{-0,64}{200} = -0,003 .$$

Полученные уклоны округляют до 0,001 и выписывают в графу «Проектные уклоны» над диагональю. Под диагональю выписывают горизонтальное проложение участка с данным уклоном. Направление диагонали показывает знак уклона:

- уклон положительный;
- уклон отрицательный;
- уклон нулевой (горизонтальный участок).

Вычисляют проектные отметки точек продольного профиля по формуле:

$$H_{n+1} = H_n + i \cdot d ,$$

где: H_{n+1} - проектная отметка определяемой точки,

H_n - проектная отметка предыдущей точки,

i - уклон данного участка,

d - горизонтальное проложение между соответствующими точками.

В примере

$$H_1 = H_0 + i \cdot d = 127,41 + 0,001 \cdot 100 = 127,51 м$$

$$H_{1+40} = H_1 + i \cdot d = 127,51 + 0,001 \cdot 40 = 127,55 м$$

$$H_{1+60} = H_1 + i \cdot d = 127,51 + 0,001 \cdot 60 = 127,57 м$$

$$H_2 = H_1 + i \cdot d = 127,51 + 0,001 \cdot 100 = 127,61 м$$

Полученные проектные отметки выписывают в графу «Проектные отметки». Таким же образом вычисляют проектные отметки для второго участка.

$$H_3 = H_2 + i \cdot d = 127,61 + 0,032 \cdot 100 = 127,61 + 3,20 = 130,81 \text{ и т.д.}$$

Контролем вычислений служат проектные отметки концов участка проектной линии (ПК 2, ПК 4, ПК 6).

Вычисляют рабочие отметки по формуле

$$H_{\text{раб.}} = H_{\text{проект.}} - H_{\text{фактич.}}$$

$$H_{\text{раб.}} = 127,51 - 128,21 = -0,70 \text{ и т.д.}$$

Рабочие отметки выписывают около проектной линии: положительные (высота насыпи) – выше линии, отрицательные (глубина выемки) – ниже проектной линии.

На поперечном профиле по вычислено проектной отметке пикета 5 ($H_5 = 133,71$) от которого был разбит поперечник, наносят положение проектной линии. Ее проводят горизонтально по 6 метров влево и вправо от оси трассы. Показывают кюветы, (если линия идет в выемке) и откосы (если линия идет по насыпи). Уклон откосов и бортов канав 45° . Ширина дна кюветов 0,6 м., глубина 1 м.

Над проектной линией выписывают ее отметку (в примере 133,71).

Все проектные данные – проектные линии, уклоны, проектные отметки, рабочие отметки вычерчивают на профиле красным цветом.

Слева над продольным профилем вычерчивают штамп. (Размеры произвольные рис. 4.2).

5. РАБОТА С ГЕОДЕЗИЧЕСКИМИ ПРИБОРАМИ

Работа с геодезическими приборами включает измерение горизонтальных углов, вертикальных углов, расстояний теодолитом (рис. 5.1) и измерение превышений нивелиром (рис. 5.5.).

Для выполнения измерений теодолит или нивелир приводят в рабочее положение – горизонтируют и фиксируют. Для горизонтирования теодолита поворотом алидады (8) устанавливают уровень (13) по направлению двух подъемных винтов прибора (5). Вращая эти винты в разные стороны выводят пузырек уровня на середину (в нольпункт). Открепив алидаду, поворачивают ее на 90° , устанавливая уровень по направлению третьего подъемного винта. Вращением этого винта приводят пузырек уровня на середину. Затем вращением диоптрийного кольца (14) устанавливают резкое изображение сетки нитей (рис. 5.3).

5.1. Измерение горизонтальных и вертикальных углов

Устанавливают теодолит в вершине угла, горизонтируют его, вращением алидады (9) и трубы (10) при положении вертикального круга слева (КЛ) наводят ее с помощью визира (3) на левую визирную цель (рис. 5.2), устанавливают ее резкое изображение с помощью кремальеры (12).

Рис. 5.2. Расположение марок при измерении горизонтальных углов

Рис. 5.3. Сетка нитей теодолита

Далее наводящими винтами алидады (9) и трубы (11) точно совмещают центр сетки нитей с визирной целью и с помощью микроскопа (1) берут отсчеты по горизонтальному и вертикальному кругам и записывают в журнал (Табл. 5.1.), затем поворачивают алидаду, наводят сетку нитей на правую визирную цель и также берут и записывают отсчеты по кругам теодолита. Выполненные действия при «круге лево» (КЛ) составляют первый полуприем. Вторым полуприемом выполняют при «круге право» (КП), для чего трубу переводят через зенит и далее действуют аналогично первому

полуприему (КЛ). Порядок записи результатов измерений показан в журнале цифрами с по 8 .

Значение горизонтального угла получают дважды:

$$1 \text{ полуприем КЛ } \beta_{л} = 95^{\circ}30' - 48^{\circ}25' = 47^{\circ}05' \quad (9)$$

$$2 \text{ полуприем КП } \beta_{п} = 275^{\circ}30' - 228^{\circ}26' = 47^{\circ}04' \quad (10)$$

Допустимое расхождение угла КЛ – КП не должно превышать $2''$. За окончательное значение угла принимается его средняя величина

$$\beta_{ср} = (\beta_{л} + \beta_{п}) : 2 = 47^{\circ}04'.5 \quad (11)$$

Вертикальные углы вычисляют по формуле $\nu = КЛ - МО$

$МО = (КЛ + КП - 180^{\circ}) : 2$, где КЛ и КП отсчеты по вертикальному кругу теодолита, МО – место нуля вертикального круга.

$$МО = (16^{\circ}32'' + 163^{\circ}27'' - 180^{\circ}) : 2 = -0''.5 \quad (12)$$

$$\nu = 16^{\circ}32' - (-0',5) = 16^{\circ}32',5 \quad (14)$$

Таблица 5.1.

ЖУРНАЛ ИЗМЕРЕНИЯ УГЛОВ И ДЛИН ЛИНИЙ

Дата 4 декабря

исполнитель Иванов С. И.

Точки стояния	Круг	Точки визирования	Горизонтальный круг		
			Отсчет $^{\circ} \quad ''$	Измеренный угол $^{\circ} \quad ''$	Средний угол $^{\circ} \quad ''$
1	2	3	4	5	6
В	КЛ	Д	48 25 (1)	(9) 47 05	(11) 47 04,5
		С	95 30 (3)		
		Д	228 26 (5)	(10)	

(7) —————

	КП		47 05	
		С	275 30	

Точки		Круг	Вертикальный круг			Длина линий
Стояния	Визирования		Отсчет	Место нуля	Угол наклона	Измеренн. Гориз. прол.
7	8	9	10	11	12	13
В	Д	КЛ	16 32 (2)	- 0,5 (12)	16 32,5 (14)	17,6 (16)
		КП	163 27 (6)			
В	С	КЛ	351 18 (4)	+ 0,5 (13)	- 8 42,5 (15)	
		КП	188 43 (8)			
		КЛ				

5.2. Измерение расстояний нитяным дальномером

Измерение расстояний нитяным дальномером производят по рейке с сантиметровыми шашечными делениями (рис. 5.4), для чего труба теодолита наводят на рейку и наводящим винтом трубы (11) совмещают верхнюю дальномерную нить сетки нитей с ближайшим целым дециметровым делением рейки (например 10 дц.). Затем берут отсчет n_2 по нижней нити с точностью до 1 мм.

На рис. 5.4 $n_1 = 1000$ мм $n_2 = 1176$ мм

Измеренное расстояние $S = K(n_1 - n_2)$, где K – коэффициент дальномера. $K = 100$

$$S = 100 (1176 - 1000) = 17,6 \text{ м}$$

Результат записывают в графу 13 журнала (табл. 5.1). (16)

5.3. Измерение превышений

Нивелир (рис. 5.5) приводят в рабочее положение – горизонтируют, приводя на середину пузыре круглого уровня (7) подъемными винтами (11), фокусируют сетку нитей (1). Затем наводят трубу на заднюю рейку,

добиваются ее резкого изображения с помощью кремальеры (5). Элевационным винтом (8) приводят пузырек цилиндрического уровня (9) на середину, берут отсчет по черной стороне рейки средней горизонтальной нитью до 1 мм (рис. 5.6), затем – по красной стороне рейки. Отсчеты записывают в графу 3 журнала (табл. 5.2). Затем рейку устанавливают на переднюю точку и действуя аналогично, берут отсчеты по черной и красной сторонам передней рейки и , записывая их в графу 4 журнала.

Превышение вычисляют по формуле $h = a - в$

где : a - отсчет по задней рейке,

$в$ – отсчет по передней рейке.

Превышение вычисляют дважды: по черным и красным сторонам рейки

$$h_{ч} = 1171 - 1793 = - 622 \quad (5)$$

$$h_{к} = 5854 - 6478 = - 624 \quad (6) \quad h_{ч} - h_{к} = 2 \text{ мм}$$

Расхождение между $h_{ч}$ и $h_{к}$ не должно превышать 5 мм. В графе 7 вычисляют среднее превышение (7)

$$h_{ср.} = (h_{ч} + h_{к}) : 2 = - 623 \text{ мм.}$$

Рис. 5.5. Основные части нивелира Н-3

1 – диоптрийное кольцо; 2 – зрительная труба; 3 – визир; 4 – объектив; 5 – кремальера; 6 – наводящий вид; 7 – круглый уровень; 8 – элевационный винт; 9 – цилиндрический уровень; 10 – закрепительный винт; 11 – подъемный винт; 12 – подставка.

Рис. 5.6. Поле зрения зрительной трубы нивелира

Журнал нивелирования

№№ стан-ций	Номер точек наблюдений	Отсчеты по рейкам, мм			Превышения, мм	
		Задней а	Передний в	Промежу- точный	Вычислен- ный	Средние
1	2	3	4	5	6	7
	1	1171 (1)				
1		5854 (2)			- 622 (5)	
	2		1793 (3)			- 623 (7)
			6478 (4)		- 624 (6)	

Министерство науки и высшего образования Российской Федерации

ФГБОУ ВО «Уральский государственный горный университет»



УТВЕРЖДАЮ

Проректор по учебно-методическому комплексу
С.А. Упоров

**МЕТОДИЧЕСКИЕ РЕКОМЕНДАЦИИ
ПО ОРГАНИЗАЦИИ САМОСТОЯТЕЛЬНОЙ РАБОТЫ
для студентов очного и заочного обучения**

Направление подготовки
21.05.04 ГОРНОЕ ДЕЛО

форма обучения: очная, заочная

Составитель: Акулова Е.А.

Одобрена на заседании кафедры

Геодезии и кадастров

(название кафедры)

Зав. кафедрой

Акулова Е.А.

(Фамилия И.О.)

Протокол №4-19/20 от 17.03.2020

(Дата)

Рассмотрена методической комиссией
факультета

Горно-технологического

(название факультета)

Председатель

Колчина Н.В.

(Фамилия И.О.)

Протокол № 4 от 20.03.2020

(Дата)

Екатеринбург
2020

Содержание

	Стр.
1. Общие положения	3
2. Требования к уровню освоения образовательной программы.....	4
3. Внутренние факторы, способствующие активизации самостоятельной работы	4
4. Виды самостоятельной работы	5
5. Организация СРС.....	7
6. Деятельность студентов по формированию и развитию навыков учебной самостоятельной работы.....	17
7. Требования к учебно-методическому обеспечению самостоятельной работы студентов.....	23
8. Самостоятельная работа студента - необходимое звено становления исследователя и специалиста.....	27
Список используемой литературы.....	28

1. Общие положения

Самостоятельная работа студентов в ВУЗе является важным видом учебной и научной деятельности студента. Самостоятельная работа студентов играет значительную роль в рейтинговой технологии обучения. Государственным стандартом предусматривается, как правило, 50% часов из общей трудоемкости дисциплины на самостоятельную работу студентов (далее СРС). В связи с этим, обучение в ВУЗе включает в себя две, практически одинаковые по объему и взаимовлиянию части – процесса обучения и процесса самообучения. Поэтому СРС должна стать эффективной и целенаправленной работой студента.

Самостоятельная работа студентов - это любая деятельность, связанная с воспитанием мышления будущего профессионала. Любой вид занятий, создающий условия для зарождения самостоятельной мысли, познавательной активности студента связан с самостоятельной работой. В широком смысле под самостоятельной работой следует понимать совокупность всей самостоятельной деятельности студентов как в учебной аудитории, так и вне её, в контакте с преподавателем и в его отсутствии.

Самостоятельная работа студентов – это средство вовлечения студента в самостоятельную познавательную деятельность, формирующую у него психологическую потребность в систематическом самообразовании.

Сущность самостоятельной работы студентов как специфической педагогической конструкции определяется особенностями поставленных в ней учебно-познавательных задач. Следовательно, самостоятельная работа – это не просто самостоятельная деятельность по усвоению учебного материала, а особая система условий обучения, организуемых преподавателем.

Основные задачи самостоятельной работы:

- развитие и привитие навыков студентам самостоятельной учебной работы и формирование потребностей в самообразовании;
- освоение содержания дисциплины в рамках тем, выносимых на самостоятельное изучение студента;
- осознание, углубление содержания и основных положений курса в ходе конспектирования материала на лекциях, отработки в ходе подготовки к семинарским и практическим занятиям;

- использование материала, собранного и полученного в ходе самостоятельных занятий, при написании курсовых и дипломной работ, для эффективной подготовки к итоговым зачетам и экзаменам.

Активная самостоятельная работа студентов возможна только при наличии серьезной и устойчивой мотивации. Самый сильный мотивирующий фактор - подготовка к дальнейшей эффективной профессиональной деятельности.

2. Требования к уровню освоения образовательной программы «Картография»

Цель дисциплины: формирование научного и практического представления о средствах и методах геодезических работ при топографо-геодезических изысканиях; овладение навыков определения пространственно-геометрического положения объектов, выполнения необходимых геодезических и маркшейдерских измерений, обработки и интерпретации их результатов.

Место дисциплины в структуре ОПОП: Дисциплина «Геодезия» является дисциплиной базовой части Блока 1 «Дисциплины» учебного плана по направлению подготовки *20.03.01 Техносферная безопасность*.

3. Внутренние факторы, способствующие активизации самостоятельной работы

Среди них можно выделить следующие:

1. Полезность выполняемой работы. Если студент знает, что результаты его работы будут использованы в лекционном курсе, в методическом пособии, в лабораторном практикуме, при подготовке публикации или иным образом, то отношение к выполнению задания существенно меняется в лучшую сторону и качество выполняемой работы возрастает. При этом важно психологически настроить студента, показать ему, как необходима выполняемая работа.

Другим вариантом использования фактора полезности является активное применение результатов работы в профессиональной подготовке. Так, например, если студент получил задание на дипломную (квалификационную) работу на одном из младших курсов, он может выполнять самостоятельные задания по ряду дисциплин гуманитарного и социально-экономического, естественно-научного и общепрофессионального циклов дисциплин, которые затем войдут как разделы в его квалификационную работу.

Материальные стимулирующие факторы могут выражаться в надбавках к основной стипендии, номинированные на именные стипендии, участие в конкурсах научно-исследовательских работ, где в качестве приза могут выступать материальные поощрения.

2. Участие студентов в творческой деятельности. Это может быть участие в научно-исследовательской, опытно-конструкторской или методической работе, проводимой на кафедре.

3. Участие в олимпиадах по учебным дисциплинам, конкурсах научно-исследовательских или прикладных работ и т.д.

4. Использование мотивирующих факторов контроля знаний (накопительные оценки, рейтинг, тесты, нестандартные экзаменационные процедуры). Эти факторы при определенных условиях могут вызвать стремление к состоятельности, что само по себе является сильным мотивационным фактором самосовершенствования студента.

5. Поощрение студентов за успехи в учебе и творческой деятельности (стипендии, премирование, поощрительные баллы) и санкции за плохую учебу. Например, за работу, сданную раньше срока, можно проставлять повышенную оценку, а в противном случае ее снижать.

6. Индивидуализация заданий, выполняемых как в аудитории, так и вне ее, постоянное их обновление.

7. Мотивационным фактором в интенсивной учебной работе и, в первую очередь, самостоятельной является личность преподавателя. Преподаватель может быть примером для студента как профессионал, как творческая личность. Преподаватель может и должен помочь студенту раскрыть свой творческий потенциал, определить перспективы своего внутреннего роста.

4. Виды самостоятельной работы

В образовательном процессе высшего профессионального образовательного учреждения выделяется два вида самостоятельной работы – аудиторная, под руководством преподавателя, и внеаудиторная. Тесная взаимосвязь этих видов работ предусматривает дифференциацию и эффективность результатов ее выполнения и зависит от организации, содержания, логики учебного процесса (межпредметных связей, перспективных знаний и др.):

Аудиторная самостоятельная работа по дисциплине выполняется на учебных занятиях под непосредственным руководством преподавателя и по его заданию.

Внеаудиторная самостоятельная работа выполняется студентом по заданию преподавателя, но без его непосредственного участия.

Основными видами самостоятельной работы студентов без участия преподавателей являются:

- формирование и усвоение содержания конспекта лекций на базе рекомендованной лектором учебной литературы, включая информационные образовательные ресурсы (электронные учебники, электронные библиотеки и др.);

- написание рефератов;

- подготовка к лабораторным работам, их оформление;

- выполнение микроисследований;

- подготовка практических разработок;

- выполнение домашних заданий в виде решения отдельных задач, проведения типовых расчетов, расчетно-компьютерных и индивидуальных работ по отдельным разделам содержания дисциплин и т.д.;

- выполнение конкретного задания в период прохождения учебной практики;

- компьютерный текущий самоконтроль и контроль успеваемости на базе электронных обучающих и аттестующих тестов;

- подготовка докладов и презентаций для конкурсов НИРС и конкурсов профессионального мастерства;

- подготовка к контрольным мероприятиям, таким как текущий контроль знаний в виде проверочных тестов или расчетно-графических работ, зачетов, экзаменов;

- выполнение курсовой работы или проекта;

- подготовка выпускной квалификационной работы.

Основными видами самостоятельной работы студентов с участием преподавателей являются:

- текущие консультации;

- прием и разбор домашних заданий (в часы практических занятий);

- прием и защита лабораторных работ (во время проведения л/р);

- выполнение курсовых работ (проектов) в рамках дисциплин (руководство, консультирование и защита курсовых работ (в часы, предусмотренные учебным планом);

- выполнение учебно-исследовательской работы (руководство, консультирование и защита УИРС);

- прохождение и оформление результатов практик (руководство и оценка уровня сформированности профессиональных умений и навыков);
- выполнение выпускной квалификационной работы (руководство, консультирование и защита выпускных квалификационных работ) и др.

5. Организация СРС

Аудиторная самостоятельная работа может реализовываться при проведении практических занятий, семинаров, выполнении лабораторного практикума и во время чтения лекций.

При чтении лекционного курса непосредственно в аудитории контролируется усвоение материала основной массой студентов путем проведения экспресс-опросов по конкретным темам, тестового контроля знаний, опроса студентов и т.д.

На практических и лабораторных занятиях различные виды СРС позволяют сделать процесс обучения более интересным и поднять активность значительной части студентов в группе.

На практических занятиях не менее 1 часа из двух (50% времени) отводится на самостоятельное решение задач. Лабораторные занятия строятся следующим образом:

1. Вводное слово преподавателя (цели занятия, основные вопросы, которые должны быть рассмотрены).
2. Беглый опрос.
3. Решение 1-2 типовых задач.
4. Самостоятельное решение задач.
5. Проверка решения задач с обязательной работой над ошибками. Лабораторная или практическая работа считается выполненной при условии отсутствия ошибок.

Для проведения занятий необходимо иметь большой банк заданий и задач для самостоятельного решения, причем эти задания могут быть дифференцированы по степени сложности. В зависимости от дисциплины или от ее раздела можно использовать два пути:

1. Давать определенное количество задач для самостоятельного решения, равных по трудности, а оценку ставить за количество решенных за определенное время задач.
2. Выдавать задания с задачами разной трудности и оценку ставить за трудность решенной задачи.

По результатам самостоятельного решения задач следует выставлять по каждому занятию оценку.

При проведении лабораторных работ и учебных практик студенты могут выполнять СРС как индивидуально, так и малыми группами, каждая из которых разрабатывает свою задачу. Выполненная задача затем рецензируется преподавателем и членами бригады. Публичное обсуждение и защита своего варианта повышают роль СРС и усиливают стремление к ее качественному выполнению. Данная система организации практических занятий позволяет вводить в задачи научно-исследовательские элементы, упрощать или усложнять задания.

Активность работы студентов на обычных практических занятиях может быть усилена введением новой формы СРС, сущность которой состоит в том, что на каждую задачу студент получает свое индивидуальное задание (вариант), при этом условие задачи для всех студентов одинаковое, а исходные данные различны. Перед началом выполнения задачи преподаватель дает лишь общие методические указания (общий порядок решения, точность и единицы измерения определенных величин, имеющиеся справочные материалы и т.п.). Выполнение СРС на занятиях с проверкой результатов преподавателем приучает студентов грамотно и правильно выполнять технические расчеты, пользоваться вычислительными средствами и справочными данными. Изучаемый материал усваивается более глубоко, у студентов меняется отношение к лекциям, так как без понимания теории предмета, без хорошего конспекта трудно рассчитывать на успех в решении задачи. Это улучшает посещаемость как практических, так и лекционных занятий.

Выполнение лабораторного практикума, как и другие виды учебной деятельности, содержит много возможностей применения активных методов обучения и организации СРС на основе индивидуального подхода.

Любая лабораторная работа должна включать глубокую самостоятельную проработку теоретического материала, изучение методик проведения и планирование эксперимента, освоение измерительных средств, обработку и интерпретацию экспериментальных данных. При этом часть работ может не носить обязательный характер, а выполняться в рамках самостоятельной работы по курсу. В ряд работ целесообразно включить разделы с дополнительными элементами научных исследований, которые потребуют углубленной самостоятельной проработки теоретического материала.

Разработка комплекса методического обеспечения учебного процесса является важнейшим условием эффективности самостоятельной работы студентов. К такому комплексу следует отнести тексты лекций, учебные и методические пособия, лабораторные практикумы, банки заданий и задач, сформулированных на основе реальных данных, банк расчетных, моделирующих, тренажерных программ и программ для самоконтроля, автоматизированные обучающие и контролирующие системы, информационные базы дисциплины или группы родственных дисциплин и другое. Это позволит организовать проблемное обучение, в котором студент является равноправным участником учебного процесса.

Результативность самостоятельной работы студентов во многом определяется наличием активных методов ее контроля. Существуют следующие виды контроля:

- входной контроль знаний и умений студентов при начале изучения очередной дисциплины;
- текущий контроль, то есть регулярное отслеживание уровня усвоения материала на лекциях, практических и лабораторных занятиях;
- промежуточный контроль по окончании изучения раздела или модуля курса;
- самоконтроль, осуществляемый студентом в процессе изучения дисциплины при подготовке к контрольным мероприятиям;
- итоговый контроль по дисциплине в виде зачета или экзамена;
- контроль остаточных знаний и умений спустя определенное время после завершения изучения дисциплины.

В последние годы наряду с традиционными формами контроля - коллоквиумами, зачетами, экзаменами достаточно широко вводятся новые методы, то есть организация самостоятельной работы студентов производится на основе современных образовательных технологий. В качестве такой технологии в современной практике высшего профессионального образования часто рассматривается рейтинговая система обучения, позволяющая студенту и преподавателю выступать в виде субъектов образовательной деятельности, т.е. являться партнерами.

Тестовый контроль знаний и умений студентов, который отличается объективностью, экономит время преподавателя, в значительной мере освобождает его от рутинной работы и позволяет в большей степени сосредоточиться на творческой части преподавания, обладает высокой степенью дифференциации испытуемых по уровню знаний и умений и очень

эффективен при реализации рейтинговых систем, дает возможность в значительной мере индивидуализировать процесс обучения путем подбора индивидуальных заданий для практических занятий, индивидуальной и самостоятельной работы, позволяет прогнозировать темпы и результативность обучения каждого студента.

Тестирование помогает преподавателю выявить структуру знаний студентов и на этой основе переоценить методические подходы к обучению по дисциплине, индивидуализировать процесс обучения. Весьма эффективно использование тестов непосредственно в процессе обучения, при самостоятельной работе студентов. В этом случае студент сам проверяет свои знания. Не ответив сразу на тестовое задание, студент получает подсказку, разъясняющую логику задания и выполняет его второй раз.

Следует отметить и все шире проникающие в учебный процесс автоматизированные обучающие и обучающе-контролирующие системы, которые позволяют студенту самостоятельно изучать ту или иную дисциплину и одновременно контролировать уровень усвоения материала.

Методические рекомендации для студентов по отдельным формам самостоятельной работы.

С первых же сентябрьских дней на студента обрушивается громадный объем информации, которую необходимо усвоить. Нужный материал содержится не только в лекциях (запомнить его – это только малая часть задачи), но и в учебниках, книгах, статьях. Порой возникает необходимость привлекать информационные ресурсы Интернет.

Система вузовского обучения подразумевает значительно большую самостоятельность студентов в планировании и организации своей деятельности. Вчерашнему школьнику сделать это бывает весьма непросто: если в школе ежедневный контроль со стороны учителя заставлял постоянно и систематически готовиться к занятиям, то в вузе вопрос об уровне знаний вплотную встает перед студентом только в период сессии. Такая ситуация оборачивается для некоторых соблазном весь семестр посвятить свободному времяпрепровождению («когда будет нужно – выучу!»), а когда приходит пора экзаменов, материала, подлежащего усвоению, оказывается так много, что никакая память не способна с ним справиться в оставшийся промежуток времени.

Работа с книгой.

При работе с книгой необходимо подобрать литературу, научиться правильно ее читать, вести записи. Для подбора литературы в библиотеке используются алфавитный и систематический каталоги.

Важно помнить, что рациональные навыки работы с книгой - это всегда большая экономия времени и сил.

Правильный подбор учебников рекомендуется преподавателем, читающим лекционный курс. Необходимая литература может быть также указана в методических разработках по данному курсу.

Изучая материал по учебнику, следует переходить к следующему вопросу только после правильного уяснения предыдущего, описывая на бумаге все выкладки и вычисления (в том числе те, которые в учебнике опущены или на лекции даны для самостоятельного вывода).

При изучении любой дисциплины большую и важную роль играет самостоятельная индивидуальная работа.

Особое внимание следует обратить на определение основных понятий курса. Студент должен подробно разбирать примеры, которые поясняют такие определения, и уметь строить аналогичные примеры самостоятельно. Нужно добиваться точного представления о том, что изучаешь. Полезно составлять опорные конспекты. При изучении материала по учебнику полезно в тетради (на специально отведенных полях) дополнять конспект лекций. Там же следует отмечать вопросы, выделенные студентом для консультации с преподавателем.

Выводы, полученные в результате изучения, рекомендуется в конспекте выделять, чтобы они при перечитывании записей лучше запоминались.

Опыт показывает, что многим студентам помогает составление листа опорных сигналов, содержащего важнейшие и наиболее часто употребляемые формулы и понятия. Такой лист помогает запомнить формулы, основные положения лекции, а также может служить постоянным справочником для студента.

Различают два вида чтения; первичное и вторичное. Первичное - это внимательное, неторопливое чтение, при котором можно остановиться на трудных местах. После него не должно остаться ни одного непонятого олова. Содержание не всегда может быть понятно после первичного чтения.

Задача вторичного чтения - полное усвоение смысла целого (по счету это чтение может быть и не вторым, а третьим или четвертым).

Правила самостоятельной работы с литературой.

Как уже отмечалось, самостоятельная работа с учебниками и книгами (а также самостоятельное теоретическое исследование проблем, обозначенных преподавателем на лекциях) – это важнейшее условие формирования у себя научного способа познания. Основные советы здесь можно свести к следующим:

- Составить перечень книг, с которыми Вам следует познакомиться; «не старайтесь запомнить все, что вам в ближайшее время не понадобится, – советует студенту и молодому ученому Г. Селье, – запомните только, где это можно отыскать» (Селье, 1987. С. 325).

- Сам такой перечень должен быть систематизированным (что необходимо для семинаров, что для экзаменов, что пригодится для написания курсовых и дипломных работ, а что Вас интересует за рамками официальной учебной деятельности, то есть что может расширить Вашу общую культуру...).

- Обязательно выписывать все выходные данные по каждой книге (при написании курсовых и дипломных работ это позволит очень сэкономить время).

- Разобраться для себя, какие книги (или какие главы книг) следует прочитать более внимательно, а какие – просто просмотреть.

- При составлении перечней литературы следует посоветоваться с преподавателями и научными руководителями (или даже с более подготовленными и эрудированными сокурсниками), которые помогут Вам лучше сориентироваться, на что стоит обратить большее внимание, а на что вообще не стоит тратить время...

- Естественно, все прочитанные книги, учебники и статьи следует конспектировать, но это не означает, что надо конспектировать «все подряд»: можно выписывать кратко основные идеи автора и иногда приводить наиболее яркие и показательные цитаты (с указанием страниц).

- Если книга – Ваша собственная, то допускается делать на полях книги краткие пометки или же в конце книги, на пустых страницах просто сделать свой «предметный указатель», где отмечаются наиболее интересные для Вас мысли и обязательно указываются страницы в тексте автора (это очень хороший совет, позволяющий экономить время и быстро находить «избранные» места в самых разных книгах).

- Если Вы раньше мало работали с научной литературой, то следует выработать в себе способность «воспринимать» сложные тексты; для этого лучший прием – научиться «читать медленно», когда Вам понятно каждое прочитанное слово (а если слово незнакомое,

то либо с помощью словаря, либо с помощью преподавателя обязательно его узнать), и это может занять немалое время (у кого-то – до нескольких недель и даже месяцев); опыт показывает, что после этого студент каким-то «чудом» начинает буквально заглатывать книги и чуть ли не видеть «сквозь обложку», стоящая это работа или нет...

• «Либо читайте, либо перелистывайте материал, но не пытайтесь читать быстро... Если текст меня интересует, то чтение, размышление и даже фантазирование по этому поводу сливаются в единый процесс, в то время как вынужденное скорочтение не только не способствует качеству чтения, но и не приносит чувства удовлетворения, которое мы получаем, размышляя о прочитанном», – советует Г. Селье (Селье, 1987. – С. 325-326).

• Есть еще один эффективный способ оптимизировать знакомство с научной литературой – следует увлечься какой-то идеей и все книги просматривать с точки зрения данной идеи. В этом случае студент (или молодой ученый) будет как бы искать аргументы «за» или «против» интересующей его идеи, и одновременно он будет как бы общаться с авторами этих книг по поводу своих идей и размышлений... Проблема лишь в том, как найти «свою» идею...

Чтение научного текста является частью познавательной деятельности. Ее цель – извлечение из текста необходимой информации. От того насколько осознанно читающим собственная внутренняя установка при обращении к печатному слову (найти нужные сведения, усвоить информацию полностью или частично, критически проанализировать материал и т.п.) во многом зависит эффективность осуществляемого действия.

Выделяют четыре основные установки в чтении научного текста:

- информационно-поисковый (задача – найти, выделить искомую информацию)
- усваивающая (усилия читателя направлены на то, чтобы как можно полнее осознать и запомнить как сами сведения излагаемые автором, так и всю логику его рассуждений)
- аналитико-критическая (читатель стремится критически осмыслить материал, проанализировав его, определив свое отношение к нему)
- творческая (создает у читателя готовность в том или ином виде – как отправной пункт для своих рассуждений, как образ для действия по аналогии и т.п. – использовать суждения автора, ход его мыслей, результат наблюдения, разработанную методику, дополнить их, подвергнуть новой проверке).

С наличием различных установок обращения к научному тексту связано существование и нескольких **видов чтения**:

1. библиографическое – просматривание карточек каталога, рекомендательных списков, сводных списков журналов и статей за год и т.п.;

2. просмотрное – используется для поиска материалов, содержащих нужную информацию, обычно к нему прибегают сразу после работы со списками литературы и каталогами, в результате такого просмотра читатель устанавливает, какие из источников будут использованы в дальнейшей работе;

3. ознакомительное – подразумевает сплошное, достаточно подробное прочтение отобранных статей, глав, отдельных страниц, цель – познакомиться с характером информации, узнать, какие вопросы вынесены автором на рассмотрение, провести сортировку материала;

4. изучающее – предполагает доскональное освоение материала; в ходе такого чтения проявляется доверие читателя к автору, готовность принять изложенную информацию, реализуется установка на предельно полное понимание материала;

5. аналитико-критическое и творческое чтение – два вида чтения близкие между собой тем, что участвуют в решении исследовательских задач. Первый из них предполагает направленный критический анализ, как самой информации, так и способов ее получения и подачи автором; второе – поиск тех суждений, фактов, по которым или в связи с которыми, читатель считает нужным высказать собственные мысли.

Из всех рассмотренных видов чтения основным для студентов является изучающее – именно оно позволяет в работе с учебной литературой накапливать знания в различных областях. Вот почему именно этот вид чтения в рамках учебной деятельности должен быть освоен в первую очередь. Кроме того, при овладении данным видом чтения формируются основные приемы, повышающие эффективность работы с научным текстом.

Основные виды систематизированной записи прочитанного:

1. Аннотирование – предельно краткое связное описание просмотренной или прочитанной книги (статьи), ее содержания, источников, характера и назначения;

2. Планирование – краткая логическая организация текста, раскрывающая содержание и структуру изучаемого материала;

3. Тезирование – лаконичное воспроизведение основных утверждений автора без привлечения фактического материала;

4. Цитирование – дословное выписывание из текста выдержек, извлечений, наиболее существенно отражающих ту или иную мысль автора;

5. Конспектирование – краткое и последовательное изложение содержания прочитанного.

Конспект – сложный способ изложения содержания книги или статьи в логической последовательности. Конспект аккумулирует в себе предыдущие виды записи, позволяет всесторонне охватить содержание книги, статьи. Поэтому умение составлять план, тезисы, делать выписки и другие записи определяет и технологию составления конспекта.

Методические рекомендации по составлению конспекта:

1. Внимательно прочитайте текст. Уточните в справочной литературе непонятные слова. При записи не забудьте вынести справочные данные на поля конспекта;

2. Выделите главное, составьте план;

3. Кратко сформулируйте основные положения текста, отметьте аргументацию автора;

4. Законспектируйте материал, четко следуя пунктам плана. При конспектировании старайтесь выразить мысль своими словами. Записи следует вести четко, ясно.

5. Грамотно записывайте цитаты. Цитируя, учитывайте лаконичность, значимость мысли.

В тексте конспекта желательно приводить не только тезисные положения, но и их доказательства. При оформлении конспекта необходимо стремиться к емкости каждого предложения. Мысли автора книги следует излагать кратко, заботясь о стиле и выразительности написанного. Число дополнительных элементов конспекта должно быть логически обоснованным, записи должны распределяться в определенной последовательности, отвечающей логической структуре произведения. Для уточнения и дополнения необходимо оставлять поля.

Овладение навыками конспектирования требует от студента целеустремленности, повседневной самостоятельной работы.

Выполняя самостоятельную работу под контролем преподавателя

студент должен:

– освоить минимум содержания, выносимый на самостоятельную работу студентов и предложенный преподавателем в соответствии с Государственными образовательными

стандартами высшего профессионального образования (ГОС ВПО/ГОС СПО) по данной дисциплине.

– планировать самостоятельную работу в соответствии с графиком самостоятельной работы, предложенным преподавателем.

– самостоятельную работу студент должен осуществлять в организационных формах, предусмотренных учебным планом и рабочей программой преподавателя.

– выполнять самостоятельную работу и отчитываться по ее результатам в соответствии с графиком представления результатов, видами и сроками отчетности по самостоятельной работе студентов.

студент может:

сверх предложенного преподавателем (при обосновании и согласовании с ним) и минимума обязательного содержания, определяемого ГОС ВПО/ГОС СПО по данной дисциплине:

– самостоятельно определять уровень (глубину) проработки содержания материала;

– предлагать дополнительные темы и вопросы для самостоятельной проработки;

– в рамках общего графика выполнения самостоятельной работы предлагать обоснованный индивидуальный график выполнения и отчетности по результатам самостоятельной работы;

– предлагать свои варианты организационных форм самостоятельной работы;

– использовать для самостоятельной работы методические пособия, учебные пособия, разработки сверх предложенного преподавателем перечня;

– использовать не только контроль, но и самоконтроль результатов самостоятельной работы в соответствии с методами самоконтроля, предложенными преподавателем или выбранными самостоятельно.

Самостоятельная работа студентов должна оказывать важное влияние на формирование личности будущего специалиста, она планируется студентом самостоятельно. Каждый студент самостоятельно определяет режим своей работы и меру труда, затрачиваемого на овладение учебным содержанием по каждой дисциплине. Он выполняет внеаудиторную работу по личному индивидуальному плану, в зависимости от его подготовки, времени и других условий.

6. Деятельность студентов по формированию и развитию навыков учебной самостоятельной работы

В процессе самостоятельной работы студент приобретает навыки самоорганизации, самоконтроля, самоуправления, саморефлексии и становится активным самостоятельным субъектом учебной деятельности.

Основной формой самостоятельной работы студента является изучение конспекта лекций, их дополнение, рекомендованной литературы, активное участие на практических и семинарских занятиях. Но для успешной учебной деятельности, ее интенсификации, необходимо учитывать следующие субъективные факторы:

1. Знание школьного программного материала, наличие прочной системы знаний, необходимой для усвоения основных вузовских курсов. Это особенно важно для математических дисциплин. Необходимо отличать пробелы в знаниях, затрудняющие усвоение нового материала, от малых способностей. Затратив силы на преодоление этих пробелов, студент обеспечит себе нормальную успеваемость и поверит в свои способности.

2. Наличие умений, навыков умственного труда:

а) умение конспектировать на лекции и при работе с книгой;

б) владение логическими операциями: сравнение, анализ, синтез, обобщение, определение понятий, правила систематизации и классификации.

3. Специфика познавательных психических процессов: внимание, память, речь, наблюдательность, интеллект и мышление. Слабое развитие каждого из них становится серьезным препятствием в учебе.

4. Хорошая работоспособность, которая обеспечивается нормальным физическим состоянием. Ведь серьезное учение - это большой многосторонний и разнообразный труд. Результат обучения оценивается не количеством сообщаемой информации, а качеством ее усвоения, умением ее использовать и развитием у себя способности к дальнейшему самостоятельному образованию.

5. Соответствие избранной деятельности, профессии индивидуальным способностям. Необходимо выработать у себя умение саморегулировать свое эмоциональное состояние и устранять обстоятельства, нарушающие деловой настрой, мешающие намеченной работе.

6. Владение оптимальным стилем работы, обеспечивающим успех в деятельности. Чередование труда и пауз в работе, периоды отдыха, индивидуально обоснованная норма

продолжительности сна, предпочтение вечерних или утренних занятий, стрессоустойчивость на экзаменах и особенности подготовки к ним,

7. Уровень требований к себе, определяемый сложившейся самооценкой.

Адекватная оценка знаний, достоинств, недостатков - важная составляющая самоорганизации человека, без нее невозможна успешная работа по управлению своим поведением, деятельностью.

Одна из основных особенностей обучения в высшей школе заключается в том, что постоянный внешний контроль заменяется самоконтролем, активная роль в обучении принадлежит уже не столько преподавателю, сколько студенту.

Зная основные методы научной организации умственного труда, можно при наименьших затратах времени, средств и трудовых усилий достичь наилучших результатов.

Эффективность усвоения поступающей информации зависит от работоспособности человека в тот или иной момент его деятельности.

Работоспособность - способность человека к труду с высокой степенью напряженности в течение определенного времени. Различают внутренние и внешние факторы работоспособности.

К внутренним факторам работоспособности относятся интеллектуальные особенности, воля, состояние здоровья.

К внешним:

- организация рабочего места, режим труда и отдыха;
- уровень организации труда - умение получить справку и пользоваться информацией;
- величина умственной нагрузки.

Выдающийся русский физиолог Н. Е. Введенский выделил следующие условия продуктивности умственной деятельности:

- во всякий труд нужно входить постепенно;
- мерность и ритм работы. Разным людям присущ более или менее разный темп работы;
- привычная последовательность и систематичность деятельности;
- правильное чередование труда и отдыха.

Отдых не предполагает обязательного полного бездействия со стороны человека, он может быть достигнут простой переменой дела. В течение дня работоспособность изменяется. Наиболее плодотворным является *утреннее время (с 8 до 14 часов)*, причем

максимальная работоспособность приходится на период с 10 до 13 часов, затем *послеобеденное* - (с 16 до 19 часов) и *вечернее* (с 20 до 24 часов). Очень трудный для понимания материал лучше изучать в начале каждого отрезка времени (лучше всего утреннего) после хорошего отдыха. Через 1-1,5 часа нужны перерывы по 10 - 15 мин, через 3 - 4 часа работы отдых должен быть продолжительным - около часа.

Составной частью научной организации умственного труда является овладение техникой умственного труда.

Физически здоровый молодой человек, обладающий хорошей подготовкой и нормальными способностями, должен, будучи студентом, отдавать *учению 9-10 часов в день* (из них 6 часов в вузе и 3 - 4 часа дома). Любой предмет нельзя изучить за несколько дней перед экзаменом. Если студент в году работает систематически, то он быстро все вспомнит, восстановит забытое. Если же подготовка шла аврально, то у студента не будет даже общего представления о предмете, он забудет все сданное.

Следует взять за правило: *учиться ежедневно, начиная с первого дня семестра.*

Время, которым располагает студент для выполнения учебного плана, складывается из двух составляющих: одна из них - это аудиторная работа в вузе по расписанию занятий, другая - внеаудиторная самостоятельная работа. Задания и материалы для самостоятельной работы выдаются во время учебных занятий по расписанию, на этих же занятиях преподаватель осуществляет контроль за самостоятельной работой, а также оказывает помощь студентам по правильной организации работы.

Чтобы выполнить весь объем самостоятельной работы, необходимо заниматься по 3 - 5 часов ежедневно. Начинать самостоятельные внеаудиторные занятия следует с первых же дней семестра, пропущенные дни будут потеряны безвозвратно, компенсировать их позднее усиленными занятиями без снижения качества работы и ее производительности невозможно. Первые дни семестра очень важны для того, чтобы включиться в работу, установить определенный порядок, равномерный ритм на весь семестр. Ритм в работе - это ежедневные самостоятельные занятия, желательно в одни и те же часы, при целесообразном чередовании занятий с перерывами для отдыха. Вначале для того, чтобы организовать ритмичную работу, требуется сознательное напряжение воли. Как только человек втянулся в работу, принуждение снижается, возникает привычка, работа становится потребностью.

Если порядок в работе и ее ритм установлены правильно, то студент изо дня в день может работать, не снижая своей производительности и не перегружая себя. Правильная смена одного вида работы другим позволяет отдыхать, не прекращая работы.

Таким образом, первая задача организации внеаудиторной самостоятельной работы – это составление расписания, которое должно отражать время занятий, их характер (теоретический курс, практические занятия, графические работы, чтение), перерывы на обед, ужин, отдых, сон, проезд и т.д. Расписание не предопределяет содержания работы, ее содержание неизбежно будет изменяться в течение семестра. Порядок же следует закрепить на весь семестр и приложить все усилия, чтобы поддерживать его неизменным (кроме исправления ошибок в планировании, которые могут возникнуть из-за недооценки объема работы или переоценки своих сил).

При однообразной работе человек утомляется больше, чем при работе разного характера. Однако не всегда целесообразно заниматься многими учебными дисциплинами в один и тот же день, так как при каждом переходе нужно вновь сосредоточить внимание, что может привести к потере времени. Наиболее целесообразно ежедневно работать не более чем над двумя-тремя дисциплинами.

Начиная работу, не нужно стремиться делать вначале самую тяжелую ее часть, надо выбрать что-нибудь среднее по трудности, затем перейти к более трудной работе. И напоследок оставить легкую часть, требующую не столько больших интеллектуальных усилий, сколько определенных моторных действий (черчение, построение графиков и т.п.).

Самостоятельные занятия потребуют интенсивного умственного труда, который необходимо не только правильно организовать, но и стимулировать. При этом очень важно уметь поддерживать устойчивое внимание к изучаемому материалу. Выработка внимания требует значительных волевых усилий. Именно поэтому, если студент замечает, что он часто отвлекается во время самостоятельных занятий, ему надо заставить себя сосредоточиться. Подобную процедуру необходимо проделывать постоянно, так как это является тренировкой внимания. Устойчивое внимание появляется тогда, когда человек относится к делу с интересом.

Следует правильно организовать свои занятия по времени: 50 минут - работа, 5-10 минут - перерыв; после 3 часов работы перерыв - 20-25 минут. Иначе нарастающее утомление повлечет неустойчивость внимания. Очень существенным фактором, влияющим на повышение умственной работоспособности, являются систематические занятия

физической культурой. Организация активного отдыха предусматривает чередование умственной и физической деятельности, что полностью восстанавливает работоспособность человека.

Самопроверка.

После изучения определенной темы по записям в конспекте и учебнику, а также решения достаточного количества соответствующих задач на практических занятиях и самостоятельно студенту рекомендуется, используя лист опорных сигналов, воспроизвести по памяти определения, выводы формул, формулировки основных положений и доказательств.

В случае необходимости нужно еще раз внимательно разобраться в материале.

Иногда недостаточность усвоения того или иного вопроса выясняется только при изучении дальнейшего материала. В этом случае надо вернуться назад и повторить плохо усвоенный материал. Важный критерий усвоения теоретического материала - умение решать задачи или пройти тестирование по пройденному материалу. Однако следует помнить, что правильное решение задачи может получиться в результате применения механически заученных формул без понимания сущности теоретических положений.

Консультации

Если в процессе самостоятельной работы над изучением теоретического материала или при решении задач у студента возникают вопросы, разрешить которые самостоятельно не удастся, необходимо обратиться к преподавателю для получения у него разъяснений или указаний. В своих вопросах студент должен четко выразить, в чем он испытывает затруднения, характер этого затруднения. За консультацией следует обращаться и в случае, если возникнут сомнения в правильности ответов на вопросы самопроверки.

Подготовка к экзаменам и зачетам.

Изучение многих общепрофессиональных и специальных дисциплин завершается экзаменом. Подготовка к экзамену способствует закреплению, углублению и обобщению знаний, получаемых, в процессе обучения, а также применению их к решению практических задач. Готовясь к экзамену, студент ликвидирует имеющиеся пробелы в знаниях, углубляет, систематизирует и упорядочивает свои знания. На экзамене студент демонстрирует то, что он приобрел в процессе обучения по конкретной учебной дисциплине.

Экзаменационная сессия - это серия экзаменов, установленных учебным планом. Между экзаменами интервал 3-4 дня. Не следует думать, что 3-4 дня достаточно для успешной подготовки к экзаменам.

В эти 3-4 дня нужно систематизировать уже имеющиеся знания. На консультации перед экзаменом студентов познакомят с основными требованиями, ответят на возникшие у них вопросы. Поэтому посещение консультаций обязательно.

Требования к организации подготовки к экзаменам те же, что и при занятиях в течение семестра, но соблюдаться они должны более строго. Во-первых, очень важно соблюдение режима дня; сон не менее 8 часов в сутки, занятия заканчиваются не позднее, чем за 2-3 часа до сна. Оптимальное время занятий, особенно по математике - утренние и дневные часы. В перерывах между занятиями рекомендуются прогулки на свежем воздухе, неустойчивые занятия спортом. Во-вторых, наличие хороших собственных конспектов лекций. Даже в том случае, если была пропущена какая-либо лекция, необходимо во время ее восстановить (переписать ее на кафедре), обдумать, снять возникшие вопросы для того, чтобы запоминание материала было осознанным. В-третьих, при подготовке к экзаменам у студента должен быть хороший учебник или конспект литературы, прочитанной по указанию преподавателя в течение семестра. Здесь можно эффективно использовать листы опорных сигналов.

Вначале следует просмотреть весь материал по сдаваемой дисциплине, отметить для себя трудные вопросы. Обязательно в них разобраться. В заключение еще раз целесообразно повторить основные положения, используя при этом листы опорных сигналов.

Систематическая подготовка к занятиям в течение семестра позволит использовать время экзаменационной сессии для систематизации знаний.

Правила подготовки к зачетам и экзаменам:

- Лучше сразу сориентироваться во всем материале и обязательно расположить весь материал согласно экзаменационным вопросам (или вопросам, обсуждаемым на семинарах), эта работа может занять много времени, но все остальное – это уже технические детали (главное – это ориентировка в материале!).

- Сама подготовка связана не только с «запоминанием». Подготовка также предполагает и переосмысление материала, и даже рассмотрение альтернативных идей.

- Готовить «шпаргалки» полезно, но пользоваться ими рискованно. Главный смысл подготовки «шпаргалок» – это систематизация и оптимизация знаний по данному предмету,

что само по себе прекрасно – это очень сложная и важная для студента работа, более сложная и важная, чем простое поглощение массы учебной информации. Если студент самостоятельно подготовил такие «шпаргалки», то, скорее всего, он и экзамены сдавать будет более уверенно, так как у него уже сформирована общая ориентировка в сложном материале.

- Как это ни парадоксально, но использование «шпаргалок» часто позволяет отвечающему студенту лучше демонстрировать свои познания (точнее – ориентировку в знаниях, что намного важнее знания «запомненного» и «тут же забытого» после сдачи экзамена).

- Сначала студент должен продемонстрировать, что он «усвоил» все, что требуется по программе обучения (или по программе данного преподавателя), и лишь после этого он вправе высказать иные, желательныо аргументированные точки зрения.

7. Требования к учебно-методическому обеспечению самостоятельной работы студентов

Для нормальной самостоятельной работы студент должен быть обеспечен достаточным количеством учебных пособий разного вида. Чем более разнообразны учебные пособия, тем более успешна будет самостоятельная работа студента, так как каждый может выбрать себе учебное пособие по силам, по склонностям, по материальным возможностям. Должны быть пособия краткие и подробные, с неглубокими и глубокими теоретическими обоснованиями, теоретического и практического содержания. Нужны справочники, конспекты-справочники, учебники. Часть учебных пособий должна находиться в учебной студенческой библиотеке, часть пособий студент должен иметь возможность купить для личного пользования в книжном магазине учебного заведения. Основная часть учебных пособий должна быть в бумажном виде (книги, брошюры, чертежи и т.д.).

Наряду с ними нужно создавать, накапливать в учебных фондах и продавать учебные пособия электронного вида. Этот вид учебных пособий в обозримом будущем не может стать основным и вряд ли когда-нибудь станет. Это – вспомогательные, дополнительные учебные пособия, используемые в основном для заочного, дистанционного образования. Количество учебных пособий в учебном фонде библиотеки должно быть таким, чтобы каждый студент мог получить хотя бы один из рекомендованных учебников.

Многоуровневая система высшего образования должна предоставлять человеку условия для развития его потенциальных возможностей и наиболее полного удовлетворения потребности личности в самореализации. Поэтому на каждом из уровней подготовки самостоятельная работа студентов (СРС) есть обязательное условие, которое должно быть соблюдено для достижения проектируемых результатов обучения. Правильная (психологически и дидактически обоснованная) организация СРС при изучении каждой дисциплины – это один из основных педагогических путей развития и становления творческих качеств личности учащегося на каждом уровне обучения.

Из дидактики следует, что для непрерывного развития учащегося и становления его как творческой личности все элементы содержания образования (знания, умения и навыки, опыт творческой и оценочной деятельности), выделенные в рамках определенной дисциплины, должны быть им усвоены с установкой на перенос и активное использование. Поэтому на первом уровне обучения каждого студента по каждой учебной дисциплине нужно снабдить комплектом учебно-методических материалов, помогающих ему организовывать самостоятельную работу. В такой комплект обязательно должны входить: программа, адаптированная для студента; учебная литература (учебник, задачник, руководство по выполнению лабораторных работ); система заданий для самостоятельной работы студентов; методические указания по организации самостоятельной работы при выполнении заданий по разным видам занятий, включая и курсовые работы (проекты).

На втором и третьем уровнях обучения их следует снабдить методическими указаниями по выполнению выпускной работы, завершающей подготовку специалиста. Программа должна содержать: обоснование необходимости изучения дисциплины, написанное в убеждающей и понятной для студентов форме; четкую формулировку цели изучения и задач, которые должны быть решены для достижения общей цели; последовательность тем и разделов курса дисциплины, обязательных для данного направления подготовки; перечень видов деятельности, которые должен освоить студент, выполняя задания по дисциплине; перечни методологических и предметных знаний, общеобразовательных и специальных умений (с указанием уровня их усвоения), которыми необходимо овладеть в процессе изучения данной дисциплины; сроки и способы текущего, рубежного и итогового контроля уровня усвоения знаний сформированности умений.

Учебная литература по содержанию и последовательности представления материала должна соответствовать программе. Объем, научный уровень и стиль изложения должны

позволять каждому студенту самостоятельно усвоить приведенный в ней материал за время, отведенное на его изучение, и овладеть знаниями, умениями, видами деятельности, перечисленными в программе. Для обеспечения терминологической однозначности в системе знаний, усваиваемых студентом, каждое учебное пособие (или другой вид учебной литературы) должно содержать словарь основных терминов, используемых в нем.

Задания для самостоятельной работы должны быть конкретными. Их содержание, соответствуя программе, должно знакомить студентов с современными методами решения задач данной дисциплины.

Структура заданий должна соответствовать принципу доступности: от известного к неизвестному и от простого к сложному, а трудоемкость – времени, выделенному программой на самостоятельную работу по изучению данной темы. В заданиях следует указывать знания и умения, которыми должен овладеть студент по мере их выполнения. Кроме того, в них нужно включать вопросы для самоконтроля и взаимного контроля, тесты и контрольные вопросы для оценки и самооценки уровня усвоения знаний, сформированности умений.

Методические указания по организации СРС на каждом уровне обучения должны способствовать непрерывному развитию у них рациональных приемов познавательной деятельности в процессе изучения конкретных дисциплин. Основное назначение всех методических указаний – дать возможность каждому студенту перейти от деятельности, выполняемой под руководством преподавателя, к деятельности, организуемой самостоятельно, к полной замене контроля со стороны преподавателя самоконтролем. Поэтому они должны содержать подробное описание рациональных приемов выполнения перечисленных видов деятельности, критериев оценки выполненных работ, а также рекомендации по эффективному использованию консультаций и по работе при подготовке и сдаче экзаменов.

Каждый из названных учебно-методических материалов влияет в большей степени на один из этапов усвоения знаний и видов деятельности, но одновременно способствует осуществлению других этапов и более полной реализации их задач.

Так, программа с четко выделенной целью и перечнем задач, влияющих на ее достижение, определяет мотивационный этап и способствует организации деятельности на всех остальных, указывая последовательность изучаемых разделов, сроки контроля. Учебная литература служит информационной основой, прежде всего для ориентировочного

этапа. В то же время работа с литературой усиливает мотивацию, если изложение материала по уровню сложности соответствует зоне ближайшего развития студента; помогает осуществлению исполнительского и контрольного этапов, если в ней указаны особенности выполнения заданий, даны контрольные вопросы.

Задания для самостоятельной работы организуют исполнительский этап, задавая последовательность видов деятельности, необходимых для усвоения знаний и приобретения умений. Так как задания содержат средства контроля, то они определяют и контрольный этап.

Вопросы и задачи в заданиях требуют от студента не только воспроизведения знаний, но и проявления творчества, формируют и развивают его опыт творческой деятельности. Это расширяет основы мотивации, усиливает и укрепляет ее. В целом содержание и структура заданий, отвечающих перечисленным требованиям, позволяет регулярно занимающимся студентам получать удовлетворение от самостоятельно выполненной работы. Такой эмоциональный фон, в свою очередь, формирует положительное отношение к выполненному делу, а через него – и к изучаемой дисциплине.

Методические указания по организации СРС способствуют грамотному и рациональному осуществлению исполнительского этапа, обеспечивают контрольный этап. Для этого виды деятельности, активно используемые при изучении дисциплины, должны быть подробно описаны в указаниях с выделением последовательности действий и даже операций. В этом случае сами виды деятельности становятся предметом изучения, что дает верное направление ориентировочному этапу и, безусловно, усиливает мотивацию обучения. Работа студентов с такими методическими указаниями позволяет им уже при изучении общенаучных дисциплин усвоить полную и обобщенную ориентировочную основу для каждого из таких видов деятельности, как работа с литературой, проведение эксперимента, решение задач.

Таким образом, создание для каждой учебной дисциплины рассмотренного комплекта учебно-методических материалов обеспечивает обязательные этапы усвоения знаний, видов деятельности, опыта творчества. Снабжение таким комплектом каждого студента – необходимое условие полной реализации в процессе обучения всех возможностей СРС как вида познавательной деятельности, метода и средства учения и преподавания.

8. Самостоятельная работа студента - необходимое звено становления исследователя и специалиста

Прогресс науки и техники, информационных технологий приводит к значительному увеличению научной информации, что предъявляет более высокие требования не только к моральным, нравственным свойствам человека, но и в особенности, постоянно возрастающие требования в области образования – обновление, модернизация общих и профессиональных знаний, умений специалиста.

Всякое образование должно выступать как динамический процесс, присущий человеку и продолжающийся всю его жизнь. Овладение научной мыслью и языком науки является необходимой составляющей в самоорганизации будущего специалиста исследователя. Под этим понимается не столько накопление знаний, сколько овладение научно обоснованными способами их приобретения. В этом, вообще говоря, состоит основная задача вуза.

Специфика вузовского учебного процесса, в организации которого самостоятельной работе студента отводятся все больше места, состоит в том, что он является как будто бы последним и самым адекватным звеном для реализации этой задачи. Ибо во время учебы в вузе происходит выработка стиля, навыков учебной (познавательной) деятельности, рациональный характер которых будет способствовать постоянному обновлению знаний высококвалифицированного выпускника вуза.

Однако до этого пути существуют определенные трудности, в частности, переход студента от синтетического процесса обучения в средней школе, к аналитическому в высшей. Это связано как с новым содержанием обучения (расширение общего образования и углубление профессиональной подготовки), так и с новыми, неизвестными до сих пор формами: обучения (лекции, семинары, лабораторные занятия и т.д.). Студент получает не только знания, предусмотренные программой и учебными пособиями, но он также должен познакомиться со способами приобретения знаний так, чтобы суметь оценить, что мы знаем, откуда мы это знаем и как этого знания мы достигли. Ко всему этому приходят через собственную самостоятельную работу.

Это и потому, что самостоятельно приобретенные знания являются более оперативными, они становятся личной собственностью, а также мотивом поведения, развивают интеллектуальные черты, внимание, наблюдательность, критичность, умение

оценивать. Роль преподавателя в основном заключается в руководстве накопления знаний (по отношению к первокурсникам), а в последующие годы учебы, на старших курсах, в совместном установлении проблем и заботе о самостоятельных поисках студента, а также контролирования за их деятельностью. Отметим, что нельзя ограничиваться только приобретением знаний предусмотренных программой изучаемой дисциплины, надо постоянно углублять полученные знания, сосредотачивая их на какой-нибудь узкой определенной области, соответствующей интересам студента. Углубленное изучение всех предметов, предусмотренных программой, на практике является возможным, и хорошая организация работы позволяет экономить время, что создает условия для глубокого, систематического, заинтересованного изучения самостоятельно выбранной студентом темы.

Конечно, все советы, примеры, рекомендации в этой области, даваемые преподавателем, или определенными публикациями, или другими источниками, не гарантируют никакого успеха без проявления собственной активности в этом деле, т.е. они не дают готовых рецептов, а должны способствовать анализу собственной работы, ее целей, организации в соответствии с индивидуальными особенностями. Учитывая личные возможности, существующие условия жизни и работы, навыки, на основе этих рекомендаций, возможно, выработать индивидуально обоснованную совокупность методов, способов, найти свой стиль или усовершенствовать его, чтобы изучив определенный материал, иметь время оценить его значимость, пригодность и возможности его применения, чтобы, в конечном счете, обеспечить успешность своей учебы с будущей профессиональной деятельности.

Список используемой литературы

1. ГОСУДАРСТВЕННЫЙ ОБРАЗОВАТЕЛЬНЫЙ СТАНДАРТ ВЫСШЕГО ПРОФЕССИОНАЛЬНОГО ОБРАЗОВАНИЯ направление подготовки бакалавриата 05.03.06 Экология и природопользование
2. Методические рекомендации для студентов по организации самостоятельной работы./ ГОУ ВПО «Московский государственный гуманитарный университет им. М.А. Шолохова». 2010г



МИНОБРНАУКИ РОССИИ
Федеральное государственное бюджетное образовательное учреждение
высшего образования
«Уральский государственный горный университет»

Г. П. КОЗИНА

МЕТОДИЧЕСКИЕ РЕКОМЕНДАЦИИ

**по выполнению практических работ
по дисциплине «Геодезия»
для студентов очного и заочного обучения**

направления подготовки (специальности)
21.05.04 Горное дело
(уровень специалитета)

Екатеринбург, 2019 г

СОДЕРЖАНИЕ

1.	РАБОТА С ТОПОГРАФИЧЕСКИМИ КАРТАМИ	4
1.1.	Определение расстояний	6
1.2.	Определение географических координат	7
1.3.	Определение прямоугольных координат	7
1.4.	Определение положения точки относительно осевого меридиана зоны	8
1.5.	Определение дирекционного угла, истинного азимута и магнитного азимута линии	8
1.6.	Определение отметок точек и превышения между точками	9
1.7.	построение профиля местности по заданному направлению	10
1.8.	Определение крутизны ската	11
1.9.	Проектирование линии с заданной крутизной ската	12
1.10.	Измерение площадей по топографическим картам полярным планиметром	15
2.	РАБОТА С АЭРОФОТОСНИМКАМИ	17
2.1.	Привязка аэроснимка к топографической карте	17
2.2.	Определение масштаба аэрофотоснимка и высоты фотографирования	18
3.	СОСТАВЛЕНИЕ ТОПОГРАФИЧЕСКОГО ПЛАНА	20
3.1.	Построение координатной сетки	20
3.2.	Нанесение точек съемочного обоснования по координатам	22
3.3.	Нанесение ситуации, точек рельефа и проведение горизонталей	23
3.4.	Вычерчивание топографического плана	25
4.	ИНЖЕНЕРНО-ТЕХНИЧЕСКОЕ НИВЕЛИРОВАНИЕ ТРАССЫ	27
4.1.	Обработка результатов нивелирования	27
4.2.	Построение профиля	30
4.3.	Проектирование по прифилю	32
5.	РАБОТА С ГЕОДЕЗИЧЕСКИМИ ПРИБОРАМИ	34
5.1.	Измерение горизонтальных и вертикальных углов	34
5.2.	Измерение расстояний нитяным дальномером	37
5.3.	Измерение превышений	38

I. РАБОТА С ТОПОГРАФИЧЕСКИМИ КАРТАМИ

Для современных топографических карт установлены следующие масштабы: 1:1 000 000, 1:500 000, 1:300 000, 1:200 000, 1:100 000, 1:50 000, 1:25 000, 1:10 000.

Топографические карты широко используются в народном хозяйстве для решения различных инженерных задач и служат основой для создания карт специального назначения.

Листы топографических карт различных масштабов объединены специальной системой разграфки и номенклатуры, основой которой является лист карты масштаба 1:1000 000. Каждый лист топографической карты ограничен с севера и юга параллелями, а с запада и востока – меридианами. Линии меридианов и параллелей образуют внутреннюю географическую рамку листа топографической карты, а их пересечение – углы рамки, которым соответствуют географические координаты, подписываемые на карте (широта φ и долгота λ). Например, координаты северо-западного угла рамки (рис. 1.1.).

$$\varphi = 54^{\circ}20' , \lambda = 14^{\circ}15'$$

Параллельно линиям географической раски с внешней ее стороны на карте показывается минутная рамка, линии которой разделены на черные и белые интервалы. Длины интервалов по северной и южной сторонам рамки соответствуют одной минуте долготы, а по западной и восточной – одной минуте широты.

Каждый интервал минутной рамки разбит точками на интервалы по 10^{сек}. С помощью минутной рамки определяют географические координаты точек на карте: широта φ и долгота λ .

Для определения плоских прямоугольных координат точек на топографических картах наносится прямоугольная координатная сетка.

Линии координатной сетки проходят параллельно осям координат зоны, в которой расположен данный лист. Обычно линии координатной сети проходят через 1 км. Оцифровка линий координатной сетки дается у их выходов за географической рамкой (рис. 1.1). Полные абсциссы и ординаты в (километрах) подписываются на выходах крайних линий данного листа. Остальные линии подписываются двумя последними цифрами.

Например:

абсциссы: 6019, 20, 21, 22, 6023,

ординаты: 3452, 53, 54, 3455.

Листы топографических карт сопровождаются зарамочным оформлением. Над северной рамкой указывается номенклатура листа, его название, система координат (рис. 1.1.). Под южной рамкой указывается численный и линейный масштабы карты, высота сечения рельефа, система высот, данные о склонении магнитной стрелки и сближении меридианов, график заложений, выходные данные, указывающие метод и год создания карты.

Между минутной и внешней рамками помещены номенклатуры смежных листов карт того же масштаба. На топографических картах специальными условными знаками изображаются контуры и рельеф местности, а также прочие сведения о ней.

Наличие на картах географической и прямоугольной сеток координат, данных о склонении магнитной стрелки и сближении меридианов, графика заложений и других данных позволяет решать по карте различные топографические и инженерные задачи.

студентами работы выполняются по топографической карте масштаба 1:10 000 на специальных бланках.

1.1. Определение расстояний

Циркулем – измерителем снимается величина отрезка на топографической карте между заданными точками. По линейке до 0,01 см измеряют длину этого отрезка (ℓ см). С помощью численного масштаба карты (I:M) определяется расстояние на местности (D) в метрах

$$D = \ell \cdot M,$$

где ℓ - длина отрезка с карты, измеренная по линейке в см;

M – знаменатель численного масштаба карты.

Пример: $\ell = 4,25$ см, $M = 10\,000$, $D = 4,25 \cdot 10\,000 = 42\,500$ см = 425 м.

Это же расстояние определяют с помощью линейного масштада, который помещается за южной рамкой листа карты под численным масштабом (рис. 1.1). Для этого циркулем – измерителем отрезок с карты откладывается на линейном масштабе так, чтобы правая игла измерителя была поставлена на оцифрованное деление линейного масштаба справа от «0», а левая игла попадала на первое (дробное) основание – слева от «0». По линейному масштабу справа налево считывается расстояние в метрах.

$$D = 425 \text{ м.}$$

1.2. Определение географических координат φ λ

Географические координаты определяются по минутной рамке. Для определения широты φ через точку (Рис. 1.1 точки N) проводят параллель до пересечения с минутной рамкой. По западной или восточной сторонам рамки, считают число минут и секунд ($\Delta\varphi$) между южной стороной рамки и параллелью данной точки.

Широта (φ) точки будет $\varphi = \varphi_0 + \Delta\varphi$, φ_0 - широта южной стороны рамки, долгота - $\lambda = \lambda_0 + \Delta\lambda$, λ_0 - долгота западной стороны рамки.

Для определения долготы через точку проводят меридиан и по северной или южной стороне минутной рамки отсчитывают долготу (λ).

Пример: определить φ и λ точки N (Рис. 1.1).

$$\lambda_0 = 54^0 17' 30'' \quad \Delta\varphi = 1' 53'', \quad \varphi_N = 54^0 17' 30'' + 1' 53'' = 54^0 19' 23''$$

$$\lambda_0 = 14^0 15' \quad \Delta\lambda = 0' 32'', \quad \lambda_N = 14^0 15' + 0' 32'' = 14^0 15' 32''$$

1.3. Определение прямоугольных координат X и Y

Прямоугольные координаты точки на карте определяются по координатной сетке. Для этого из точки опускают перпендикуляры на южную и западную стороны квадрата координатной сетки. Измерителям с помощью линейного масштаба определяют расстояния по этим перпендикулярам в метрах, которые представляют приращения координат ΔX и ΔY по оси абсцисс и оси ординат. Полученные приращения прибавляют к оцифрованным координатам сетки X_i и Y_i .

Пример: определить прямоугольные координаты точки D (рис. 1.1).

$$X_D = X_i + \Delta X, \quad Y_D = Y_i + \Delta Y$$

X_i - абсцисса южной горизонтальной линии сетки квадрата, в котором находится D.

$$X_i = 6022 \text{ км},$$

Y_i - ордината западной вертикальной линии этого же квадрата.

$$Y_i = 3453 \text{ км}.$$

$$\Delta X = 684 \text{ м} = 0,684 \text{ км}, \quad \Delta Y = 460 \text{ м} = 0,460 \text{ км}$$

$$X_D = 6022 \text{ км} + 0,684 \text{ км} = 6022684 \text{ м}$$

$$Y_D = 3453 \text{ км} + 0,460 \text{ км} = 3453460 \text{ м}.$$

1.4. Определение положения точки относительно осевого меридиана зоны.

Долгота осевого меридиана зоны вычисляется по формуле:

$$L_0 = 6^0 \cdot n - 3^0,$$

где n – номер зоны.

$$\text{Для } n = 3 \quad L_0 = 6^0 \cdot 3 - 3^0 = 15^0$$

Расстояние от осевого меридиана до точки определяется по формуле:

$$d_D = Y_D - 500\text{км}, \quad Y_D = 453460\text{м}$$

где Y_D - ордината точки.

$$d_D = 453460\text{м} - 500\text{км} = -46540\text{м}$$

следовательно, точка D расположена к западу от осевого меридиана на расстоянии 46540 м.

1.5. Определение дирекционного угла α , истинного азимута A и магнитного азимута A_m линии.

Для определения дирекционного угла заданной линии через начальную точку линии проводят прямую параллельную оси абсцисс, направлением на север (рис. 1.1., линия 1 – 2), от которой транспортиром измеряют угол по ходу часовой стрелки до направления на конечную точку линии.

$$\text{Пример: } \alpha_{1-2} = 238^0.$$

Истинный и магнитный азимуты вычисляют по формулам, пользуясь данными о сближении меридианов и склонении магнитной стрелки или по графику взаимного расположения меридианов.

$$A = \alpha + \gamma,$$

$$A_m = \alpha - (\delta - \gamma).$$

где γ - сближение меридианов,

δ - склонение магнитной стрелки.

При вычислении A и A_m по формулам учитываются знаки δ и γ .

$$\text{Азимут истинный } A = 238^0 + (-0^035\text{¶}) = 237^0 25\text{¶}.$$

$$\text{Азимут магнитный } A_m = 238^0 - (0^045\text{¶} - (-0^0 35\text{¶})) = 236^0 40\text{¶}.$$

Контроль вычисления A и A_m выполняют с помощью графика взаимного расположения меридианов (рис. 1.2).

Схема взаимного расположения меридианов

Из схемы видно, что $A_m = \alpha - (-0^{\circ} 35' + 0^{\circ} 45')$.

Для определения магнитного азимута на текущий год необходимо учесть годовое изменение склонения магнитной стрелки $\Delta\alpha = +2'$

$$2' \cdot 34 \text{ года} = 68' = 1^{\circ} 08'; \quad \delta = 0^{\circ} 45' + 1^{\circ} 08' = 1^{\circ} 53'.$$

$$\text{На 1993 год } A_m = 238^{\circ} - (0^{\circ} 35' + 1^{\circ} 53') = 238^{\circ} - 2^{\circ} 28' = 235^{\circ} 32'.$$

1.6 Определение отметок точек и превышений

Отметки точек на карте определяют по горизонталям. Если точка находится на горизонтали, то ее отметка равна отметке этой горизонтали. Точка I находится на горизонтали с отметкой 187,5 м. Следовательно, $H_I = 187,5$ м (рис. 1.3).

Если точка находится между горизонталями, то ее отметка определяется по формуле $H = H_0 + h'$

где H_0 - отметка ближайшей к точке горизонтали,

h' - превышение между точкой и горизонталью H_0 .

Превышение h' может быть как положительным, так и отрицательным. Зная, что высота между горизонталями изменяется пропорционально заложению, h' определяют по формуле: $h' = \frac{h \cdot v}{a}$,

где h - высота сечения рельефа,

a - расстояние между горизонталями (заложение),

v - расстояние от точки до ближайшей горизонтали H_0 .

Пример: Определить отметку H точки 2.

$$h = 2,5 \text{ м}, \quad v = \frac{1}{2} a, \quad h' = \frac{2,5}{2} = 1,25 \text{ м},$$

$$H_0 = 190,0, H_2 = H_0 + h' = 190,0\text{м} + 1,25\text{м} = 191,2\text{м}.$$

Привышение между двумя точками (точки 1 и 2) находят как разность отметок этих точек

$$h_{1-2} = H_2 - H_1,$$

$$H_1 = 187,5\text{м}, H_2 = 191,2\text{м},$$

$$h_{1-2} = 191,2\text{м} - 187,5 = +3,7\text{м}.$$

Рис. 1.3. Определение отметок точек

1.7. Построение профиля местности по заданному направлению

Профиль по заданному направлению строят по отметкам точек, расположенных на этой линии. Горизонтальный масштаб 1:10 000 (равен масштабу карты), вертикальный – 1:1 000. Пример: Построить профиль по линии 3 – 4 (рис. 1.4.). (Сплошные горизонталы проведены через 2,5 м).

Для построения профиля на миллиметровой бумаге проводят прямую АВ – основание профиля (рис. 1.5), на которую переносят все точки пересечения (а,в,с...) заданного направления с горизонталями карты, и подписывают их отметки. Основанию профиля дают условную отметку H_0 , которая должна быть меньше минимальных отметок точек линии на 15 – 30 м. В примере $H_0 = 170,0$ м). К основанию профиля в отмеченных точках проводят пунктиром перпендикуляры, на которых откладывают в данном вертикальном масштабе (1:1000) значения отметок. Полученные точки соединяют отрезками прямых линий.

Шкала отметок в вертикальном масштабе

Рис. 1.5. Профиль по заданному направлению

1.8. Определение крутизны ската

Крутизна ската ν^0 определяют по графику заложений (рис. 1.6.). Для этого измерителем берут заложение «а» (в примере по направлению СД), которое затем откладывают на графике заложений вдоль его вертикальных линий. Затем по основанию графика заложений определяют угол наклона, характеризующий крутизну ската (рис. 1.6.).

$$\nu^0 = 1^0,3.$$

График заложений

Рис. 1.6. Определение крутизны ската

1.9. Проектирование линии с заданной крутизной ската

Между точками 1 и 2 (рис. 1.7.) спроектировать линию с крутизной ската не более 2^0 . Для решения этой задачи по графику заложений измерителем берут заложение, которое соответствует заданной крутизне ската $\nu^0 = 2^0$. Этим раствором циркуля из точки I засекают следующую горизонталь и получают точку «а», затем из точки «а» засекают этим же раствором циркуля следующую горизонталь, получают точку «б» и т.д.

Соединив все точки, получают линию заданного уклона.

Задание выполняют на кальке, на которую предварительно копируют участок местности с горизонталями вдоль проектируемой линии.

Рис. 1.7. Проектирование линии с заданной крутизной ската

УРАЛЬСКИЙ ГОСУДАРСТВЕННЫЙ ГОРНЫЙ УНИВЕРСИТЕТ

кафедра геодезии и фотограмметрии

РАБОТА С ТОПОГРАФИЧЕСКОЙ КАРТОЙ

1. Расстояние между точками

 $D = 4,25 \text{ см} \times 10\,000 = 425 \text{ м}$ по численному масштабуПо линейному масштабу $D = 400 \text{ м} + 25 \text{ м} = 425 \text{ м}$

2. Географические координаты точек

$$\varphi_D = 54^{\circ}19'37'' \quad \lambda_N = 54^{\circ}19'23''$$

$$\lambda_D = 14^{\circ}17'07'' \quad \lambda_N = 14^{\circ}15'32''$$

3. Прямоугольные координаты точек

$$X_D = 6022584 \text{ м} \quad X_N = 6022264 \text{ м}$$

$$X_D = 453460 \text{ м} \quad Y_N = 451788 \text{ м}$$

4. Долгота осевого меридиана зоны

$$L_0 = 6^{\circ} \& n - 3^{\circ} = 6^{\circ} \& 3 - 3^{\circ} = 15^{\circ}$$

5. Расстояние точки от осевого меридиана зоны

$$d_D = Y_D - 500 \text{ км} = 453460 \text{ м} - 500 \text{ км} = -46540 \text{ м}$$

6. Дирекционный угол и азимуты линии (1-2)

$$\text{Дирекционный угол } \alpha = 238^{\circ}$$

$$\text{Истинный азимут } A = 237^{\circ} 25'$$

$$\text{Магнитный азимут } A_m = 236^{\circ} 40'$$

$$\text{На 1993 г. магнитный азимут } A_m = 235^{\circ} 32'$$

7. Абсолютные отметки точек

$$H_1 = 187,5 \text{ м}$$

$$H_2 = 191,2 \text{ м}$$

8. Превышение между точками

$$h = H_2 - H_1 = 191,2 \text{ м} - 187,5 \text{ м} = + 3,7 \text{ м}$$

9. профиль местности по заданной линии

10. Крутизна ската ν^0

$$\nu^0_{\max} = 7^0 \quad \nu^0_{\min} = 7^0,5$$

11. Проектирование линии с крутизной ската не более 2^0

Преподаватель

МД-94-1

Петров

1.10. Измерение площадей по топографическим картам полярным планиметром

полярный планиметр состоит из двух рычагов: полюсного и обводного. Обводный рычаг имеет ручку со шпилем для обвода контуров и подвижную каретку со счетным механизмом. Вместо шпиля может использоваться марка (точка, окружность), выгравированная на стеклянной пластине. полюсный рычаг на одном конце имеет груз с иглой, которая при обводе контура накалывается на бумагу и служит полюсом планиметра. На другом конце этого рычага находится шарнирная головка, которая вставляется в углубление на каретке счетного механизма и соединяет тем самым оба рычага планиметра в одно целое.

Рис. 1.8. счетный механизм планиметра

Счетный механизм планиметра (рис. 1.8.) состоит из циферблата (1) счетного колеса (2), вращающегося на оси, параллельной обводному рычагу и верньера (3). При обводе фигуры счетное колесо катится по бумаге и дает отсчет. Первую цифру отсчета берут с циферблата, одно деление которого соответствует целому обороту счетного колеса (4). Следующие две цифры отсчета берут со счетного колеса по нулевому штриху верньера 32. Четвертая цифра отсчитывается по верньеру – это номер штриха верньера, совпадающего со штрихом счетного колеса - 5. Отсчет на рис. 1.8 равен 4323. площадь, измеренную планиметром вычисляют по формуле:

$$S = C \cdot \Delta h_{cp}. \Delta n = n_2 - n_1$$

где: C - цена деления планиметра;

n_1 - отсчет по планиметру до обвода контура;

n_2 - отсчет по планиметру после обвода контура.

УРАЛЬСКИЙ ГОСУДАРСТВЕННЫЙ ГОРНЫЙ УНИВЕРСИТЕТ

кафедра геодезии и фотограмметрии

Определение площади на топокартах планиметром						
Обвод квадрата километровой сетки топокарты				Обвод контура измеряемой площади		
Приемы	Отсчеты по планиметру		Разность отсчетов Δn	Отсчеты по планиметру		Разность отсчетов Δn
I	n_1	1102	994	n_1	0085	1184
	n_2	2096		n_2	1269	
	n_2	2096		n_2	1269	
II			993			1191
	n_3	3089		n_3	2460	
	n_3	3089		n_3	2460	
III			986			1195
	n_4	4075		n_4	3655	
$\Delta n_{cp} = 991,0$				$\Delta n_{cp} = 1190$		
Площадь квадрата 100 га				Измеряемая площадь $S = C \cdot \Delta n_{cp}$ $S = 0,1009 \cdot 1190 = 120,1$ га		
Цена деления планиметра $C = \frac{100га}{\Delta n_{cp}} = \frac{100}{991} = 0,1009га$				МД -94-2 Петров		

Цену деления планиметра определяют обходом квадрата координатной сетки на топографической карте масштаба 1:10 000, площадь которого известно ($P_0 = 100$ га).

Для измерения площади устанавливают полюс планиметра вне контура так, чтобы при обводе угол между обводным и полюсным рычагами был в пределах от 30° до 150° .

Затем устанавливают обводной шпиль над выбранной начальной точкой квадрата и берут по отсчетному механизму отсчет n_1 . Обводят квадрат по часовой стрелке до исходной точки и берут отсчет n_2 .

Затем выполняют следующие обходы, не меняя положения полюса; берут отсчеты n_3 и n_4 . Отсчеты записывают в специальный бланк. Вычисляют разности отсчетов: $\Delta n_1 = n_2 - n_1$, $\Delta n_2 = n_3 - n_2$, $\Delta n_3 = n_4 - n_3$. Расхождение разностей не должно превышать 10 – 12 делений.

Находят среднее арифметическое из разностей по трем приемам:

$$\Delta n_{cp} = \frac{\Delta n_1 + \Delta n_2 + \Delta n_3}{3} = \frac{994 + 993 + 986}{3} = 992$$

цену деления планиметра вычисляют по формуле:

$$C = \frac{P_0}{\Delta n_{cp}} = \frac{100 \text{ га}}{991} = 0,1009 \text{ га} .$$

Заданную площадь по топографической карте измеряют также тремя приемами, обводя эту площадь по контуру (см. образец бланка, стр. 16).

$$S = C \cdot \Delta n_{ch} = 0,1009 \cdot 1190 = 120,1 \text{ га} .$$

2. РАБОТА С АЭРОФОТОСНИМКАМИ

Современные топографические карты создаются с помощью аэрофотосъемки. Аэрофотосъемка характеризуется масштабом

фотографирования, фокусным расстоянием аэрофотоаппарата, высотой фотографирования, форматом кадра и рядом других характеристик, которые можно определить непосредственно по аэрофотоснимкам.

2.1. Привязка аэроснимка к топографической карте

Для выполнения задания используют аэроснимок и соответствующую карту. Привязка снимка к карте заключается в отождествлении фотоизображения контуров границ снимка с их графическим изображением на топографической карте. С этой целью рассматривают аэрофотоснимок и карту, опознавая на них идентичные объекты: населенные пункты, элементы дорожной сети, гидрография, контуры растительного покрова и т.д. Изучив изображения идентичных объектов на аэрофотоснимке и карте, с помощью штриховых наметок карандашом фиксируют на карте примерные границы снимка. Если привязка аэрофотоснимка сделана правильно, то полученная фигура должна быть близка к квадрату.

2.2. Определение масштаба аэрофотоснимка и высоты фотографирования

Масштаб аэрофотоснимка определяют по формуле:

$$1 := \frac{\ell}{L \cdot M}, \text{ отсюда знаменатель масштаба аэроснимка } m = \frac{L}{\ell} \cdot M,$$

где: ℓ - длина отрезка на аэрофотоснимке;

L - длина этого же отрезка на топографической карте;

M - знаменатель масштаба карты;

m - знаменатель масштаба аэроснимка.

Для определения масштаба аэрофотоснимка используют два отрезка, концы которых опознают на аэрофотоснимке и карте с погрешностью не более 0,2 мм. С этой целью используют четкие контурные точки аэрофотоснимка и карты: перекрестки дорог, углы построек, углы леса и сельхозугодий.

Оба отрезка должны проходить примерно через главную точку аэроснимка, а расстояния от главной точки до концов отрезка должны быть примерно равными (допустимая разность длин не должна превышать 1 – 2 см). Главная точка «0» аэрофотоснимка находится в точке пересечения линий, соединяющих координатные метки аэрофотоаппарата, изображения которых располагаются в середине каждой из четырех сторон аэрофотоснимка (рис. 2.1.).

Рис. 2.1. Определение главной точки аэроснимка

УРАЛЬСКИЙ ГОСУДАРСТВЕННЫЙ ГОРНЫЙ УНИВЕРСИТЕТ

кафедра геодезии и фотограмметрии

ОПРЕДЕЛЕНИЕ МАСШТАБА АЭРОФОТОСНИМКА

И ВЫСОТЫ ФОТОГРАФИРОВАНИЯ

Аэроснимок № 034

Лист карты Y-35-38-A-B-3

Исходные данные

Масштаб карты 1:М = 1:10 000

Фокусное расстояние
аэрофотоаппарата $f = 100$ мм

$$m = \frac{L \cdot M}{\ell} \quad H = m_{cp} \cdot f$$

$$\text{допуст. } \Delta m = \frac{2 \cdot \Delta d \cdot M}{\ell_{cp}}$$

$$M = 10\,000$$

Схема расположения отрезков на аэроснимке

Измерение длины отрезков

на аэроснимке

$$\ell_1 = 178,7 \text{ мм}$$

$$\ell_2 = 148,3 \text{ мм}$$

$$m_1 = 10926$$

$$\Delta m = m_1 - m_2 = 17$$

на карте

$$L_1 = 195,2 \text{ мм}$$

$$L_2 = 217,0 \text{ мм}$$

$$m_2 = 10943$$

$$\text{доп. } \Delta m = 280$$

$$m_{cp} = 10934$$

Высота фотографирования

$$H = 1093 \text{ м}$$

Преподаватель

МД-94-1

Иванов

Опознав выбранные точки аэрофотоснимка на топографической карте, измеряют отрезок с помощью измерителя и линейки. Вычисления выполняют в бланке (стр. 19). Разность знаменателей масштаба Δm аэрофотоснимка, полученная из определений по двум отрезкам, не должна превышать величины:

$$\text{допустимая } \Delta m = \frac{2\Delta d \cdot M}{l_{cp}}, \quad \Delta m = m_2 - m_1$$

где: Δd - допустимая ошибка положения контуров на топографической карте ($\Delta d = \pm 1 \text{ мм}$).

В качестве окончательного значения знаменателя масштаба аэрофотоснимка принимают его среднее значение из двух определений:

$$m_{cp} = (m_1 + m_2) : 2 .$$

Высоту фотографирования определяют по формуле:

$$H = f \cdot \frac{L \cdot M}{l} \quad \text{или} \quad H = f \cdot m_{cp} ,$$

где f - фокусное расстояние аэрофотоаппарата, которым была выполнена аэрофотосъемка.

Фокусное расстояние задается преподавателям.

Высоту фотографирования вычисляют в метрах.

3. СОСТАВЛЕНИЕ ТОПОГРАФИЧЕСКОГО ПЛАНА

По данным топографической съемки необходимо составить топографический план местности в масштабе 1:2000 с высотой сечения рельефа 1 м.

Составление плана выполняют в такой последовательности:

построение координатной сетки;

нанесение точек съемочного обоснования по координатам;

нанесение ситуации, точек рельефа на план и проведение горизонталей;

вычерчивание топографического плана.

3.1. Построение координатной сетки

Координатную сетку строят на листе чертежной бумаги размером 289 x 210 мм (формат А 4). Стороны координатной сетки принимают равными 5 x 5 см.

Для построения сетки на листе бумаги карандашом проводят диагонали (относительно углов листа). Из точки пересечения диагоналей откладывают на них циркулем-измерителем 4 равных отрезка (полудиagonали) длиной 12 – 13 см (рис. 3.1.), получают точки а,б,в,г. Соединив эти точки на диагоналях, получают стороны вспомогательного прямоугольника а,б,в,г, на которых, начиная от точки г, измерителем откладывают равные отрезки (по 5 см) – стороны сетки квадратов. Общий размер сетки 20 см по оси X, 15 см – по оси У.

Правильность построения координатной сетки контролируют путем измерения циркулем-измерителем диагоналей всех квадратов сетки. Ошибки в длинах диагоналей не должны превышать 0,2 – 0,3 мм. После контроля все вспомогательные построения (на рис. 3.1. показаны пунктиром) убирают.

3.2. Нанесение точек съемочного обоснования по координатам

Для нанесения точек съемочного обоснования по координатам сетку координат оцифровывают через 100 метров. За начало координат принимают юго-западный угол рамки. Координаты юго-западного угла сетки выбирают так, чтобы точки съемочного обоснования разместились примерно в середине сетки. От юго-западного угла к северу подписывают абсциссы X, к востоку – ординаты У.

Координаты, высоты точек съемочного обоснования и горизонтальные проложения приведены в таблице 3.1.

Таблица 3.1.

Номера точек	Координаты		Высоты, м	Горизонт. проложен., м
	X	Y		
1	5319,8	2490,0	148,2	
				169,2
2	5488,8	2481,6	156,6	
				155,8
3	5469,6	2636,3	154,7	
				159,2
4	5311,2	2619,8	146,5	
				130,1

в примере координаты юго-западного угла удобно взять равными $X = 5,2$ км, $Y = 2,4$ км (рис. 3.4). Нанесение каждой точки съемочного обоснования производят с помощью циркуля – измерителя и масштабной линейки. Вначале определяют, в каком квадрате располагается данная точка. Затем значение абсциссы циркулем-измерителем откладывают по обеим сторонам квадрата, наколы соединяют тонкой прямой линией. На этой линии откладывают значение ординаты Y . Делают накол, полученную точку обводят условным знаком (кружочком), рядом слева подписывают номер точки, справа отметку до 0,1 м. Накладку точек съемочного обоснования обязательно контролируют. Для этого значение горизонтального проложения между двумя точками циркулем - измерителем берут по масштабной линейке и сравнивают с расстоянием между соответствующими точками на плане. Расхождение между этими величинами допускается 0,2 мм на плане (рис. 3.4.).

3.3. Нанесение ситуации, точек рельефа и проведение горизонталей

Ситуацию наносят на план по данным полевых измерений и абрисов (рис. 3.2 табл. 3.2).

Съемочные пикеты, снятые полярным способом, наносят на план по горизонтальному углу и горизонтальному проложению. Горизонтальные углы откладывают при помощи кругового транспортира от начального направления по ходу часовой стрелки, а горизонтальное проложение по линейке или циркулем-измерителем в заданном масштабе. Полученную точку обводят кружочком, рядом подписывают номер и отметку. Руководствуясь абрисом и записями, сделанными в примечании, вычерчивают условными знаками элементы ситуации. Виды углов пока обозначают надписями (рис. 3.2.).

Нанесение съемочных пикетов, снятых на местности способом прямоугольных координат (перпендикуляров), производят с помощью линейки и треугольника, откладывая по линейке расстояния, указанные в абрисе, вдоль начального направления и перпендикулярно к нему в масштабе 1:2000 (рис. 3.2 а., начальное направление линия 3 – 4).

Рис. 3.2. а) Съёмка способом перпендикуляров

Таблица 3.2

Исходные данные к составлению
топографического плана
станция 1 $H_1 = 148,2$
начальное направление на т.2

Пикет	Гориз. Угол °	Гориз. пролож.	Высоты Н, м	Примечание
1	350	20,0	150,0	гран. пашни
2	5	92,0	155,0	гран. пашни
3	27	64,5	153,2	шосс. дор.
4	44	94,0	153,7	шосс. дорога (шир. 5 м)

Проводят горизонтали по отметкам точек с высотой сечения 1 м путем линейного интерполирования отметок по линии ската. в результате интерполирования находят на плане точки, отметки которых кратны принятому сечению. (На рис. 3.3 проведены горизонтали и отметками 154 и 153 м).

Рис. 3.3. Проведение горизонталей: а) графическим интерполированием, б) с помощью палетки

Горизонтали можно провести с помощью палетки. Для изготовления палетки берут восковку размером примерно 7 х7 см. На восковке проводят ряд параллельных линий через равные интервалы (0,5 см или 1,0 см), подписывают их значениями отметок через 1 метр, начиная с минимальной отметки (например 151, 152 и т.д. (рис. 3,3 б)). Затем палетку накладывают на 2 соседние А и Б точки на плане таким образом, чтобы эти точки заняли на палетке соответствующее положение по высоте (152,4 и 154,4). Направление линии АБ пересекает линии палетки в точке «а» с отметкой 153 м, в точке «б» с отметкой 154 м. Точки «а» и «б» перекалывают на план и подписывают их

отметки. Таким же образом находят положение горизонталей между другими точками на плане. Соединяя точки с одинаковыми отметками плавными линиями, проводят горизонтали.

3.4. Вычерчивание топографического плана

План оформляют в соответствии с «Условными знаками для топографических планов масштабов 1:5 000, 1:2 000, 1:1 000, 1:500».

Вычерчивают план в следующей последовательности:

пункты съёмочного обоснования;

здания, постройки, отдельные местные предметы;

дороги, линии электропередач, просеки, границы контуров и другие элементы линейной протяженности;

надписи объектов и отметки высотных точек.

Вычерчивают горизонтали, выделяют утолщенные горизонтали краткие 5 метрам, размещают надписи горизонталей;

почвенно-растительный покров (условные знаки угодий, лес, луг и пр.);

рамку и зарамочное оформление.

Топографический план вычерчивают в карандаше.

Образец топографического плана приведен на рис. 3.4.

Рис. 3.4. Вычерчивание топографического плана

4. ИНЖЕНЕРНО-ТЕХНИЧЕСКОЕ НИВЕЛИРОВАНИЕ ТРАССЫ

Трассой называют ось проектируемого линейного сооружения: дороги, канала, трубопровода и др. Профиль трассы является основным графическим, по которому выполняется проектирование высотного положения будущего инженерного сооружения. Строят профиль по результатам технического нивелирования пикетов, закрепленных на трассе через 100 м, промежуточных точек и поперечников.

4.1. Обработка результатов нивелирования

По результатам технического нивелирования по пикетажу трассы (рис. 4.1.) разбитой между пикетами 0 и 6 с известными отметками ($H_0 = 127,410$ м, $H_6 = 133,446$ м), получены превышения $h_{\text{изм.}}$, которые выписаны в специальную ведомость вычисления отметок в графу 2 (табл. 4.1., стр. 29).

Сначала вычисляют невязку нивелирного хода f_h и допустимое значение невязки доп. f_h по формулам:

$$f_h = \sum h_{\text{изм.}} - (H_6 - H_0),$$

доп. $f_h = 50 \text{ мм} \sqrt{L_{\text{км}}}$, где: f_h - полученная невязка нивелирного хода, $\sqrt{\sum h_{\text{изм.}}}$ - сумма измеренных превышений по всему нивелирному ходу H_6 - отметка конечного пикета (ПК 6), H_0 - отметка начального пикета (ПК 0), L - длина хода в км (0 . 6 км.).

$$f_h = + 6016 - (133,446 - 127,410) = 6016 - 6036 = - 20 \text{ мм};$$

$$\text{доп. } f_h = 50 \text{ мм} \sqrt{0,6_{\text{км}}} = 40 \text{ мм} .$$

Если полученная невязка меньше допустимой, то ее распределяют с обратным знаком на все измеренные превышения, для чего находим поправки δ_h к превышениям ($h_{\text{изм.}}$).

$$\delta_h = -\frac{f_h}{n}, \text{ где } n - \text{число превышений.}$$

Поправки округляют до целых миллиметров, распределяют так, чтобы сумма поправок была равна невязке с обратным знаком. В примере $\delta_h = -(-\frac{20 \text{ мм}}{9}) = +2 \text{ мм}$ (и остаток 2 мм). Остаток 2 мм распределяют еще по 1 мм на 2 превышения Таким образом, в нашем примере два превышения получили поправку по 3 мм, а семь превышение – по 2 мм.

$$\text{Контроль: } \sum \delta_h \cdot 7 + 3 \text{ мм} \cdot 2 = +20 \text{ мм}$$

Поправки выписывают в графу 2 над значениями $h_{\text{изм.}}$. В графу 3 записывают исправленные превышения ($h_{\text{испр.}}$), которые вычисляют по формуле.

$$h_{\text{испр.}} = h_{\text{изм.}} + \delta_h = + 8800 + 2 = + 0802; - 2100 + 2 = - 2098 \text{ и т.д.}$$

$$\text{Контроль: } \sum h_{\text{испр.}} = H_6 - H_0$$

Рис. 4.1. Схема нивелирного хода

Далее вычисляют отметки пикетов плюсовых точек оси трассы, отметки поперечного профиля.

Отметки пикетов и плюсовых точек трассы вычисляют по формуле;

$$H_n = H_{n-1} + h_{\text{испр.}} ,$$

где: H_n -отметка определяемого пикета

H_{n-1} - отметка предыдущего пикета

$h_{\text{испр.}}$ - исправленное превышение между предыдущим и определяемым пикетами.

В нашем примере:

$$H_1 = H_0 + h_{\text{испр.}} = 127,410 + 0,802 = 128,212 ,$$

$$H_2 = H_1 + h_{\text{испр.}} = 128,212 - 2,098 = 126,114 .$$

Контролем правильности вычисления отметок является полученная в результате вычисления отметка конечного пикета (ПК 6), ($H_6 = 133,446$ м). Отметки всех точек записывают в графу 4 используя полученные отметки пикетов оси трассы, вычисляют отметки точек поперечника.

В ведомости вычисления отметок нивелирного хода выписаны превышения между пикетом 5 и точками поперечного профиля.

Отметки точек поперечного профиля вычисляют по формуле:

$$H_1 = H_5 + h_i,$$

где: H_1 - отметка определяемой точки;

H_5 - отметка пикета 5;

h_i - превышение между ПК 5 и точкой поперечного профиля.

Таблица 4.1.

Ведомость вычисления отметок

Номер точек	Превышения, мм		Отметки Н м
	<i>h_{изм.}</i>	<i>h_{испр.}</i>	
1	2	3	4
ПК 0	+2		127,410
	+0800	+0802	
ПК 1	+2		128,212
	- 2100	- 2098	
ПК 1+ 40	+ 2		126,114
	- 0190	- 0188	
ПК 2	+2		127,618
	+2412	+ 2414	
X	+ 2		130.032
	+ 1408	+ 1410	
ПК 3	+ 2		131,442
	+ 2598	+ 2600	
ПК 4	+ 3		134,042
	- 1202	- 1199	
ПК 5	+ 3		132,843
	+ 0600	+ 0603	
ПК 6			133,446

Σh	+ 6016	+ 6036	$H_6 - H_0 = +6036$

Поперечный профиль

Номер точек	Превышения $h_{испр.}$	Отметка H_m
ПК 5		132,843
	+0810	
Л + 5		133,653
	- 1588	
Л + 10		131,255
	- 1342	
П + 10		131,501

В примере: $H_{Л+5} = 132 \cdot 843 + 0,810 = 133,653 м$

$$H_{Л+10} = 132 \cdot 843 - 1,588 = 131,255 м$$

$$H_{Л+10} = 132 \cdot 843 - 1,342 = 131,501 м$$

Вычисленные отметки записывают в ведомость в графу «отметки» против соответствующей точки.

4.2. Построение профиля

По вычисленным отметкам пикетов и промежуточных точек на миллиметровой бумаге строят продольный профиль трассы и профиль поперечника. Профили строят в масштабах:

Продольный профиль:

горизонтальный масштаб 1:2 000;

вертикальный масштаб 1:200;

Поперечный профиль:

горизонтальный масштаб 1:200;

вертикальный масштаб 1:200;

На листе миллиметровой бумаги размером 400 x 400 мм вычерчивают сетку профиля. Названия граф и размеры их в миллиметрах показаны на рис. 4.2.

В графе «расстояния» отмечают положение пикетов (через 5 см) и плюсовых точек в заданном масштабе. Между пикетами и плюсовыми точками выписывают расстояния. Икс – точки не строят. Ниже этой графы подписывают номера пикетов.

В графе «фактические отметки» выписывают из ведомости нивелирного хода отметки пикетов и плюсовых точек с округлением до 0,01 м.

Выбирают и подписывают отметку условного горизонта профиля, которая должна быть на 5 – 8 метров меньше самой низкой отметки по трассе. (В примере минимальная отметка ПК 1 + 60 $H = 125,93$, следовательно отметку условного горизонта можно взять 120,0 м).

От линии условного горизонта на перпендикулярах, проведенных пунктирными линиями через точки трассы, откладывают отметки точек в масштабе 1:200. Полученные точки последовательно соединяют прямыми линиями, в результате чего получают продольный профиль местности по оси трассы.

Над продольным профилем строят сетку для поперечного профиля. Заполняют графы «расстояния» и «фактические отметки» так же, как и при построении продольного профиля. Под сеткой подписывают пикетажные обозначения точек поперечника (рис. 4.2.).

Выбрав условный горизонт, по вычисленным отметкам строят положение точек поперечника и, соединив эти точки, получают поперечный профиль местности.

4.3. Проектирование по профилю

Вдоль продольного профиля проектируют положение оси будущего инженерного сооружения. Проектную линию намечают графически с учетом следующих требований:

проектную отметку нулевого пикета принимают равной фактической отметке этого пикета;

уклоны отдельных участков проектной линии не должны превышать 0,050;

шаг проектирования (длину отдельного участка) принимают от 200 м до 600 м;

объем земляных работ должен быть минимальным, а объемы насыпей и выемок должны быть примерно одинаковыми, т.е. на профиле должно соблюдаться примерное равенство площадей насыпей и выемок;

изменение уклона проектной линии производят на пикетах или плюсовых точках.

На рис. 4.2. проектная отметка ПК 0 равна фактической отметке (127,41). Намечено три участка проектной линии с разными уклонами. Длина каждого участка 200 м. Вычисляют уклон участка проектной линии по формуле:

$$i = \frac{h}{D} = \frac{H_{\text{кон.}} - H_{\text{нач.}}}{D},$$

где: i - уклон участка проектной линии,

h - превышение участка проектной линии,

D - горизонтальной проложение участка проектной линии,

$H_{\text{нач.}}$ - проектная отметка начального пикета участка проектной линии,

$H_{\text{кон.}}$ - проектная отметка конечного пикета участка проектной линии.

В примере уклоны равны:

$$i_1 = \frac{H_2 - H_0}{200} = \frac{127,62 - 127,41}{200} = \frac{0,21}{200} = 0,001 ,$$

$$i_2 = \frac{H_4 - H_2}{200} = \frac{134,04 - 127,61}{200} = \frac{6,43}{200} = 0,032 ,$$

$$i_3 = \frac{H_6 - H_4}{200} = \frac{133,45 - 134,01}{200} = \frac{-0,64}{200} = -0,003 .$$

Полученные уклоны округляют до 0,001 и выписывают в графу «Проектные уклоны» над диагональю. Под диагональю выписывают горизонтальное проложение участка с данным уклоном. Направление диагонали показывает знак уклона:

- уклон положительный;
- уклон отрицательный;
- уклон нулевой (горизонтальный участок).

Вычисляют проектные отметки точек продольного профиля по формуле:

$$H_{n+1} = H_n + i \cdot d ,$$

где: H_{n+1} - проектная отметка определяемой точки,

H_n - проектная отметка предыдущей точки,

i - уклон данного участка,

d - горизонтальное проложение между соответствующими точками.

В примере

$$H_1 = H_0 + i \cdot d = 127,41 + 0,001 \cdot 100 = 127,51 м$$

$$H_{1+40} = H_1 + i \cdot d = 127,51 + 0,001 \cdot 40 = 127,55 м$$

$$H_{1+60} = H_1 + i \cdot d = 127,51 + 0,001 \cdot 60 = 127,57 м$$

$$H_2 = H_1 + i \cdot d = 127,51 + 0,001 \cdot 100 = 127,61 м$$

Полученные проектные отметки выписывают в графу «Проектные отметки». Таким же образом вычисляют проектные отметки для второго участка.

$$H_3 = H_2 + i \cdot d = 127,61 + 0,032 \cdot 100 = 127,61 + 3,20 = 130,81 \text{ и т.д.}$$

Контролем вычислений служат проектные отметки концов участка проектной линии (ПК 2, ПК 4, ПК 6).

Вычисляют рабочие отметки по формуле

$$H_{\text{раб.}} = H_{\text{проект.}} - H_{\text{фактич.}}$$

$$H_{\text{раб.}} = 127,51 - 128,21 = -0,70 \text{ и т.д.}$$

Рабочие отметки выписывают около проектной линии: положительные (высота насыпи) – выше линии, отрицательные (глубина выемки) – ниже проектной линии.

На поперечном профиле по вычислено проектной отметке пикета 5 ($H_5 = 133,71$) от которого был разбит поперечник, наносят положение проектной линии. Ее проводят горизонтально по 6 метров влево и вправо от оси трассы. Показывают кюветы, (если линия идет в выемке) и откосы (если линия идет по насыпи). Уклон откосов и бортов канав 45° . Ширина дна кюветов 0,6 м., глубина 1 м.

Над проектной линией выписывают ее отметку (в примере 133,71).

Все проектные данные – проектные линии, уклоны, проектные отметки, рабочие отметки вычерчивают на профиле красным цветом.

Слева над продольным профилем вычерчивают штамп. (Размеры произвольные рис. 4.2).

5. РАБОТА С ГЕОДЕЗИЧЕСКИМИ ПРИБОРАМИ

Работа с геодезическими приборами включает измерение горизонтальных углов, вертикальных углов, расстояний теодолитом (рис. 5.1) и измерение превышений нивелиром (рис. 5.5.).

Для выполнения измерений теодолит или нивелир приводят в рабочее положение – горизонтируют и фиксируют. Для горизонтирования теодолита поворотом алидады (8) устанавливают уровень (13) по направлению двух подъемных винтов прибора (5). Вращая эти винты в разные стороны выводят пузырек уровня на середину (в нольпункт). Открепив алидаду, поворачивают ее на 90° , устанавливая уровень по направлению третьего подъемного винта. Вращением этого винта приводят пузырек уровня на середину. Затем вращением диоптрийного кольца (14) устанавливают резкое изображение сетки нитей (рис. 5.3).

5.1. Измерение горизонтальных и вертикальных углов

Устанавливают теодолит в вершине угла, горизонтируют его, вращением алидады (9) и трубы (10) при положении вертикального круга слева (КЛ) наводят ее с помощью визира (3) на левую визирную цель (рис. 5.2), устанавливают ее резкое изображение с помощью кремальеры (12).

Рис. 5.2. Расположение марок при измерении горизонтальных углов

Рис. 5.3. Сетка нитей теодолита

Далее наводящими винтами алидады (9) и трубы (11) точно совмещают центр сетки нитей с визирной целью и с помощью микроскопа (1) берут отсчеты по горизонтальному и вертикальному кругам и записывают в журнал (Табл. 5.1.), затем поворачивают алидаду, наводят сетку нитей на правую визирную цель и также берут и записывают отсчеты по кругам теодолита. Выполненные действия при «круге лево» (КЛ) составляют первый полуприем. Вторым полуприемом выполняют при «круге право» (КП), для чего трубу переводят через зенит и далее действуют аналогично первому

полуприему (КЛ). Порядок записи результатов измерений показан в журнале цифрами с по 8 .

Значение горизонтального угла получают дважды:

$$1 \text{ полуприем КЛ } \beta_{л} = 95^{\circ}30' - 48^{\circ}25' = 47^{\circ}05' \quad (9)$$

$$2 \text{ полуприем КП } \beta_{п} = 275^{\circ}30' - 228^{\circ}26' = 47^{\circ}04' \quad (10)$$

Допустимое расхождение угла КЛ – КП не должно превышать 2". За окончательное значение угла принимается его средняя величина

$$\beta_{ср} = (\beta_{л} + \beta_{п}) : 2 = 47^{\circ}04'.5 \quad (11)$$

Вертикальные углы вычисляют по формуле $\nu = КЛ - МО$

$МО = (КЛ + КП - 180^{\circ}) : 2$, где КЛ и КП отсчеты по вертикальному кругу теодолита, МО – место нуля вертикального круга.

$$МО = (16^{\circ}32' + 163^{\circ}27' - 180^{\circ}) : 2 = -0'.5 \quad (12)$$

$$\nu = 16^{\circ}32' - (-0'.5) = 16^{\circ}32'.5 \quad (14)$$

Таблица 5.1.

ЖУРНАЛ ИЗМЕРЕНИЯ УГЛОВ И ДЛИН ЛИНИЙ

Дата 4 декабря

исполнитель Иванов С. И.

Точки стояния	Круг	Точки визирования	Горизонтальный круг		
			Отсчет ° ' "	Измеренный угол ° ' "	Средний угол ° ' "
1	2	3	4	5	6
В	КЛ	Д	48 25 (1)	(9)	(11) 47 04,5
		С	95 30 (3)	47 05	
		Д	228 26 (5)	(10)	

(7) _____

	КП		47 05	
		С	275 30	

Точки		Круг	Вертикальный круг			Длина линий
Стояния	Визирования		Отсчет	Место нуля	Угол наклона	Измеренн. Гориз. прол.
7	8	9	10	11	12	13
В	Д	КЛ	16 32 (2)	- 0 4,5 (12)	16 32,5 (14)	17,6 (16)
		КП	163 27 (6)			
В	С	КЛ	351 18 (4)	+ 0,5 (13)	- 8 42,5 (15)	
		КП	188 43 (8)			
		КЛ				

5.2. Измерение расстояний нитяным дальномером

Измерение расстояний нитяным дальномером производят по рейке с сантиметровыми шашечными делениями (рис. 5.4), для чего труба теодолита наводят на рейку и наводящим винтом трубы (11) совмещают верхнюю дальномерную нить сетки нитей с ближайшим целым дециметровым делением рейки (например 10 дц.). Затем берут отсчет n_2 по нижней нити с точностью до 1 мм.

На рис. 5.4 $n_1 = 1000$ мм $n_2 = 1176$ мм

Измеренное расстояние $S = K (n_1 - n_2)$, где K – коэффициент дальномера. $K = 100$

$$S = 100 (1176 - 1000) = 17,6 \text{ м}$$

Результат записывают в графу 13 журнала (табл. 5.1). (16)

5.3. Измерение превышений

Нивелир (рис. 5.5) приводят в рабочее положение – горизонтируют, приводя на середину пузырьке круглого уровня (7) подъемными винтами (11), фокусируют сетку нитей (1). Затем наводят трубу на заднюю рейку,

добиваются ее резкого изображения с помощью кремальеры (5). Элевационным винтом (8) приводят пузырек цилиндрического уровня (9) на середину, берут отсчет по черной стороне рейки средней горизонтальной нитью до 1 мм (рис. 5.6), затем – по красной стороне рейки. Отсчеты записывают в графу 3 журнала (табл. 5.2). Затем рейку устанавливают на переднюю точку и действуя аналогично, берут отсчеты по черной и красной сторонам передней рейки и , записывая их в графу 4 журнала.

Превышение вычисляют по формуле $h = a - в$

где : a - отсчет по задней рейке,

$в$ – отсчет по передней рейке.

Превышение вычисляют дважды: по черным и красным сторонам рейки

$$h_{ч} = 1171 - 1793 = - 622 \quad (5)$$

$$h_{к} = 5854 - 6478 = - 624 \quad (6) \quad h_{ч} - h_{к} = 2 \text{ мм}$$

Расхождение между $h_{ч}$ и $h_{к}$ не должно превышать 5 мм. В графе 7 вычисляют среднее превышение (7)

$$h_{ср.} = (h_{ч} + h_{к}) : 2 = - 623 \text{ мм.}$$

Рис. 5.5. Основные части нивелира Н-3

1 – диоптрийное кольцо; 2 – зрительная труба; 3 – визир; 4 – объектив; 5 – кремальера; 6 – наводящий вид; 7 – круглый уровень; 8 – элевационный винт; 9 – цилиндрический уровень; 10 – закрепительный винт; 11 – подъемный винт; 12 – подставка.

Рис. 5.6. Поле зрения зрительной трубы нивелира

Таблица 5.2

Журнал нивелирования

№№ стан-ций	Номер точек наблюдений	Отсчеты по рейкам, мм			Превышения, мм	
		Задней а	Передний в	Промежу- точный	Вычислен- ный	Средние
1	2	3	4	5	6	7
	1	1171 (1)				
1		5854 (2)			- 622 (5)	
	2		1793 (3)			- 623 (7)
			6478 (4)		- 624 (6)	



МИНОБРНАУКИ РОССИИ
Федеральное государственное бюджетное образовательное учреждение
высшего образования
«Уральский государственный горный университет»

Е.А.Акулова

**МЕТОДИЧЕСКИЕ РЕКОМЕНДАЦИИ
ПО ОРГАНИЗАЦИИ САМОСТОЯТЕЛЬНОЙ РАБОТЫ
ПО ДИСЦИПЛИНЕ «ГЕОДЕЗИЯ»**

для студентов очного и заочного обучения

направления подготовки (специальности)

21.05.04 Горное дело

(уровень специалитета)

Екатеринбург, 2019 г

МИНОБРНАУКИ РОССИИ
Федеральное государственное бюджетное образовательное учреждение
высшего образования
«Уральский государственный горный университет»
(ФГБОУ ВО «УГГУ»)

ОДОБРЕНО:

Методической комиссией
горно-технологического факультета
Председатель комиссии

_____ Н.В. Колчина
« _____ » _____ 2019 г.

Е.А.Акулова

МЕТОДИЧЕСКИЕ РЕКОМЕНДАЦИИ
ПО ОРГАНИЗАЦИИ САМОСТОЯТЕЛЬНОЙ РАБОТЫ ПО
ДИСЦИПЛИНЕ «ГЕОДЕЗИЯ»

для студентов очного и заочного обучения
направления подготовки (специальности)
21.05.04 Горное дело
(уровень специалитета)

Содержание

	Стр.
1. Общие положения	4
2. Требования к уровню освоения дисциплины «Геодезия».....	5
3. Внутренние факторы, способствующие активизации самостоятельной работы	6
4. Виды самостоятельной работы	7
5. Организация СРС.....	9
6. Деятельность студентов по формированию и развитию навыков учебной самостоятельной работы.....	19
7. Требования к учебно-методическому обеспечению самостоятельной работы студентов.....	26
8. Самостоятельная работа студента - необходимое звено становления исследователя и специалиста.....	30
Список используемой литературы.....	32

1. Общие положения

Самостоятельная работа студентов в ВУЗе является важным видом учебной и научной деятельности студента. Самостоятельная работа студентов играет значительную роль в рейтинговой технологии обучения. Государственным стандартом предусматривается, как правило, 50% часов из общей трудоемкости дисциплины на самостоятельную работу студентов (далее СРС). В связи с этим, обучение в ВУЗе включает в себя две, практически одинаковые по объему и взаимовлиянию части – процесса обучения и процесса самообучения. Поэтому СРС должна стать эффективной и целенаправленной работой студента.

Самостоятельная работа студентов - это любая деятельность, связанная с воспитанием мышления будущего профессионала. Любой вид занятий, создающий условия для зарождения самостоятельной мысли, познавательной активности студента связан с самостоятельной работой. В широком смысле под самостоятельной работой следует понимать совокупность всей самостоятельной деятельности студентов как в учебной аудитории, так и вне её, в контакте с преподавателем и в его отсутствии.

Самостоятельная работа студентов – это средство вовлечения студента в самостоятельную познавательную деятельность, формирующую у него психологическую потребность в систематическом самообразовании.

Сущность самостоятельной работы студентов как специфической педагогической конструкции определяется особенностями поставленных в ней учебно-познавательных задач. Следовательно, самостоятельная работа – это не просто самостоятельная деятельность по усвоению учебного материала, а особая система условий обучения, организуемых преподавателем.

Основные задачи самостоятельной работы:

- развитие и привитие навыков студентам самостоятельной учебной работы и формирование потребностей в самообразовании;
- освоение содержания дисциплины в рамках тем, выносимых на самостоятельное изучение студента;

- осознание, углубление содержания и основных положений курса в ходе конспектирования материала на лекциях, отработки в ходе подготовки к семинарским и практическим занятиям;

- использование материала, собранного и полученного в ходе самостоятельных занятий, при написании курсовых и дипломной работ, для эффективной подготовки к итоговым зачетам и экзаменам.

Активная самостоятельная работа студентов возможна только при наличии серьезной и устойчивой мотивации. Самый сильный мотивирующий фактор - подготовка к дальнейшей эффективной профессиональной деятельности.

2. Требования к уровню освоения дисциплины «Геодезия»

Объектом профессиональной деятельности выпускника по направлению подготовки специалитета по специальности 21.05.04 «Горное дело» являются: недра Земли, включая производственные объекты, оборудование и технические системы их освоения; техника и технологии обеспечения безопасной и эффективной реализации геотехнологий добычи, переработки твердых полезных ископаемых и рационального использования подземного пространства.

Дисциплина «Геодезия» является дисциплиной базовой части Блока 1 «Дисциплины» учебного плана по направлению подготовки 21.05.04 «Горное дело».

Цель дисциплины: формирование научного и практического представления о средствах и методах геодезических работ при топографо-геодезических изысканиях; овладение навыками определения пространственно-геометрического положения объектов, выполнения необходимых геодезических и маркшейдерских измерений, обработки и интерпретации их результатов.

Выпускник по направлению подготовки специалитета по специальности 21.05.04 «Горное дело» в результате изучения дисциплины должен:

Знать:

- содержание, предмет и задачи геодезии;
- современные воззрения на форму и фигуру Земли;
- классификацию карт и планов, системы координат, используемые в геодезии;
- основные требования к составлению картографического материала;

- методики проведенных геодезических измерений;
- назначение и классификацию геодезических сетей;
- основные виды инженерно-геодезических работ.

Уметь:

- определять плановое положение точек в геодезической и прямоугольной системах координат, абсолютные и относительные высоты;
- составлять топографический план;
- измерять горизонтальные, вертикальные углы, дальномерные расстояния и превышения;
- решать прямые и обратные геодезические задачи;
- выполнять построение профиля трассы.

Владеть:

- навыками работы с топографо-геодезическими приборами;
- методами обработки результатов измерений.

Для эффективного использования времени, отведенного для самостоятельной работы при подготовке дипломированного специалиста необходимо рационально его использовать, грамотно организовать работу и иметь мотивацию для ее реализации.

3. Внутренние факторы, способствующие активизации самостоятельной работы

Среди них можно выделить следующие:

1. Полезность выполняемой работы. Если студент знает, что результаты его работы будут использованы в лекционном курсе, в методическом пособии, в лабораторном практикуме, при подготовке публикации или иным образом, то отношение к выполнению задания существенно меняется в лучшую сторону и качество выполняемой работы возрастает. При этом важно психологически настроить студента, показать ему, как необходима выполняемая работа.

Другим вариантом использования фактора полезности является активное применение результатов работы в профессиональной подготовке. Так, например, если студент получил задание на дипломную (квалификационную) работу на одном из младших курсов, он может выполнять самостоятельные задания по ряду дисциплин гуманитарного и социально-

экономического, естественно-научного и общепрофессионального циклов дисциплин, которые затем войдут как разделы в его квалификационную работу.

Материальные стимулирующие факторы могут выражаться в надбавках к основной стипендии, номинированные на именные стипендии, участие в конкурсах научно-исследовательских работ, где в качестве приза могут выступать материальные поощрения.

2. Участие студентов в творческой деятельности. Это может быть участие в научно-исследовательской, опытно-конструкторской или методической работе, проводимой на кафедре.

3. Участие в олимпиадах по учебным дисциплинам, конкурсах научно-исследовательских или прикладных работ и т.д.

4. Использование мотивирующих факторов контроля знаний (накопительные оценки, рейтинг, тесты, нестандартные экзаменационные процедуры). Эти факторы при определенных условиях могут вызвать стремление к состязательности, что само по себе является сильным мотивационным фактором самосовершенствования студента.

5. Поощрение студентов за успехи в учебе и творческой деятельности (стипендии, премирование, поощрительные баллы) и санкции за плохую учебу. Например, за работу, сданную раньше срока, можно проставлять повышенную оценку, а в противном случае ее снижать.

6. Индивидуализация заданий, выполняемых как в аудитории, так и вне ее, постоянное их обновление.

7. Мотивационным фактором в интенсивной учебной работе и, в первую очередь, самостоятельной является личность преподавателя. Преподаватель может быть примером для студента как профессионал, как творческая личность. Преподаватель может и должен помочь студенту раскрыть свой творческий потенциал, определить перспективы своего внутреннего роста.

4. Виды самостоятельной работы

В образовательном процессе высшего профессионального образовательного учреждения выделяется два вида самостоятельной работы – аудиторная, под руководством преподавателя, и внеаудиторная. Тесная взаимосвязь этих видов работ предусматривает

дифференциацию и эффективность результатов ее выполнения и зависит от организации, содержания, логики учебного процесса (межпредметных связей, перспективных знаний и др.):

Аудиторная самостоятельная работа по дисциплине выполняется на учебных занятиях под непосредственным руководством преподавателя и по его заданию.

Внеаудиторная самостоятельная работа выполняется студентом по заданию преподавателя, но без его непосредственного участия.

Основными видами самостоятельной работы студентов без участия преподавателей являются:

- формирование и усвоение содержания конспекта лекций на базе рекомендованной лектором учебной литературы, включая информационные образовательные ресурсы (электронные учебники, электронные библиотеки и др.);

- подготовка к лабораторным работам, их оформление;

- выполнение микроисследований;

- подготовка практических разработок;

- выполнение домашних заданий в виде решения отдельных задач, проведения типовых расчетов, расчетно-компьютерных и индивидуальных работ по отдельным разделам содержания дисциплин и т.д.;

- выполнение конкретного задания в период прохождения учебной практики;

- компьютерный текущий самоконтроль и контроль успеваемости на базе электронных обучающих и аттестующих тестов;

- подготовка докладов и презентаций для конкурсов НИРС и конкурсов профессионального мастерства;

- подготовка к контрольным мероприятиям, таким как текущий контроль знаний в виде проверочных тестов или расчетно-графических работ, зачетов, экзаменов;

Основными видами самостоятельной работы студентов с участием преподавателей являются:

- текущие консультации;

- прием и разбор домашних заданий (в часы практических занятий);

- прием и защита лабораторных работ (во время проведения л/р);

- выполнение учебно-исследовательской работы (руководство, консультирование и защита УИРС);

— прохождение и оформление результатов практик (руководство и оценка уровня сформированности профессиональных умений и навыков) и др.

5. Организация СРС

Аудиторная самостоятельная работа может реализовываться при проведении практических занятий, семинаров, выполнении лабораторного практикума и во время чтения лекций.

При чтении лекционного курса непосредственно в аудитории контролируется усвоение материала основной массой студентов путем проведения экспресс-опросов по конкретным темам, тестового контроля знаний, опроса студентов и т.д.

На практических и лабораторных занятиях различные виды СРС позволяют сделать процесс обучения более интересным и поднять активность значительной части студентов в группе.

На практических занятиях не менее 1 часа из двух (50% времени) отводится на самостоятельное решение задач. Лабораторные занятия строятся следующим образом:

1. Вводное слово преподавателя (цели занятия, основные вопросы, которые должны быть рассмотрены).
2. Беглый опрос.
3. Решение 1-2 типовых задач.
4. Самостоятельное решение задач.
5. Проверка решения задач с обязательной работой над ошибками. Лабораторная или практическая работа считается выполненной при условии отсутствия ошибок.

Для проведения занятий необходимо иметь большой банк заданий и задач для самостоятельного решения, причем эти задания могут быть дифференцированы по степени сложности. В зависимости от дисциплины или от ее раздела можно использовать два пути:

1. Давать определенное количество задач для самостоятельного решения, равных по трудности, а оценку ставить за количество решенных за определенное время задач.
2. Выдавать задания с задачами разной трудности и оценку ставить за трудность решенной задачи.

По результатам самостоятельного решения задач следует выставлять по каждому занятию оценку.

При проведении лабораторных работ и учебных практик студенты могут выполнять СРС как индивидуально, так и малыми группами, каждая из которых разрабатывает свою задачу. Выполненная задача затем рецензируется преподавателем и членами бригады. Публичное обсуждение и защита своего варианта повышают роль СРС и усиливают стремление к ее качественному выполнению. Данная система организации практических занятий позволяет вводить в задачи научно-исследовательские элементы, упрощать или усложнять задания.

Активность работы студентов на обычных практических занятиях может быть усилена введением новой формы СРС, сущность которой состоит в том, что на каждую задачу студент получает свое индивидуальное задание (вариант), при этом условие задачи для всех студентов одинаковое, а исходные данные различны. Перед началом выполнения задачи преподаватель дает лишь общие методические указания (общий порядок решения, точность и единицы измерения определенных величин, имеющиеся справочные материалы и т.п.). Выполнение СРС на занятиях с проверкой результатов преподавателем приучает студентов грамотно и правильно выполнять технические расчеты, пользоваться вычислительными средствами и справочными данными. Изучаемый материал усваивается более глубоко, у студентов меняется отношение к лекциям, так как без понимания теории предмета, без хорошего конспекта трудно рассчитывать на успех в решении задачи. Это улучшает посещаемость как практических, так и лекционных занятий.

Выполнение лабораторного практикума, как и другие виды учебной деятельности, содержит много возможностей применения активных методов обучения и организации СРС на основе индивидуального подхода.

Любая лабораторная работа должна включать глубокую самостоятельную проработку теоретического материала, изучение методик проведения и планирование эксперимента, освоение измерительных средств, обработку и интерпретацию экспериментальных данных. При этом часть работ может не носить обязательный характер, а выполняться в рамках самостоятельной работы по курсу. В ряд работ целесообразно включить разделы с дополнительными элементами научных исследований, которые потребуют углубленной самостоятельной проработки теоретического материала.

Разработка комплекса методического обеспечения учебного процесса является важнейшим условием эффективности самостоятельной работы студентов. К такому комплексу следует отнести тексты лекций, учебные и методические пособия, лабораторные

практикумы, банки заданий и задач, сформулированных на основе реальных данных, банк расчетных, моделирующих, тренажерных программ и программ для самоконтроля, автоматизированные обучающие и контролирующие системы, информационные базы дисциплины или группы родственных дисциплин и другое. Это позволит организовать проблемное обучение, в котором студент является равноправным участником учебного процесса.

Результативность самостоятельной работы студентов во многом определяется наличием активных методов ее контроля. Существуют следующие виды контроля:

- входной контроль знаний и умений студентов при начале изучения очередной дисциплины;
- текущий контроль, то есть регулярное отслеживание уровня усвоения материала на лекциях, практических и лабораторных занятиях;
- промежуточный контроль по окончании изучения раздела или модуля курса;
- самоконтроль, осуществляемый студентом в процессе изучения дисциплины при подготовке к контрольным мероприятиям;
- итоговый контроль по дисциплине в виде зачета или экзамена;
- контроль остаточных знаний и умений спустя определенное время после завершения изучения дисциплины.

В последние годы наряду с традиционными формами контроля - коллоквиумами, зачетами, экзаменами достаточно широко вводятся новые методы, то есть организация самостоятельной работы студентов производится на основе современных образовательных технологий. В качестве такой технологии в современной практике высшего профессионального образования часто рассматривается рейтинговая система обучения, позволяющая студенту и преподавателю выступать в виде субъектов образовательной деятельности, т.е. являться партнерами.

Тестовый контроль знаний и умений студентов, который отличается объективностью, экономит время преподавателя, в значительной мере освобождает его от рутинной работы и позволяет в большей степени сосредоточиться на творческой части преподавания, обладает высокой степенью дифференциации испытуемых по уровню знаний и умений и очень эффективен при реализации рейтинговых систем, дает возможность в значительной мере индивидуализировать процесс обучения путем подбора индивидуальных заданий для

практических занятий, индивидуальной и самостоятельной работы, позволяет прогнозировать темпы и результативность обучения каждого студента.

Тестирование помогает преподавателю выявить структуру знаний студентов и на этой основе переоценить методические подходы к обучению по дисциплине, индивидуализировать процесс обучения. Весьма эффективно использование тестов непосредственно в процессе обучения, при самостоятельной работе студентов. В этом случае студент сам проверяет свои знания. Не ответив сразу на тестовое задание, студент получает подсказку, разъясняющую логику задания и выполняет его второй раз.

Следует отметить и все шире проникающие в учебный процесс автоматизированные обучающие и обучающе-контролирующие системы, которые позволяют студенту самостоятельно изучать ту или иную дисциплину и одновременно контролировать уровень усвоения материала.

Методические рекомендации для студентов по отдельным формам самостоятельной работы.

С первых же сентябрьских дней на студента обрушивается громадный объем информации, которую необходимо усвоить. Нужный материал содержится не только в лекциях (запомнить его – это только малая часть задачи), но и в учебниках, книгах, статьях. Порой возникает необходимость привлекать информационные ресурсы Интернет.

Система вузовского обучения подразумевает значительно большую самостоятельность студентов в планировании и организации своей деятельности. Вчерашнему школьнику сделать это бывает весьма непросто: если в школе ежедневный контроль со стороны учителя заставлял постоянно и систематически готовиться к занятиям, то в вузе вопрос об уровне знаний вплотную встает перед студентом только в период сессии. Такая ситуация оборачивается для некоторых соблазном весь семестр посвятить свободному времяпрепровождению («когда будет нужно – выучу!»), а когда приходит пора экзаменов, материала, подлежащего усвоению, оказывается так много, что никакая память не способна с ним справиться в оставшийся промежуток времени.

Работа с книгой.

При работе с книгой необходимо подобрать литературу, научиться правильно ее читать, вести записи. Для подбора литературы в библиотеке используются алфавитный и систематический каталоги.

Важно помнить, что рациональные навыки работы с книгой - это всегда большая экономия времени и сил.

Правильный подбор учебников рекомендуется преподавателем, читающим лекционный курс. Необходимая литература может быть также указана в методических разработках по данному курсу.

Изучая материал по учебнику, следует переходить к следующему вопросу только после правильного уяснения предыдущего, описывая на бумаге все выкладки и вычисления (в том числе те, которые в учебнике опущены или на лекции даны для самостоятельного вывода).

При изучении любой дисциплины большую и важную роль играет самостоятельная индивидуальная работа.

Особое внимание следует обратить на определение основных понятий курса. Студент должен подробно разбирать примеры, которые поясняют такие определения, и уметь строить аналогичные примеры самостоятельно. Нужно добиваться точного представления о том, что изучаешь. Полезно составлять опорные конспекты. При изучении материала по учебнику полезно в тетради (на специально отведенных полях) дополнять конспект лекций. Там же следует отмечать вопросы, выделенные студентом для консультации с преподавателем.

Выводы, полученные в результате изучения, рекомендуется в конспекте выделять, чтобы они при перечитывании записей лучше запоминались.

Опыт показывает, что многим студентам помогает составление листа опорных сигналов, содержащего важнейшие и наиболее часто употребляемые формулы и понятия. Такой лист помогает запомнить формулы, основные положения лекции, а также может служить постоянным справочником для студента.

Различают два вида чтения; первичное и вторичное. Первичное - это внимательное, неторопливое чтение, при котором можно остановиться на трудных местах. После него не должно остаться ни одного непонятого олова. Содержание не всегда может быть понятно после первичного чтения.

Задача вторичного чтения - полное усвоение смысла целого (по счету это чтение может быть и не вторым, а третьим или четвертым).

Правила самостоятельной работы с литературой.

Как уже отмечалось, самостоятельная работа с учебниками и книгами (а также самостоятельное теоретическое исследование проблем, обозначенных преподавателем на

лекциях) – это важнейшее условие формирования у себя научного способа познания. Основные советы здесь можно свести к следующим:

- Составить перечень книг, с которыми Вам следует познакомиться; «не старайтесь запомнить все, что вам в ближайшее время не понадобится, – советует студенту и молодому ученому Г. Селье, – запомните только, где это можно отыскать» (Селье, 1987. С. 325).

- Сам такой перечень должен быть систематизированным (что необходимо для семинаров, что для экзаменов, что пригодится для написания курсовых и дипломных работ, а что Вас интересует за рамками официальной учебной деятельности, то есть что может расширить Вашу общую культуру...).

- Обязательно выписывать все выходные данные по каждой книге (при написании курсовых и дипломных работ это позволит очень сэкономить время).

- Разобраться для себя, какие книги (или какие главы книг) следует прочитать более внимательно, а какие – просто просмотреть.

- При составлении перечней литературы следует посоветоваться с преподавателями и научными руководителями (или даже с более подготовленными и эрудированными сокурсниками), которые помогут Вам лучше сориентироваться, на что стоит обратить большее внимание, а на что вообще не стоит тратить время...

- Естественно, все прочитанные книги, учебники и статьи следует конспектировать, но это не означает, что надо конспектировать «все подряд»: можно выписывать кратко основные идеи автора и иногда приводить наиболее яркие и показательные цитаты (с указанием страниц).

- Если книга – Ваша собственная, то допускается делать на полях книги краткие пометки или же в конце книги, на пустых страницах просто сделать свой «предметный указатель», где отмечаются наиболее интересные для Вас мысли и обязательно указываются страницы в тексте автора (это очень хороший совет, позволяющий экономить время и быстро находить «избранные» места в самых разных книгах).

- Если Вы раньше мало работали с научной литературой, то следует выработать в себе способность «воспринимать» сложные тексты; для этого лучший прием – научиться «читать медленно», когда Вам понятно каждое прочитанное слово (а если слово незнакомое, то либо с помощью словаря, либо с помощью преподавателя обязательно его узнать), и это может занять немалое время (у кого-то – до нескольких недель и даже месяцев); опыт

показывает, что после этого студент каким-то «чудом» начинает буквально заглатывать книги и чуть ли не видеть «сквозь обложку», стоящая это работа или нет...

• «Либо читайте, либо перелистывайте материал, но не пытайтесь читать быстро... Если текст меня интересует, то чтение, размышление и даже фантазирование по этому поводу сливаются в единый процесс, в то время как вынужденное скорочтение не только не способствует качеству чтения, но и не приносит чувства удовлетворения, которое мы получаем, размышляя о прочитанном», – советует Г. Селье (Селье, 1987. – С. 325-326).

• Есть еще один эффективный способ оптимизировать знакомство с научной литературой – следует увлечься какой-то идеей и все книги просматривать с точки зрения данной идеи. В этом случае студент (или молодой ученый) будет как бы искать аргументы «за» или «против» интересующей его идеи, и одновременно он будет как бы общаться с авторами этих книг по поводу своих идей и размышлений... Проблема лишь в том, как найти «свою» идею...

Чтение научного текста является частью познавательной деятельности. Ее цель – извлечение из текста необходимой информации. От того насколько осознанна читающим собственная внутренняя установка при обращении к печатному слову (найти нужные сведения, усвоить информацию полностью или частично, критически проанализировать материал и т.п.) во многом зависит эффективность осуществляемого действия.

Выделяют четыре основные установки в чтении научного текста:

- информационно-поисковый (задача – найти, выделить искомую информацию)
- усваивающая (усилия читателя направлены на то, чтобы как можно полнее осознать и запомнить как сами сведения излагаемые автором, так и всю логику его рассуждений)
- аналитико-критическая (читатель стремится критически осмыслить материал, проанализировав его, определив свое отношение к нему)
- творческая (создает у читателя готовность в том или ином виде – как отправной пункт для своих рассуждений, как образ для действия по аналогии и т.п. – использовать суждения автора, ход его мыслей, результат наблюдения, разработанную методику, дополнить их, подвергнуть новой проверке).

С наличием различных установок обращения к научному тексту связано существование и нескольких *видов чтения*:

1. библиографическое – просматривание карточек каталога, рекомендательных списков, сводных списков журналов и статей за год и т.п.;

2. просмотрное – используется для поиска материалов, содержащих нужную информацию, обычно к нему прибегают сразу после работы со списками литературы и каталогами, в результате такого просмотра читатель устанавливает, какие из источников будут использованы в дальнейшей работе;

3. ознакомительное – подразумевает сплошное, достаточно подробное прочтение отобранных статей, глав, отдельных страниц, цель – познакомиться с характером информации, узнать, какие вопросы вынесены автором на рассмотрение, провести сортировку материала;

4. изучающее – предполагает доскональное освоение материала; в ходе такого чтения проявляется доверие читателя к автору, готовность принять изложенную информацию, реализуется установка на предельно полное понимание материала;

5. аналитико-критическое и творческое чтение – два вида чтения близкие между собой тем, что участвуют в решении исследовательских задач. Первый из них предполагает направленный критический анализ, как самой информации, так и способов ее получения и подачи автором; второе – поиск тех суждений, фактов, по которым или в связи с которыми, читатель считает нужным высказать собственные мысли.

Из всех рассмотренных видов чтения основным для студентов является изучающее – именно оно позволяет в работе с учебной литературой накапливать знания в различных областях. Вот почему именно этот вид чтения в рамках учебной деятельности должен быть освоен в первую очередь. Кроме того, при овладении данным видом чтения формируются основные приемы, повышающие эффективность работы с научным текстом.

Основные виды систематизированной записи прочитанного:

1. Аннотирование – предельно краткое связное описание просмотренной или прочитанной книги (статьи), ее содержания, источников, характера и назначения;

2. Планирование – краткая логическая организация текста, раскрывающая содержание и структуру изучаемого материала;

3. Тезирование – лаконичное воспроизведение основных утверждений автора без привлечения фактического материала;

4. Цитирование – дословное выписывание из текста выдержек, извлечений, наиболее существенно отражающих ту или иную мысль автора;

5. Конспектирование – краткое и последовательное изложение содержания прочитанного.

Конспект – сложный способ изложения содержания книги или статьи в логической последовательности. Конспект аккумулирует в себе предыдущие виды записи, позволяет всесторонне охватить содержание книги, статьи. Поэтому умение составлять план, тезисы, делать выписки и другие записи определяет и технологию составления конспекта.

Методические рекомендации по составлению конспекта:

1. Внимательно прочитайте текст. Уточните в справочной литературе непонятные слова. При записи не забудьте вынести справочные данные на поля конспекта;
2. Выделите главное, составьте план;
3. Кратко сформулируйте основные положения текста, отметьте аргументацию автора;
4. Законспектируйте материал, четко следуя пунктам плана. При конспектировании старайтесь выразить мысль своими словами. Записи следует вести четко, ясно.
5. Грамотно записывайте цитаты. Цитируя, учитывайте лаконичность, значимость мысли.

В тексте конспекта желательно приводить не только тезисные положения, но и их доказательства. При оформлении конспекта необходимо стремиться к емкости каждого предложения. Мысли автора книги следует излагать кратко, заботясь о стиле и выразительности написанного. Число дополнительных элементов конспекта должно быть логически обоснованным, записи должны распределяться в определенной последовательности, отвечающей логической структуре произведения. Для уточнения и дополнения необходимо оставлять поля.

Овладение навыками конспектирования требует от студента целеустремленности, повседневной самостоятельной работы.

Выполняя самостоятельную работу под контролем преподавателя

студент должен:

– освоить минимум содержания, выносимый на самостоятельную работу студентов и предложенный преподавателем в соответствии с Государственными образовательными стандартами высшего профессионального образования (ГОС ВПО/ГОС СПО) по данной дисциплине.

– планировать самостоятельную работу в соответствии с графиком самостоятельной работы, предложенным преподавателем.

– самостоятельную работу студент должен осуществлять в организационных формах, предусмотренных учебным планом и рабочей программой преподавателя.

– выполнять самостоятельную работу и отчитываться по ее результатам в соответствии с графиком представления результатов, видами и сроками отчетности по самостоятельной работе студентов.

студент может:

сверх предложенного преподавателем (при обосновании и согласовании с ним) и минимума обязательного содержания, определяемого ГОС ВПО/ГОС СПО по данной дисциплине:

– самостоятельно определять уровень (глубину) проработки содержания материала;

– предлагать дополнительные темы и вопросы для самостоятельной проработки;

– в рамках общего графика выполнения самостоятельной работы предлагать обоснованный индивидуальный график выполнения и отчетности по результатам самостоятельной работы;

– предлагать свои варианты организационных форм самостоятельной работы;

– использовать для самостоятельной работы методические пособия, учебные пособия, разработки сверх предложенного преподавателем перечня;

– использовать не только контроль, но и самоконтроль результатов самостоятельной работы в соответствии с методами самоконтроля, предложенными преподавателем или выбранными самостоятельно.

Самостоятельная работа студентов должна оказывать важное влияние на формирование личности будущего специалиста, она планируется студентом самостоятельно. Каждый студент самостоятельно определяет режим своей работы и меру труда, затрачиваемого на овладение учебным содержанием по каждой дисциплине. Он выполняет внеаудиторную работу по личному индивидуальному плану, в зависимости от его подготовки, времени и других условий.

6. Деятельность студентов по формированию и развитию навыков учебной самостоятельной работы

В процессе самостоятельной работы студент приобретает навыки самоорганизации, самоконтроля, самоуправления, саморефлексии и становится активным самостоятельным субъектом учебной деятельности.

Основной формой самостоятельной работы студента является изучение конспекта лекций, их дополнение, рекомендованной литературы, активное участие на практических и семинарских занятиях. Но для успешной учебной деятельности, ее интенсификации, необходимо учитывать следующие субъективные факторы:

1. Знание школьного программного материала, наличие прочной системы знаний, необходимой для усвоения основных вузовских курсов. Это особенно важно для математических дисциплин. Необходимо отличать пробелы в знаниях, затрудняющие усвоение нового материала, от малых способностей. Затратив силы на преодоление этих пробелов, студент обеспечит себе нормальную успеваемость и поверит в свои способности.

2. Наличие умений, навыков умственного труда:

а) умение конспектировать на лекции и при работе с книгой;

б) владение логическими операциями: сравнение, анализ, синтез, обобщение, определение понятий, правила систематизации и классификации.

3. Специфика познавательных психических процессов: внимание, память, речь, наблюдательность, интеллект и мышление. Слабое развитие каждого из них становится серьезным препятствием в учебе.

4. Хорошая работоспособность, которая обеспечивается нормальным физическим состоянием. Ведь серьезное учение - это большой многосторонний и разнообразный труд. Результат обучения оценивается не количеством сообщаемой информации, а качеством ее усвоения, умением ее использовать и развитием у себя способности к дальнейшему самостоятельному образованию.

5. Соответствие избранной деятельности, профессии индивидуальным способностям. Необходимо выработать у себя умение саморегулировать свое эмоциональное состояние и устранять обстоятельства, нарушающие деловой настрой, мешающие намеченной работе.

6. Овладение оптимальным стилем работы, обеспечивающим успех в деятельности. Чередование труда и пауз в работе, периоды отдыха, индивидуально обоснованная норма

продолжительности сна, предпочтение вечерних или утренних занятий, стрессоустойчивость на экзаменах и особенности подготовки к ним,

7. Уровень требований к себе, определяемый сложившейся самооценкой.

Адекватная оценка знаний, достоинств, недостатков - важная составляющая самоорганизации человека, без нее невозможна успешная работа по управлению своим поведением, деятельностью.

Одна из основных особенностей обучения в высшей школе заключается в том, что постоянный внешний контроль заменяется самоконтролем, активная роль в обучении принадлежит уже не столько преподавателю, сколько студенту.

Зная основные методы научной организации умственного труда, можно при наименьших затратах времени, средств и трудовых усилий достичь наилучших результатов.

Эффективность усвоения поступающей информации зависит от работоспособности человека в тот или иной момент его деятельности.

Работоспособность - способность человека к труду с высокой степенью напряженности в течение определенного времени. Различают внутренние и внешние факторы работоспособности.

К внутренним факторам работоспособности относятся интеллектуальные особенности, воля, состояние здоровья.

К внешним:

- организация рабочего места, режим труда и отдыха;
- уровень организации труда - умение получить справку и пользоваться информацией;
- величина умственной нагрузки.

Выдающийся русский физиолог Н. Е. Введенский выделил следующие условия продуктивности умственной деятельности:

- во всякий труд нужно входить постепенно;
- мерность и ритм работы. Разным людям присущ более или менее разный темп работы;
- привычная последовательность и систематичность деятельности;
- правильное чередование труда и отдыха.

Отдых не предполагает обязательного полного бездействия со стороны человека, он может быть достигнут простой переменой дела. В течение дня работоспособность изменяется. Наиболее плодотворным является *утреннее время (с 8 до 14 часов)*, причем

максимальная работоспособность приходится на период с 10 до 13 часов, затем *послеобеденное* - (с 16 до 19 часов) и *вечернее* (с 20 до 24 часов). Очень трудный для понимания материал лучше изучать в начале каждого отрезка времени (лучше всего утреннего) после хорошего отдыха. Через 1-1,5 часа нужны перерывы по 10 - 15 мин, через 3 - 4 часа работы отдых должен быть продолжительным - около часа.

Составной частью научной организации умственного труда является овладение техникой умственного труда.

Физически здоровый молодой человек, обладающий хорошей подготовкой и нормальными способностями, должен, будучи студентом, отдавать *учению 9-10 часов в день* (из них 6 часов в вузе и 3 - 4 часа дома). Любой предмет нельзя изучить за несколько дней перед экзаменом. Если студент в году работает систематически, то он быстро все вспомнит, восстановит забытое. Если же подготовка шла аврально, то у студента не будет даже общего представления о предмете, он забудет все сданное.

Следует взять за правило: *учиться ежедневно, начиная с первого дня семестра.*

Время, которым располагает студент для выполнения учебного плана, складывается из двух составляющих: одна из них - это аудиторная работа в вузе по расписанию занятий, другая - внеаудиторная самостоятельная работа. Задания и материалы для самостоятельной работы выдаются во время учебных занятий по расписанию, на этих же занятиях преподаватель осуществляет контроль за самостоятельной работой, а также оказывает помощь студентам по правильной организации работы.

Чтобы выполнить весь объем самостоятельной работы, необходимо заниматься по 3 - 5 часов ежедневно. Начинать самостоятельные внеаудиторные занятия следует с первых же дней семестра, пропущенные дни будут потеряны безвозвратно, компенсировать их позднее усиленными занятиями без снижения качества работы и ее производительности невозможно. Первые дни семестра очень важны для того, чтобы включиться в работу, установить определенный порядок, равномерный ритм на весь семестр. Ритм в работе - это ежедневные самостоятельные занятия, желательно в одни и те же часы, при целесообразном чередовании занятий с перерывами для отдыха. Вначале для того, чтобы организовать ритмичную работу, требуется сознательное напряжение воли. Как только человек втянулся в работу, принуждение снижается, возникает привычка, работа становится потребностью.

Если порядок в работе и ее ритм установлены правильно, то студент изо дня в день может работать, не снижая своей производительности и не перегружая себя. Правильная смена одного вида работы другим позволяет отдыхать, не прекращая работы.

Таким образом, первая задача организации внеаудиторной самостоятельной работы – это составление расписания, которое должно отражать время занятий, их характер (теоретический курс, практические занятия, графические работы, чтение), перерывы на обед, ужин, отдых, сон, проезд и т.д. Расписание не предопределяет содержания работы, ее содержание неизбежно будет изменяться в течение семестра. Порядок же следует закрепить на весь семестр и приложить все усилия, чтобы поддерживать его неизменным (кроме исправления ошибок в планировании, которые могут возникнуть из-за недооценки объема работы или переоценки своих сил).

При однообразной работе человек утомляется больше, чем при работе разного характера. Однако не всегда целесообразно заниматься многими учебными дисциплинами в один и тот же день, так как при каждом переходе нужно вновь сосредоточить внимание, что может привести к потере времени. Наиболее целесообразно ежедневно работать не более чем над двумя-тремя дисциплинами.

Начиная работу, не нужно стремиться делать вначале самую тяжелую ее часть, надо выбрать что-нибудь среднее по трудности, затем перейти к более трудной работе. И напоследок оставить легкую часть, требующую не столько больших интеллектуальных усилий, сколько определенных моторных действий (черчение, построение графиков и т.п.).

Самостоятельные занятия потребуют интенсивного умственного труда, который необходимо не только правильно организовать, но и стимулировать. При этом очень важно уметь поддерживать устойчивое внимание к изучаемому материалу. Выработка внимания требует значительных волевых усилий. Именно поэтому, если студент замечает, что он часто отвлекается во время самостоятельных занятий, ему надо заставить себя сосредоточиться. Подобную процедуру необходимо проделывать постоянно, так как это является тренировкой внимания. Устойчивое внимание появляется тогда, когда человек относится к делу с интересом.

Следует правильно организовать свои занятия по времени: 50 минут - работа, 5-10 минут - перерыв; после 3 часов работы перерыв - 20-25 минут. Иначе нарастающее утомление повлечет неустойчивость внимания. Очень существенным фактором, влияющим на повышение умственной работоспособности, являются систематические занятия

физической культурой. Организация активного отдыха предусматривает чередование умственной и физической деятельности, что полностью восстанавливает работоспособность человека.

Самопроверка.

После изучения определенной темы по записям в конспекте и учебнику, а также решения достаточного количества соответствующих задач на практических занятиях и самостоятельно студенту рекомендуется, используя лист опорных сигналов, воспроизвести по памяти определения, выводы формул, формулировки основных положений и доказательств.

В случае необходимости нужно еще раз внимательно разобраться в материале.

Иногда недостаточность усвоения того или иного вопроса выясняется только при изучении дальнейшего материала. В этом случае надо вернуться назад и повторить плохо усвоенный материал. Важный критерий усвоения теоретического материала - умение решать задачи или пройти тестирование по пройденному материалу. Однако следует помнить, что правильное решение задачи может получиться в результате применения механически заученных формул без понимания сущности теоретических положений.

Консультации

Если в процессе самостоятельной работы над изучением теоретического материала или при решении задач у студента возникают вопросы, разрешить которые самостоятельно не удастся, необходимо обратиться к преподавателю для получения у него разъяснений или указаний. В своих вопросах студент должен четко выразить, в чем он испытывает затруднения, характер этого затруднения. За консультацией следует обращаться и в случае, если возникнут сомнения в правильности ответов на вопросы самопроверки.

Подготовка к экзаменам и зачетам.

Изучение многих общепрофессиональных и специальных дисциплин завершается экзаменом. Подготовка к экзамену способствует закреплению, углублению и обобщению знаний, получаемых, в процессе обучения, а также применению их к решению практических задач. Готовясь к экзамену, студент ликвидирует имеющиеся пробелы в знаниях, углубляет, систематизирует и упорядочивает свои знания. На экзамене студент демонстрирует то, что он приобрел в процессе обучения по конкретной учебной дисциплине.

Экзаменационная сессия - это серия экзаменов, установленных учебным планом. Между экзаменами интервал 3-4 дня. Не следует думать, что 3-4 дня достаточно для успешной подготовки к экзаменам.

В эти 3-4 дня нужно систематизировать уже имеющиеся знания. На консультации перед экзаменом студентов познакомят с основными требованиями, ответят на возникшие у них вопросы. Поэтому посещение консультаций обязательно.

Требования к организации подготовки к экзаменам те же, что и при занятиях в течение семестра, но соблюдаться они должны более строго. Во-первых, очень важно соблюдение режима дня; сон не менее 8 часов в сутки, занятия заканчиваются не позднее, чем за 2-3 часа до сна. Оптимальное время занятий, особенно по математике - утренние и дневные часы. В перерывах между занятиями рекомендуются прогулки на свежем воздухе, неустойчивые занятия спортом. Во-вторых, наличие хороших собственных конспектов лекций. Даже в том случае, если была пропущена какая-либо лекция, необходимо во время ее восстановить (переписать ее на кафедре), обдумать, снять возникшие вопросы для того, чтобы запоминание материала было осознанным. В-третьих, при подготовке к экзаменам у студента должен быть хороший учебник или конспект литературы, прочитанной по указанию преподавателя в течение семестра. Здесь можно эффективно использовать листы опорных сигналов.

Вначале следует просмотреть весь материал по сдаваемой дисциплине, отметить для себя трудные вопросы. Обязательно в них разобраться. В заключение еще раз целесообразно повторить основные положения, используя при этом листы опорных сигналов.

Систематическая подготовка к занятиям в течение семестра позволит использовать время экзаменационной сессии для систематизации знаний.

Правила подготовки к зачетам и экзаменам:

- Лучше сразу сориентироваться во всем материале и обязательно расположить весь материал согласно экзаменационным вопросам (или вопросам, обсуждаемым на семинарах), эта работа может занять много времени, но все остальное – это уже технические детали (главное – это ориентировка в материале!).

- Сама подготовка связана не только с «запоминанием». Подготовка также предполагает и переосмысление материала, и даже рассмотрение альтернативных идей.

- Готовить «шпаргалки» полезно, но пользоваться ими рискованно. Главный смысл подготовки «шпаргалок» – это систематизация и оптимизация знаний по данному предмету,

что само по себе прекрасно – это очень сложная и важная для студента работа, более сложная и важная, чем простое поглощение массы учебной информации. Если студент самостоятельно подготовил такие «шпаргалки», то, скорее всего, он и экзамены сдавать будет более уверенно, так как у него уже сформирована общая ориентировка в сложном материале.

- Как это ни парадоксально, но использование «шпаргалок» часто позволяет отвечающему студенту лучше демонстрировать свои познания (точнее – ориентировку в знаниях, что намного важнее знания «запомненного» и «тут же забытого» после сдачи экзамена).

- Сначала студент должен продемонстрировать, что он «усвоил» все, что требуется по программе обучения (или по программе данного преподавателя), и лишь после этого он вправе высказать иные, желательны аргументированные точки зрения.

Правила написания научных текстов:

- Важно разобраться сначала, какова истинная цель Вашего научного текста - это поможет Вам разумно распределить свои силы, время и.

- Важно разобраться, кто будет «читателем» Вашей работы.

- Писать серьезные работы следует тогда, когда есть о чем писать и когда есть настроение поделиться своими рассуждениями.

- Как создать у себя подходящее творческое настроение для работы над научным текстом (как найти «вдохновение»)? Во-первых, должна быть идея, а для этого нужно научиться либо относиться к разным явлениям и фактам несколько критически (своя идея – как иная точка зрения), либо научиться увлекаться какими-то известными идеями, которые нуждаются в доработке (идея – как оптимистическая позиция и направленность на дальнейшее совершенствование уже известного). Во-вторых, важно уметь отвлекаться от окружающей суеты (многие талантливые люди просто «пропадают» в этой суете), для чего важно уметь выделять важнейшие приоритеты в своей учебно-исследовательской деятельности. В-третьих, научиться организовывать свое время, ведь, как известно, свободное (от всяких глупостей) время – важнейшее условие настоящего творчества, для него наконец-то появляется время. Иногда именно на организацию такого времени уходит немалая часть сил и талантов.

- Писать следует ясно и понятно, стараясь основные положения формулировать четко и недвусмысленно (чтобы и самому понятно было), а также стремясь структурировать свой

текст. Каждый раз надо представлять, что ваш текст будет кто-то читать и ему захочется сориентироваться в нем, быстро находить ответы на интересующие вопросы (заодно представьте себя на месте такого человека). Понятно, что работа, написанная «сплошным текстом» (без заголовков, без выделения крупным шрифтом наиболее важных мест и т. п.), у культурного читателя должна вызывать брезгливость и даже жалость к автору (исключения составляют некоторые древние тексты, когда и жанр был иной и к текстам относились иначе, да и самих текстов было гораздо меньше – не то, что в эпоху «информационного взрыва» и соответствующего «информационного мусора»).

- Объем текста и различные оформительские требования во многом зависят от принятых в конкретном учебном заведении порядков.

7. Требования к учебно-методическому обеспечению самостоятельной работы студентов

Для нормальной самостоятельной работы студент должен быть обеспечен достаточным количеством учебных пособий разного вида. Чем более разнообразны учебные пособия, тем более успешна будет самостоятельная работа студента, так как каждый может выбрать себе учебное пособие по силам, по склонностям, по материальным возможностям. Должны быть пособия краткие и подробные, с неглубокими и глубокими теоретическими обоснованиями, теоретического и практического содержания. Нужны справочники, конспекты-справочники, учебники. Часть учебных пособий должна находиться в учебной студенческой библиотеке, часть пособий студент должен иметь возможность купить для личного пользования в книжном магазине учебного заведения. Основная часть учебных пособий должна быть в бумажном виде (книги, брошюры, чертежи и т.д.).

Наряду с ними нужно создавать, накапливать в учебных фондах и продавать учебные пособия электронного вида. Этот вид учебных пособий в обозримом будущем не может стать основным и вряд ли когда-нибудь станет. Это – вспомогательные, дополнительные учебные пособия, используемые в основном для заочного, дистанционного образования. Количество учебных пособий в учебном фонде библиотеки должно быть таким, чтобы каждый студент мог получить хотя бы один из рекомендованных учебников.

Многоуровневая система высшего образования должна предоставлять человеку условия для развития его потенциальных возможностей и наиболее полного удовлетворения потребности личности в самореализации. Поэтому на каждом из уровней подготовки самостоятельная работа студентов (СРС) есть обязательное условие, которое должно быть соблюдено для достижения проектируемых результатов обучения. Правильная (психологически и дидактически обоснованная) организация СРС при изучении каждой дисциплины – это один из основных педагогических путей развития и становления творческих качеств личности учащегося на каждом уровне обучения.

Из дидактики следует, что для непрерывного развития учащегося и становления его как творческой личности все элементы содержания образования (знания, умения и навыки, опыт творческой и оценочной деятельности), выделенные в рамках определенной дисциплины, должны быть им усвоены с установкой на перенос и активное использование. Поэтому на первом уровне обучения каждого студента по каждой учебной дисциплине нужно снабдить комплектом учебно-методических материалов, помогающих ему организовывать самостоятельную работу. В такой комплект обязательно должны входить: программа, адаптированная для студента; учебная литература (учебник, задачник, руководство по выполнению лабораторных работ); система заданий для самостоятельной работы студентов; методические указания по организации самостоятельной работы при выполнении заданий по разным видам занятий, включая и курсовые работы (проекты).

На втором и третьем уровнях обучения их следует снабдить методическими указаниями по выполнению выпускной работы, завершающей подготовку специалиста. Программа должна содержать: обоснование необходимости изучения дисциплины, написанное в убеждающей и понятной для студентов форме; четкую формулировку цели изучения и задач, которые должны быть решены для достижения общей цели; последовательность тем и разделов курса дисциплины, обязательных для данного направления подготовки; перечень видов деятельности, которые должен освоить студент, выполняя задания по дисциплине; перечни методологических и предметных знаний, общеобразовательных и специальных умений (с указанием уровня их усвоения), которыми необходимо овладеть в процессе изучения данной дисциплины; сроки и способы текущего, рубежного и итогового контроля уровня усвоения знаний сформированности умений.

Учебная литература по содержанию и последовательности представления материала должна соответствовать программе. Объем, научный уровень и стиль изложения должны

позволять каждому студенту самостоятельно усвоить приведенный в ней материал за время, отведенное на его изучение, и овладеть знаниями, умениями, видами деятельности, перечисленными в программе. Для обеспечения терминологической однозначности в системе знаний, усваиваемых студентом, каждое учебное пособие (или другой вид учебной литературы) должно содержать словарь основных терминов, используемых в нем.

Задания для самостоятельной работы должны быть конкретными. Их содержание, соответствуя программе, должно знакомить студентов с современными методами решения задач данной дисциплины.

Структура заданий должна соответствовать принципу доступности: от известного к неизвестному и от простого к сложному, а трудоемкость – времени, выделенному программой на самостоятельную работу по изучению данной темы. В заданиях следует указывать знания и умения, которыми должен овладеть студент по мере их выполнения. Кроме того, в них нужно включать вопросы для самоконтроля и взаимного контроля, тесты и контрольные вопросы для оценки и самооценки уровня усвоения знаний, сформированности умений.

Методические указания по организации СРС на каждом уровне обучения должны способствовать непрерывному развитию у них рациональных приемов познавательной деятельности в процессе изучения конкретных дисциплин. Основное назначение всех методических указаний – дать возможность каждому студенту перейти от деятельности, выполняемой под руководством преподавателя, к деятельности, организуемой самостоятельно, к полной замене контроля со стороны преподавателя самоконтролем. Поэтому они должны содержать подробное описание рациональных приемов выполнения перечисленных видов деятельности, критериев оценки выполненных работ, а также рекомендации по эффективному использованию консультаций и по работе при подготовке и сдаче экзаменов.

Каждый из названных учебно-методических материалов влияет в большей степени на один из этапов усвоения знаний и видов деятельности, но одновременно способствует осуществлению других этапов и более полной реализации их задач.

Так, программа с четко выделенной целью и перечнем задач, влияющих на ее достижение, определяет мотивационный этап и способствует организации деятельности на всех остальных, указывая последовательность изучаемых разделов, сроки контроля. Учебная литература служит информационной основой, прежде всего для ориентировочного

этапа. В то же время работа с литературой усиливает мотивацию, если изложение материала по уровню сложности соответствует зоне ближайшего развития студента; помогает осуществлению исполнительского и контрольного этапов, если в ней указаны особенности выполнения заданий, даны контрольные вопросы.

Задания для самостоятельной работы организуют исполнительский этап, задавая последовательность видов деятельности, необходимых для усвоения знаний и приобретения умений. Так как задания содержат средства контроля, то они определяют и контрольный этап.

Вопросы и задачи в заданиях требуют от студента не только воспроизведения знаний, но и проявления творчества, формируют и развивают его опыт творческой деятельности. Это расширяет основы мотивации, усиливает и укрепляет ее. В целом содержание и структура заданий, отвечающих перечисленным требованиям, позволяет регулярно занимающимся студентам получать удовлетворение от самостоятельно выполненной работы. Такой эмоциональный фон, в свою очередь, формирует положительное отношение к выполненному делу, а через него – и к изучаемой дисциплине.

Методические указания по организации СРС способствуют грамотному и рациональному осуществлению исполнительского этапа, обеспечивают контрольный этап. Для этого виды деятельности, активно используемые при изучении дисциплины, должны быть подробно описаны в указаниях с выделением последовательности действий и даже операций. В этом случае сами виды деятельности становятся предметом изучения, что дает верное направление ориентировочному этапу и, безусловно, усиливает мотивацию обучения. Работа студентов с такими методическими указаниями позволяет им уже при изучении общенаучных дисциплин усвоить полную и обобщенную ориентировочную основу для каждого из таких видов деятельности, как работа с литературой, проведение эксперимента, решение задач.

Таким образом, создание для каждой учебной дисциплины рассмотренного комплекта учебно-методических материалов обеспечивает обязательные этапы усвоения знаний, видов деятельности, опыта творчества. Снабжение таким комплектом каждого студента – необходимое условие полной реализации в процессе обучения всех возможностей СРС как вида познавательной деятельности, метода и средства учения и преподавания.

8. Самостоятельная работа студента - необходимое звено становления исследователя и специалиста

Прогресс науки и техники, информационных технологий приводит к значительному увеличению научной информации, что предъявляет более высокие требования не только к моральным, нравственным свойствам человека, но и в особенности, постоянно возрастающие требования в области образования – обновление, модернизация общих и профессиональных знаний, умений специалиста.

Всякое образование должно выступать как динамический процесс, присущий человеку и продолжающийся всю его жизнь. Овладение научной мыслью и языком науки является необходимой составляющей в самоорганизации будущего специалиста исследователя. Под этим понимается не столько накопление знаний, сколько овладение научно обоснованными способами их приобретения. В этом, вообще говоря, состоит основная задача вуза.

Специфика вузовского учебного процесса, в организации которого самостоятельной работе студента отводятся все больше места, состоит в том, что он является как будто бы последним и самым адекватным звеном для реализации этой задачи. Ибо во время учебы в вузе происходит выработка стиля, навыков учебной (познавательной) деятельности, рациональный характер которых будет способствовать постоянному обновлению знаний высококвалифицированного выпускника вуза.

Однако до этого пути существуют определенные трудности, в частности, переход студента от синтетического процесса обучения в средней школе, к аналитическому в высшей. Это связано как с новым содержанием обучения (расширение общего образования и углубление профессиональной подготовки), так и с новыми, неизвестными до сих пор формами: обучения (лекции, семинары, лабораторные занятия и т.д.). Студент получает не только знания, предусмотренные программой и учебными пособиями, но он также должен познакомиться со способами приобретения знаний так, чтобы суметь оценить, что мы знаем, откуда мы это знаем и как этого знания мы достигли. Ко всему этому приходят через собственную самостоятельную работу.

Это и потому, что самостоятельно приобретенные знания являются более оперативными, они становятся личной собственностью, а также мотивом поведения, развивают интеллектуальные черты, внимание, наблюдательность, критичность, умение

оценивать. Роль преподавателя в основном заключается в руководстве накопления знаний (по отношению к первокурсникам), а в последующие годы учебы, на старших курсах, в совместном установлении проблем и заботе о самостоятельных поисках студента, а также контролирования за их деятельностью. Отметим, что нельзя ограничиваться только приобретением знаний предусмотренных программой изучаемой дисциплины, надо постоянно углублять полученные знания, сосредотачивая их на какой-нибудь узкой определенной области, соответствующей интересам студента. Углубленное изучение всех предметов, предусмотренных программой, на практике является возможным, и хорошая организация работы позволяет экономить время, что создает условия для глубокого, систематического, заинтересованного изучения самостоятельно выбранной студентом темы.

Конечно, все советы, примеры, рекомендации в этой области, даваемые преподавателем, или определенными публикациями, или другими источниками, не гарантируют никакого успеха без проявления собственной активности в этом деле, т.е. они не дают готовых рецептов, а должны способствовать анализу собственной работы, ее целей, организации в соответствии с индивидуальными особенностями. Учитывая личные возможности, существующие условия жизни и работы, навыки, на основе этих рекомендаций, возможно, выработать индивидуально обоснованную совокупность методов, способов, найти свой стиль или усовершенствовать его, чтобы изучив определенный материал, иметь время оценить его значимость, пригодность и возможности его применения, чтобы, в конечном счете, обеспечить успешность своей учебы с будущей профессиональной деятельностью.

Список используемой литературы

1. ФЕДЕРАЛЬНЫЙ ГОСУДАРСТВЕННЫЙ ОБРАЗОВАТЕЛЬНЫЙ СТАНДАРТ ВЫСШЕГО ОБРАЗОВАНИЯ ПО НАПРАВЛЕНИЮ ПОДГОТОВКИ (СПЕЦИАЛЬНОСТИ) 21.05.04 ГОРНОЕ ДЕЛО (УРОВЕНЬ СПЕЦИАЛИТЕТА)
2. Методические рекомендации для студентов по организации самостоятельной работы./ ГОУ ВПО «Московский государственный гуманитарный университет им. М.А. Шолохова». 2010г.

МИНОБРНАУКИ РОССИИ

ФГБОУ ВО «Уральский государственный горный университет»

УТВЕРЖДАЮ

Проректор по учебно-методическому
комплексу _____ С.А.Упоров

**МЕТОДИЧЕСКИЕ МАТЕРИАЛЫ
ПО САМОСТОЯТЕЛЬНОЙ РАБОТЕ
ПО ДИСЦИПЛИНЕ**

**ЭКСПЛУАТАЦИЯ ПРИРОДООХРАННЫХ
СООРУЖЕНИЙ**

Направление подготовки

21.05.04 Горное дело

Направленность (профиль)

Горнопромышленная и нефтегазовая экология

квалификация выпускника: **специалист**

формы обучения: **очная**

год набора: 2021

Автор: Горбунов А. В., к. т. н.

Одобрены на заседании кафедры

Природообустройства и водопользования

(название кафедры)

Зав. кафедрой

(подпись)

Гревцев Н.В.

(Фамилия И.О.)

Протокол № _____ от _____ 2020

(Дата)

Рассмотрены методической комиссией

Инженерно-экономического факультета

(название факультета)

Председатель

(подпись)

Мочалова Л.А.

(Фамилия И.О.)

Протокол № _____ от _____ 2020

(Дата)

Екатеринбург
2020

Оглавление

ВВЕДЕНИЕ	2
1 ВИДЫ ВНЕАУДИТОРНОЙ САМОСТОЯТЕЛЬНОЙ РАБОТЫ	4
1.1 Работа с научной литературой.	4
1.2 Конспектирование	6
1.2.1 Методические рекомендации по составлению конспекта.	6
1.2.2 Общие правила конспектирования:	7
1.2.3 Конспект первоисточника	7
1.2.4 Опорный конспект	8
2 ВИДЫ РАБОТ ДЛЯ АУДИТОРИИ	9
2.1 Информационное сообщение	9
2.2 Реферат	9
2.2.1 Создание материалов-презентаций	11
2.2.2 Создание реферата-презентации.	11
2.3 Кейсы (ситуационные задачи)	12
3 СОДЕРЖАНИЕ УЧЕБНОЙ ДИСЦИПЛИНЫ	14
4 ТИПОВЫЕ ЗАДАНИЯ И СИСТЕМА ОЦЕНИВАНИЯ	18
4.1 Текущий контроль (в течение семестра)	18
4.2 Темы докладов и рефератов	21
4.3 Теоритические вопросы для подготовки к экзамену	23
5 ПЕРЕЧЕНЬ ОСНОВНОЙ И ДОПОЛНИТЕЛЬНОЙ УЧЕБНОЙ ЛИТЕРАТУРЫ, НЕОБХОДИМОЙ ДЛЯ ОСВОЕНИЯ ДИСЦИПЛИНЫ	25
5.1 Основная литература	25
5.2 Дополнительная литература	25
5.3 Нормативные правовые акты	26
6 ПЕРЕЧЕНЬ РЕСУРСОВ ИНФОРМАЦИОННО - ТЕЛЕКОММУНИКАЦИОННОЙ СЕТИ «ИНТЕРНЕТ», НЕОБХОДИМЫХ ДЛЯ ОСВОЕНИЯ ДИСЦИПЛИНЫ	26

ВВЕДЕНИЕ

Основная задача высшего образования заключается в формировании творческой личности специалиста, способного к саморазвитию, самообразованию, инновационной деятельности.

Самостоятельная работа студентов является одной из важнейших составляющих образовательного процесса. Независимо от полученной профессии и характера работы любой начинающий специалист должен обладать фундаментальными знаниями, профессиональными умениями и навыками деятельности своего профиля, опытом творческой и исследовательской деятельности по решению новых проблем, опытом социально-оценочной деятельности.

Все эти составляющие образования формируются именно в процессе самостоятельной работы студентов, так как предполагает максимальную индивидуализацию деятельности каждого студента и может рассматриваться одновременно и как средство совершенствования творческой индивидуальности.

Основным принципом организации самостоятельной работы является комплексный подход, направленный на формирование навыков репродуктивной и творческой деятельности, при внеаудиторных контактах с преподавателем на консультациях и домашней подготовке.

Среди основных видов самостоятельной работы традиционно выделяют: подготовка к лекциям, семинарским и практическим занятиям, зачетам и экзаменам, презентациям и докладам; написание рефератов, выполнение лабораторных и контрольных работ, написание эссе; решение кейсов и ситуационных задач; проведение деловых игр; участие в научной работе.

Цель самостоятельной работы студента – осмысленно и самостоятельно работать сначала с учебным материалом, затем с научной информацией, заложить основы самоорганизации и самовоспитания с тем, чтобы привить умение в дальнейшем непрерывно повышать свою профессиональную квалификацию.

В учебном процессе выделяют два вида самостоятельной работы:

- аудиторная – самостоятельная работа на учебных занятиях под непосредственным руководством преподавателя и по его заданию;
- внеаудиторная – самостоятельная работа студентом по заданию преподавателя, но без его непосредственного участия, работа с научной литературой.

Самостоятельная работа помогает:

1) овладеть знаниями:

- чтение текста (учебника, первоисточника, дополнительной литературы и т.д.);
- составление плана текста, графическое изображение структуры текста, конспектирование текста, выписки из текста и т.д.;
- работа со справочниками и др. справочной литературой;
- ознакомление с нормативными и правовыми документами;
- учебно-методическая и научно-исследовательская работа;
- использование компьютерной техники и Интернета и др.;

2) закреплять и систематизировать знания:

- работа с конспектом лекции;

- - обработка текста, повторная работа над учебным материалом учебника, первоисточника, дополнительной литературы, аудио и видеозаписей;
- - подготовка плана;
- - составление таблиц для систематизации учебного материала;
- - подготовка ответов на контрольные вопросы;
- - заполнение рабочей тетради;
- - аналитическая обработка текста;
- - подготовка мультимедиа презентации и докладов к выступлению на семинаре (конференции, круглом столе и т.п.);
- - подготовка реферата;
- - составление библиографии использованных литературных источников;
- - разработка тематических кроссвордов и ребусов;
- - тестирование и др.;

3) формировать умения:

- - решение ситуационных задач и упражнений по образцу;
- - выполнение расчетов (графические и расчетные работы);
- - решение профессиональных кейсов и вариативных задач;
- - подготовка к контрольным работам;
- - подготовка к тестированию;
- - подготовка к деловым играм;
- - проектирование и моделирование разных видов и компонентов профессиональной деятельности;
- - опытно-экспериментальная работа;
- - анализ профессиональных умений с использованием аудио- и видеотехники и др.

Самостоятельная работа может осуществляться индивидуально или группами студентов в зависимости от цели, объема, конкретной тематики самостоятельной работы, уровня сложности и уровня умений студентов.

Контроль результатов самостоятельной работы студентов осуществляется в пределах времени, отведенного на обязательные учебные занятия и внеаудиторную самостоятельную работу студентов по дисциплине, может проходить в письменной, устной или смешанной форме.

По оценкам текущего (в течение семестра) и промежуточного (во время сессии) контроля по сформулированным ниже критериям выставляется оценка:

«отлично» - обучающийся продемонстрировал знания, умения и навыки, являющиеся результатами освоения компетенций по дисциплине (продвинутый показатель);

«хорошо» - обучающийся продемонстрировал знания, умения и навыки, являющиеся результатами освоения компетенций по дисциплине (углубленный показатель);

«удовлетворительно» - обучающийся продемонстрировал знания, умения и навыки, являющиеся результатами освоения компетенций по дисциплине (базовый показатель);

«неудовлетворительно» - обучающийся продемонстрировал знания, умения и навыки, являющиеся результатами освоения компетенций по дисциплине (недостаточный показатель, не соответствующий базовому).

1 ВИДЫ ВНЕАУДИТОРНОЙ САМОСТОЯТЕЛЬНОЙ РАБОТЫ

1.1 Работа с научной литературой.

При работе с книгой необходимо подобрать литературу, научиться правильно ее читать, вести записи. Для подбора литературы в библиотеке используются алфавитный и систематический каталоги. Важно помнить, что рациональные навыки работы с книгой позволяют экономить время и повышают продуктивность. Правильный подбор учебников рекомендуется преподавателем, читающим лекционный курс. Необходимая литература указана в методических разработках по данному курсу.

Самостоятельная работа с учебниками и книгами (а также самостоятельное теоретическое исследование проблем, обозначенных преподавателем на лекциях) – это важнейшее условие формирования научного способа познания.

Основные приемы работы с учебниками и книгами:

- составить перечень книг, с которыми следует познакомиться;
- перечень должен быть систематизированным (что необходимо для семинаров, что для экзаменов, что пригодится для написания курсовых и дипломных работ, а что выходит за рамки официальной учебной деятельности, и расширяет общую культуру);
- обязательно выписывать все выходные данные по каждой книге (при написании курсовых и дипломных работ это позволит экономить время);
- определить, какие книги (или какие главы книг) следует прочитать более внимательно, а какие – просто просмотреть;
- при составлении перечней литературы следует посоветоваться с преподавателями и научными руководителями, которые помогут сориентироваться, на что стоит обратить большее внимание, а на что вообще не стоит тратить время;
- все прочитанные книги, учебники и статьи следует конспектировать, но это не означает, что надо конспектировать «все подряд»: можно выписывать кратко основные идеи автора и иногда приводить наиболее яркие и показательные цитаты (с указанием страниц);
- если книга – собственная, то допускается делать на полях книги краткие пометки или же в конце книги, на пустых страницах просто сделать свой «предметный указатель», где отмечаются наиболее интересные мысли и обязательно указываются страницы в тексте автора;
- следует выработать способность «воспринимать» сложные тексты; для этого лучший прием – научиться «читать медленно», когда понятно каждое прочитанное слово (а если слово незнакомое, то либо с помощью словаря, либо с помощью преподавателя обязательно его узнать).

Таким образом, чтение научного текста является частью познавательной деятельности. Ее цель – извлечение из текста необходимой информации. От того на сколько осознанна читающим собственная внутренняя установка при обращении к печатному слову (найти нужные сведения, усвоить информацию полностью или частично, критически проанализировать материал и т.п.) во многом зависит эффективность осуществляемого действия.

Грамотная работа с книгой, особенно если речь идет о научной литературе, предполагает соблюдение ряда правил, для овладения которыми необходимо настойчиво

учиться. Прежде всего, при такой работе невозможен формальный, поверхностный подход. Не механическое заучивание, не простое накопление цитат, выдержек, а сознательное усвоение прочитанного, осмысление его, стремление дойти до сути – вот главное правило.

Другое правило – соблюдение при работе над книгой определенной последовательности. Вначале следует ознакомиться с оглавлением, содержанием предисловия или введения. Это дает общую ориентировку, представление о структуре и вопросах, которые рассматриваются в книге.

Следующий этап – чтение. Первый раз целесообразно прочитать книгу с начала до конца, чтобы получить о ней цельное представление. При повторном чтении происходит постепенное глубокое осмысление каждой главы, критического материала и позитивного изложения; выделение основных идей, системы аргументов, наиболее ярких примеров и т.д. Непременным правилом чтения должно быть выяснение незнакомых слов, терминов, выражений, неизвестных имен, названий. С этой целью заводятся специальные тетради или блокноты. Важная роль в связи с этим принадлежит библиографической подготовке. Она включает в себя умение активно, быстро пользоваться научным аппаратом книги, справочными изданиями, каталогами, умение вести поиск необходимой информации, обрабатывать и систематизировать ее.

Выделяют четыре основные установки в чтении научного текста:

- информационно-поисковая (задача – найти, выделить искомую информацию);
- усваивающая (усилия читателя направлены на то, чтобы как можно полнее осознать и запомнить как сами сведения, излагаемые автором, так и всю логику его рассуждений);
- аналитико-критическая (читатель стремится критически осмыслить материал, проанализировав его, определив свое отношение к нему);
- творческая (создает у читателя готовность в том или ином виде – как отправной пункт для своих рассуждений, как образ для действия по аналогии и т.п. – использовать суждения автора, ход его мыслей, результат наблюдения, разработанную методику, дополнить их, подвергнуть новой проверке).

С наличием различных установок обращения к научному тексту связано существование и нескольких **видов чтения:**

- *библиографическое* – просматривание карточек каталога, рекомендательных списков, сводных списков журналов и статей за год и т.п.;
- *просмотровое* – используется для поиска материалов, содержащих нужную информацию, обычно к нему прибегают сразу после работы со списками литературы и каталогами, в результате такого просмотра читатель устанавливает, какие из источников будут использованы в дальнейшей работе;
- *ознакомительное* – подразумевает сплошное, достаточно подробное прочтение отобранных статей, глав, отдельных страниц, цель – познакомиться с характером информации, узнать, какие вопросы вынесены автором на рассмотрение, провести сортировку материала;
- *изучающее* – предполагает доскональное освоение материала; в ходе такого чтения проявляется доверие читателя к автору, готовность принять изложенную информацию, реализуется установка на предельно полное понимание материала;
- *аналитико-критическое и творческое чтение* – два вида чтения близкие между собой тем, что участвуют в решении исследовательских задач.

Первый из них предполагает направленный критический анализ, как самой информации, так и способов ее получения и подачи автором; второе – поиск тех суждений, фактов, по которым или в связи с которыми, читатель считает нужным высказать собственные мысли.

Из всех рассмотренных видов чтения основным является изучающее – именно оно позволяет в работе с учебной литературой накапливать знания в различных областях. Вот почему именно этот вид чтения в рамках учебной деятельности должен быть освоен в первую очередь. Кроме того, при овладении данным видом чтения формируются основные приемы, повышающие эффективность работы с научным текстом.

Научная методика работы с литературой предусматривает также ведение записи прочитанного. Это позволяет привести в систему знания, полученные при чтении, сосредоточить внимание на главных положениях, зафиксировать, закрепить их в памяти, а при необходимости вновь обратиться к ним.

1.2 Конспектирование

Аннотирование – предельно краткое связное описание просмотренной или прочитанной книги (статьи), ее содержания, источников, характера и назначения.

Планирование – краткая логическая организация текста, раскрывающая содержание и структуру изучаемого материала.

Тезирование – лаконичное воспроизведение основных утверждений автора без привлечения фактического материала.

Цитирование – дословное выписывание из текста выдержек, извлечений, наиболее существенно отражающих ту или иную мысль автора.

Конспектирование – краткое и последовательное изложение содержания прочитанного.

Конспект – сложный способ изложения содержания книги или статьи в логической последовательности. Конспект аккумулирует в себе предыдущие виды записи, позволяет всесторонне охватить содержание книги, статьи.

Поэтому умение составлять план, тезисы, делать выписки и другие записи определяет и технологию составления конспекта.

1.2.1 Методические рекомендации по составлению конспекта.

Внимательно прочитайте текст. Уточните в справочной литературе непонятные слова. При записи не забудьте вынести справочные данные на поля конспекта.

Выделите главное, составьте план, представляющий собой перечень заголовков, подзаголовков, вопросов, последовательно раскрываемых затем в конспекте. Это первый элемент конспекта.

Вторым элементом конспекта являются тезисы. **Тезис** - это кратко сформулированное положение. Для лучшего усвоения и запоминания материала следует записывать тезисы своими словами. Тезисы, выдвигаемые в конспекте, нужно доказывать. Поэтому третий элемент конспекта - основные доводы, доказывающие истинность рассматриваемого тезиса. В конспекте могут быть положения и примеры.

Законспектируйте материал, четко следуя пунктам плана. При конспектировании старайтесь выразить мысль своими словами. Записи следует вести четко, ясно.

Грамотно записывайте цитаты. Цитируя, учитывайте лаконичность, значимость мысли.

При оформлении конспекта необходимо стремиться к емкости каждого предложения. Мысли автора книги следует излагать кратко, заботясь о стиле и выразительности

написанного. Число дополнительных элементов конспекта должно быть логически обоснованным, записи должны распределяться в определенной последовательности, отвечающей логической структуре произведения. Для уточнения и дополнения необходимо оставлять поля.

Овладение навыками конспектирования требует целеустремленности, повседневной самостоятельной работы.

Конспект ускоряет повторение материала, экономит время при повторном, после определенного перерыва, обращении к уже знакомой работе.

1.2.2 Общие правила конспектирования:

1. Главное в конспекте не объем, а содержание. В нем должны быть отражены основные принципиальные положения источника, то новое, что внес его автор, основные методологические положения работы. Умение излагать мысли автора сжато, кратко и собственными словами приходит с опытом и знаниями. Но их накоплению помогает соблюдение одного важного правила – не торопиться записывать при первом же чтении, вносить в конспект лишь то, что стало ясным.

2. Форма ведения конспекта может быть самой разнообразной, она может изменяться, совершенствоваться. Но начинаться конспект всегда должен с указания полного наименования работы, фамилии автора, года и места издания; цитаты берутся в кавычки с обязательной ссылкой на страницу книги.

3. Конспект не должен быть «слепым», безликим, состоящим из сплошного текста. Особо важные места, яркие примеры выделяются цветным

подчеркиванием, взятием в рамочку, оттенением, пометками на полях специальными знаками, чтобы можно было быстро найти нужное положение.

Дополнительные материалы из других источников можно давать на полях, где записываются свои суждения, мысли, появившиеся уже после составления конспекта.

1.2.3 Конспект первоисточника

(Первоисточники - лекции, статьи, монографии, учебника, книги и пр.)

Представляет собой вид самостоятельной работы по созданию обзора информации, содержащейся в объекте конспектирования, в более краткой форме. В конспекте должны быть отражены основные принципиальные положения источника, то новое, что внес его автор, основные методологические положения работы, аргументы, этапы доказательства и выводы. Ценность конспекта значительно повышается, если студент излагает мысли своими словами, в лаконичной форме.

Конспект должен начинаться с указания реквизитов источника (фамилии автора, полного наименования работы, места и года издания).

Особо значимые места, примеры выделяются цветным подчеркиванием, взятием в рамку, пометками на полях, чтобы акцентировать на них внимание и прочнее запомнить.

Работа выполняется письменно. Озвучиванию подлежат главные положения и выводы работы в виде краткого устного сообщения (3-4 мин) в рамках теоретических и практических занятий. Контроль может проводиться и в виде проверки конспектов преподавателем.

Задачи студента:

- прочитать материал источника, выбрать главное и второстепенное;
- установить логическую связь между элементами темы;

- записывать только то, что хорошо уяснил;
- выделять ключевые слова и понятия;
- заменять сложные развернутые обороты текста более лаконичными (свертывание);
- разработать и применять свою систему условных сокращений.

Критерии оценки:

- содержательность конспекта, соответствие плану;
- отражение основных положений, результатов работы автора, выводов;
- ясность, лаконичность изложения мыслей;
- наличие схем, графическое выделение особо значимой информации;
- соответствие оформления требованиям;
- грамотность изложения;

1.2.4 Опорный конспект

Представляет собой вид самостоятельной работы по созданию краткой информационной структуры, обобщающей и отражающей суть материала лекции, темы учебника. Опорный конспект призван выделить главные объекты изучения, дать им краткую характеристику, используя символы, отразить связь с другими элементами.

Основная цель опорного конспекта – облегчить запоминание. В его составлении используются различные базовые понятия, термины, знаки (символы) – опорные сигналы. Опорный конспект – это наилучшая форма

подготовки к ответу и в процессе ответа. Составление опорного конспекта к темам особенно эффективно у студентов, которые столкнулись с большим объемом информации при подготовке к занятиям и, не обладая навыками выделять главное, испытывают трудности при ее запоминании. Опорный конспект может быть представлен системой взаимосвязанных геометрических фигур, содержащих блоки концентрированной информации в виде ступенек логической лестницы; рисунка с дополнительными элементами и др. Задание составить опорный конспект по теме может быть как обязательным, так и дополнительным.

Опорные конспекты могут быть проверены в процессе опроса по качеству ответа студента, его составившего, или эффективностью его использования при ответе другими студентами, либо в рамках семинарских занятий.

Задачи студента:

- изучить материалы темы, выбрать главное и второстепенное;
- установить логическую связь между элементами темы;
- представить характеристику элементов в краткой форме;
- выбрать опорные сигналы для акцентирования главной информации и отобразить в структуре работы;
- оформить работу и предоставить в установленный срок.

Критерии оценки:

- соответствие содержания теме;
- правильная структурированность информации;
- наличие логической связи изложенной информации;

- соответствие оформления требованиям;
- аккуратность и грамотность изложения;
- работа сдана в срок.

2 ВИДЫ РАБОТ ДЛЯ АУДИТОРИИ

2.1 Информационное сообщение

Это вид внеаудиторной самостоятельной работы по подготовке небольшого по объему устного сообщения для озвучивания на семинаре, практическом занятии.

Сообщаемая информация может носить характер уточнения или обобщения, , отражать современный взгляд по определенным проблемам.

Возможно письменное оформление задания, оно может включать элементы наглядности (иллюстрации, презентацию).

Регламент времени на озвучивание сообщения – до 5 мин.

Задачи студента:

- собрать и изучить лекции, литературу по теме;
- составить план или графическую структуру сообщения;
- выделить основные понятия;
- ввести в текст дополнительные данные, характеризующие объект изучения;
- оформить текст письменно (если требуется);
- сдать на контроль преподавателю и озвучить в установленный срок.

Критерии оценки:

- актуальность темы;
- соответствие содержания теме;
- глубина проработки материала;
- грамотность и полнота использования источников;
- наличие элементов наглядности.

2.2 Реферат

Это более объемный, чем сообщение, вид самостоятельной работы, содержащий информацию, дополняющую и развивающую основную тему, изучаемую на аудиторных занятиях. Ведущее место занимают темы, представляющие профессиональный интерес, несущие элемент новизны. Реферативные материалы должны представлять письменную модель первичного документа – научной работы, монографии, статьи. Реферат может включать обзор нескольких источников и служить основой для доклада на определенную тему на семинарах, конференциях.

Регламент озвучивания реферата – 7-10 мин.

Слово "реферат" (от латинского – referre – докладывать, сообщать) означает сжатое изложение в устной или письменной форме содержания какого-либо вопроса или темы на основе критического обзора информации.

При подготовке реферата необходимо соблюдать следующие правила.

Определить идею и задачу реферата. Следует помнить, что реферат будут читать другие. Поэтому постоянно задавайте себе вопрос, будет ли понятно написанное остальным, что интересного и нового найдут они в работе.

Ясно и четко сформулировать тему или проблему. Она не должна быть слишком общей.

Найти нужную литературу по выбранной теме. Составить перечень литературы, которая обязательно должна быть прочитана.

Только после предварительной подготовки следует приступать к написанию реферата. Прежде всего, составить план, выделить в нем части.

- **Введение**, в котором раскрывается цель и задачи сообщения; здесь необходимо сформулировать проблему, которая будет проанализирована в реферате, изложить своё отношение к ней, то есть мотивацию выбора; определить особенность постановки данной проблемы авторами изученной литературы; объяснить актуальность и значимость выбранной темы.
- **Основная часть**. Разделы, главы, параграфы основной части должны быть направлены на рассмотрение узловых моментов в теме реферата. Изложение содержания изученной литературы предполагает его критическое осмысление, глубокий логический анализ. Каждый раздел основной части реферата предполагает детальное изучение отдельного вопроса темы и последовательное изложение структуры текстового материала с обязательными ссылками на первоисточник. В целом, содержание основной части должно отражать позиции отдельных авторов, сравнительную характеристику этих позиций, выделение узловых вопросов дискурса по выбранной для исследования теме. Нужно показать свободное владение основными понятиями и категориями авторского текста. Для лучшего изложения сущности анализируемого материала можно проиллюстрировать его таблицами, графиками, сравнением цифр, цитатами.
- **Заключение**. В заключении автор реферата должен сформулировать личную позицию в отношении изученной проблемы и предложить, может быть, свои способы её решения. Целесообразно сделать общие выводы по теме реферата и ещё раз отметить её актуальность и значимость.
- **Список использованных источников и литературы**.

Начать реферат можно с изложения яркого, впечатляющего факта, который требует пояснения. Далее изложение должно идти от простого – к сложному. Не останавливайтесь на подробностях. Главное требование к реферату – максимум пользы для читателя при минимуме информации.

Рефераты можно подразделить на две основные группы (типы): научно-проблемные и обзорно-информационные.

Научно-проблемный реферат. При написании такого реферата надо изучить и кратко изложить имеющиеся в литературе суждения по определенному, спорному в теории, вопросу (проблеме) по данной изучаемой теме, высказать по этому вопросу (проблеме) собственную точку зрения с соответствующим ее обоснованием.

Обзорно-информационный реферат. Разновидностями такого реферата могут быть:

1) краткое изложение основных положений той или иной книги, монографии, другого издания (или их частей: разделов, глав и т.д.) как правило, только что опубликованных, содержащих материалы, относящиеся к изучаемой теме по курсу дисциплины.

2) подбор и краткое изложение содержания статей по определенной проблеме (теме, вопросу), опубликованных в различных журналах за тот или иной период, либо в сборниках («научных трудах», «ученых записках» и т.д.).

Объем реферата должен быть в пределах 15-20 страниц машинописного текста через 1,5 интервала. При оформлении реферата необходимо ориентироваться на правила, установленные для оформления курсовых работ.

Написание реферата и его защита перед преподавателем или группой предполагает, что студент должен знать правила написания и оформления реферата, а также уметь подготовить сообщение по теме своего реферата, быть готовым отвечать на вопросы преподавателя и студентов по содержанию реферата.

Задачи студента: идентичны подготовке информационного сообщения, но имеют особенности, касающиеся:

- выбора литературы (основной и дополнительной);
- изучения информации (уяснение логики материала источника, выбор основного материала, краткое изложение, формулирование выводов);
- оформления реферата согласно установленной форме.

Критерии оценки:

- актуальность темы;
- соответствие содержания теме;
- глубина проработки материала;
- грамотность и полнота использования источников;
- соответствие оформления реферата требованиям.

2.2.1 Создание материалов-презентаций

Это вид самостоятельной работы студентов по созданию наглядных информационных пособий, выполненных с помощью мультимедийной компьютерной программы PowerPoint. Этот вид работы требует координации навыков по сбору, систематизации, переработке информации, оформления ее в виде подборки материалов, кратко отражающих основные вопросы изучаемой темы, в электронном виде. То есть создание материалов презентаций расширяет методы и средства обработки и представления учебной информации, формирует навыки работы на компьютере.

Материалы-презентации готовятся в виде слайдов с использованием программы Microsoft PowerPoint. В качестве материалов презентаций могут быть представлены результаты любого вида внеаудиторной самостоятельной работы, по формату соответствующие режиму презентаций.

2.2.2 Создание реферата-презентации.

Данная форма выполнения самостоятельной работы отличается от написания реферата и доклада тем, что результаты своего исследования представляются в виде презентации. Серия слайдов передаёт содержание темы исследования, её главную проблему и социальную значимость.

Слайды позволяют значительно структурировать содержание материала и, одновременно, заостряют внимание на логике его изложения. Происходит постановка проблемы, определяются цели и задачи, формулируются вероятные подходы её разрешения.

Слайды презентации должны содержать логические схемы реферируемого материала. При выполнении работы можно использовать картографический материал, диаграммы, графики, звуковое сопровождение, фотографии, рисунки и другое.

Каждый слайд должен быть аннотирован, то есть он должен сопровождаться краткими пояснениями того, что он иллюстрирует.

Во время презентации-доклада устно дополняется материал комментариями слайдов.

После проведения демонстрации слайдов реферата студент должен дать личную оценку значимости изученной проблемной ситуации и ответить на заданные вопросы.

Задачи студента:

- изучить материалы темы, выделяя главное и второстепенное;
- установить логическую связь между элементами темы;
- представить характеристику элементов в краткой форме;
- выбрать опорные сигналы для акцентирования главной информации и отобразить в структуре работы;
- оформить работу и предоставить к установленному сроку.

Критерии оценки:

- соответствие содержания теме;
- правильная структурированность информации;
- наличие логической связи изложенной информации;
- эстетичность оформления, его соответствие требованиям;
- работа представлена в срок.

2.3 Кейсы (ситуационные задачи)

Это вид самостоятельной работы по систематизации информации в рамках постановки или решения конкретных проблем.

Решение ситуационных задач – чуть менее сложное действие, чем их создание. И в первом, и во втором случае требуется самостоятельный мыслительный поиск самой проблемы, ее решения. Такой вид самостоятельной работы направлен на развитие мышления, творческих умений, усвоение знаний, добытых в ходе активного поиска и самостоятельного решения проблем. Такие знания более прочные, они позволяют видеть, ставить и разрешать как стандартные, так и не стандартные задачи, которые могут возникнуть в дальнейшем в профессиональной деятельности.

Продумывая систему проблемных вопросов, надо опираться на уже имеющуюся базу данных, но не повторять вопросы уже содержащиеся в прежних заданиях по теме. Проблемные вопросы должны отражать интеллектуальные затруднения и вызывать целенаправленный мыслительный поиск. Решения ситуационных задач относятся к частично поисковому методу и предполагают третий (применение) и четвертый (творчество) уровень знаний. Характеристики выбранной для ситуационной задачи проблемы и способы ее решения являются отправной точкой для оценки качества этого вида работ. Оформляются задачи и эталоны ответов к ним письменно.

Задачи студента:

- изучить учебную информацию по теме;
- провести системно – структурированный анализ содержания темы;
- выделить проблему, имеющую интеллектуальное затруднение, согласовать с преподавателем;
- дать обстоятельную характеристику условий задачи;
- критически осмыслить варианты и попытаться их модифицировать (упростить в плане избыточности);
- выбрать оптимальный вариант (подобрать известные и стандартные алгоритмы действия) или варианты разрешения проблемы (если она нестандартная);
- оформить и сдать на контроль в установленный срок.

Критерии оценки:

- соответствие содержания задачи теме;
- содержание задачи носит проблемный характер;
- решение задачи правильное, демонстрирует применение аналитического и творческого подходов;
- продемонстрированы умения работы в ситуации неоднозначности и неопределенности;
- задача представлена на контроль в срок.

3 СОДЕРЖАНИЕ УЧЕБНОЙ ДИСЦИПЛИНЫ

Введение

Объекты изучения, цель и основные задачи дисциплины «Эксплуатация природоохранных сооружений». Роль исследований на различных этапах хозяйственных отношений. Особенности организации научных исследований. Структура курса, его роль и место в подготовке специалиста, связь с другими дисциплинами.

Тема 1. Общие сведения о природоохранных мероприятиях и сооружениях.

Развитие служб проектирования, строительства и эксплуатации природоохранных сооружений в различных министерствах и ведомствах РФ. Правовые основы деятельности этих организаций. Основные направления совершенствования конструкций и методов расчёта различных природоохранных сооружений. Требования к природоохранным сооружениям. Основные экологические проблемы промышленности, сельского и лесного хозяйств, транспорта, строительства, топливно-энергетического комплекса, гидротехники и мелиорации. Экологизация природопользования. Оценка качества окружающей среды. Основы экологической безопасности и надёжности природоохранных систем. Классификация природоохранных систем. Общие принципы создания природоохранных сооружений.

Тема 2. Водоотводящие природоохранные сооружения. Очистные сооружения систем водоотведения. Сооружения обработки осадков сточных вод.

Состав сточных вод и необходимость их очистки. Методы очистки сточных вод. Сооружения станций очистки сточных вод. Конструкции очистных сооружений: механической очистки, биологической очистки. Сооружения для очистки сточных вод промышленных предприятий. Местные установки для очистки сточных вод. Смесители и рассеивающие выпуски сточных вод. Сооружения доочистки сточных вод от азота и фосфора. Обеззараживание сточных вод. Виды и свойства осадков сточных вод. Способы обработки осадков сточных вод. Илоуплотнители. Сооружения анаэробного сбраживания и аэробной стабилизации осадков. Иловые площадки. Установки механического обезвреживания осадков, термической сушки и сжигания осадков. Утилизация осадков сточных вод.

Тема 3. Природоохранные противofильтрационные устройства. Накопители промышленных отходов.

Общие сведения. Классификация противofильтрационных мероприятий и сооружений. Конструкции противofильтрационных и заградительных сооружений: ядра и диафрагмы грунтовых плотин и дамб обвалования; экраны из глинистых грунтов; асфальтобетонные экраны; бетонные и железобетонные экраны; противofильтрационные устройства из полимерных материалов; металлические экраны; противofильтрационные устройства в нескальных и скальных основаниях; противofильтрационные завесы, устраиваемые способом «стена в грунте». Выбор типа противofильтрационных устройств.

Общие сведения об отходах предприятий различного назначения. Классификация накопителей. Класс капитальности накопителей. Выбор площадки для расположения накопителей отходов. Конструкции сооружений накопителей отходов: подпорные сооружения (плотины и ограждающие дамбы); дренажные и противofильтрационные устройства; водопропускные сооружения.

Тема 4. Противопаводковые мероприятия и сооружения. Сооружения инженерной защиты территорий в зоне водных объектов.

Общие сведения. Особенности формирования и прохождение паводков на различных участках речных русел: горных, предгорных, равнинных. Противопаводковые мероприятия и сооружения: мероприятия по защите пойменных земель от затопления в период разлива рек; трансформация паводковых расходов; водохранилищные противопаводковые гидроузлы; регулирование речных русел с помощью специальных мероприятий и сооружений; строительные и нестроительные мероприятия. Основные закономерности формирования и поддержание устойчивости русел рек. Методы повышения устойчивости речных русел. Конструкции противопаводковых сооружений, особенности их расчётов и проектирования. Природоохранные регулирующие сооружения: берегоукрепительные, ограждающие, дноукрепительные, наносоперехватывающие и пр. Общие сведения инженерной о защите территорий в зоне водных объектов. Изменение природных условий в результате строительства водных объектов (затопление и подтопление территорий, переработка берегов, активизация оползневых явлений, санитарно-эпидемиологическая обстановка и т.д.). Современные методы прогноза затоплений, подтоплений и деформаций берегов в зоне водных объектов. Мероприятия и сооружения для защиты территорий от затопления. Дамбы обвалования. Проектирование дамб обвалования. Отвод поверхностного стока.

Мероприятия и сооружения для защиты от подтопления территорий грунтовыми водами: причины подтопления и заболачивания территорий; мероприятия по снижению уровня грунтовых вод; дренажи и дренажные системы; горизонтальные, вертикальные и комбинированные дренажи; сооружения на дренажной сети (сборные колодцы-резервуары, перекаченные устройства, смотровые и осадочные колодцы, перепады, устьевые сбросные устройства и др.). Расчётное обоснование и проектирование сооружений дренажных систем.

Берегоукрепительные мероприятия и сооружения: мероприятия и сооружения для укрепления берегов рек и откосов грунтовых сооружений; морские берегоукрепительные сооружения; биопозитивные берегоукрепительные сооружения; основы расчётов и проектирования.

Тема 5. Сооружения и мероприятия охраны воздушного бассейна. Мероприятия и сооружения для защиты окружающей среды от шума.

Сооружения и мероприятия охраны воздушного бассейна. Мероприятия и сооружения для защиты окружающей среды от шума. Мероприятия по защите атмосферного воздуха. Методы очистки выбросов и газообразных примесей. Улавливание твёрдых веществ из газовых и дымовых выбросов промышленных предприятий (характеристики твёрдых примесей; параметры процесса пыле-, золоулавливания; виды и принципы работы очистного оборудования и сооружений; сухие и мокрые пылеуловители; электрофильтры; воздушные фильтры, туманоуловители).

Мероприятия и сооружения для защиты окружающей среды от шума. Общие сведения о шумовой защите. Источники шума. Их шумовые характеристики. Нормирование шума и инфразвука. Методы защиты от шума. Учёт шумового фактора при разработке планировочных решений и проектировании улично-дорожной сети. Шумозащитные приёмы застройки примагистральных и межмагистральных территорий. Шумозащитные экраны (конструкции, основы расчётов и проектирования). Принципы формирования зон ограниченного шумового загрязнения.

Тема 6. Природоприближённое восстановление водных объектов. Сооружения и системы для охраны и сохранения биоресурсов.

Природоприближённое восстановление водных объектов. Общие сведения. Основы природоприближённого восстановления рек. Алгоритм проектирования природоприближённых водотоков. Особенности природоприближённого поперечного сечения русла и трассирование искусственных русел. Строительные материалы, используемые при возведении природоприближённых русел.

Общие сведения о биоресурсах. Характеристики рыбных и нерыбных объектов. Рыбоохранные мероприятия. Защита водных ресурсов в рыбном хозяйстве от загрязнения водным транспортом и при лесосплаве. Правила рыболовства и охраны шельфа. Воспроизводство рыбы и нерыбных объектов. Рыбохозяйственная гидротехника (принципы рыбозащиты, экологические способы защиты рыб, рыбозащитные сооружения, рыбопускные сооружения, прудовые рыбоводные и нерестово-выростные хозяйства и др.). Охрана леса и животных.

Тема 7. Противооползневые мероприятия и сооружения. Борьба с овражной эрозией.

Общие сведения. Причины движения склонов и образования оползней. Основные положения по проектированию противооползневых защитных сооружений и мероприятий.

Расчёт устойчивости склонов. Мероприятия и сооружения для стабилизации оползней: регулирование поверхностного и подземного стоков; изменение рельефа склона; поддерживающие сооружения; агролесомелиорация; закрепление грунтов и др. Основные положения проектирования улавливающих сооружений и противообвальных галерей.

Борьба с овражной эрозией. Общие сведения. Оценка активности овражных склонов. Прогноз овражной эрозии и интенсивности оврагообразования. Основы противоэрозионного земледелия: принципы построения противоэрозионных систем земледелия; предпроектное обоснование противоэрозионных систем; сельскохозяйственное освоение оврагов и заовражных земель. Освоение овражных территорий для градостроительного использования.

Противоэрозионные гидротехнические сооружения: распылители стока; водонаправляющие валы и нагорные каналы; водоулавливающие каналы и валы; вершинные овражные сооружения; донные и русловые сооружения; противоэрозионные пруды.

Тема 8. Противоселевые мероприятия.

Противоселевые мероприятия. Общие сведения. Особенности распространения селевых потоков. Противоселевые мероприятия. Противоселевые гидротехнические сооружения (селерегулирующие, селезадерживающие, селеделительные, селетрансформирующие и пр.).

Заключение

Краткое обобщение основных вопросов курса. Направления дальнейшей работы над углублением и расширением полученных знаний в процессе изучения общепрофессиональных и специальных дисциплин. Практическое использование полученных знаний в учебной, производственной и других видах деятельности.

Рекомендованное время самостоятельной работы
Для студентов очной формы обучения:

<i>Тема, раздел</i>	<i>час</i>
Общие сведения о природоохранных мероприятиях и сооружениях.	2
Водоотводящие природоохранные сооружения. Очистные сооружения систем водоотведения. Сооружения обработки осадков сточных вод.	8
Природоохранные противофильтрационные устройства. Накопители промышленных отходов.	4
Противопаводковые мероприятия и сооружения. Сооружения инженерной защиты территорий в зоне водных объектов.	4

<i>Тема, раздел</i>	<i>час</i>
Сооружения и мероприятия охраны воздушного бассейна. Мероприятия и сооружения для защиты окружающей среды от шума.	4
Природоприближённое восстановление водных объектов. Сооружения и системы для охраны и сохранения биоресурсов.	2
Противооползневые мероприятия и сооружения. Борьба с овражной эрозией.	2
Противоселевые мероприятия.	2
ИТОГО	28

Для студентов заочной формы обучения

<i>Тема, раздел</i>	<i>час</i>
Общие сведения о природоохранных мероприятиях и сооружениях.	4
Водоотводящие природоохранные сооружения. Очистные сооружения систем водоотведения. Сооружения обработки осадков сточных вод.	16
Природоохранные противофильтрационные устройства. Накопители промышленных отходов.	6
Противоаварийные мероприятия и сооружения. Сооружения инженерной защиты территорий в зоне водных объектов.	6
Сооружения и мероприятия охраны воздушного бассейна. Мероприятия и сооружения для защиты окружающей среды от шума.	8
Природоприближённое восстановление водных объектов. Сооружения и системы для охраны и сохранения биоресурсов.	6
Противооползневые мероприятия и сооружения. Борьба с овражной эрозией.	6
Противоселевые мероприятия.	4
ИТОГО	56

4 ТИПОВЫЕ ЗАДАНИЯ И СИСТЕМА ОЦЕНИВАНИЯ

4.1 Текущий контроль (в течение семестра)

3.1 *Оценочные средства:* экзамен.

3.2 *Экзамен* по дисциплине «Природоохранные сооружения» проводится в письменной или устной форме по билетам.

Билет на экзамен включает в себя тест, два теоретических вопроса.

Выполнение теста предполагает выбор правильного варианта ответа на вопрос из числа предложенных.

Ответ на теоретический вопрос, требующий изложения, должен быть представлен в виде грамотно изложенного, связного текста, позволяющего проследить логику рассуждений, лежащих в основе сделанных выводов. Ответ, представляющий бессвязный набор определений и иных положений, рассматривается как неверный. Наличие в ответах любой грубой ошибки является основанием для снижения оценки. Оценка за письменный экзамен может быть снижена за небрежное оформление работы (недопустимые сокращения, зачеркивания, неразборчивый почерк).

На экзамене преподаватель может задать обучающемуся дополнительные и уточняющие вопросы. Дополнительные вопросы задаются помимо вопросов билета и связаны, как правило, с плохим ответом. Уточняющие вопросы задаются в рамках билета и направлены на уточнение мысли обучающегося.

3.3 Система оценивания по оценочным средствам промежуточной аттестации

Оценочное средство	Балловая стоимость
Тест	0-10 баллов (10 заданий)
Теоретический вопрос 1	0-10 баллов
Теоретический вопрос 2	0-10 баллов
Итого	30 баллов

3.4 *Оценка за тестирование* определяется простым суммированием баллов за правильные ответы на вопросы.

В зависимости от типа вопроса ответ считается правильным, если:

- в тестовом задании закрытой формы с выбором ответа выбран правильный ответ;
- в тестовом задании открытой формы дан правильный ответ;
- в тестовом задании на установление правильной последовательности установлена правильная последовательность;
- в тестовом задании на установление соответствия, если сопоставление произведено верно для всех пар.

3.5 *Оценка за ответ на каждый теоретический вопрос* определяется простым суммированием баллов:

Критерии оценки ответа на вопрос	Количество баллов
Полнота и последовательность ответа	0-2
Степень использования и понимания научных, нормативных источников	0-2
Умение анализировать материал	0-1
Соблюдение норм литературной речи	0-3

Владение профессиональной лексикой	0-2
Итого	0-10

3.6 *Количество баллов за промежуточную аттестацию складывается из суммы баллов за каждое задание:*

- 26-30 баллов (86-100%) - оценка «отлично»
- 21-25 баллов (72-85%) - оценка «хорошо»
- 15-20 баллов (50-71%) - оценка «удовлетворительно»
- 0-19 баллов (0-49%) - оценка «неудовлетворительно».

3.7 *Итоговая оценка по дисциплине складывается из суммы баллов текущего контроля и баллов по промежуточной аттестации (без курсового проекта).*

- 68 - 80 баллов (85% - 100%) – оценка «отлично».
- 56 - 67 баллов (70% - 84%) – оценка «хорошо»;
- 40 - 55 баллов (50% - 69 %) – оценка «удовлетворительно»;
- 0 - 39 баллов и менее (0-49%) – оценка «неудовлетворительно»;

Для осуществления промежуточной аттестации обучающихся используется комплект оценочных средств по дисциплине (приложение 2).

3.9 Типовые контрольные задания и материалы

Примерные вопросы для подготовки к экзамену

1. Дайте краткое описание природоохранных мероприятий.
2. Чем отличаются специальные природоохранные мероприятия от реставрационных?
3. В чем состоит роль профилактических природоохранных мероприятий?
4. Перечислите сооружения и мероприятия охраны водных ресурсов.
5. На какие виды подразделяют мероприятия по защите атмосферы?

Тест:

1. Принципиальная схема установки биологической очистки сточных вод приведена на рисунке. Что обозначено под цифрой «1»?

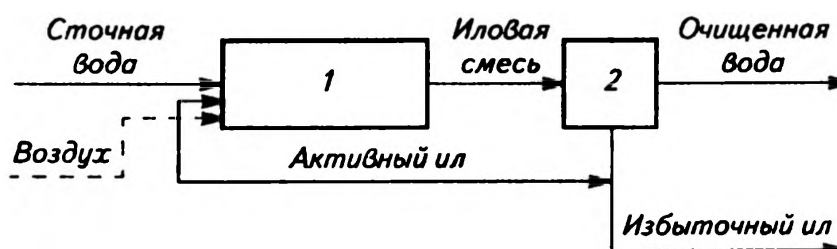

1 — ... ; 2 — вторичный отстойник

- Вариант ответа аэротенк
- Вариант ответа биофильтр
- Вариант ответа отстойник
- Вариант ответа установка обратного осмоса

2. При проектировании ... гидроциклонов рекомендуют принимать: диаметр цилиндрической части циклона $D = 2...10$ м; высоту цилиндрической части $H = D$; диаметр входного отверстия $d = 0,1D$ (при одном отверстии). Какой тип гидроциклона представлен на рисунке?

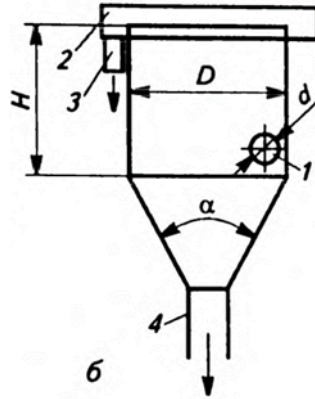

1 — входной патрубок; 2 — кольцевой водослив; 3 — очищенная вода; 4 — шламоотводящая труба
 - Вариант ответа
 открытый
 - Вариант ответа
 с внутренним цилиндром и конической диафрагмой
 - Вариант ответа
 напорный
 - Вариант ответа
 закрытый

3. Для очистки от органических соединений не применяют метод очистки:

1. отстаивание
 2. биологическое окисление
 3. озонирование
 4. хлорирование
- Вариант ответа
 1
 - Вариант ответа
 2
 - Вариант ответа
 3
 - Вариант ответа
 4

Теоретический вопрос:

Как выбрать метод очистки сточных вод?

3.10 Методические материалы, определяющие процедуры оценивания знаний, умений, владений (опыта деятельности), характеризующие формирование компетенций

Ознакомление обучающихся с процедурой и алгоритмом оценивания (в течение первой недели начала изучения дисциплины).

Проведение предварительных консультаций.

Проверка ответов на задания письменного экзамена.

Сообщение результатов оценивания обучающимся.

Оформление необходимой документации.

Экзамен – форма контроля промежуточной аттестации, в результате которого обучающийся получает оценку по четырехбалльной шкале: «отлично», «хорошо», «удовлетворительно», «неудовлетворительно»

Экзамен проводится по расписанию.

Цель экзамена – завершить курс изучения дисциплины, проверить сложившуюся у обучающегося систему знаний, понятий, отметить степень полученных знаний, определить сформированность компетенций.

Для того чтобы быть уверенным на экзамене, необходимо ответы на наиболее трудные, с точки зрения обучающегося, вопросы подготовить заранее и тезисно записать. Запись включает дополнительные ресурсы памяти.

К экзамену по дисциплине «Природоохранные сооружения» необходимо начинать готовиться с первой лекции, практического (семинарского) занятия, так как материал, набираемый памятью постепенно, неоднократно подвергавшийся обсуждению, образует качественные знания, формирует необходимые компетенции.

При подготовке к экзамену следует пользоваться конспектами лекций, учебниками, электронными библиотечными системами, нормативными документами.

Экзамен по дисциплине «Природоохранные сооружения» проводится в устной или письменной форме путем выполнения экзаменационного задания.

На подготовку к устному ответу обучающегося дается 40-60 минут в зависимости от объема билета. На подготовку ответа в письменной форме – не менее 90 минут.

При опоздании к началу письменного экзамена обучающийся на экзамен не допускается. Использование средств связи, «шпаргалок», подсказок на экзамене является основанием для удаления обучающегося с экзамена, а в экзаменационной ведомости проставляется оценка «неудовлетворительно».

Для подготовки к экзамену в письменной форме обучающийся должен иметь лист (несколько листов) формата А-4.

Лист (листы) формата А-4, на котором будет выполняться экзаменационное задание, должен быть подписан обучающимся в начале работы в правом верхнем углу. Здесь следует указать:

- Ф. И. О. обучающегося;
- группу, курс
- дату выполнения работы
- название дисциплины.

Страницы листов с ответами должны быть пронумерованы.

Проверка письменных работ осуществляется преподавателем, проводившим экзамен, в течение 3-х рабочих дней после его проведения. Результаты письменного экзамена объявляются путем выдачи копии экзаменационной ведомости старосте группы или размещаются в электронной информационно-образовательной среде университета, результаты устного экзамена объявляются в процессе проведения экзамена после ответа обучающегося.

Экзамен может проводиться с использованием технических средств обучения.

Результаты текущего контроля фиксируются преподавателем.

4.2 Темы докладов и рефератов

Тема 1.

1. Описание природоохранных мероприятий.
2. Специальные природоохранные мероприятия.

3. Профилактические природоохранные мероприятия.
4. Сооружения и мероприятия охраны водных ресурсов.

Тема 2.

1. Выбор схемы отведения и обезвреживания сточных вод.
2. Особенности канализования промышленных предприятий.
3. Как выбрать метод очистки сточных вод.
4. Перечислите сооружения механической очистки сточных вод.
5. Дайте классификацию аппаратов обратного осмоса и ультрафильтрации.
6. Зернистые фильтры для очистки сточных вод.
7. Перспективные окислители для очистки сточных вод.
8. Каковы задачи и эффективность биологической очистки сточных вод

Тема 3.

1. Класс капитальности накопителей
2. Тип накопителя.
3. Места для расположения накопителей.
4. Схемы конструкции ограждающих сооружений наливных и намывных накопителей.

Тема 4.

1. Основные категории паводков на реках.
2. Причины возникновения нагонных наводнений.
3. Строительные и нестроительные противопаводковые мероприятия.
4. Классификация дамб обвалования.
5. Комплексные противопаводковые мероприятия, проводимые на всей площади территории водосбора.

Тема 5.

1. Мероприятия по защите атмосферы.
2. Технологические и планировочные мероприятия защите атмосферы.
3. Устройства для улавливания и очистки вредных выбросов в атмосферу.
4. Способы контроля за уровнем загрязнения атмосферного воздуха.
5. Градостроительные мероприятия по защите населения от шума.
6. Уменьшение шума на пути его распространения от источника до расчетной точки.
7. Характеристика шумозащитных приемов застройки примагистральных территорий.

Тема 6.

8. Принципы проектирования природоприближенных водотоков.
9. Опишите признаки естественных водотоков.
11. Особенности трассирования природоприближенных водотоков.

Тема 7.

1. Отличие оползней от обвалов.
2. Причины образования оползней.
3. Мероприятия и сооружения для стабилизации оползней.
4. Типы поддерживающих сооружений для закрепления и предотвращения оползней.

Тема 8.

1. Отличительные особенности селей.
2. Причины образования селей.
3. Мероприятия и сооружения для стабилизации селей.

4.3 Теоритические вопросы для подготовки к экзамену

1. Дайте краткое описание природоохранных мероприятий.
2. Чем отличаются специальные природоохранные мероприятия от реставрационных?
3. В чем состоит роль профилактических природоохранных мероприятий?
4. Перечислите сооружения и мероприятия охраны водных ресурсов.
5. Опишите сооружения и мероприятия охраны биоресурсов.
6. Назовите основные мероприятия охраны и рационального использования земель и минеральных ресурсов.
7. Перечислите принципы проектирования природоприближенных водотоков.
8. Опишите признаки естественных водотоков.
9. Назовите особенности трассирования природоприближенных искусственных русл.
10. Дайте классификацию строительных материалов, используемых при возведении природоприближенных русл.
11. Каковы цели природоприближенного переустройства водотока?
12. Расскажите о видах крепления откосов природоприближенных русл.
13. Какие основные системы канализации поселений и промышленных предприятий вы знаете?
14. От чего зависит выбор схемы отведения и обезвреживания сточных вод?
15. Опишите особенности канализования промышленных предприятий.
16. Каковы назначение и состав дождевой канализации в поселениях?
17. Как выбрать метод очистки сточных вод?
18. Перечислите сооружения механической очистки сточных вод.
19. Дайте классификацию аппаратов обратного осмоса и ультрафильтрации.
20. Какие зернистые фильтры для очистки сточных вод вы знаете? Где их применяют?
21. Расскажите о перспективных окислителях для очистки сточных вод.
22. Каковы задачи и эффективность биологической очистки сточных вод?
23. Расскажите о сооружениях биологической очистки сточных вод.
24. Как очищают сточные воды с помощью корневой системы растений?
25. Расскажите о классификации и основных свойствах осадков сточных вод.
26. Опишите этапы технологического цикла обработки осадков сточных вод.

27. Каково назначение иловых площадок?
28. Перечислите сооружения механического обезвоживания осадков.
29. Расскажите о сооружениях термической сушки и сжигания осадков.
30. Что вы знаете об утилизации осадков сточных вод?
31. Перечислите виды промышленных отходов.
32. Каково назначение накопителей промышленных отходов?
33. Расскажите, как выбирают место для расположения накопителя.
34. Расскажите о сооружениях системы отвода поверхностного стока.
35. Каково назначение противофильтрационных устройств?
36. Как выбрать тип противофильтрационных устройств грунтовых плотин?
37. Расскажите о классификации рек России по условиям формирования их стока.
38. Опишите основные категории паводков на реках в зависимости от высоты уровня воды в них, размера затопления и наносимого ущерба.
39. Каковы причины возникновения нагонных наводнений?
40. Что включают строительные и нестроительные противопаводковые мероприятия?
41. Какова классификация дамб обвалования в зависимости от конструктивных особенностей поперечного профиля и месторасположения?
42. Расскажите о составе комплексных противопаводковых мероприятий, проводимых на всей площади территории водосбора.
43. На какие виды подразделяют мероприятия по защите атмосферы?
44. Что включают технологические и планировочные мероприятия?
45. Какие устройства используют для улавливания и очистки вредных выбросов в атмосферу?
46. Расскажите о методах очистки выбросов от газо- и парообразных примесей и областях их применения.
47. Какие виды и принципы работы очистного оборудования вы знаете?
48. Какой уровень звука является шумовой характеристикой транспортных потоков?
49. Какова цель нормирования шума?
50. Назовите нормируемые параметры постоянного и непостоянного шума в расчетной точке.
51. В чем разница между активными и пассивными противошумовыми мероприятиями?
52. В чем заключаются административные и планово-организационные противошумовые мероприятия?
53. Какие мероприятия по защите населения от шума относятся к градостроительным?
54. За счет чего можно уменьшить шум на пути его распространения от источника до расчетной точки?
55. Каким образом можно уменьшить транспортный шум, проникающий в помещение?
56. Дайте краткую характеристику шумозащитных приемов застройки при- магистральных территорий.
57. Каково значение элементов рельефа местности и зеленых насаждений в распространении шума на территории застройки?
58. Каковы достоинства и недостатки шумозащитных экранов?
59. Какие мероприятия рекомендуют для защиты территорий в зоне водных объектов?
60. Когда проводят искусственное повышение поверхности территорий?
61. Что следует понимать под защитой территории от подтопления грунтовыми водами?
62. Какие факторы учитывают при разработке рыбоохранных мероприятий?

63. Какие мероприятия предусматривают для защиты водных ресурсов в рыбном хозяйстве от загрязнений водным транспортом и при лесосплаве?
64. В чем сущность основных принципов и способов рыбозащиты?
65. Какие формы движения склонов обуславливают выбор метода анализа устойчивости и необходимые восстановительные мероприятия?
66. Чем отличаются оползни от обвалов?
67. Каковы причины образования оползней?
68. По каким признакам классифицируют оползни?
69. Какие мероприятия и сооружения предусматривают для стабилизации оползней?
70. Какие факторы влияют на выбор мероприятий по регулированию поверхностных вод на территориях, прилегающих к оползневым зонам?
71. Какие типы поддерживающих сооружений применяют для закрепления и предотвращения оползней?
72. Каково значение берегоукрепительных сооружений и мероприятий в комплексе противооползневых защитных мероприятий?

5 ПЕРЕЧЕНЬ ОСНОВНОЙ И ДОПОЛНИТЕЛЬНОЙ УЧЕБНОЙ ЛИТЕРАТУРЫ, НЕОБХОДИМОЙ ДЛЯ ОСВОЕНИЯ ДИСЦИПЛИНЫ

5.1 Основная литература

№ п/п	Наименование	Кол-во экз.
1	Александров, Борис Михайлович. Природопользование: учебное пособие / Б. М. Александров; Министерство образования и науки РФ, Уральский государственный горный университет. - 2-е изд., испр. и доп. - Екатеринбург: УГГУ, 2016. - 184 с. : рис., табл. - Библиогр.: с. 179-183.	50
2	Бринза В.В., Галиев Ж.К., Галиева Н.В., Жданкин Н.А., Ильичева Е.В., Калинин А.Р., Ларионова И.А., Лещинская А.Ф., Мясков А.В., Пешкова М.Х., Рожков И.М., Тибилов Д.П. Развитие науки в области экономики природопользования и управления предприятиями горнодобывающей и металлургической промышленности России. ЭБС «Лань», по паролю https://e.lanbook.com/book/108095	Эл. ресурс
3	Косенкова С. В., Ефимова Н.Б., Уланова И.А. Управление качеством окружающей среды: Учебное пособие 2017 г. ЭБС «Лань», по паролю https://e.lanbook.com/book/112353	Эл. ресурс
4	Попов М. А., Румянцев И.С. Природоохранные сооружения. Учебник для вузов. – М.: МГУП - 518 с.	10

5.2 Дополнительная литература

№ п/п	Наименование	Кол-во экз.
1.	Попов М. А., Румянцев И. С. Специальные природоохранные объекты (хвостохранилища). Учебное пособие. –М.: МГУП, 2002. –351 с.	2
2.	2. Попов М. А., Румянцев И. С. Природоохранные системы и охрана окружающей среды при складировании промышленных отходов. Учебное пособие. –М.:МГУП, 2003. –348 с.	3
3.	3.Попов М. А. Эксплуатация природоохранных сооружений. Учебное пособие. –	3

5.3 Нормативные правовые акты

Федеральный закон от 10.01.2002 № 7-ФЗ «Об охране окружающей среды» - Режим доступа: ИПС «Консультант Плюс»

Федеральный закон от 10.01.1996 N 4-ФЗ «О мелиорации земель» - Режим доступа: ИПС «Консультант Плюс»

«Водный кодекс РФ» от 03.06.2006 № 74-ФЗ. - Режим доступа: ИПС «Консультант Плюс»

«Земельный кодекс РФ» от 25.10.2001 № 136-ФЗ. - Режим доступа: ИПС «Консультант Плюс»

«Временная методика определения предотвращенного экологического ущерба» (утв. Госкомэкологией РФ 09.03.1999 г.) - Режим доступа: ИПС «Консультант Плюс»

6 ПЕРЕЧЕНЬ РЕСУРСОВ ИНФОРМАЦИОННО - ТЕЛЕКОММУНИКАЦИОННОЙ СЕТИ «ИНТЕРНЕТ», НЕОБХОДИМЫХ ДЛЯ ОСВОЕНИЯ ДИСЦИПЛИНЫ

Официальный сайт Министерства природных ресурсов и экологии РФ
<http://www.mnr.gov.ru>

Официальный сайт Министерства природных ресурсов и экологии Свердловской области <http://www.mprso.ru>

Официальный сайт Федерального бюджетного учреждения здравоохранения «Центр гигиены и эпидемиологии в Свердловской области» <http://www.fbuz66.ru>

Национальный портал «Природа России» <http://www.priroda.ru>

Издательство "Лань" [Электронный ресурс]: электронная библиотечная система: содержит электронные версии книг издательства «Лань» и других ведущих издательств учебной литературы, так и электронные версии периодических изданий по естественным, техническим и гуманитарным наукам. – Москва, 2010 – Режим доступа: <http://e.lanbook.com>.

Российская государственная библиотека [Электронный ресурс]: содержит электронные версии книг, учебников, монографий, сборников научных трудов как отечественных, так и зарубежных авторов, периодических изданий. Режим доступа: <https://www.rsl.ru/>

МИНОБРНАУКИ РОССИИ

ФГБОУ ВО «Уральский государственный горный университет»



УТВЕРЖДАЮ

Проректор по учебно-методическому комплексу
С.А. Упоров

**МЕТОДИЧЕСКИЕ УКАЗАНИЯ ПО ОРГАНИЗАЦИИ
САМОСТОЯТЕЛЬНОЙ РАБОТЫ СТУДЕНТОВ
И ЗАДАНИЯ**

ПРОЦЕССЫ И АППАРАТЫ ЗАЩИТЫ ОКРУЖАЮЩЕЙ СРЕДЫ

Специальность

21.05.04 «ГОРНОЕ ДЕЛО»

Специализация

Горнопромышленная и нефтегазовая экология

форма обучения: очная

Автор(ы) Медведева И.В., профессор, к.ф.-м.н.

Одобен на заседании кафедры

Инженерной экологии

(название кафедры)

Зав.кафедрой

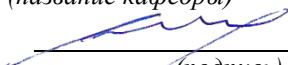
(подпись)

Хохряков А.В.

(Фамилия И.О.)

Протокол № 1 от 28.09.2020 г.

(Дата)

Рассмотрен методической комиссией

Инженерно-экономического факультета

(название факультета)

Председатель

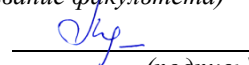
(подпись)

Мочалова Л.А.

(Фамилия И.О.)

Протокол № 7 от 20.03.2020 г.

(Дата)

Екатеринбург
2020

Содержание

Общие методические указания	3
Методические рекомендации по отдельным видам самостоятельной работы	4
Обоснование затрат времени на самостоятельную работу обучающихся (СРО).....	5
Дополнительная самостоятельная работа студентов.	16
(уровень творческой деятельности)	16
Требования к представлению и оформлению результатов самостоятельной работы студентов ...	17
Оценка выполнения самостоятельной работы студента	18

Общие методические указания

В процессе изучения дисциплины «Процессы и аппараты защиты окружающей среды» студенты должны изучить теоретический материал, выполнить контрольную работу и другие, предусмотренные рабочей программой дисциплины, самостоятельные задания. По окончании изучения дисциплины предусмотрен экзамен.

Занятия по дисциплине «Процессы и аппараты защиты окружающей среды» проводятся в форме лекций и практических (семинарских) занятий.

Цель лекции – формирование основы для последующего усвоения учебного материала.

Цель практических и семинарских занятий – оказание помощи студентам в изучении наиболее важных вопросов учебного курса, углубление и закрепление, систематизация соответствующих знаний студентов по предмету.

При изучении дисциплины «Процессы и аппараты защиты окружающей среды» важную роль играет самостоятельная работа студентов, которая заключается в организации систематического изучения учебной дисциплины, закреплении и углублении полученных знаний и навыков, подготовке к предстоящим занятиям, а также в формировании культуры умственного труда и самостоятельном поиске новых знаний.

Для успешного изучения дисциплины и приобретения компетенций (см. программу дисциплины) студенты должны посетить аудиторные занятия, повторить материалы лекций, провести подготовку к практическим и семинарским занятиям, самостоятельно прочитать рекомендуемую основную и дополнительную литературу, подобрать и ознакомиться с понятийным аппаратом.

Выбор литературы для изучения делается обычно по программе дисциплины либо путем самостоятельного отбора.

Во время изучения литературы необходимо конспектировать и делать записи прочитанного. Такие записи способствуют лучшему осмыслению и усвоению, выработке навыков кратко и точно излагать материал.

Вся рекомендуемая для изучения курса литература подразделяется на основную и дополнительную. К основной литературе относятся источники, необходимые для полного и твердого усвоения учебного материала (учебники и учебные пособия). Необходимость изучения дополнительной литературы диктуется прежде всего тем, что в учебниках зачастую остаются неосвещенными современные проблемы, а также не находят отражения изменения в законодательстве и тенденции практики. Поэтому дополнительная литература рекомендуется для более углубленного изучения программного материала.

Перечень вопросов, подлежащий изучению, приведен в программе курса.

Теоретические знания, полученные в ходе прослушивания лекций, изучения основной и дополнительной литературы, участие в семинарских и практических занятиях позволяют студентам формировать всю полноту и объективность знаний.

Выполняя контрольную работу, другие письменные задания, студент учится самостоятельно работать с основной и дополнительной литературой, выявлять наиболее важные аспекты, углубленно и более детально изучать материалы по дисциплине и расширять свой кругозор.

Практические задачи, составляющие содержание практических занятий, контрольной работы и других письменных заданий, помогут выработать умения и навыки применения теоретических знаний.

Кроме того, студентам предлагается выполнить тест для самопроверки и самоконтроля, ответ на который после изучения отдельных тем курса и курса в целом позволят студенту проверить полученные знания.

При постоянном, последовательном изучении всех тем дисциплины, активной работе на лекциях и практических (семинарских) занятиях студенту удастся полностью освоить изучаемый предмет.

Степень и качество освоения курса будет зависеть от самодисциплины.

Методические рекомендации по отдельным видам самостоятельной работы

Самостоятельная работа студента состоит из следующих видов работ:

- повторение материалов лекций;
- самостоятельное изучение тем курса;
- подготовка к практическим (лабораторным, семинарским) занятиям;
- подготовка к докладу, сообщению, аналитическому обзору
- выполнение расчетно-графической работы и подготовка к её защите;
- написание реферата и подготовка к его защите;
- подготовка к тестированию;
- ответы на вопросы для самопроверки и для подготовки к опросу;
- подготовка к коллоквиуму (теоретическому опросу).

Повторение материалов лекций предполагает их прочтение, запоминание основных терминов и определений, разбор смысла и содержания основных понятий, подготовку (запись) вопросов, которые остались неясными, непонятными. Поскольку не все важные вопросы достаточно полно раскрываются в лекциях, студент должен самостоятельно работать с учебными пособиями, дополняя конспект лекций.

Самостоятельное изучение отдельных тем дисциплины предполагает чтение основной и дополнительной литературы по соответствующей теме, изучение научных статей и материалов, подготовку конспекта.

Подготовка к практическим (лабораторным, семинарским) занятиям предполагает регулярное использование студентом различных учебно-методических материалов для подготовки к выполнению лабораторных работ.

Подготовка к докладу, сообщению, аналитическому обзору предполагает подготовку доклада на определенную тему, включающую краткий обзор использованных источников.

Выполнение расчетно-графической работы и подготовка к её защите предполагает прочтение и освоение необходимых тем для её выполнения и защиты.

Написание реферата и подготовка к его защите – подготовка реферата на определенную тему, включающего обзор соответствующих литературных и других источников или научной работы, статьи, исследования.

Подготовка к тестированию включает в себя самостоятельное изучение тем курса, по которым проводится тестирование. Позволяет провести проверку знаний отдельных тем курса и всей дисциплины в целом.

Ответы на вопросы для самопроверки и для подготовки к опросу позволяют оценить объем теоретических знаний. Ответы на все вопросы позволяют перейти к материалам для практических и семинарских занятий. Если ответить на вопрос затруднительно, следует повторить теоретический материал и найти ответ в лекциях, дополнительной литературе.

Подготовка к коллоквиуму (теоретическому опросу) дополняет учебную работу на лекциях и практических (семинарских) занятиях. Для начала рекомендуется изучение тех источников, которые указаны преподавателем, при необходимости следует расширить круг изучаемых источников. Рекомендуется работа с информацией - поиск информации в библиотеке, Интернете, отбор информации для решения конкретной учебной задачи. При работе с интернет-ресурсами следует иметь в виду, что качество некоторых материалов может быть не соответствующим необходимому уровню.

Выполнение домашних заданий предусмотрено в следующей форме:

Конкретные виды заданий по дисциплине «Процессы и аппараты защиты окружающей среды» указаны далее.

Важнейшее требование для всех письменных работ - самостоятельность их выполнения.

Добросовестное выполнение данных методических указаний будет способствовать усвоению знаний, приобретению навыков практической деятельности, формированию указанных в программе учебной дисциплины компетенций.

Обоснование затрат времени на самостоятельную работу обучающихся (СРО)

Суммарный объем часов на СРО очной формы обучения составляет **125 часов**

№ п/п	Виды самостоятельной работы	Единица измерения	Норма времени, час	Расчетная трудоемкость СРО по нормам, час.	Принятая трудоемкость СРО, час.
Самостоятельная работа, обеспечивающая подготовку к аудиторным занятиям					
1	Повторение материала лекций	1 час	0,1-4,0	0,8 x 32= 25,6	26
2	Самостоятельное изучение тем курса	1 тема	1,0-8,0	2,6x 6 = 15,6	16
3	Подготовка к практическим (лабораторным, семинарским) занятиям	1 занятие	0,3-2,0	0,5 x 20= 10	10
4	Подготовка к докладу, сообщению, аналитическому обзору	1 занятие	1,0-4,0	4x1=4	4
5	Выполнение расчетно-графической работы и подготовка к ее защите	1 работа	0,5-20	16 x 1 = 16	16
6	Подготовка к опросу	1 тема	0,1-2,0	1,9 x 7 = 13,3	13
7	Подготовка к коллоквиуму (теоретическому опросу)	1 коллоквиум по теме	1,5-2,5	1,5x17=25,5	26
8	Подготовка к тестированию	1 тема	0,1-2,0	0,5 x 28 = 14	14
9	Подготовка к экзамену				27
	Итого:				152

Тема 1. Основные принципы инженерного расчета и выбора аппаратов для пылегазоочистки промышленных выбросов.

Цель: закрепление и систематизация знаний по теме, разработка навыков работы с литературой.

Задания

Домашнее устное задание:

1. *Повторение материала лекций:*

– прочитайте раздел 1 учебного пособия: Ветошкин А.Г. Процессы и аппараты защиты окружающей среды: Учеб. пособие для вузов/А.Г. Ветошкин.-М.: Абрис, 2012. - 639 с.: ил.

2. *Вопросы для подготовки к коллоквиуму:*

1. Что такое «аппарат защиты окружающей среды»?
2. Дайте классификацию методов защиты окружающей среды.
3. Какие процессы реализуются в аппаратах защиты окружающей среды?
4. Как возникла и развивалась наука о процессах и аппаратах?
5. Охарактеризуйте основные источники загрязнения атмосферы.
6. Классифицируйте загрязнители атмосферы.
7. Дайте характеристику плотности и дисперсности аэрозолей.
8. Дайте характеристику явлений: адгезия, абразивность, смачиваемость и гигроскопичность частиц.
9. Дайте характеристику явлений электрической проводимости слоя пыли и электрической заряженности частиц.
10. Перечислите основные процессы извлечения взвешенных веществ

Тема 2. Основные процессы и аппараты для очистки газозвудушных промышленных выбросов от аэрозолей.

Цель: закрепление и систематизация знаний по теме, разработка навыков работы с литературой.

Задания

Домашнее устное задание:

1. Повторение материала лекций:

– прочитать раздел 2 и 3 учебного пособия: Ветошкин А.Г. Процессы и аппараты защиты окружающей среды: Учеб. пособие для вузов/А.Г. Ветошкин.-М.: Абрис, 2012. - 639 с.: ил.

2. Вопросы для самоконтроля и для подготовки к коллоквиуму:

1. Классификация основных методов и аппаратов очистки газовых сред от аэрозолей.
2. Сухие методы очистки газов от аэрозолей.
3. Классификация сухих механических пылеуловителей.
4. Какие механизмы осаждения лежат в основе работы сухих механических пылеуловителей?
5. Очистка газов в фильтрах. Классификация фильтров.
6. Под действием каких сил происходит улавливание частиц в мокрых пылеуловителях?
7. Дайте классификацию мокрых пылеуловителей.
8. Какие методы абсорберов вы знаете?
9. Как работают насадочные абсорберы?
10. Как происходит расчет хемосорбционных аппаратов?

Задания для подготовки к тестированию:

Инструкция. Внимательно прочитайте вопрос и варианты ответов. Из предложенных ответов правильный только один.

На листе бумаги напишите тему, номера вопросов и проставьте рядом номер правильного, на Ваш взгляд, ответа, либо запишите словами на ваш взгляд правильный ответ.

1. Частицы аэрозоля осаждаются из потока загрязненного газа (воздуха) под действием силы тяжести:

- А) осаждение
- Б) гравитационное осаждение
- В) фильтрация
- Г) нет верного варианта ответа

2. При криволинейном движении пылегазового потока происходит...

3. По стандарту оборудование для санитарной очистки газов и воздуха от взвешенных дисперсных частиц подразделяется на...категории.

4. Извлечение содержащихся в выбросах взвешенных твердых и жидких примесей называется:

- А) физико-химической очисткой
- Б) мокрой очисткой
- В) очисткой от аэрозолей

5. Извлечение или обезвреживание токсичных газо- и парообразующих примесей называется:

- А) физико-химической очисткой
- Б) мокрой очисткой
- В) очисткой от аэрозолей

6. Перечислите четыре основных метода очистки воздуха от газообразных примесей...

Тема 3. Основные процессы и аппараты для очистки газозвудушных промышленных выбросов от газообразных загрязняющих веществ.

Цель: закрепление и систематизация знаний по теме, разработка навыков работы с литературой, освоение методов расчетов оборудования.

Задания:

– прочитайте раздел 4 учебного пособия: Ветошкин А.Г. Процессы и аппараты защиты окружающей среды: Учеб. пособие для вузов/А.Г. Ветошкин.-М.: Абрис, 2012. - 639 с.: ил.

Домашнее устное задание:

1. Повторение материала лекций.

2. Вопросы для самоконтроля и для подготовки к коллоквиуму (теоретическому опросу):

1. Классификация, принцип действия, расчет абсорберов.
2. Классификация, принцип действия и расчет адсорберов.
3. Перечислите этапы работы адсорбера периодического действия.
4. Аппараты, реализующие процессы каталитической очистки газов.
5. Аппараты, реализующие термический метод обезвреживания газов.

Для самоконтроля освоения темы:

Знать:

- характеристику газообразных загрязняющих веществ;
- основные процессы извлечения газообразных примесей;
- основные методы и аппараты очистки отходящих газов от газообразных примесей;
- принципы подавления образования токсичных газовых примесей в источнике их образования.

Уметь:

- рассчитывать параметры процессов очистки промышленных выбросов от токсичных газовых примесей;
- рассчитывать основные конструктивные размеры аппаратов очистки промышленных выбросов от токсичных газовых примесей.

Для написания расчетно-графической работы предусмотрены отдельные методические рекомендации.

Тема 4. Основные технологии очистки промышленных выбросов от загрязняющих веществ.

Цель: закрепление и систематизация знаний по теме, разработка навыков работы с литературой.

Задания

Домашнее устное задание:

1. Повторение материала лекций:

– прочитайте раздел 4 учебного пособия: Ветошкин А.Г. Процессы и аппараты защиты окружающей среды: Учеб. пособие для вузов/А.Г. Ветошкин.-М.: Абрис, 2012. - 639 с.: ил.

2. Вопросы для самоконтроля и для подготовки к коллоквиуму (теоретическому опросу):

1. Практическое применение термического метода обезвреживания газов.
2. Каковы условия, необходимые для осуществления процесса термического обезвреживания газов?
3. Способы очистки выбросов в атмосферу от CO_x , SO_x , H_2S , NO_x .
4. Способы подавления выделения CO_x , SO_x , H_2S , NO_x в источнике их образования.
5. Методы снижения выбросов в атмосферу углеводородов и их производных.

Темы докладов и требования к оформлению предусмотрены в разделе «дополнительная самостоятельная работа студентов» данного методического пособия.

Тема 5. Общие сведения об отходах.

Цель: закрепление и систематизация знаний по теме, разработка навыков работы с литературой.

Задания

Домашнее устное задание. Ответить на следующие вопросы:

1. Что такое класс опасности отхода?
2. Чем различаются санитарный класс опасности от класса опасности для окружающей среды?
3. Какие отходы добычи и обогащения полезных ископаемых вы знаете?
4. Что такое бытовые отходы? Какие они бывают?
5. Как образуются топливные отходы добычи и обогащения полезных ископаемых?

Разобраться в следующих определениях:

Классификация методов переработки отходов.

Методы измельчения, классификации, обогащения, сепарации, компостирования, термической обработки твердых отходов

Тема 6. Основные требования, устройства и оборудование для транспортирования промышленных отходов.

Цель: закрепление и систематизация знаний по теме, разработка навыков работы с литературой.

Задания

Домашнее устное задание:

1. Повторение материала лекций.

2. Вопросы для самоконтроля и для подготовки к тестированию:

1. Что понимается под транспортированием промышленных отходов?
2. Какими нормативно-правовыми актами регулируются требования к транспортировке отходов?

Задания для подготовки к тестированию:

Инструкция. Внимательно прочитайте вопрос и варианты ответов. Из предложенных ответов правильный только один.

На листе бумаги напишите тему, номера вопросов и проставьте рядом номер правильного, на Ваш взгляд, ответа, либо запишите словами на ваш взгляд правильный ответ

1. Транспортировка опасных отходов может осуществляться при следующих условиях:

А) наличие паспорта опасных отходов, наличие специально оборудованного транспорта, соблюдение требований безопасности транспортирования опасных отходов, наличие необходимой документации для транспортирования и передачи опасных отходов

Б) соблюдение требований безопасности транспортирования опасных отходов

В) наличие необходимой документации для транспортирования и передачи опасных отходов, наличие специально оборудованного транспорта, соблюдение требований безопасности

2. Перевозки отходов от основного предприятия к вспомогательным производствам и на полигоны складирования осуществляются:

А) в самосвалах

Б) специально оборудованным транспортом

В) в любом транспортном средстве, с большим объемом кузова

Г) нет верного варианта ответа

3. Документ выдаваемый территориальным управлением Росприроднадзора, разрешающий транспортирование опасных отходов I-IV классов опасности на территории РФ называется:

А) разрешением на транспортировку отходов

Б) лицензией на транспортировку опасных отходов

4. Является ли транспортировка отходов частью обращения с отходами?

А) да

Б) нет

В) нет верного варианта ответа

5. Прежде чем перевозить опасные отходы необходимо определить:

А) какую опасность для людей и окружающей среды они представляют

Б) какие транспортные единицы нужно задействовать

В) какую лицензию следует получать

6. Остатки сырья, материалов, веществ, изделий, предметов, образовавшиеся в процессе производства продукции, выполнения работ (услуг) и утратившие полностью или частично исходные потребительские свойства называются...

7. Деятельность, связанная с перемещением отходов между местами или объектами их образования, накопления, хранения, утилизации, захоронения и/или уничтожения называется...

Тема 7. Классификация общих и специальных методов переработки твердых отходов.

Цель: закрепление и систематизация знаний по теме, разработка навыков работы с литературой.

Задания

Домашнее устное задание.

2. Вопросы для самоконтроля и для подготовки к опросу:

1. Как классифицируются методы переработки твёрдых отходов?
2. В чём различие между общими и специальными методами переработки твердых отходов?
3. Что такое сепарация? Как проходит термическая обработка твёрдых отходов?
4. Какие основные аппараты для проведения процессов переработки вы знаете?
5. Как рассчитываются и конструируются аппараты для проведения процессов переработки?

Темы №8-19. Способы переработки отходов.

Цель: закрепление и систематизация знаний по теме, разработка навыков работы с литературой.

Задания

Домашнее устное задание:

1. Повторение материала лекций.

2. Вопросы для самоконтроля и для подготовки к опросу:

Тема №8.

1. Какие существуют способы переработки отходов черной и цветной металлургии?
2. Что такое обезвоживание?
3. Что такое обогащение?
4. Какие существуют схемы для утилизации металлолома?
5. Какое оборудование используется для утилизации металлолома?

Тема №9.

1. Как происходит переработка металлургических шлаков?
2. Что такое металлургический шлак? Классификация.
3. Какие способы переработки металлургических шлаков вы знаете?
4. В каком случае химический состав шлака остаётся сравнительно стабильным?
5. Какие виды отходов черной металлургии вы знаете?

Тема №10.

1. Как происходит переработка и утилизация отходов золошлаковых материалов?
2. Из чего состоят кремнеземистые материалы?
3. Отходами какого производства являются золошлаки?
4. Что такое золошлаки?
5. От чего образуются золошлаки?

Тема №11.

1. Что такое неорганическое вяжущее?
2. Как происходит переработка неорганических вяжущих материалов?
3. Основной состав отходов производства строительных материалов.
4. Какие основные отходы от химических производств?
5. Опишите поэтапно как происходит переработка отходов химических производств.

Тема №12.

1. Что такое шлам? Какие виды шлама вы знаете?
2. Что из себя представляют нефтешламы?
3. Что из себя представляют маслосодержащие битумы. Их химические составляющие.
4. Как правильно поэтапно утилизировать отходы переработки нефти и нефтепродуктов?

5. Что относится к отходам переработки нефтепродуктов?

Тема №13.

1. В чем различие между переработкой и утилизацией отходов производства пластмасс?
2. Какие виды деятельности образующие отходы пластмасс вы знаете?
3. Как утилизируют отходы производства пластмасс?
4. Как происходит переработка отходов производства пластмасс?
5. Химический состав пластмасс. Их классификация.

Тема №14.

1. Чем отличаются резиновые и резинотканевые отходы?
2. Как происходит переработка резиновых и резинотканевых отходов?
3. Как происходит утилизация резиновых и резинотканевых отходов?
4. Какие виды деятельности образуют резиновые и резинотканевые отходы?
5. Какие могут быть последствия при нарушении этапов подготовки резинотканевых отходов к утилизации?

Тема №15.

1. От чего могут образовываться древесные отходы?
2. Требования к химическому составу для вторичного использования древесных отходов.
3. Как происходит химическая переработка древесины?
4. В чем суть гидролизных заводов?
5. Как расшифровывается ЦБК?

Тема №16.

1. Что такое твёрдые бытовые отходы? Дайте определение.
2. Какой распространенный компонент у твердых бытовых отходов?
3. К какому обычно классу опасности по негативному воздействию на окружающую среду относят твёрдые бытовые отходы?
4. Какие методы утилизации твёрдых бытовых отходов вы знаете?
5. Опишите как работает системы раздельного сбора мусора в России.

Тема №17.

1. Что такое полигон ТБО?
2. Какие виды отходов обычно принимаются на полигонах твердых бытовых отходов?
3. Какие требования к устройству полигонов для захоронения бытовых отходов вы знаете?
4. Какие требования к устройству полигонов для захоронения промышленных отходов вы знаете?
5. Какие требования к эксплуатации полигонов для захоронения бытовых отходов вы знаете?

Тема №18.

1. Дайте определение токсичных отходов.
2. Какие отходы подходят под определение радиоактивных отходов?
3. Какие особенности вы знаете при захоронении токсичных отходов?
4. Какие особенности вы знаете при захоронении радиоактивных отходов?
5. Как происходит утилизация токсичных и радиоактивных отходов?

Тема №19.

1. Какие способы и средства защиты от энергетического воздействия вы знаете?
2. Что такое экраны? Как происходит их обустройство?
3. Как используются вторичные энергетические ресурсы?
4. Что относится к вторичным энергетическим ресурсам?
5. Какие виды энергетического воздействия на окружающую среду вы знаете?

Тема 20. Характеристики сточных вод.

Цель: закрепление и систематизация знаний по теме, разработка навыков работы с литературой.

Задания

Домашнее устное задание:

1. Повторение материала лекций.

2. Вопросы для самоконтроля и для подготовки к тестированию:

1. Какие методы очистки сточных вод вы знаете?
2. Перечислите требования для необходимой степени очистки сточных вод.

Ответить на следующие вопросы:

1. Классификация примесей в сточных водах;
2. Понятие дисперсности примесей в сточных водах;
3. Классификация методов очистки воды в зависимости от дисперсности примесей;
4. Цели очистки воды;
5. Эффективность методов очистки воды;
6. Первичная обработка сточных вод- назначение;
7. Усреднители- назначение, примеры конструкций;
8. Смесители- назначение, примеры конструкций;
9. Аэраторы- назначение, примеры конструкций .

Задания для подготовки к тестированию:

Инструкция. Внимательно прочитайте вопрос и варианты ответов. Из предложенных ответов правильных может быть несколько.

На листе бумаги напишите тему, номера вопросов и проставьте рядом номер правильного, на Ваш взгляд, ответа, либо запишите словами на ваш взгляд правильный ответ

1. Соответствие показателей загрязнений их нормам, г/(чел·сут):
 - 1) взвешенные вещества а) 75
 - 2) БПКполн неосветленной жидкости б) 3,3
 - 3) N(NH₄⁺) в) 8,0
 - 4) P(P₂O₅) г) 65
 - 5) СПАВ д) 9
 - е) 2,5
2. Соотношение БПКполн : N : P, при котором требуется добавление биогенных элементов ...
 - а) 100: 3: 0,5
 - б) 100: 10: 2
 - в) 100: 5: 1
 - г) 100: 20: 15
3. Окраска сточных вод – это показатель ...
4. Температура, до которой подогревают сточную воду при анализе, если запах не ясно выражен ... °С
5. Реакция среды городских сточных вод ...

Темы №21-26. Процессы и аппараты механической очистки сточных вод.

Цель: закрепление и систематизация знаний по теме, разработка навыков работы с литературой.

Задания

Домашнее устное задание:

1. Повторение материала лекций.

2. Вопросы для самоконтроля и для подготовки к коллоквиуму (теоретическому опросу):

1. Как классифицируются сооружения механической очистки?
2. Какие устройства для процеживания сточных вод вы знаете?
3. Какие механизмы лежат в основе процесса отстаивания нерастворимых примесей в воде?
4. Что такое гидравлическая крупность?
5. Как работают песколовки?
6. Как работают отстойники?
7. Что такое нефтеловушки и для чего они предназначены?
8. Как классифицируют отстойники? По какому принципу и признакам?
9. Что понимается под центробежным осаждением примесей из сточных вод?
10. Какие аппараты для центробежного осаждения вы знаете?
11. Как работает гидроциклон?
12. Какие гидроциклоны бывают?
13. Для чего предназначены центрифуги?
14. Что понимается под фильтрованием? Как оно происходит?

Тема №22. Процессы и аппараты для физико-химической очистки сточных вод.

Вопросы для самоконтроля и для подготовки к коллоквиуму (теоретическому опросу):

- 1 Методы физико-химической очистки сточных вод

- 2 .Механизмы, лежащие в основе процесса флотации примесей
- 3 Методы создания диспергированной газовой фазы
- 4 Гидромеханические методы
- 5 Гидродинамические методы
- 6 Химические и электрохимические методы очистки воды
- 7 Эффективность метода флотационной очистки воды
- 8 Флотаторы. Принцип действия. Примеры конструкций.
- 9 Сооружения вакуумной и напорной флотации примесей сточных вод.
- 10 Основы процесса очистки воды методом коагуляции и флокуляции
- 11 Условия протекания процессов коагуляции и флокуляции.
- 12 Коагулянты и флокулянты . Примеры
- 13 Камеры хлопьеобразования. Принцип действия. Примеры конструкций.
- 14 Процесс экстракции в водоочистке.
- 15 Экстрагенты- свойства, примеры.
- 16 Регенерация экстрагентов
- 17 .Экстракционные установки
- 18 Применение эффекта адсорбции для очистки сточных вод.
- 19 Свойства сорбентов. Примеры.
- 20 Регенерация сорбентов
- 21 Сорбционные фильтры
- 22 Аппараты с неподвижным и движущимся слоем сорбента.
- 23 Методы баромембранного разделения, используемые в технологиях очистки воды.
- 24 Микрофильтрация. Ультрафильтрация. Обратный осмос.
- 25 Аппараты для мембранных процессов. Виды мембран.

Тема №23. Аппараты для химической очистки сточных вод.

Вопросы для самоконтроля и для подготовки к коллоквиуму (теоретическому опросу):

1. Понятие метода химической очистки воды
2. Классификация методов химической очистки сточных вод.
3. Метод нейтрализации сточных вод. Примеры.
4. Метод окисления примесей сточных вод. Окислители.
5. Метод химического осаждения. Реагенты.
6. Технологические схемы реализации методов химического осаждения.

Тема №24. Процессы и аппараты для биологической очистки сточных вод.

Вопросы для самоконтроля и для подготовки к коллоквиуму (теоретическому опросу):

1. Основы методов биохимической очистки сточных вод.
2. Свойства сточных вод, подлежащих очистке биохимическим методом.
3. Сооружения биологической очистки сточных вод в естественных условиях.
4. Условия протекания биологической очистки в естественных условиях
5. Очистка в искусственных условиях.
6. Активный ил, его свойства и условия функционирования.
7. Аэробные и анаэробные методы биохимической очистки
8. Классификация сооружений биохимической очистки.
9. Аэротенки. Принцип действия. Виды аэротенков
10. Окситенки. Принцип действия. Пример конструкции.струкций.
11. Метатенки Принцип действия, примеры конструкций
12. Биофильтры. Принцип действия. Основные типы.

Тема №25-26. Процессы и аппараты для глубокой очистки (доочистки) и обеззараживания сточных вод. Переработка осадков сточных вод..

Вопросы для самоконтроля и для подготовки к коллоквиуму (теоретическому опросу):

1. Формы связи воды в осадках
2. Состав и свойства осадков сточных вод
3. Методы переработки осадков сточных вод

4. Назначение этапа уплотнения кондиционирования в переработке осадков
5. Назначение этапа стабилизации в переработке осадков
6. Назначение этапа уплотнения кондиционирования в переработке осадков
7. Что понимается под «обеззараживанием» сточных вод?
8. Какие виды переработки осадков сточных вод вы знаете?

Тема 27. Примеры технологических схем очистки сточных вод различного происхождения.

Цель: закрепление и систематизация знаний по теме, разработка навыков работы с литературой.

Задания

Домашнее устное задание. Ответить на следующий вопрос:

1. Какие технологические схемы очистки сточных вод различного происхождения вы знаете?

Задания для подготовки к тестированию:

Инструкция. Внимательно прочитайте вопрос и варианты ответов. Из предложенных ответов правильных может быть несколько.

На листе бумаги напишите тему, номера вопросов и проставьте рядом номер правильного, на Ваш взгляд, ответа, либо запишите словами на ваш взгляд правильный ответ

1. Последовательность расположения типов отстойников в порядке возрастания пропускной способности:

- 1) радиальные
- 2) двухъярусные
- 3) горизонтальные
- 4) вертикальные

2. Рекомендуемая скорость движения воды в горизонтальных отстойниках ... мм/с

- а) 2÷3
- б) 5-10
- в) 10-15
- г) 30÷40

3. Последовательность стадий обработки осадка:

- а) кондиционирование
- б) уплотнение
- в) обезвоживание
- г) стабилизация

4. Устройство для поддержания постоянного давления газа в метантенках ...

- а) регулятор давления
- б) мокрый газгольдер
- в) накопитель
- г) газовая свеча

5. Рабочая жидкость, на которой работают инжекторы метантенков ...

- а) надильная жидкость
- б) сточная вода
- в) осадок метантенка
- г) сырой осадок

Дополнительные тестовые задания.

- Последовательность движения воды по сооружениям доочистки фильтрованием:

- а) фильтры с зернистой загрузкой
- б) барабанные сетки
- в) насосная станция
- г) резервуар для контакта воды с хлором
- д) быстроток- аэратор

- Соединения, в которые переходит аммонийный азот при нитрификации:

- а) N_2O_5 б) N_2 в) NO_3^- г) NO_2^-

- Соединения, в которые переходят нитраты в процессе денитрификации:

а) NO₂- б) N₂ в) N₂O₅ г) NO

- Условие, необходимое для процесса нитрификации ...

а) наличие кислорода

б) отсутствие кислорода

в) среда N₂

г) среда гелия

- Реагенты, которые могут быть применены для удаления фосфатов из сточных вод:

а) Al₂(SO₄)₂

б) оксихлорид алюминия

в) Fe₂(SO₄)₃

г) NaCl

- Условие, необходимое для процесса денитрификации ...

а) избыток кислорода

б) отсутствие кислорода

в) среда N₂

г) среда гелия

- Доза хлора для обеззараживания сточных вод после механической очистки ... (мг/л)

а) 3 б) 5 в) 15 г) 10

- Доза хлора для обеззараживания сточных вод после полной биологической очистки
мг/л.

- Гипохлорит натрия образуется при электролизе раствора ...

а) NaNO₃ б) NaCl в) NaClO г) CaCl₂

- Аноксидную зону по степени обеспеченности кислородом можно охарактеризовать как ...

а) избыток кислорода

б) нет кислорода

в) заполнена азотом

г) нехватка кислорода

- Фильтрующая загрузка, используемая для доочистки сточных вод:

а) гранитный щебень б) песок в) известняк г) гравий

- Причина, по которой процессы нитрификации начинаются в аэротенках после окисления основной массы углеродсодержащей органики ...

а) нехватка кислорода

б) ингибирование нитрифицирующих микроорганизмов углеродсодержащей органикой

в) недостаток питательных веществ

г) избыток питательных веществ

- Органические субстраты, добавляемые на стадии денитрификации:

а) азотсодержащие органические вещества

б) метанол

в) этанол

г) мочевины

- Соответствие процесса схеме реакции:

1) денитрификация а) $2\text{NH}_4^+ + 3\text{O}_2 = 2\text{NO}_2^- + 2\text{H}_2\text{O} + 4\text{H}^+$

2) нитрификация (I фаза) б) $2\text{NO}_2^- + \text{O}_2 = 2\text{NO}_3^-$

3) нитрификация (II фаза) в) $\text{NH}_4^+ \leftrightarrow \text{NH}_3\uparrow + \text{H}^+$

г) $\text{NH}_4^+ + \text{OH}^- \leftrightarrow \text{NH}_3\uparrow + \text{H}_2\text{O}$

д) $6\text{NO}_3^- + 5\text{CH}_3\text{OH} \rightarrow 3\text{N}_2 + 5\text{CO}_2 + 7\text{H}_2\text{O} + 6(\text{OH}^-)$

- Соответствие названия реагента формуле:

1) оксихлорид железа а) Al₂(SO₄)₃

2) сульфат алюминия б) FeCl₃

3) хлорид железа в) Fe₂SO₄

г) Fe₂(SO₄)₃

д) Fe(OH)₂Cl

- Размер ячеек сеток микрофильтров ... мкм

а) 10-20 б) 35-40 в) 300-500 г) 20-30

- Последовательность операций, выполняемых при водо – воздушной промывке фильтра:
 - а) подача воды
 - б) подача воздуха и воды
 - в) спуск воды до уровня песка
 - г) пуск в работу
- Формула для определения прироста ила ...
 - а) $P=0,8C_{в}+0,3L$
 - б) $P=0,5C_{в}+0,6L$
 - в) $P=0,2C_{в}+0,4L$
 - г) $P=0,3C_{в}+0,8L$
- Сооружение для стабилизации осадков сточных вод в анаэробных условиях ...
 - а) контактный резервуар
 - б) метантенк
 - в) отстойник
 - г) биологический фильтр
- Оптимальная температура мезофильного режима сбраживания в метантенках ... $^{\circ}C$
 - а) 20 б) 49 в) 33 г) 53

Дополнительная самостоятельная работа студентов.

(уровень творческой деятельности)

Подготовить доклад на определенную тему.

Выбор темы осуществляется студентом самостоятельно.

Темы докладов

1. Характеристика сероводорода, как источника загрязнения атмосферного воздуха и его опасность для окружающей среды.
2. Характеристика технологических процессов – источников выбросов сероводорода.
3. Утилизационные и обезвреживающие технологии очистки промышленных выбросов от сероводорода.
4. Характеристика фтора и его соединений, как источника загрязнения атмосферного воздуха и их опасность для окружающей среды.
5. Характеристика технологических процессов – источников выбросов фтора и фтористых соединений.
6. Утилизационные и обезвреживающие технологии очистки промышленных выбросов от фтора и фтористых соединений.
7. Характеристика хлора и его соединений, как источника загрязнения атмосферного воздуха и их опасность для окружающей среды.
8. Характеристика технологических процессов – источников выбросов фтора и фтористых соединений.
9. Утилизационные и обезвреживающие технологии очистки промышленных выбросов от фтора и фтористых соединений.
10. Принципы и методы очистки сточных вод.
11. Установки для коагулирования и флокулирования примесей сточных вод.
12. Очистка воды в бытовых условиях.
13. Установки для нейтрализации.
14. Сооружения и аппараты для биологической очистки сточных вод в искусственных условиях.
15. Аэротенки. Окситенки. Биофильтры.
16. Гидроциклоны. Флотационные аппараты..
17. Схемы сооружений глубокой очистки
18. Экстракционные аппараты иустановки.
19. Схемы сооружений глубокой очистки.
20. Агрозимикаты и их влияние на водные объекты.
21. Устройства для насыщения сточных вод кислородом.
22. Зернистые фильтры.
23. Ультрафильтрация и обратный осмос.
24. Усреднители. Виды. Назначение.

Требования к докладу на практическом (семинарском) занятии

Объем доклада не более 10 листов. Оформление работы должно отвечать общим требованиям, установленным в университете. Результат работы представляется на практическом (семинарском) занятии по соответствующей теме.

Студенту предоставляется время для выступления на практическом (семинарском) занятии продолжительностью не более 15 минут: 10 минут - доклад, 5 минут - ответы на вопросы.

Студент представляет доклад в форме компьютерной презентации, выполненной в MS PowerPoint.

Презентация должна иметь:

слайд, содержащий полное название доклада, ФИО автора;

слайд, содержащий четко сформулированную решаемую задачу;

несколько слайдов, описывающих решение задачи;

слайд, содержащий краткие выводы из работы.

Требования к представлению и оформлению результатов самостоятельной работы студентов

Оформление самостоятельной работы студента должно отвечать общим требованиям, установленным в университете Положением о требованиях к оформлению рефератов, отчетов по практике, контрольных, курсовых, дипломных работ и магистерских диссертаций.

Оценка выполнения самостоятельной работы студента

Критерии оценки доклада – новизна текста, степень раскрытия сущности вопроса, соблюдение требований к оформлению.

Новизна текста - актуальность темы доклада; новизна и самостоятельность в постановке проблемы, формулирование нового аспекта известной проблемы; умение работать с литературой, нормативными правовыми актами, систематизировать и структурировать материал; наличие авторской позиции, самостоятельность оценок и суждений.

Степень раскрытия сущности вопроса - соответствие содержания доклада его теме; полнота и глубина знаний по теме; умение обобщать, делать выводы, сопоставлять различные точки зрения по вопросу (проблеме); оценка использованной литературы (привлечены ли наиболее известные работы по теме доклада статистические данные, справки и т.д.).

Соблюдение требований к оформлению - правильность оформления ссылок на источники, списка использованных источников; грамотное изложение текста (орфографическая, пунктуационная, стилистическая культура); владение терминологией; соблюдение требований к объёму доклада.

Критерии оценки публичного выступления (защита доклада) - логичность построения выступления; грамотность речи; глубина выводов; умение отвечать на вопросы; оригинальность формы представления результата; поведение при защите работы (манера говорить, отстаивать свою точку зрения, привлекать внимание к важным моментам в докладе или ответах на вопросы и т.д.).

Критерии оценки презентации - эстетическое оформление; использование эффектов анимации.

Выполнение доклада и его результаты на занятии оценивается по четырёхбалльной шкале: отлично, хорошо, удовлетворительно, неудовлетворительно.

Оценка «отлично» - доклад полностью соответствует предъявляемым требованиям (критериям оценки).

Оценка «хорошо» - доклад в основном соответствует предъявляемым требованиям (критериям оценки).

Оценка «удовлетворительно» - доклад частично соответствует предъявляемым требованиям (критериям оценки).

Оценка «неудовлетворительно» - доклад не соответствует предъявляемым требованиям (критериям оценки).



УТВЕРЖДАЮ

Проректор по учебно-методическому комплексу
С.А. Упоров

**МЕТОДИЧЕСКИЕ УКАЗАНИЯ ПО ВЫПОЛНЕНИЮ КОНТРОЛЬНОЙ РАБОТЫ
ПРОЦЕССЫ И АППАРАТЫ ЗАЩИТЫ ОКРУЖАЮЩЕЙ СРЕДЫ**

Специальность

21.05.04 «ГОРНОЕ ДЕЛО»

Специализация

Горнопромышленная и нефтегазовая экология

форма обучения: очная

Автор(ы) Медведева И.В., профессор, к.ф.-м.н.

Одобен на заседании кафедры

Рассмотрен методической комиссией

Инженерной экологии

(название кафедры)

Зав.кафедрой

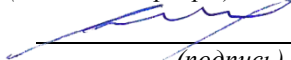
(подпись)

Хохряков А.В.

(Фамилия И.О.)

Протокол № 1 от 28.09.2020 г.

(Дата)

Инженерно-экономического факультета

(название факультета)

Председатель

(подпись)

Мочалова Л.А.

(Фамилия И.О.)

Протокол № 7 от 20.03.2020 г.

(Дата)

Екатеринбург

2020

Содержание

1. Требования к выполнению контрольных работ.	4
1.1. Расчетно-графическая работа.	4
1.2. Реферат.	Ошибка! Закладка не определена.
2. Структура расчетно-графических работ.	5
3. Варианты заданий.	6
Процессы и аппараты защиты <i>атмосферного воздуха</i> (6 семестр)	6
Процессы и аппараты защиты водных ресурсов (8 семестр).....	39
Процессы и аппараты защиты окружающей среды в области обращения с отходами (7 семестр). Ошибка! Закладка не определена.	
ПРИЛОЖЕНИЕ 1	44
ПРИЛОЖЕНИЕ 2.....	45

Общие методические указания по выполнению контрольных работ

Самостоятельная работа студента очной, очно-заочной формы обучения предусматривает изучение программного теоретического материала по учебникам и учебным пособиям, выполнение индивидуальной контрольной работы и подготовку к экзамену/зачёту. Данные методические указания помогут студентам правильно организовать работу по подготовке, написанию и защите контрольной работы по дисциплине «Процессы и аппараты защиты окружающей среды».

Для каждого семестра предусмотрен свой вид контрольной работы. Контрольная работа является формой самостоятельной работы студента и включает в себя решение задач по расчету аппаратов, предназначенных для защиты окружающей среды. Контрольная работа представляется на проверку преподавателю в указанные сроки.

После выполнения и защиты лабораторных работ, заданий практических занятий и контрольной работы студент допускается к зачету/экзамену.

Лабораторные работы, проверенные, защищенные студентом и зачтенные преподавателем, предъявляются экзаменатору. При сдаче зачета необходимо показать знания по дисциплине в объеме программы дисциплины, умение проводить необходимые расчеты, давать пояснения по выполненной контрольной работе.

1. Требования к выполнению контрольных работ.

1.1. Расчетно-графическая работа.

К расчетно-графической работе студента предъявляются следующие требования:

1. Номер варианта расчетно-графической работы должен обязательно быть указан на титульном листе.
2. Работа выполняется в тетради (объемом 12 листов) или печатается на листах формата А4. Примерный объем контрольной работы – 10-12 страниц машинописного текста (шрифт Times New Roman, кегль 14, межстрочный интервал – 1,5) Пример титульного листа указан в ПРИЛОЖЕНИИ 1.
3. Перед ответом на вопросы задания необходимо записать полное условие задания расчетно-графической работы.
4. Ответы должны быть четкими, конкретными и полностью соответствовать условиям заданий.
5. В конце каждого ответа следует написать обобщающий вывод и использованную литературу с указанием страниц, содержащих изложенную в ответе информацию.

Уровень выполнения расчетно-графической работы оценивается как «отлично», «хорошо», «удовлетворительно», «неудовлетворительно». Контрольная работа в случае оценки «неудовлетворительно» возвращается студенту для исправления и доработки. Студенты, успешно выполнившие контрольную работу, допускаются к экзамену.

Уровень выполнения контрольной работы оценивается как «зачтено» или «не зачтено». Контрольная работа, получившаяся отметку «не зачтено» возвращается студенту для исправления и доработки. Студенты, успешно выполнившие контрольную работу, допускаются к зачёту.

2. Структура расчетно-графических работ.

При выполнении расчетно-графической работы необходимо придерживаться следующей структуры:

- титульный лист;
- введение;
- расчетная часть;
- заключение;
- список использованной литературы.

Титульный лист является первой страницей расчетно-графической работы. Образец его оформления приведен в Приложении 1.

Во введении содержатся общие сведения о выполненной работе (0,5-1 с.).

В расчетной части студент должен показать умение применять полученную информацию и формулы, рассчитывать показатели, делать на их основе аргументированные выводы.

Условия задач в расчетной части должны быть приведены полностью. Решение задач следует сопровождать развернутыми расчетами, анализом и выводами.

Задачи, в которых даны только ответы без промежуточных вычислений, считаются нерешенными.

Все расчеты относительных показателей нужно производить с принятой точностью вычислений: коэффициенты - до 0,001, а проценты - до 0,1.

Следует обратить особое внимание на выводы, которые должны обоснованы на получившихся результатах.

В заключении расчетно-графической работы (1 с.) в краткой форме резюмируются результаты работы.

Расчетно-графические работы, не соответствующие данным требованиям, а также написанные небрежным и непонятным почерком, на рецензирование не принимаются.

3. Варианты заданий.

Процессы и аппараты защиты *атмосферного воздуха* (6 семестр)

Лабораторная работа №1. «Расчет эффективности очистки воздуха в пылесадительной камере»

Исходные данные:

Объемный расход газа (V_{Γ}), м³/с - 12

Длина камеры (L), м - 22

Ширина камеры (B), м - 4,5

Плотность частиц пыли ($\rho_{\text{ч}}$), кг/м³ - 2200

Плотность газа (ρ), кг/м³ - 1,2

Кинематическая вязкость газа (μ), Па/с - 0,0000222

Дисперсный состав пыли, %:

- 100 – 80 мкм - 30
- 80 – 60 мкм - 45
- 60 – 40 мкм - 10
- 40 – 20 мкм - 10
- 20 – 0 мкм - 5

1. Расчет скорости осаждения частиц пыли.

Для каждой фракции частиц рассчитывается значение критерия Архимеда (Ar) по уравнению (1.5). При расчете за диаметр частицы (d) принимается среднее значения диаметра частиц i—ой фракции (d_i).

Для фракции частиц 100 – 80 мкм:

$$d = \frac{100 + 80}{2} \cdot 10^{-6} = 0,00009 \text{ м}$$

$$Ar = \frac{0,00009^3 (2200 - 1,2) \cdot 1,2}{0,0000222^2} \cdot 9,8 = 38,25$$

Для фракции частиц 80 – 60 мкм:

$$d = \frac{80 + 60}{2} \cdot 10^{-6} = 0,00007 \text{ м}$$

$$Ar = \frac{0,00007^3 (2200 - 1,2) \cdot 1,2}{0,0000222^2} \cdot 9,8 = 17,99$$

Для фракции частиц 60 – 40 мкм:

$$d = \frac{60 + 40}{2} \cdot 10^{-6} = 0,00005 \text{ м}$$

$$Ar = \frac{0,00005^3 (2200 - 1,2) \cdot 1,2}{0,0000222^2} \cdot 9,8 = 6,56$$

Для фракции частиц 40 – 20 мкм:

$$d = \frac{40 + 20}{2} \cdot 10^{-6} = 0,00003 \text{ м}$$

$$Ar = \frac{0,00003^3 (2200 - 1,2) \cdot 1,2}{0,0000222^2} \cdot 9,8 = 1,42$$

Для фракции частиц 20 – 0 мкм:

$$d = \frac{20 + 0}{2} \cdot 10^{-6} = 0,00001 \text{ м}$$

$$Ar = \frac{0,00001^3 (2200 - 1,2) \cdot 1,2}{0,0000222^2} \cdot 9,8 = 0,052$$

Результаты расчета критерия Ar записывают в таблицу 1.1.

Для каждой фракции частиц пыли по вычисленному значению критерия Ar рассчитывают значение критерия Рейнольдса (Re) (уравнения 1.6 – 1.8) и скорости осаждения частиц пыли (v_{oc}) (уравнение 1.4).

Для фракции частиц 100 – 80 мкм:

$$Ar = 38,25$$

$$Re = 0,152 \cdot Ar^{0,715} = 0,152 \cdot 38,25^{0,715} = 2,058$$

$$v_{oc} = \frac{Re \cdot \mu}{d \cdot \rho} = \frac{2,058 \cdot 0,0000222}{0,00009 \cdot 1,2} = 0,423 \text{ м/с}$$

Для фракции частиц 80 – 60 мкм:

$$Ar = 17,99$$

$$Re = 0,056 \cdot Ar = 0,056 \cdot 17,99 = 1,008$$

$$v_{oc} = \frac{Re \cdot \mu}{d \cdot \rho} = \frac{1,008 \cdot 0,0000222}{0,00007 \cdot 1,2} = 0,266 \text{ м/с}$$

Для фракции частиц 60 – 40 мкм:

$$Ar = 6,56$$

$$Re = 0,056 \cdot Ar = 0,056 \cdot 6,56 = 0,367$$

$$v_{oc} = \frac{Re \cdot \mu}{d \cdot \rho} = \frac{0,367 \cdot 0,0000222}{0,00005 \cdot 1,2} = 0,136 \text{ м/с}$$

Для фракции частиц 40 – 20 мкм:

$$Ar = 1,42$$

$$Re = 0,056 \cdot Ar = 0,056 \cdot 1,42 = 0,08$$

$$v_{oc} = \frac{Re \cdot \mu}{d \cdot \rho} = \frac{0,08 \cdot 0,0000222}{0,00003 \cdot 1,2} = 0,049 \text{ м/с}$$

Для фракции частиц 20 – 0 мкм:

$$Ar = 0,052$$

$$Re = 0,056 \cdot Ar = 0,056 \cdot 0,052 = 0,0029$$

$$v_{oc} = \frac{Re \cdot \mu}{d \cdot \rho} = \frac{0,0029 \cdot 0,0000222}{0,00001 \cdot 1,2} = 0,0054 \text{ м/с}$$

Результаты расчета критерия Re и скорости осаждения для частиц пыли записывают в таблицу 1.1.

Таблица 1.1. - Результаты расчета скорости осаждения частиц пыли

Средний диаметр частиц i-ой фракции (d_i), м	Критерий Архимеда (Ar)	Критерий Рейнольдса (Re)	Скорость осаждения частиц пыли, м/с (v_{oc})
0,00009	38,25	2,058	0,423
0,00007	17,99	1,008	0,266
0,00005	6,56	0,367	0,136
0,00003	1,42	0,08	0,049
0,00001	0,052	0,0029	0,0054

2. Расчет эффективности очистки газа от пыли.

Значения фракционной эффективности (η_i) очистки газа для каждой фракции частиц пыли рассчитывается по уравнению (1.3):

$$\eta_i = \frac{v_{oci} \cdot L \cdot B}{V_g} \cdot 100, \%$$

где V_g – объемный расход газа ($\text{м}^3/\text{с}$);
 L – длина камеры, м;
 B – ширина камеры, м;
 H – высота камеры, м;
 v_{oc} – скорость осаждения частицы, м/с.

Если расчетное значение превышает 100%, то фактическое значение фракционной эффективности принимается равное 100%.

Для фракции частиц 100 – 80 мкм:

$$\eta_i = \frac{0,423 \cdot 22 \cdot 4,5}{12} \cdot 100 = 349\%$$

Принимаем значение $\eta = 100\%$

Для фракции частиц 80 – 60 мкм:

$$\eta_i = \frac{0,266 \cdot 22 \cdot 4,5}{12} \cdot 100 = 219,7\%$$

Принимаем значение $\eta = 100\%$

Для фракции частиц 60 – 40 мкм:

$$\eta_i = \frac{0,136 \cdot 22 \cdot 4,5}{12} \cdot 100 = 112,1\%$$

Принимаем значение $\eta = 100\%$

Для фракции частиц 40 – 20 мкм:

$$\eta_i = \frac{0,049 \cdot 22 \cdot 4,5}{12} \cdot 100 = 40,36\%$$

Для фракции частиц 20 – 0 мкм:

$$\eta_i = \frac{0,0054 \cdot 22 \cdot 4,5}{12} \cdot 100 = 4,48\%$$

Результаты расчета записываются в таблицу 1.2.

Таблица 1.2 - Результаты расчета эффективности очистки газа от пыли

Средний диаметр частиц i-ой фракции, м	0,00009	0,00007	0,00005	0,00003	0,00001
Фракционная эффективность очистки, %	100	100	100	40,36	4,48
Общая эффективность очистки газа от пыли, %	89,26				

Общая эффективность очистки газа от пыли в пылеосадительной камере рассчитывается по уравнению (1.9):

$$\eta_{общ.} = \sum_{i=1}^n P_i \cdot \eta_i, \%$$

где P_i – содержание i-ой фракции частиц пыли, %

η_i – эффективность улавливания i-ой фракции частиц, доли единицы.

$$\eta_{общ.} = \sum_{i=1}^n P_i \cdot \eta_i = 30 \cdot 1 + 45 \cdot 1 + 10 \cdot 1 + 10 \cdot 0,4036 + 5 \cdot 0,0448 = 89,26\%$$

Результат расчета записывается в таблицу 1.2.

По данным таблицы 1.2 строится график зависимости фракционной эффективности очистки газа в зависимости от диаметра частиц пыли.

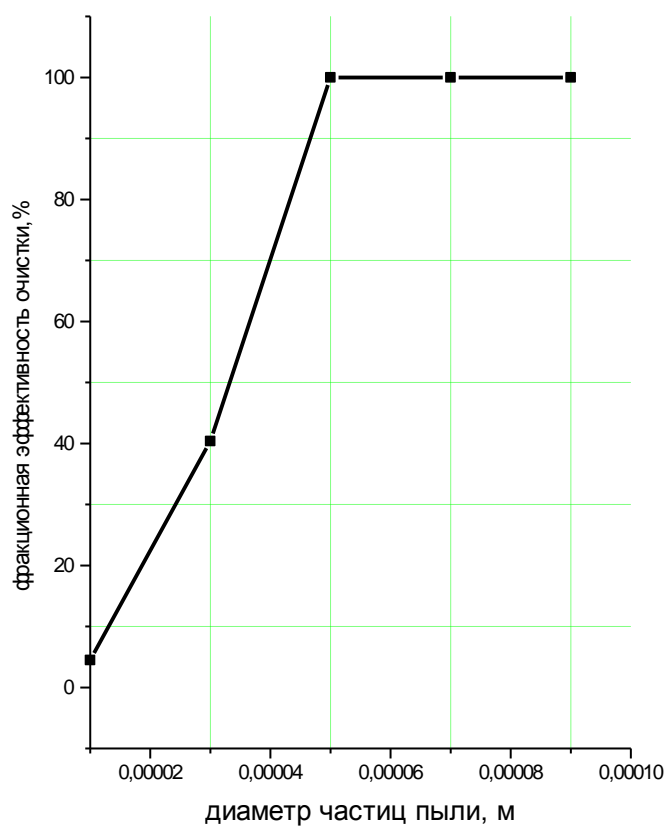

Зависимость фракционной эффективности очистки газа в пылесадительной камере от диаметра частиц пыли.

Исходные данные:

Исходные данные для расчета:

- | | |
|--|--------|
| 1. Объемный расход газа, м ³ /с (V) | – 15,0 |
| 2. Начальная (С _Н) запыленность газа, г/м ³ | – 45,0 |
| 3. Конечная (С _К) запыленность газа, г/м ³ | – 8,0 |
| 4. Плотность частиц пыли (ρ _ч), кг/м ³ | – 2500 |
| 5. Плотность газа (ρ _г), кг/м ³ | – 1,2 |
| 6. Дисперсный состав пыли, %: | |
| • 60-80 мкм | – 5,0 |
| • 40-60 мкм | – 20,0 |
| • 20-40 мкм | – 30,0 |
| • 10-20 мкм | – 15,0 |
| • 5-10 мкм | – 15,0 |
| • 0-5 мкм | – 15,0 |

1. Расчет величины требуемой эффективности очистки газа в циклоне.

Расчет требуемой эффективности очистки производится по уравнению:

$$\eta = \frac{C_H - C_K}{C_H} \cdot 100, \%$$

где С_Н, С_К – соответственно запыленность газа на входе и выходе из циклона, г/м³.

$$\eta = \frac{45 - 8}{45} \cdot 100 = 82,2\%$$

2. Определение характеристик дисперсности пыли.

Для определения d₅₀ (медианный диаметр частиц пыли) и lgδ_η (стандартное отклонение диаметра частиц от медианного диаметра) выполняется графическая обработка данных по дисперсному составу пыли.

По исходным данным, характеризующим дисперсный состав улавливаемой в циклоне пыли, рассчитывается ее дисперсный состав по «полным проходам» частиц для среднего диаметра частиц фракций.

Средний размер частиц фракции, мкм	Относительное содержание, %	Суммарное содержание частиц, %
2,5	5	15
7,5	15	30
15	15	45
30	30	75
50	20	95
70	5	100

По полученным данным строится график дисперсного состава пыли по «полным проходам» частиц и определяем значения d₅₀ и d₈₄ (рисунок 2.1):

$$d_{50} = 17,7 \text{ мкм}$$

$$d_{84} = 39,15 \text{ мкм}$$

Значение $\lg\delta_\eta$ определяется по уравнению:

$$\lg\delta_\eta = \lg d_{84} - \lg d_{50},$$

$$\lg\delta_\eta = \lg 39,15 - \lg 17,7 = 1,59 - 1,25 = 0,34$$



Рисунок 2.1. Дисперсный состав пыли по «полным проходам»

3. Выбор типа циклона.

По значению d_{50} и данным таблицы 2.1. выбирают тип циклона.

Принимаем циклон ЦН – 24. Для этого циклона значение $d^T = 8,5$ мкм, $\lg \delta_{\eta}^T = 0,308$, $w_{\text{опт}} = 4,5$ м/с.

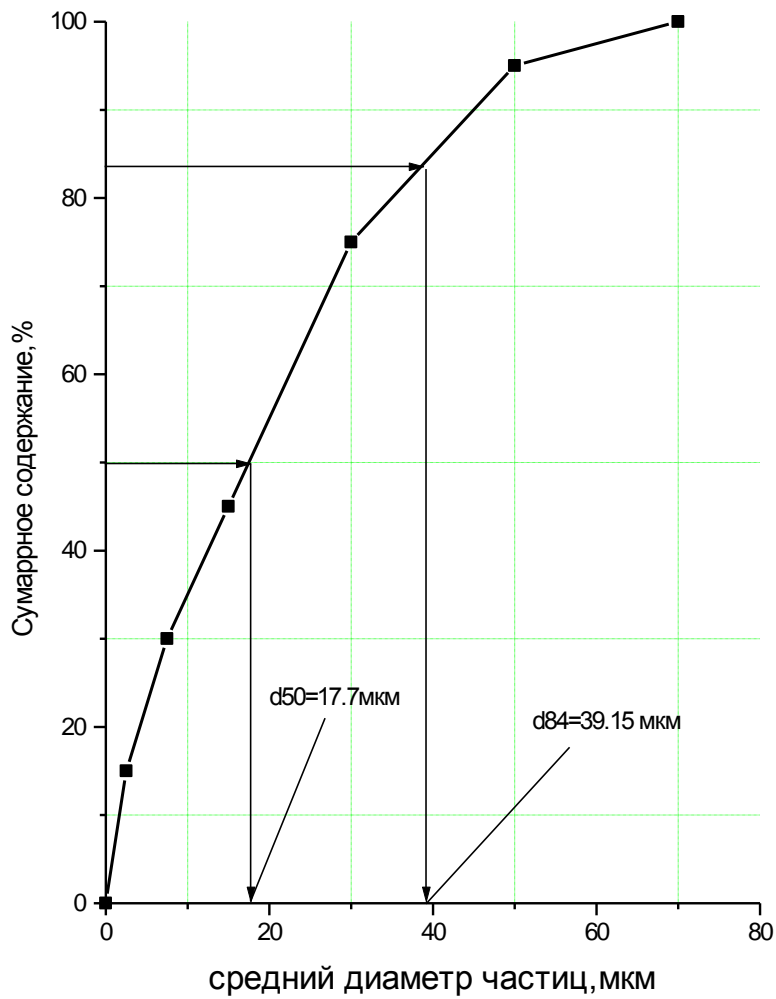
4. Расчет диаметра циклона.

Диаметр цилиндрической части циклона рассчитывается по уравнению 2.2:

$$D = \sqrt{\frac{V}{0.785 \cdot w_{\text{опт}} \cdot n}}, \text{ м}$$

$$D = \sqrt{\frac{15}{0.785 \cdot 4.5 \cdot 1}} = 2.06 \text{ м}$$

Рассчитанное значение диаметра округляют до ближайшего значения типоразмерного ряда (D_T): **200, 300, 400, 500, 600, 700, 800, 900, 1000, 1200, 1400, 1600, 1800, 2000, 2400 и 3000 мм.**

Для условий расчета принимаем $D_T = 2000$ мм (2,0 м).

5. Расчет фактической скорости газа в циклоне (w_{ϕ}).

Расчет фактической скорости газа в циклоне производится по уравнению (2.3):

$$w_{\phi} = \frac{V}{0.785 \cdot D_T^2 \cdot n}, \text{ м/с}$$

$$w_{\phi} = \frac{15}{0.785 \cdot 2^2 \cdot 1} = 4.78 \text{ м/с}$$

6. Расчет гидравлического сопротивления циклона.

Гидравлическое сопротивление циклона рассчитывается по уравнению:

$$\Delta p = 0,5 \cdot \zeta \cdot \rho \cdot w_{\phi}^2, \text{ Па}$$

где ρ - плотность газа при рабочих условиях, кг/м^3 ;

Коэффициент гидравлического сопротивления ζ рассчитывается по уравнению:

$$\zeta = K \cdot \zeta_{500},$$

где K – поправочный коэффициент, учитывающий запыленность газа (таблица 2.2);

ζ_{500} – коэффициент гидравлического сопротивления типового циклона (таблица 2.3).

$$\zeta = K \cdot \zeta_{500}$$

$$\zeta = 0,9 \cdot 80 = 72$$

$$\Delta p = 0,5 \cdot 72 \cdot 1,2 \cdot 4,78^2 = 987,0 \text{ Па}$$

7. Определение фактической эффективности очистки газа в циклоне.

По уравнению (2.6) рассчитывают диаметр частиц, улавливаемых на 50% при фактических условиях работы циклона (d). При расчете принимают для типового циклона следующие значения параметров:

$$D_T^T = 600 \text{ мм}, \rho_{\text{ч}}^T = 1930 \text{ кг/м}^3; \mu^T = 22,2 \cdot 10^{-6} \text{ Па}\cdot\text{с}; w_{\text{опт}} = 3,5 \text{ м/с}.$$

$$d = d^T \sqrt{\frac{D_T \rho_{\text{ч}}^T \cdot \mu \cdot w_{\text{опт}}}{D_T^T \cdot \rho_{\text{ч}} \cdot \mu^T \cdot w_{\phi}}} = 8,5 \sqrt{\frac{2000 \cdot 1930 \cdot 22,2 \cdot 10^{-6} \cdot 3,5}{600 \cdot 2500 \cdot 22,2 \cdot 10^{-6} \cdot 4,78}} = 11,67 \text{ мкм}$$

По уравнению (2.5) рассчитывают значение параметра X :

$$x = \frac{\lg(d_{50}/d)}{\sqrt{\lg^2 \delta_{\eta}^T + \lg^2 \delta_{\eta}}} = \frac{\lg(17,7/11,67)}{\sqrt{0,308^2 + 0,33^2}} = 0,398$$

Затем по графикам на рисунке 2.4 и 2.5 определяют значение функции распределения $\Phi(x)$.

По уравнению 2.4 рассчитывают эффективность очистки от пыли для выбранного типа циклона:

По значению параметра $X=0,398$ определяем значение функции $\Phi(X)$ (рисунок 2.2).

$$\Phi(X) = 0,655$$

Эффективность очистки газа в циклоне при заданных условиях определяется по уравнению 2.4:

$$\eta = 0,5[1 + \Phi(x)] \cdot 100, \%$$

$$\eta = 0,5[1 + 0,655] \cdot 100 = 82,75\%$$

Результаты расчета циклона записывают в таблицу 2.1.

Таблица 2.1 – Результаты расчета циклона

Тип циклона	ЦН-24
Действительная скорость газа в циклоне, м/с	4,78
Диаметр циклона, мм	2000
Гидравлическое сопротивление циклона, Па	978,0
Расчетная эффективность очистки, %	82,75

Исходные данные для расчета:

1. Объемный расход газа (V), м³/с - 10,0;
2. Начальная запыленность газа (C_n), г/м³ - 10,0;
3. Плотность частиц пыли ($\rho_{ч}$), кг/м³ – 3000;
4. Плотность газа ($\rho_{г}$), кг/м³ - 1,2;
5. Плотность орошающей жидкости ($\rho_{ж}$), кг/м³ – 1000;
6. Вязкость газа (μ), Па·с – $2,22 \cdot 10^{-5}$;
7. Дисперсный состав пыли, %:
 - 0-2 мкм - 10,0
 - 2-5 мкм - 35,0
 - 5-10 мкм - 35,0
 - 10-20 мкм - 15,0
 - 20-30 мкм - 5,0

1. Определение диаметра и высоты скруббера.

Используя уравнения (3.1) рассчитывают диаметр скруббера. Для предотвращения каплеуноса линейная скорость газа (w) принимается не более 2 м/с :

$$D = \sqrt{\frac{4 \cdot V}{\pi \cdot w}}, \text{ м}$$
$$D = \sqrt{\frac{4 \cdot 10}{3.14 \cdot 2}} = 2,52 \text{ м}$$

Принимаем диаметр скруббера 2,5 м (2500 мм).

Высота скруббера (H) рассчитывается по уравнению (3.2):

$$H = 2,5 \cdot D, \text{ м}$$

$$H = 2,5 \cdot 2,5 = 6,25 \text{ м.}$$

Принимаем высоту скруббера равную 6,3 м (6300 мм).

2. Определение расхода орошающей жидкости.

Расход жидкости, подаваемой на орошение аппарата ($V_{ж}$) определяется по уравнению (3.3):

$$V_{ж} = m \cdot V, \text{ м}^3/\text{с}$$

Удельный расход орошающей жидкости (m) выбирается в зависимости от начальной запыленности газа (см. раздел 3.1). Для заданных условий начальной запыленности газа 10 г/м³ принимаем значение $m = 0,006 \text{ м}^3/\text{м}^3$ газа.

$$V_{ж} = 0,006 \cdot 10 = 0,06 \text{ м}^3/\text{с}$$

3. Расчет эффективности захвата частиц пыли каплями воды.

По уравнениям (3.7 и 3.6) рассчитывают значения критерия Стокса (Stk) и эффективность захвата каплями жидкости частиц пыли (η_3) для каждой фракции улавливаемой пыли. При расчете критерия Стокса принят средний диаметр капель орошающей жидкости (d_k) равный $1 \cdot 10^{-3}$ м (1 мм).

Фракция 0 – 2 мкм (средний диаметр частиц $d_{ч} = 1 \text{ мкм}$ или $1 \cdot 10^{-6}$ м):

$$Stk = \frac{\rho_{ч} \cdot w \cdot d_{ч}^2}{18 \mu \cdot d_k} = \frac{3000 \cdot 2 \cdot (1 \cdot 10^{-6})^2}{18 \cdot 2.22 \cdot 10^{-5} \cdot 1 \cdot 10^{-3}} = 0.015$$

$$\eta_3 = Stk^2 / (Stk + 0.35)^2 = 0.015^2 / (0.015 + 0.35)^2 = 0.0017$$

Фракция 2 – 5 мкм (средний диаметр частиц $d_{ч} = 3,5 \text{ мкм}$ или $3,5 \cdot 10^{-6}$ м):

$$Stk = \frac{\rho_{\text{ч}} \cdot w \cdot d_{\text{ч}}^2}{18\mu \cdot d_{\text{к}}} = \frac{3000 \cdot 2 \cdot (3.5 \cdot 10^{-6})^2}{18 \cdot 2.22 \cdot 10^{-5} \cdot 1 \cdot 10^{-3}} = 0.18$$

$$\eta_3 = Stk^2 / (Stk + 0.35)^2 = 0.18^2 / (0.18 + 0.35)^2 = 0.119$$

Фракция 5 – 10 мкм (средний диаметр частиц $d_{\text{ч}} = 7,5$ мкм или $7,5 \cdot 10^{-6}$ м):

$$Stk = \frac{\rho_{\text{ч}} \cdot w \cdot d_{\text{ч}}^2}{18\mu \cdot d_{\text{к}}} = \frac{3000 \cdot 2 \cdot (7.5 \cdot 10^{-6})^2}{18 \cdot 2.22 \cdot 10^{-5} \cdot 1 \cdot 10^{-3}} = 0.84$$

$$\eta_3 = Stk^2 / (Stk + 0.35)^2 = 0.84^2 / (0.84 + 0.35)^2 = 0.50$$

Фракция 10 – 20 мкм (средний диаметр частиц $d_{\text{ч}} = 15$ мкм или $15 \cdot 10^{-6}$ м):

$$Stk = \frac{\rho_{\text{ч}} \cdot w \cdot d_{\text{ч}}^2}{18\mu \cdot d_{\text{к}}} = \frac{3000 \cdot 2 \cdot (15 \cdot 10^{-6})^2}{18 \cdot 2.22 \cdot 10^{-5} \cdot 1 \cdot 10^{-3}} = 3.38$$

$$\eta_3 = Stk^2 / (Stk + 0.35)^2 = 3.38^2 / (3.38 + 0.35)^2 = 0.82$$

Фракция 20 – 30 мкм (средний диаметр частиц $d_{\text{ч}} = 25$ мкм или $25 \cdot 10^{-6}$ м):

$$Stk = \frac{\rho_{\text{ч}} \cdot w \cdot d_{\text{ч}}^2}{18\mu \cdot d_{\text{к}}} = \frac{3000 \cdot 2 \cdot (25 \cdot 10^{-6})^2}{18 \cdot 2.22 \cdot 10^{-5} \cdot 1 \cdot 10^{-3}} = 9.38$$

$$\eta_3 = Stk^2 / (Stk + 0.35)^2 = 9.38^2 / (9.38 + 0.35)^2 = 0.93$$

Результаты расчета записывают в таблицу 3.1.

Таблица 3.1.- Результаты расчета эффективности захвата частиц пыли каплями воды (η_{3i})

Фракция	Средний диаметр частиц i-ой фракции, м ($d_{\text{ч}_i}$)	Критерий Стокса (Stk_i)	Эффективность захвата каплями (η_{3i})
0-2 мкм	1	0,015	0,0017
2-5 мкм	3,5	0,18	0,119
5-10 мкм	7,5	0,84	0,5
10-20 мкм	15	3,38	0,82
20-30 мкм	25	9,38	0,93

4.Определение фракционной эффективности улавливания частиц пыли (η_i). Расчет фракционной эффективности для частиц пыли различных фракций производится по уравнению (3.5). Предварительно рассчитывают скорость осаждения капель орошающей жидкости ($v_{\text{ос}}$).

Для определения $v_{\text{ос}}$ рассчитывают значение критерия Архимеда (Ar) для капель жидкости диаметром $d_{\text{к}}$:

$$Ar = \frac{d_{\text{к}}^3 (\rho_{\text{жс}} - \rho_{\text{г}}) \cdot \rho_{\text{г}}}{\mu^2} \cdot g = \frac{(1 \cdot 10^{-3})^3 (1000 - 1,2) \cdot 1,2}{(2,22 \cdot 10^{-5})^2} \cdot 9,8 = 23833$$

По значению критерия Ar рассчитывают величину критерия Рейнольдса (Re):

- $Re = 0.056 \cdot Ar$ (при $Ar < 20$);
- $Re = 0.152 \cdot Ar^{0,715}$ ($Ar = 20 - 345\ 000$);

- $Re = 1.74 \cdot Ar^{0.5}$ (при $Ar > 345000$).

Для полученного значения $Ar = 23833$ значение критерия Re равно:

$$Re = 0.152 \cdot 23833^{0.715} = 204.9$$

По вычисленному значению Re определяют скорость осаждения капель орошающей жидкости:

$$v_{oc} = \frac{Re \cdot \mu}{d_k \cdot \rho_2} = \frac{204,9 \cdot 2,22 \cdot 10^{-5}}{1 \cdot 10^{-3} \cdot 1,2} = 3,79 \text{ м/с}$$

Эффективность улавливания фракция 0 – 2 мкм:

$$\eta_i = 1 - \exp \left[- \frac{3V_{ж} \eta_3 (w + v_{oc}) H}{2V_2 d_k} \right] = 1 - \exp \left[- \frac{3 \cdot 0.06 \cdot 0.0017 \cdot (2 + 3.79)}{2 \cdot 10 \cdot 1 \cdot 10^{-3}} \right] = 0,088$$

Эффективность улавливания фракция 2 – 5 мкм:

$$\eta_i = 1 - \exp \left[- \frac{3V_{ж} \eta_3 (w + v_{oc}) H}{2V_2 d_k} \right] = 1 - \exp \left[- \frac{3 \cdot 0.06 \cdot 0.119 \cdot (2 + 3.79)}{2 \cdot 10 \cdot 1 \cdot 10^{-3}} \right] = 1.0$$

Эффективность улавливания фракция 5 – 10 мкм:

$$\eta_i = 1 - \exp \left[- \frac{3V_{ж} \eta_3 (w + v_{oc}) H}{2V_2 d_k} \right] = 1 - \exp \left[- \frac{3 \cdot 0.06 \cdot 0.5 \cdot (2 + 3.79)}{2 \cdot 10 \cdot 1 \cdot 10^{-3}} \right] = 1.0$$

Эффективность улавливания фракция 10 – 20 мкм:

$$\eta_i = 1 - \exp \left[- \frac{3V_{ж} \eta_3 (w + v_{oc}) H}{2V_2 d_k} \right] = 1 - \exp \left[- \frac{3 \cdot 0.06 \cdot 0.82 \cdot (2 + 3.79)}{2 \cdot 10 \cdot 1 \cdot 10^{-3}} \right] = 1.0$$

Эффективность улавливания фракция 20 – 30 мкм:

$$\eta_i = 1 - \exp \left[- \frac{3V_{ж} \eta_3 (w + v_{oc}) H}{2V_2 d_k} \right] = 1 - \exp \left[- \frac{3 \cdot 0.06 \cdot 0.93 \cdot (2 + 3.79)}{2 \cdot 10 \cdot 1 \cdot 10^{-3}} \right] = 1.0$$

Результаты расчета записываются в таблицу 3.2.

Таблица 3.2.- Результаты расчета фракционной эффективности улавливания частиц пыли

Фракция	η_i , фракционная эффективность, дол. ед.
0-2 мкм	0,088
2-5 мкм	1,0
5-10 мкм	1,0
10-20 мкм	1,0
20-30 мкм	1,0

По результатам расчета (таблица 3.2) строят график зависимости фракционной эффективности улавливания от диаметра частиц.

5.Определение общей эффективности улавливания пыли в скруббере (η). Общая эффективность очистки газа от пыли рассчитывается по уравнению (3.4):

$$\eta_{общ} = \sum_{i=1}^n P_i \eta_i = 0.088 \cdot 10 + 1 \cdot 35 + 1 \cdot 35 + 1 \cdot 15 + 1 \cdot 5 = 90.88\%$$

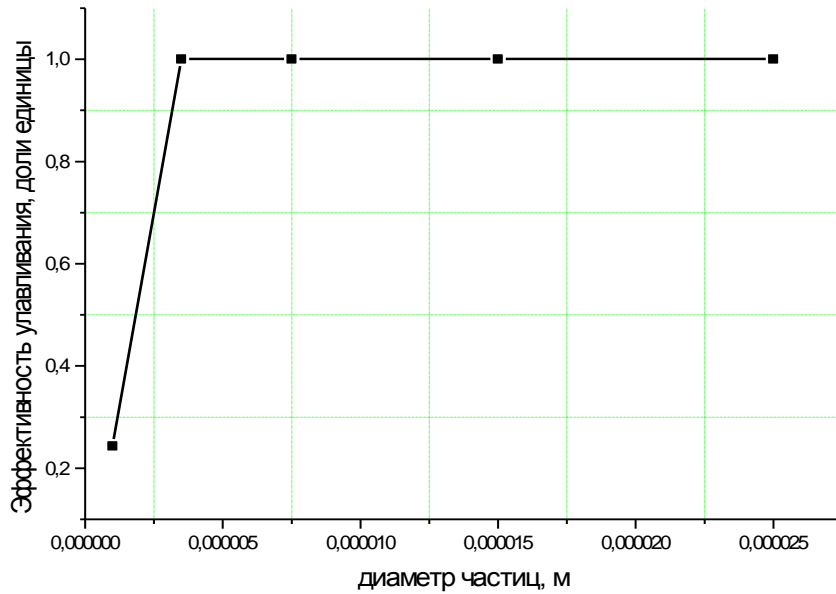

Зависимость эффективности улавливания от диаметра частиц пыли

Лабораторная работа №4 «Инженерный расчет скруббера Вентури»

Исходные данные для расчета:

1. Объемный расход газа (V), м³/с - 10,0;
2. Линейная скорость газа:
 - входное сечение конфузора (w_k), м/с – 12;
 - горловина (w_g), м/с – 120;
 - выходное сечение диффузора (w_d), м/с – 16;
3. Угол сужения конфузора (α_1) - 28°;
4. Угол раскрытия диффузора (α_2) - 7°;
5. Начальная запыленность газа (C_n), г/м³ - 45,0
6. Плотность частиц пыли ($\rho_{ч}$), кг/м³ – 2500
7. Плотность газа (ρ_g), кг/м³ - 1,2
8. Плотность жидкости ($\rho_{ж}$), кг/м³ - 1000
9. Удельный расход орошающей жидкости (m), м³/м³ газа - 0,0012 м³/м³;
10. Дисперсный состав пыли, %:
 - 0-1 мкм - 30,0;
 - 1-2 мкм - 45,0;
 - 2-5 мкм - 15,0;
 - 5-10 мкм - 5,0;
 - 10-20 мкм - 5,0.

1. Расчет основных конструктивных размеров трубы Вентури.

Диаметры входного сечения конфузора, горловины и выходного сечения трубы Вентури рассчитываются исходя из заданного расхода газа и линейной скорости газа в отдельных частях трубы:

Диаметр входного сечения конфузора:

$$D_k = \sqrt{\frac{4 \cdot V}{\pi \cdot w_k}} = \sqrt{\frac{4 \cdot 10}{3,14 \cdot 12}} = 1,03 \text{ м}$$

Диаметр горловины:

$$D_g = \sqrt{\frac{4 \cdot V}{\pi \cdot w_g}} = \sqrt{\frac{4 \cdot 10}{3,14 \cdot 120}} = 0,33 \text{ м}$$

Диаметр выходного сечения диффузора:

$$D_d = \sqrt{\frac{4 \cdot V}{\pi \cdot w_d}} = \sqrt{\frac{4 \cdot 10}{3,14 \cdot 16}} = 0,89 \text{ м}$$

Длина конфузора, горловины и диффузора рассчитываются по уравнениям (4.1 - 4.3).

Длина конфузора (l_k):

$$l_k = \frac{(D_k - D_g)}{2 \operatorname{tg}(\alpha_1 / 2)} = \frac{1,03 - 0,33}{2 \operatorname{tg}\left(\frac{28}{2}\right)} = 1,4 \text{ м}$$

Длина горловины (l_g):

$$l_g = 0,5 D_g = 0,5 \cdot 0,33 = 0,165 \text{ м}$$

Длина диффузора (l_0)

$$l_0 = \frac{(D_0 - D_2)}{2 \operatorname{tg}(\alpha_2 / 2)} = \frac{0.89 - 0.33}{2 \operatorname{tg}\left(\frac{7}{2}\right)} = 4.6 \text{ м}$$

Результаты расчета записываются в таблицу.

Таблица - Результаты расчета основных конструктивных размеров трубы Вентури.

Конструктивный размер	Значение
Диаметр входного сечения конфузора, м	1,03
Длина конфузора, м	0,33
Диаметр горловины, м	0,89
Длина горловины, м	1,4
Диаметр выходного сечения диффузора, м	0,165
Длина диффузора, м	4,6

2. Расчет эффективности очистки газа в трубе Вентури.

Для расчета эффективности очистки по уравнению (4.10) предварительно рассчитывают средний диаметр капель жидкости, распыляемой в трубе Вентури:

$$d_k = \left(\frac{4860}{w_2} + 16,3 \cdot m^{1,5} \right) \cdot 10^{-6} = \left(\frac{4860}{120} + 16,3 \cdot 0,0012^{1,5} \right) \cdot 10^{-6} = 0,000041 \text{ м}$$

По уравнению (4.9) для каждой фракции частиц улавливаемой пыли рассчитывается фракционная эффективность очистки.

Эффективность улавливания фракция 0 – 1 мкм (средний диаметр частиц $d_q = 0,5$ мкм или $5 \cdot 10^{-7}$ м):

$$Stk = \frac{\rho_q \cdot w_2 \cdot d_q^2}{18\mu \cdot d_k} = \frac{2500 \cdot 120 \cdot (5 \cdot 10^{-7})^2}{18 \cdot 2,22 \cdot 10^{-5} \cdot 4,1 \cdot 10^{-5}} = 4,68$$

$C = 1,45$ (для $l_r = 0.165$, см. табл. 4.1)

$$\eta_i = 1 - e^{-1000C \cdot m \sqrt{Stk}} = 1 - e^{-1000 \cdot 1,45 \cdot 0,0012 \sqrt{4,68}} = 0,977$$

Эффективность улавливания фракция 1 – 2 мкм (средний диаметр частиц $d_q = 1,5$ мкм или $1,5 \cdot 10^{-6}$ м):

$$Stk = \frac{\rho_q \cdot w_2 \cdot d_q^2}{18\mu \cdot d_k} = \frac{2500 \cdot 120 \cdot (1,5 \cdot 10^{-6})^2}{18 \cdot 2,22 \cdot 10^{-5} \cdot 4,1 \cdot 10^{-5}} = 42,09$$

$C = 1,45$ (для $l_r = 0.165$, см. табл. 4.1)

$$\eta_i = 1 - e^{-1000C \cdot m \sqrt{Stk}} = 1 - e^{-1000 \cdot 1,45 \cdot 1,2 \cdot \sqrt{42,09}} = 0,999$$

Эффективность улавливания фракция 2 – 5 мкм (средний диаметр частиц $d_q = 3,5$ мкм или $3,5 \cdot 10^{-6}$ м):

$$Stk = \frac{\rho_q \cdot w_z \cdot d_q^2}{18\mu \cdot d_k} = \frac{2500 \cdot 120 \cdot (3,5 \cdot 10^{-6})^2}{18 \cdot 2,22 \cdot 10^{-5} \cdot 4,1 \cdot 10^{-5}} = 229,14$$

$$C = 1,45 \text{ (для } l_r = 0,165, \text{ см. табл. 4.1)}$$

$$\eta_i = 1 - e^{-1000C \cdot m \sqrt{Stk}} = 1 - e^{-1000 \cdot 1,45 \cdot 1,2 \cdot \sqrt{229,14}} = 1,0$$

Эффективность улавливания фракция 5 – 10 мкм (средний диаметр частиц $d_q = 7,5$ мкм или $7,5 \cdot 10^{-6}$ м):

$$Stk = \frac{\rho_q \cdot w_z \cdot d_q^2}{18\mu \cdot d_k} = \frac{2500 \cdot 120 \cdot (7,5 \cdot 10^{-6})^2}{18 \cdot 2,22 \cdot 10^{-5} \cdot 4,1 \cdot 10^{-5}} = 1052,17$$

$$C = 1,45 \text{ (для } l_r = 0,165, \text{ см. табл. 4.1)}$$

$$\eta_i = 1 - e^{-1000C \cdot m \sqrt{Stk}} = 1 - e^{-1000 \cdot 1,45 \cdot 1,2 \cdot \sqrt{1052,17}} = 1,0$$

Эффективность улавливания фракция 10 – 20 мкм (средний диаметр частиц $d_q = 15$ мкм или $15 \cdot 10^{-6}$ м):

$$Stk = \frac{\rho_q \cdot w_z \cdot d_q^2}{18\mu \cdot d_k} = \frac{2500 \cdot 120 \cdot (15 \cdot 10^{-6})^2}{18 \cdot 2,22 \cdot 10^{-5} \cdot 4,1 \cdot 10^{-5}} = 4208,68$$

$$C = 1,45 \text{ (для } l_r = 0,165, \text{ см. табл. 4.1)}$$

$$\eta_i = 1 - e^{-1000C \cdot m \sqrt{Stk}} = 1 - e^{-1000 \cdot 1,45 \cdot 1,2 \cdot \sqrt{4208,68}} = 1,0$$

Общая эффективность очистки газа от пыли в скруббере Вентури рассчитывается по уравнению (2.22):

$$\eta_{\text{общ}} = \sum_{i=1}^n P_i \cdot \eta = 30 \cdot 0,977 + 45 \cdot 0,999 + 15 \cdot 1,0 + 5 \cdot 1,0 + 5 \cdot 1,0 = 99,3\%$$

Общая эффективность очистки газа от пыли рассчитывается по уравнению (4.8). Результаты расчета записываются в таблицу.

Таблица - Результаты расчета фракционной эффективности улавливания частиц пыли

Фракция, мкм (мм)	η_i , фракционная эффективность, дол.ед.
0,5 мкм ($5 \cdot 10^{-7}$ м)	0,977
1,5 мкм ($1,5 \cdot 10^{-6}$ м)	0,999
3,5 мкм ($3,5 \cdot 10^{-6}$ м)	1,0
7,5 мкм ($7,5 \cdot 10^{-6}$ м)	1,0
15 мкм ($15 \cdot 10^{-6}$ м)	1,0

3. Расчет гидравлического сопротивления трубы Вентури.

Коэффициент гидравлического сопротивления сухой трубы определяется по уравнению (4.6):

$$\zeta_c = 0,165 + 0,034 \cdot (l_z / D_z) \cdot [0,06 + 0,028 \cdot (l_z / D_z)] \cdot M$$

$$\zeta_c = 0,165 + 0,034 \cdot (0,165 / 0,33) \cdot [0,06 + 0,028 \cdot (0,165 / 0,33)] \cdot 0,120 / 340 = 0,165$$

Гидравлическое сопротивление сухой трубы Вентури определяется по формуле (4.5):

$$\Delta p_r = \frac{\zeta_c w_r^2 \rho_r}{2} = \frac{0,165 \cdot 120^2 \cdot 1,2}{2} = 1429,4 \text{ Па}$$

Коэффициент гидравлического сопротивления, учитывающий ввод в трубу распылитель орошающей жидкости (уравнение 4.7):

$$\zeta_{ж} = A \cdot m^{1+B}$$

$$A = 1,68 (l_r / d_r)^{0,29} = 1,68 \cdot (0,165 / 0,33)^{0,29} = 1,37$$

$$(1 + B) = 1 - 1,12 (l_r / d_r)^{-0,045} = 1 - 1,12 \cdot (0,165 / 0,33)^{-0,045} = -0,15$$

$$\zeta_{ж} = 0,137 \cdot 0,0012^{-0,155} = 3,91$$

Гидравлическое сопротивление, обусловленное вводом орошающей жидкости, определяется по формуле (см. уравнение 4.7):

$$\Delta p_{ж} = \zeta_{ж} \cdot (w_r^2 \cdot \rho_{ж} / 2) \cdot m = 3,91 \cdot (120^2 \cdot 1000 / 2) \cdot 0,0012 = 33780,7 \text{ Па}$$

Полное гидравлическое сопротивление трубы Вентури:

$$\Delta p = \Delta p_r + \Delta p_{ж} = 1429,4 + 33780,7 = 35210,1 \text{ Па}$$

Результаты расчета гидравлического сопротивления трубы Вентури.

Параметр	Значение
Гидравлическое сопротивление сухой трубы, Па	1429,4
Гидравлическое сопротивление, обусловленное вводом орошающей жидкости, Па	33780,7
Полное гидравлическое сопротивление, Па	35210,1

Насадочный абсорбер

Исходные данные для расчета:

- | | |
|---|--|
| 1. Объемный расход газа, м ³ /с (V) | – 30,0 |
| 2. Улавливаемое вещество | - HF (фтористый водород) |
| 3. Абсорбент | – раствор карбоната натрия Na ₂ CO ₃ (10%) |
| 4. Начальная (Y ₁) концентрация загрязняющего вещества на входе в абсорбер, кг/м ³ | – 0,2 |
| 5. Конечная концентрация загрязняющего вещества на выходе из абсорбера (Y ₂), кг/м ³ | – 0,008 |
| 6. Начальная (X ₁) концентрация загрязняющего вещества в абсорбенте, кг/м ³ | – 3,0 |
| 7. Конечная концентрация загрязняющего вещества в абсорбенте (X ₂), кг/м ³ | – 33,0 |
| 8. Плотность газа (ρ _г), кг/м ³ | – 1,29 |
| 9. Вязкость газа (μ _г), Па·с | – 0,000022 |
| 10. Плотность абсорбента (ρ _ж), кг/м ³ | – 1100 |
| 11. Вязкость абсорбента (μ _ж), Па·с | – 0,001 |
| 12. Применяемая насадка | – Кольца Паля керамические |

1. Определение расхода абсорбента.

Объемный расход абсорбента (L) находится по уравнению (5.1):

$$L = V \frac{Y_1 - Y_2}{X_2 - X_1} = 30 \cdot \frac{0.2 - 0.008}{33 - 3} = 0.192, \text{ м}^3/\text{с}$$

где V – расход газовой смеси, м³/с;

Y₁, Y₂ – соответственно начальная и конечная концентрация загрязняющего вещества в газовой смеси, кг/м³ газа;

X₁, X₂ – соответственно начальная и конечная концентрация загрязняющего вещества в абсорбенте, кг/м³ абсорбента.

По полученной величине L рассчитываем массовый расход абсорбента (m):

$$m = L \cdot \rho_{\text{ж}} = 0,192 \cdot 1100 = 211,2 \text{ кг/с}$$

где ρ_ж – плотность абсорбента, кг/м³.

2. Расчет основных геометрических размеров абсорбера

2.1. Расчет диаметра абсорбера

По уравнению (5.4) рассчитывают скорость газа для режима «захлебывания» насадки:

$$\lg W_3 = 0,0395 - 0,5 \lg A - 0,875 \cdot \left(\frac{m}{q}\right)^{0,25} \left(\frac{\rho_z}{\rho_{жс}}\right)^{0,125}$$

где A - комплекс величин:

$$A = \frac{a \cdot \rho_{г} \cdot \mu_{ж}^{0,16}}{g \cdot S_{св}^3 \cdot \rho_{ж}} = \frac{170 \cdot 1,29 \cdot 0,001^{0,16}}{9,8 \cdot 0,9^3 \cdot 1100} = 0,00924$$

a - удельная поверхность насадки, m^2/m^3 (таблица 5.2);

$\rho_{г}$ - плотность газа, $кг/м^3$;

$\rho_{ж}$ - плотность абсорбента, $кг/м^3$;

$\mu_{ж}$ - вязкость абсорбента, $н \cdot с/м^2$;

$S_{св}$ - свободное сечение насадки, $м^2/м^2$ (таблица 3.4);

m - массовый расход абсорбента, $кг/с$;

q - массовый расход газа ($q = Q \cdot \rho_{г} = 30 \cdot 1,29 = 38,7$), $кг/с$.

$$\lg W_3 = 0,0395 - 0,5 \lg 0,00924 - 0,875 \cdot \left(\frac{211,2}{38,7}\right)^{0,25} \left(\frac{1,29}{1100}\right)^{0,125} = 0,481$$

Скорость газа (W_3) при «захлебывании» насадки:

$$W_3 = 10^{\lg W_3} = 10^{0,481} = 3,03 \text{ м/с}$$

Фиктивная скорость газа в насадке (W_0) определяется по уравнению (5.3 а):

$$W_0 = 0,9 \cdot W_3 = 0,9 \cdot 3,03 = 2,73 \text{ м/с}$$

Диаметр абсорбера рассчитывается по уравнению (5.3):

$$D = \sqrt{\frac{4 \cdot Q}{\pi \cdot w_0}} = \sqrt{\frac{4 \cdot 30}{3,14 \cdot 2,73}} = 3,74 \text{ м}$$

где

Q – объемный расход газа, $м^3/с$;

w_0 – фиктивная скорость газа в абсорбере, $м/с$.

2.2. Расчет высоты слоя насадки

По уравнению (5.7) производят расчет коэффициента массопередачи (K):

$$K = 0,407 \cdot Re_{г}^{0,655} \cdot Pr_{г}^{0,333} \cdot D_{г} \cdot d_3^{-1}$$

где $Re_{г}$ - критерий Рейнольдса для газовой фазы;

$Pr_{г}$ - диффузионный критерий Прандтля для газовой фазы;

$D_{г}$ - коэффициент диффузии, $м^2/с$;

d_3 - эквивалентный диаметр насадки

Значение Re_r определяется по уравнению (5.8):

$$Re_r = \frac{4 \cdot w_0 \cdot \rho_g}{a \cdot \mu} = \frac{4 \cdot 2,73 \cdot 1,29}{170 \cdot 0,000022} = 3761,51$$

где w_0 - фиктивная скорость газа в насадке, м/с;

ρ_g - плотность газа, кг/м³;

a - удельная поверхность насадки, м²/м³ ($a = 170$, таблица 5.2);

μ - вязкость газа, Па·с.

Значение Pr определяется по уравнению (5.9):

$$Pr_r = \frac{\mu}{\rho_g \cdot D_g} = \frac{0,000022}{1,29 \cdot 1,62 \cdot 10^{-5}} = 1,05$$

где D_g - коэффициент диффузии, м²/с ($D_g = 1,62 \cdot 10^{-5}$, таблица 5.5)

Эквивалентный диаметр насадки ($d_э$) рассчитывается по уравнению (5.10):

$$d_э = \frac{4 \cdot S_{св}}{a} = \frac{4 \cdot 0,9}{170} = 0,021 \text{ м}$$

где a - удельная поверхность насадки, м²/м³ ($a = 170$, таблица 5.2);

$S_{св}$ - свободное сечение насадки, м²/м² ($S_{св} = 0,9$, таблица 5.2).

Значение коэффициента массопередачи (K):

$$K = 0,407 \cdot 3761,512^{0,655} \cdot 1,05^{0,333} \cdot 1,62 \cdot 10^{-5} \cdot 0,021^{-1} = 0,070 \text{ м/с}$$

Высота слоя насадки (H) необходимой для достижения требуемой степени очистки газа производится по уравнению (5.18):

$$H = \frac{M}{K \cdot a \cdot S_{св} \cdot \Delta Y_{ср}} = \frac{5,76}{0,07 \cdot 170 \cdot 0,9 \cdot 0,0597} = 9,1 \text{ м}$$

где M - масса улавливаемого загрязняющего вещества, кг/с (уравнение 5.19)

$$M = Q \cdot (Y_1 - Y_2) = 30 \cdot (0,2 - 0,008) = 5,76 \text{ кг/с}$$

$\Delta Y_{ср}$ - средняя движущая сила процесса абсорбции, кг/м³ (уравнение 5.20)

$$\Delta Y = \frac{Y_1 - Y_2}{2,3 \lg \frac{Y_1}{Y_2}} = \frac{0,2 - 0,008}{2,3 \cdot \lg \frac{0,2}{0,008}} = 0,0597 \text{ кг/м}^3$$

K - коэффициент массопередачи, м/с;

a - удельная поверхность насадки, м²/м³;

$S_{св}$ - свободное сечение насадки, м²/м².

2.3. Расчет гидравлического сопротивления абсорбера

Гидравлическое сопротивление насадочного абсорбера рассчитывается по уравнению (5.24):

$$\Delta P = 10^{U \cdot b} \Delta p_{\text{сух}} = 10^{0,017551,2} \cdot 6324,39 = 49475,98 \quad \text{Па}$$

где $\Delta p_{\text{сух}}$ – гидравлическое сопротивление сухой насадки, Па;

$$\Delta p_{\text{сух}} = \lambda \frac{H}{d_3} \cdot \frac{w_0^2 \cdot \rho_g}{2} = 3,08 \frac{9,1}{0,021} \cdot \frac{2,73^2 \cdot 1,29}{2} = 6324,39 \text{ Па}$$

w_0 – фиктивная скорость газа в насадочном абсорбере, м/с;

H – высота слоя насадки, м;

d_3 – эквивалентный диаметр насадки, м;

λ – коэффициент гидравлического сопротивления (при $Re_T > 40$)

$$\lambda = \frac{16}{Re_g^{0,2}} = \frac{16}{3761,5^{0,2}} = 3,08$$

U – плотность орошения, $\text{м}^3/\text{м}^2 \cdot \text{с}$

$$U = \frac{4 \cdot L}{\pi \cdot D^2} = \frac{4 \cdot 0,192}{3,14 \cdot 3,74^2} = 0,0175 \text{ м}^3/\text{м}^2 \cdot \text{с}$$

L – расход абсорбента, $\text{м}^3/\text{с}$;

D – диаметр абсорбера, м;

b – коэффициент ($b = 51,2$).

Результаты расчета насадочного абсорбера

Загрязняющее вещество - абсорбент	HF(фтористый водород) - раствор карбоната натрия Na_2CO_3 (10%)	Расход абсорбента, $\text{м}^3/\text{с}$ (кг/с)	0,192 (211,2)
Расход газа, $\text{м}^3/\text{с}$	30,0	Диаметр абсорбера, м	3,74
Начальная концентрация загрязняющего вещества, $\text{кг}/\text{м}^3$	0,2	Коэффициент массопередачи, м/с	0,07
Конечная концентрация загрязняющего вещества, $\text{кг}/\text{м}^3$	0,008	Высота слоя насадки, м	9,1
Тип насадки	Кольца Паля керамические	Гидравлическое сопротивление абсорбера, Па	49475,98

Тарельчатый абсорбер

Исходные данные для расчета:

1. Объемный расход газа, м ³ /с (V)	– 35,0
2. Улавливаемое вещество	- NO ₂ (диоксид азота)
3. Абсорбент	– раствор гидроксида калия KOH (10%)
4. Начальная (Y ₁) концентрация загрязняющего вещества на входе в абсорбер, кг/м ³	– 0,35
5. Конечная концентрация загрязняющего вещества на выходе из абсорбера (Y ₂), кг/м ³	– 0,008
6. Начальная (X ₁) концентрация загрязняющего вещества в абсорбенте, кг/м ³	– 10,0
7. Конечная концентрация загрязняющего вещества в абсорбенте (X ₂), кг/м ³	– 50,0
8. Плотность газа (ρ _г), кг/м ³	– 1,29
9. Вязкость газа (μ _г), Па·с	– 0,000022
10. Плотность абсорбента (ρ _ж), кг/м ³	– 1100
11. Вязкость абсорбента (μ _ж), Па·с	– 0,0012
12. Поверхностное натяжение абсорбента (σ), Н/м	– 0,0727
13. Применяемая конструкция тарелок:	– ситчатые тарелки
толщина, мм	– 10
диаметр отверстий, мм	– 5
высота слоя жидкости, м	– 0,05
	–

1. Определение расхода абсорбента.

Объемный расход абсорбента (L) находится по уравнению (5.1):

$$L = Q \frac{Y_1 - Y_2}{X_2 - X_1} = 35 \cdot \frac{0.35 - 0.008}{50 - 10} = 0.299, \text{ м}^3/\text{с}$$

где Q – расход газовой смеси, м³/с;

Y₁, Y₂ – соответственно начальная и конечная концентрация загрязняющего вещества в газовой смеси, кг/м³ газа;

X₁, X₂ – соответственно начальная и конечная концентрация загрязняющего вещества в абсорбенте, кг/м³ абсорбента.

По полученной величине L рассчитываем массовый расход абсорбента (m):

$$m = L \cdot \rho_{\text{ж}} = 0,299 \cdot 1100 = 329,175 \text{ кг/с}$$

где ρ_ж – плотность абсорбента, кг/м³.

2. Расчет основных геометрических размеров абсорбера

2.1. Расчет диаметра абсорбера

По уравнению (5.5) рассчитывается величина скорости газа (w₀), при которой начинают работать все отверстия ситчатых тарелок:

$$w_0 = \frac{2}{3} F_c \sqrt{\frac{2g\rho_{\text{ж}}h_0}{\xi \cdot \rho_{\text{г}}}} = \frac{2}{3} \cdot 0,226 \cdot \sqrt{\frac{2 \cdot 9,8 \cdot 1100 \cdot 0,05}{0,642 \cdot 1,29}} = 5,44 \text{ м/с}$$

где F_c – свободное сечение тарелки (отношение суммарной площади отверстий к площади тарелки), м²/м² (F_c = 0,226 м²/м², таблица 5.4);

h₀ – высота слоя жидкости на тарелке, м (h₀ = 0,05 м);

ξ – коэффициент гидравлического сопротивления сухой тарелки (ξ = 0,642, рисунок 5.4);

ρ_г, ρ_ж – соответственно, плотность газа и жидкости, кг/м³

Диаметр абсорбера рассчитывается по уравнению (5.3):

$$D = \sqrt{\frac{4 \cdot Q}{\pi \cdot w_0}} = \sqrt{\frac{4 \cdot 30}{3.14 \cdot 5,44}} = 2,86 \text{ м}$$

где Q –

объемный расход газа, м³/с;

w₀ – скорость газа в абсорбере, м/с.

2.2. Расчет количества рабочих тарелок

По уравнению (5.12) производят расчет коэффициента массопередачи (K):

$$K = 0,12 \cdot \text{Re}_2^{0,7} \cdot (\text{Pr}_2)^{0,5} \cdot \left(\frac{d_n}{d_{cm}} \right)^{0,5} \cdot D_2 \cdot d_n^{-1}$$

где Re_2 - критерий Рейнольдса для газовой фазы;

Pr_2 - диффузионный критерий Прандтля для газовой фазы;

D_2 - коэффициент диффузии в газовой фазе, $\text{м}^2/\text{с}$ ($D_2 = 1,15 \cdot 10^{-5}$, принимается из таблицы 5.5);

d_n – поверхностно-объемный диаметр пузырька газа, м;

d_{ct} – стандартный размер пузырька газа, при котором прекращается влияние циркуляции газа на массообмен ($d_{ct} = 4 \cdot 10^{-3}$ м).

По уравнению (5.14) определяют газосодержание пенного слоя жидкости на тарелке:

$$\varphi_2 = 0,6 \cdot \left(\frac{w_0^2 \cdot h_0}{q} \right)^{0,1} = 0,6 \left(\frac{5,44^2 \cdot 0,05}{0,13} \right)^{0,1} = 0,765$$

где h_0 – высота слоя жидкости на тарелке, м ($h_0 = 0,05$ м);

q – удельный расход жидкости через сливную перегородку, $\text{м}^3/\text{м} \cdot \text{с}$.

$$q = \frac{L}{0,8 \cdot D} = \frac{0,299}{0,8 \cdot 2,86} = 0,13$$

По уравнению (5.16) рассчитывается поверхностно – объемный диаметр пузырьков газа (d_n):

$$d_n = 6 \cdot \varphi_2 h_0 \cdot [(1 - \varphi_2) \cdot A] = 6 \cdot 0,765 \cdot 0,05 [(1 - 0,765) \cdot 19,1] = 1,031$$

где A – поверхность контакта фаз:

$$A = \frac{c}{1 - \varphi_2} \cdot \left(\frac{w_0 \cdot h_0 \cdot \rho_{жс}}{\mu_{жс}} \right)^{-0,25} \cdot \left(\frac{w_0^2}{g \cdot h_0} \right)^{0,2} \cdot \left(\frac{\sigma}{\rho_{жс} \cdot h_0^2} \right)^{-0,6} \cdot \left(\frac{\mu_{жс}}{\mu_v} \right)^{-0,25}$$

где c – коэффициент ($c = 5$ при $h_0 \geq 0,02$ м);

σ - поверхностное натяжение жидкости (абсорбента), Н/м;

g – ускорение свободного падения ($9,8 \text{ м}/\text{с}^2$);

μ_v – вязкость воды ($\mu_v = 0,001 \text{ Па} \cdot \text{с}$).

$$A = \frac{5}{1 - 0,765} \cdot \left(\frac{5,44 \cdot 0,05 \cdot 1100}{0,001} \right)^{-0,25} \cdot \left(\frac{5,44^2}{9,8 \cdot 0,05} \right)^{0,2} \cdot \left(\frac{0,0727}{1100 \cdot 0,05^2} \right)^{-0,6} \cdot \left(\frac{0,0012}{0,001} \right)^{-0,25} =$$

$$= 19,1$$

Значение Re_2 определяется по уравнению (5.13):

$$\text{Re}_z = \frac{w_0 \cdot d_n \cdot \rho_z}{\varphi_z \cdot \mu} = \frac{5,44 \cdot 1,031 \cdot 1,29}{0,765 \cdot 0,000022} = 429691,24$$

где w_0 - скорость газа, обеспечивающая эффективную работу тарелки, м/с;

ρ_z - плотность газа, кг/м³;

d_n - поверхностно-объемный диаметр пузырька газа, м;

μ - вязкость газа, Па·с;

φ_z - газосодержание пенного слоя на тарелке:

Диффузионный критерий Прандтля для газовой фазы рассчитывается по уравнению (5.15):

$$\text{Pr}_z = \frac{\mu}{\rho_z \cdot D_z} = \frac{0,00002}{1,29 \cdot 1,15 \cdot 10^{-5}} = 1,48$$

Значение коэффициента массопередачи (K):

$$K = 0,12 \cdot 429691,24^{0,7} \cdot (1,48)^{0,5} \cdot \left(\frac{1,031}{0,004} \right)^{0,5} \cdot 1,15 \cdot 10^{-5} \cdot 1,031^{-1} = 0,23 \text{ м/с}$$

По уравнению (5.23) определяется общая поверхность контакта фаз (F):

$$F = \frac{M}{K \cdot \Delta Y_{cp}} = \frac{11,97}{0,23 \cdot 0,091} = 575,29 \text{ м}^2$$

где K - коэффициент массопередачи, м/с;

M - масса улавливаемого загрязняющего вещества, кг/с (уравнение 5.19)

$$M = Q \cdot (Y_1 - Y_2) = 35 \cdot (0,35 - 0,008) = 11,97 \text{ кг/с}$$

ΔY_{cp} - средняя движущая сила процесса абсорбции, кг/м³ (уравнение 5.20)

$$\Delta Y = \frac{Y_1 - Y_2}{2,3 \lg \frac{Y_1}{Y_2}} = \frac{0,35 - 0,008}{2,3 \cdot \lg \frac{0,35}{0,008}} = 0,091 \text{ кг/м}^3$$

Количество рабочих тарелок рассчитывается по уравнению (5.22):

$$n = \frac{F}{A \cdot f_m} = \frac{575,29}{19,1 \cdot 6,44} = 4,68 \text{ (принимаем } n = 5)$$

где f_m - площадь одной тарелки, м²

$$f_m = \pi \cdot D^2 / 4 = 3,14 \cdot 2,86^2 / 4 = 6,44$$

Высота рабочей части тарельчатого абсорбера (H) рассчитывается по уравнению (5.21):

$$H = n \cdot h_{cp} = 5 \cdot 0,5 = 2,5 \text{ м}$$

где n - расчетное число тарелок, шт.;

h_{cp} - расстояние между тарелками (принимаем 0,5 м).

3. Расчет гидравлического сопротивления абсорбера.

Гидравлическое сопротивление тарельчатого абсорбера рассчитывается по уравнению (5.25):

$$\Delta P = n \left(\frac{\xi \cdot w_0^2 \cdot \rho_{\text{г}}}{2} + \frac{4 \cdot \sigma}{d} + h_0 \cdot \rho_{\text{ж}} \right) = 5 \cdot \left(\frac{0,226 \cdot 5,44^2 \cdot 1,29}{2} + \frac{4 \cdot 0,0727}{0,005} + 0,05 \cdot 1100 \right) =$$

$$= 586,6 \text{ Па}$$

где ξ - коэффициент гидравлического сопротивления сухой тарелки (рисунок 5.4);

$\rho_{\text{ж}}, \rho_{\text{г}}$ - соответственно, плотность жидкости и газа, кг/м³;

w_0 - скорость газа, обеспечивающая эффективную работу тарелки, м/с;

σ - поверхностное натяжение жидкости, Н/м;

d - диаметр отверстия тарелки, м;

n - количество рабочих тарелок, шт.

h_0 - высота слоя жидкости на тарелке, м.

Результаты расчета тарельчатого абсорбера

Загрязняющее вещество - абсорбент	NO ₂ (диоксид азота) - раствор гидроксида калия KOH (10%)	Расход абсорбента, м ³ /с (кг/с)	0,299 (329,175)
Расход газа, м ³ /с	35,0	Диаметр абсорбера, м	2,86
Начальная концентрация загрязняющего вещества, кг/м ³	0,35	Коэффициент массопередачи, м/с	0,23
Конечная концентрация загрязняющего вещества, кг/м ³	0,008	Высота рабочей части абсорбера, м	2,5
Тип тарелки	ситчатая	Гидравлическое сопротивление абсорбера, Па	586,6

Исходные данные для расчета:

1. Объемный расход газа, м ³ /с (V)	– 15,0
2. Улавливаемое вещество	- бензол
3. Адсорбент	– активированный уголь
4. Начальная (Y ₁) концентрация загрязняющего вещества на входе в адсорбер, кг/м ³	– 0,06
5. Конечная концентрация загрязняющего вещества на выходе из адсорбера (Y ₂), кг/м ³	– 0,004
6. Насыпная плотность адсорбента (ρ _г), кг/м ³	– 500
7. Диаметр гранул адсорбента (d), м	– 0,003
8. Длина гранул адсорбента (l), м	– 0,005
9. Плотность частиц адсорбента, кг/м ³	– 800
10. Порозность слоя адсорбента (ε)	– 0,375
11. Высота неподвижного слоя адсорбента (h _{сл}), м	– 0,06
12. Степень проработки (насыщения) адсорбента (η _к)	– 0,85
13. Плотность газа (ρ _г), кг/м ³	– 1,29
14. Вязкость газа (μ _г), Па·с	– 0,000022

1. Расчет расхода адсорбента.

Массовый расход адсорбента (G) находится по уравнению 6.1

$$G = Q \frac{Y_1 - Y_2}{a_0 \cdot \eta_k} = 15 \frac{0,06 - 0,004}{0,263 \cdot 0,85} = 3,758 \text{ кг/с}$$

Начальная емкость поглощения адсорбента по загрязняющему веществу a₀ (кг/кг адсорбента) находится по изотерме адсорбции бензола на активированном угле (Приложение 1). Для определения a₀ строится изотерма адсорбции и графически находится концентрация бензола в активированном угле, равновесная с начальной концентрацией бензола в газе (рисунок 6.1). Результаты расчета записывают в таблицу.



Рисунок 6.1. Графическое определение емкости поглощения адсорбента (a_0).

2. Расчет диаметра адсорбера.

Используя уравнения (6.3) – (6.5) рассчитывают скорости начала псевдооживления (w_{no}) и разрушения «кипящего слоя» (w_p).

$$d\varepsilon = \frac{\varepsilon_0 \cdot d \cdot l}{(1 - \varepsilon_0) \cdot \left(\frac{d}{2} + l\right)} = \frac{0,375 \cdot 0,003 \cdot 0,005}{(1 - 0,375) \cdot \left(\frac{0,003}{2} + 0,005\right)} = 0,0014 \text{ м}$$

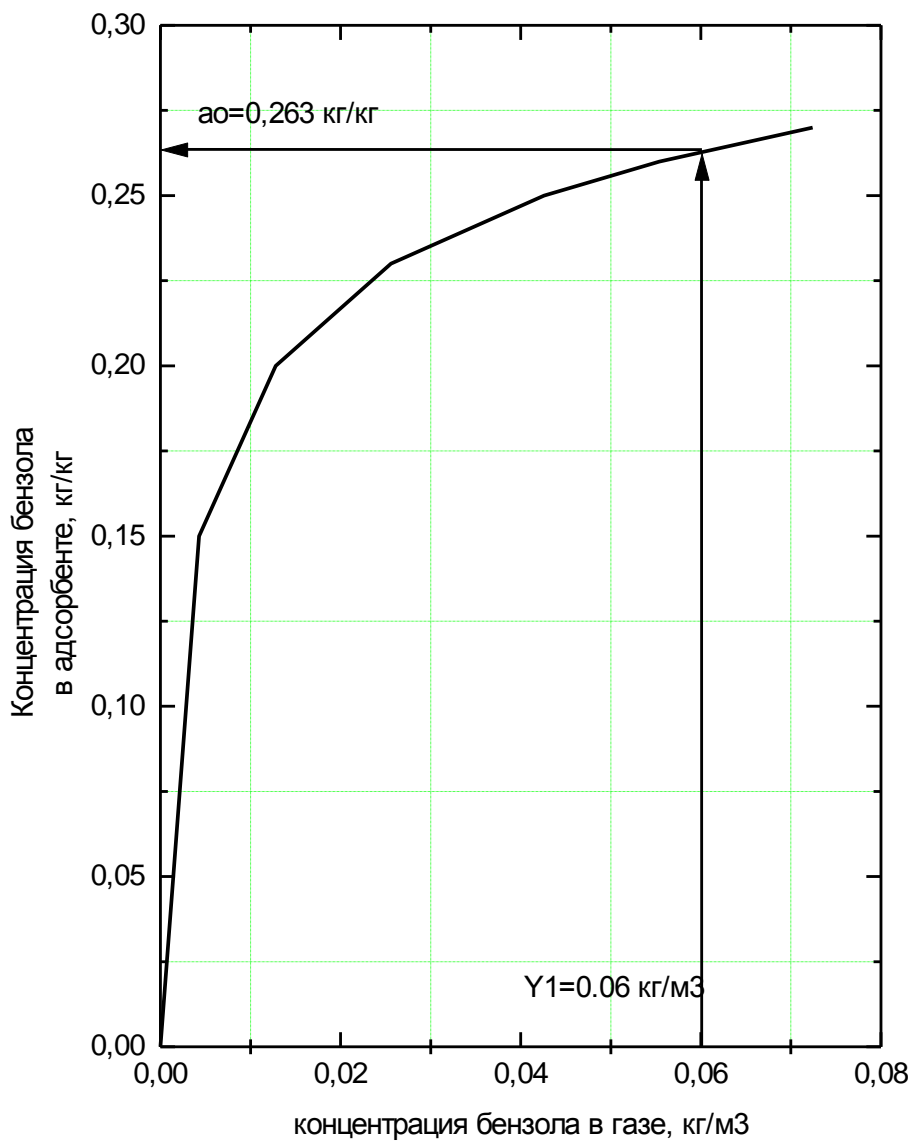
$$Ar = \frac{d_s^3 (\rho_v - \rho) \cdot \rho \cdot g}{\mu^2} = \frac{0,0014^3 (800 - 1,29) \cdot 1,29}{0,000022^2} \cdot 9,8 = 55379,24$$

$$Re_{no} = \frac{Ar}{1400 + 5,75\sqrt{Ar}} = \frac{55379,24}{1400 + 5,75\sqrt{55379,24}} = 21,07$$

$$Re_p = \frac{Ar}{18 + 0,61\sqrt{Ar}} = \frac{55379,24}{18 + 0,61\sqrt{55379,24}} = 342,8$$

Соответственно,

$$w_{no} = \frac{Re_{no} \cdot \mu}{d_s \cdot \rho} = \frac{21,07 \cdot 0,000022}{0,0014 \cdot 1,29} = 0,26 \text{ м/с}$$

$$w_p = \frac{Re_p \cdot \mu}{d_s \cdot \rho} = \frac{342,8 \cdot 0,000022}{0,0014 \cdot 1,29} = 4,22 \text{ м/с}$$

Скорость газа w принимается в интервале значений между скоростями начала псевдооживления (w_{no}) и разрушения «кипящего слоя» (w_p).

Принимаем скорость газа $w = 3,0$ м/с.

По уравнению (6.2) рассчитывают диаметр адсорбера:

$$D = \sqrt{\frac{4 \cdot V}{\pi \cdot w}} = \sqrt{\frac{4 \cdot 15}{3,14 \cdot 3}} = 2,52 \text{ м}$$

где V – объемный расход газа, м³/с;

w – рабочая скорость газа в адсорбере, необходимая для создания «кипящего» слоя, м/с.

Результаты расчета записывают в таблицу.

3. Расчет высоты рабочей зоны адсорбера.

Количество теоретических ступеней контакта определяется по уравнению 6.7.

$$n = \int_{Y_2}^{Y_1} \frac{dY}{Y - Y^*}$$

где Y - концентрация загрязняющего вещества в газовой смеси, кг/м³;
 Y^* - равновесная концентрация загрязняющего вещества в газовой смеси, кг/м³;
 Y_1, Y_2 - соответственно, начальная и конечная концентрация загрязняющего вещества в газовой смеси, кг/м³.

Расчет n проводится методом графического интегрирования с использованием данных по равновесным концентрациям бензола в газе (Y^*_i) и адсорбенте (a^*_i).

Интервал концентраций бензола в газе разбивается на ряд значений (Y_i) и для них по изотерме адсорбции определяют соответствующие значения равновесных концентраций бензола в адсорбенте (a^*_i) (рисунок 6.2). Результаты записывают в таблицу 6.1.

При заданной степени проработки (насыщения) адсорбента ($\eta_k = 0,85$) фактическая концентрация (a_i) будет ниже равновесной:

$$\begin{aligned} 0,263 \cdot 0,85 &= 0,224 \text{ кг/кг} & 0,256 \cdot 0,85 &= 0,218 \text{ кг/кг} \\ 0,246 \cdot 0,85 &= 0,209 \text{ кг/кг} & 0,218 \cdot 0,85 &= 0,185 \text{ кг/кг} \\ 0,184 \cdot 0,85 &= 0,156 \text{ кг/кг} & 0,137 \cdot 0,85 &= 0,116 \text{ кг/кг} \end{aligned}$$

Таблица 6.1.

Концентрация бензола в газе, кг/м ³ (Y_i)	Равновесная концентрация бензола в адсорбенте, кг/кг (a^*_i)	Фактическая концентрация бензола в адсорбенте (a_i), кг/кг	Равновесная концентрация бензола в газе, кг/кг (Y^*_i)	$Y_i - Y^*_i$, кг/м ³	$\frac{1}{Y_i - Y^*_i}$
0,06	0,263	0,224	0,024	0,036	27,8
0,05	0,256	0,218	0,02	0,03	33,3
0,04	0,246	0,209	0,017	0,023	43,5
0,02	0,218	0,185	0,011	0,009	111,1
0,01	0,184	0,156	0,0056	0,0044	227,3
0,004	0,137	0,116	0,003	0,001	1000,0

По полученным значениям Y^*_i рассчитывают значения $\frac{1}{Y_i - Y^*_i}$ и записывают их в таблице 6.1.

В координатах « $Y_i - \frac{1}{Y_i - Y^*_i}$ » строят график, площадь под которым будет равна количеству теоретических ступеней контакта в адсорбере (рисунок 6.3).



Рисунок 6.2.



Рисунок 6.3

Графическое интегрирование для определения теоретических ступеней контакта в адсорбере производится по методу трапеций:

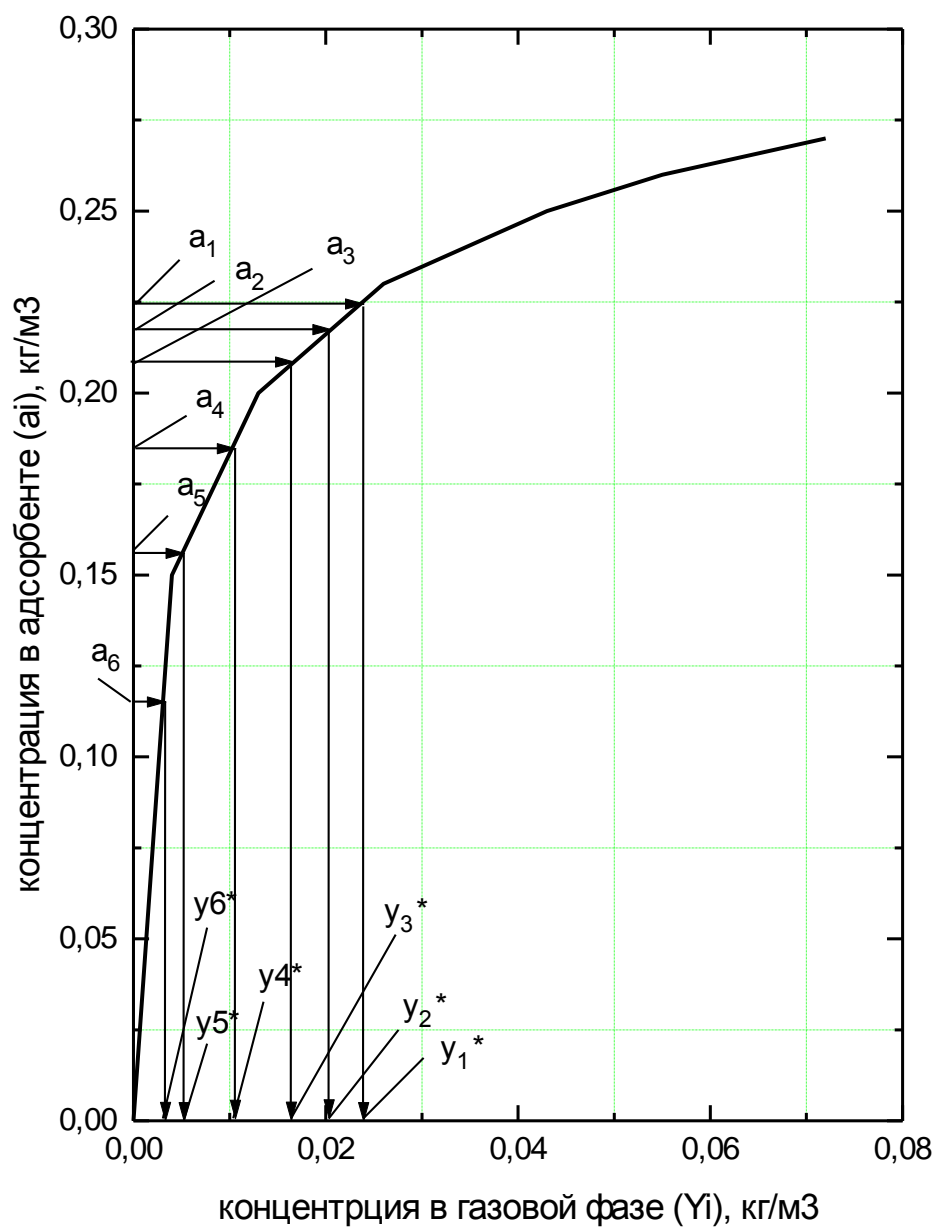
$$\begin{aligned}
 n = \sum_i^k \frac{1}{Y_i - Y_i^*} + \frac{1}{Y_{i+1} - Y_{i+1}^*} \cdot (Y_{i+1} - Y_i) = & \frac{1000 + 227.3}{2} \cdot (0.01 - 0.004) + \\
 + \frac{227.3 + 111.1}{2} \cdot (0.02 - 0.01) + \frac{111.1 + 43.5}{2} \cdot (0.04 - 0.02) + & \\
 + \frac{43.5 + 33.3}{2} \cdot (0.05 - 0.04) + \frac{33.3 + 27.8}{2} \cdot (0.06 - 0.05) = & 7.61
 \end{aligned}$$

Высота «кипящего» слоя адсорбента на тарелках рассчитывается по уравнению 6.8:

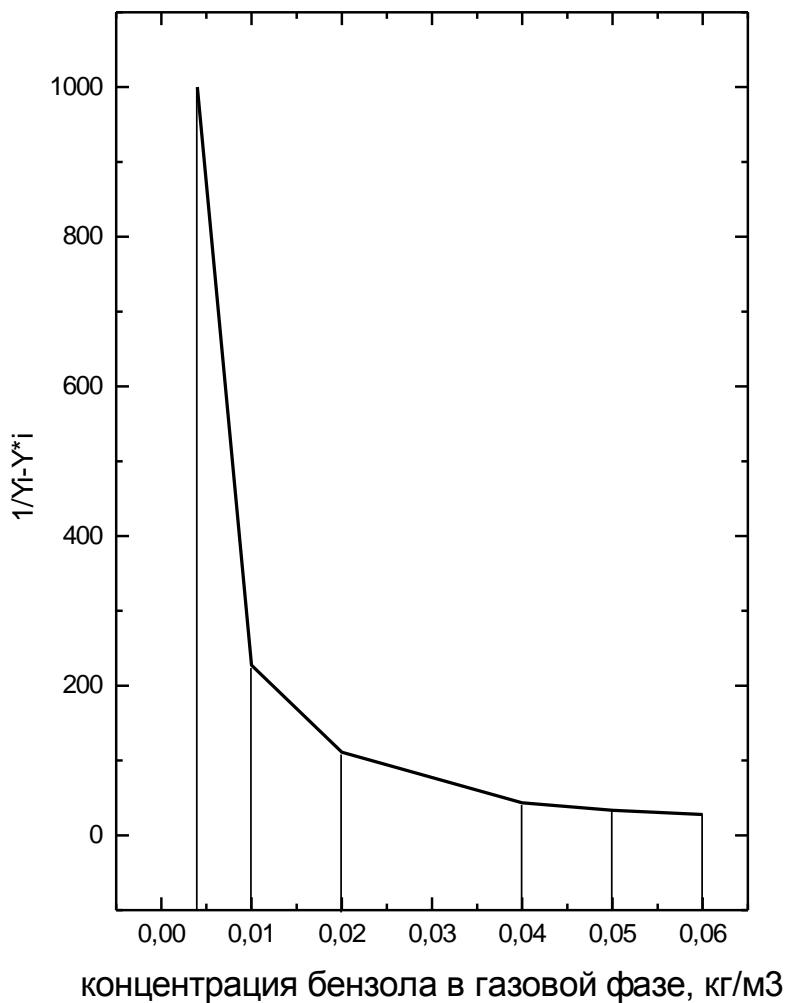
$$h_{\text{кc}} = h_{\text{сл}} \frac{1 - \varepsilon_0}{1 - \varepsilon} ,$$

где ε_0 - порозность неподвижного слоя адсорбента ($\varepsilon_0=0,375$)
 ε - порозность «кипящего» слоя адсорбента

$$\varepsilon = \left(\frac{18Re + 0,36Re^2}{Ar} \right)^{0,21} = \left(\frac{18 \cdot 243,6 + 0,36 \cdot 243,6^2}{55379,24} \right)^{0,21} = 0,85$$

$$h_{kc} = h_{cl} \frac{1 - \varepsilon_0}{1 - \varepsilon} = 0,06 \cdot \frac{1 - 0,375}{1 - 0,85} = 0,3 м$$

Высота рабочей части адсорбера (H_p) определяется по уравнению 6.9:

$$H_p = h_{kc} \cdot n_p + h_{сеп} \cdot (n_p - 1), \quad м$$

где n_p – количество рабочих тарелок (принимаем 8);
 $h_{сеп}$ – высота сепарационного пространства ($h_{сеп}$ конструктивно принимается не менее 0,2 м).

$$H_p = 0,3 \cdot 8 + 0,2 \cdot (8 - 1) = 3,4 м$$

Результаты расчета записывают в таблицу 6.2.

Таблица 6.2 - Результаты расчета адсорбера непрерывного действия

Загрязняющее вещество адсорбент -	Бензол активированный уголь	–	Расход адсорбента, кг/с	3,758
Расход газа, м ³ /с	15,0		Диаметр адсорбера, м	2,52
Начальная концентрация загрязняющего вещества, кг/м ³	0,06		Количество теоретических ступеней контакта	7,61
Конечная концентрация загрязняющего вещества, кг/м ³	0,004		Высота рабочей зоны адсорбера, м	3,4
Степень проработки (насыщения) адсорбента	0,85			

Процессы и аппараты защиты водных ресурсов (8 семестр).

Задача №1.

Определить кратность разбавления сточных вод и концентрацию загрязняющего вещества в расчетном створе при сбросе сточных вод в водоток (реку) заданной категории водопользования (ХП, КБ, РХ).

Сделать вывод о возможности сброса таких сточных вод.

Определить допустимое содержание загрязняющего вещества в сточной воде и определить необходимую эффективность очистки для этого вещества.

Водоток характеризуется следующими показателями:

Q - среднемесячный расход водотока 95%-обеспеченности ,

H_{cp} - средняя глубина водотока,
 V_{cp} - средняя скорость течения ,

$C_{ш}$ - коэффициент Шези на рассматриваемом участке ,
извилистость русла слабо выражена,

Характеристики сточных вод:

q - расход сточных вод ,

$C_{ст}$ - концентрация загрязняющего вещества в сточных водах,

$C_{ф}$ - концентрация загрязняющего вещества выше сброса сточных вод

Задача №2.

Определить концентрацию взвешенных веществ в сточной воде, разрешенной к выпуску в водоем (озеро, водохранилище) заданной категории водопользования и требуемую эффективность очистки сточных вод от взвешенных веществ.

Характеристики водоема и сточных вод :

V - скорость течения воды в водоеме,

H - средняя глубина в месте выпуска.

Выпуск -глубинный, сосредоточенный,

Q - расход сточных вод.

$C_{вв}$ - концентрация взвешенных веществ в сточных водах до очистки,

$C_{ф}$ – фоновая концентрация взвешенных веществ в водоеме.

Задача №3.

Определить максимальную концентрацию загрязняющего вещества в водотоке на расстоянии $L= 500$ м от места выпуска сточных вод по схеме плоской задачи при следующих заданных параметрах:

V_{cp} - средняя скорость течения ,

H_{cp} - средняя глубина водотока ,

B_{cp} - средняя ширина водотока ,

D - коэффициент турбулентной диффузии ,

C_{ϕ} – фоновая концентрация загрязняющего вещества ,

q - расход сточных вод ,

$C_{ст}$ - концентрация загрязняющего вещества в сточных водах ,

выпуск сточных вод- береговой.

Задача № 4.

Определить допустимое значение БПК_{полн} сточных вод, разрешенное к сбросу, и необходимую степень очистки сточных вод по БПК_{полн.} для водотока при следующих условиях:

Q - расход водотока ,

q - расход сточных вод ,

V_{cp} средняя скорость течения водотока,

l - расстояние по фарватеру от места выпуска сточных вод до

расчетного створа ,

γ - коэффициент смешения ,

L_{ϕ} - БПК_{полн} воды водотока до места сброса сточных вод ,

$L_{ст}$ - БПК_{полн} неочищенных сточных вод

константа скорости потребления кислорода водой водотока $\kappa_{\phi}=0.1$,

константа скорости потребления кислорода сточной водой $\kappa_{ст}=0.16$

Тема №8. Технологические схемы очистки сточных вод различного происхождения.

Задача №1. Материальный баланс узла фильтрования осадка.

Исходные данные:

- объем поступающего осадка: 1,71 м³/сут;
- содержание взвешенных веществ: 100 кг/м³.
- влажность обезвоженного осадка: 40-55%;
- содержание взвешенных веществ в фильтрате: 40-250 мг/л.

Сводная таблица материального баланса узла фильтрования осадка

Компоненты	Приход			Продукты	Расход		
	м ³ /сут	кг/сут	кг/м ³		м ³ /сут	кг/сут	кг/м ³
Сырой осадок, в т.ч.: взвешенные вещества	1,71	171,0	100	Мехобезвоженный осадок, в т.ч. взвешенные вещества	0,34	170,5	500,0
				Сток, в т.ч.: взвешенные вещества	1,369	0,20	0,15
Итого	1,71	171,0		Итого	1,71	170,7	

Рассчитать материальный баланс узла фильтрования осадка. Подобрать и начертить технологическую схему очистки сточных вод. Дать её описание.

Задача №2. Расчет узла нейтрализации.

Материальный баланс узла совместной нейтрализации хром-, циансодержащего и кислотнo-щелочного стоков. Нейтрализация в производственных условиях осуществляется 1,5 % раствором известкового молока.

Исходные (производственные) данные:
 -расход хромсодержащего стока –100,75 м³/сут., в том числе: H₂SO₄–0,51 кг/сут., Cr(SO₄)₃–19,59 кг/сут.;
 -расход циансодержащего стока –50,79 м³/сут., в том числе: Ca(OH)₂–1,85кг/сут.;
 -концентрация сопутствующих тяжелых металлов в объединенном хром-и циансодержащем стоке(производственные данные):

FeSO₄–0,012 кг/м³;
 NiSO₄–0,002 кг/м³;
 CuSO₄–0,003 кг/м³;
 ZnSO₄–0,003 кг/м³, расход кислотнo-щелочного стока(pH –6,5)–200 м³/сут., в том числе:

Cr₂(SO₄)₃–0,00003 кг/м³;
 FeSO₄–0,012 кг/м³; NiSO₄–0,002 кг/м³;
 CuSO₄–0,003 кг/м³; ZnSO₄–0,003 кг/м³.

Количество серной кислоты в кислотнo-щелочном стоке:

$$G = C \cdot V_0,$$

где V₀–объем стоков, м³/сут;

C – концентрация кислоты, г/л

Рассчитать материальный баланс узла нейтрализации. Определить схему очистки, зарисовать. Определить в какой области применяется данная схема.

Усредненный состав стоков, поступающих на нейтрализацию

Компоненты	Приход*			Компоненты	Расход*		
	м ³ /сут	кг/сут	кг/м ³		м ³ /сут	кг/сут	кг/м ³
1. Хромсодержащий сток, в т.ч: H ₂ SO ₄ Cr(SO ₄) ₃	100,75	0,51 19,59	0,005 0,194	Усредненный сток, в т.ч: H ₂ SO ₄ Ca(OH) ₂ Cr(SO ₄) ₃ FeSO ₄ NiSO ₄ CuSO ₄ ZnSO ₄	351,54	0,513 1,85 19,596 4,21 0,70 1,05 1,05	0,0015 0,005 0,056 0,012 0,002 0,003 0,003
2. Циансодержащий сток, в т.ч: Ca(OH) ₂	50,79	1,85	0,036				
3. Тяжелые металлы в объединенном хром-и циансодержащем стоке: FeSO ₄ NiSO ₄ CuSO ₄ ZnSO ₄		1,81 0,30 0,45 0,45	0,012 0,002 0,003 0,003				
4. Кислотно-щелочной сток, в т.ч: H ₂ SO ₄ Тяжелые металлы: Cr ₂ (SO ₄) ₃ FeSO ₄ NiSO ₄ CuSO ₄ ZnSO ₄	200	0,0031	0,00001 0,0006 2,40 0,40 0,60 0,60				
Итого:	351,54	28,97		351,54	28,97		

Оценивание доклада осуществляется следующим образом:

<i>Критерии оценки реферата</i>	<i>Количество баллов</i>
Задание выполнено в полном объеме	0-5
Использование новых источников литературы	0-3
Наличие пояснений (анализа), вывода по теме реферата	0-3
Применение понятийного аппарата, профессиональной терминологии	0-3
Итого	0-14

7-14 баллов (50-100%) - оценка «зачтено»

0-6 балла (0-49%) - оценка «не зачтено»

Министерство науки и образования Российской Федерации
ФГБОУ ВО «Уральский государственный горный университет»

Расчетно-графическая работа
Вариант №...

Заведующий кафедрой

А.В. Хохряков

Студент

.....

Екатеринбург, 20...

ПРИЛОЖЕНИЕ 2

Министерство науки и образования Российской Федерации
ФГБОУ ВО «Уральский государственный горный университет»

Реферат на тему...

Заведующий кафедрой

А.В. Хохряков

Студент

(Ф.И.О)

Группа:

Критерии оценивания:

<i>Критерии оценки расчетно-графических работ</i>	<i>Количество баллов</i>
Правильный порядок проведения расчётов	0-7
Правильность выбора исходной информации	0-3
Верность расчетов	0-3
Логичность заключения	0-3
Итого	0-16

8-16 баллов (50-100%) - оценка «зачтено»

0-7 балла (0-49%) - оценка «не зачтено»

ОБЩИЕ МЕТОДИЧЕСКИЕ УКАЗАНИЯ

В процессе изучения дисциплины «Теоретические основы защиты окружающей среды» студенты должны изучить теоретический материал, выполнить расчетно-графическую работу и другие, предусмотренные рабочей программой дисциплины, самостоятельные задания. По окончании изучения дисциплины предусмотрен зачет.

Занятия по дисциплине «Теоретические основы защиты окружающей среды» проводятся в форме лекций и практических (семинарских) занятий.

Цель лекции – формирование основы для последующего усвоения учебного материала.

Цель практических и семинарских занятий – оказание помощи студентам в изучении наиболее важных вопросов учебного курса, углубление и закрепление, систематизация соответствующих знаний студентов по предмету.

При изучении дисциплины «Теоретические основы защиты окружающей среды» важную роль играет самостоятельная работа студентов, которая заключается в организации систематического изучения учебной дисциплины, закреплении и углублении полученных знаний и навыков, подготовке к предстоящим занятиям, а также в формировании культуры умственного труда и самостоятельном поиске новых знаний.

Для успешного изучения дисциплины и приобретения компетенций (см. программу дисциплины) студенты должны посетить аудиторные занятия, повторить материалы лекций, провести подготовку к практическим и семинарским занятиям, самостоятельно прочитать рекомендуемую основную и дополнительную литературу, подобрать и ознакомиться с понятийным аппаратом.

Выбор литературы для изучения делается обычно по программе дисциплины либо путем самостоятельного отбора.

Во время изучения литературы необходимо конспектировать и делать записи прочитанного. Такие записи способствуют лучшему осмыслению и усвоению, выработке навыков кратко и точно излагать материал.

Вся рекомендуемая для изучения курса литература подразделяется на основную и дополнительную. К основной литературе относятся источники, необходимые для полного и твердого усвоения учебного материала (учебники и учебные пособия). Необходимость изучения дополнительной литературы диктуется прежде всего тем, что в учебниках зачастую остаются неосвещенными современные проблемы, а также не находят отражения изменения в законодательстве и тенденции практики. Поэтому дополнительная литература рекомендуется для более углубленного изучения программного материала.

Перечень вопросов, подлежащий изучению, приведен в программе курса.

Теоретические знания, полученные в ходе прослушивания лекций, изучения основной и дополнительной литературы, участие в семинарских и практических занятиях позволяют студентам формировать всю полноту и объективность знаний.

Выполняя расчетно-графическую работу, другие письменные задания, студент учится самостоятельно работать с основной и дополнительной литературой, выявлять наиболее важные аспекты, углубленно и более детально изучать материалы по дисциплине и расширять свой кругозор.

Практические задачи, составляющие содержание практических занятий, расчетно-графической работы и других письменных заданий, помогут выработать умения и навыки применения теоретических знаний.

Кроме того, студентам предлагается выполнить тест для самопроверки и самоконтроля, ответ на который после изучения отдельных тем курса и курса в целом позволят студенту проверить полученные знания.

При постоянном, последовательном изучении всех тем дисциплины, активной работе на лекциях и практических (семинарских) занятиях студенту удастся полностью освоить изучаемый предмет.

Степень и качество освоения курса будет зависеть от самодисциплины.

МЕТОДИЧЕСКИЕ РЕКОМЕНДАЦИИ ПО ОТДЕЛЬНЫМ ВИДАМ САМОСТОЯТЕЛЬНОЙ РАБОТЫ

Самостоятельная работа студента состоит из следующих видов работ:

- повторение материала лекций;
- самостоятельное изучение отдельных тем дисциплины (работа с литературой и интернет-ресурсами);
- ответы на вопросы для самопроверки (самоконтроля);
- подготовка к практическим занятиям;
- подготовка к коллоквиуму;
- подготовка к дискуссии;
- выполнение расчетно-графической работы и подготовка к ее защите;
- тестирование.

Повторение материала лекций предполагает их прочтение, запоминание основных терминов и определений, разбор смысла и содержания основных понятий, подготовку (запись) вопросов, которые остались неясными, непонятными. Поскольку не все важные вопросы достаточно полно раскрываются в лекциях, студент должен самостоятельно работать с учебными пособиями, дополняя конспект лекций.

Самостоятельное изучение отдельных тем дисциплины предполагает чтение основной и дополнительной литературы по соответствующей теме, изучение научных статей и материалов, подготовку конспекта.

Ответы на вопросы для самопроверки (самоконтроля) позволяют оценить объем теоретических знаний. Ответы на все вопросы позволяют перейти к материалам для практических и семинарских занятий. Если ответить на вопрос затруднительно, следует повторить теоретический материал и найти ответ в лекциях, дополнительной литературе.

Подготовка к дискуссии состоит в изучении конкретного вопроса для последующего обмена мнениями, идеями между двумя и более лицами.

Подготовка к выполнению расчетно-графической работы и подготовка к ее защите заключается в изучении определенной методики для решения ставящихся задач, материалов для их решения и подготовке ответов на вопросы преподавателя по работе.

Тестирование позволяет провести проверку знаний отдельных тем курса и всей дисциплины в целом. Подготовка к тестированию включает в себя дополнительное повторение пройденного материала.

Конкретные виды заданий по дисциплине «Теоретические основы защиты окружающей среды» указаны далее.

Важнейшее требование для всех письменных работ - самостоятельность их выполнения.

Добросовестное выполнение данных методических указаний будет способствовать усвоению знаний, приобретению навыков практической деятельности, формированию указанных в программе учебной дисциплины компетенций.

Обоснование затрат времени на самостоятельную работу обучающихся (СРО)

Суммарный объем часов на СРО очной формы обучения составляет 129 часов.

№ п/п	Виды самостоятельной работы	Единица измерения	Норма времени, час	Расчетная трудоемкость СРО по нормам, час.	Принятая трудоемкость СРО, час.
Самостоятельная работа, обеспечивающая подготовку к аудиторным занятиям					
1	Повторение материала лекций	1 час	0,1-4,0	2,0 x 32 = 64	64
2	Самостоятельное изучение тем курса	1 тема	1,0-8,0	-	-
3	Ответы на вопросы для самопроверки (самоконтроля)	1 тема	0,3-0,5	0,5 x 9 = 4,5	5
4	Подготовка к практическим (лабораторным, семинарским) занятиям	1 занятие	0,3-2,0	0,3 x 24 = 7,2	8
5	Подготовка к коллоквиуму (теоретическому опросу)	1 коллоквиум по теме	1,5-2,5	2,0 x 8 = 18	16
6	Подготовка к диспуту, дискуссии, круглому столу	1 тема	1,0-4,0	3,0 x 1 = 4	3
7	Выполнение расчетно-графической работы и подготовка к ее защите	1 работа	0,5-2,5	1,5 x 2 = 2,5	3
8	Гестирование	1 тема	0,5 - 1,0	1,0	1
Другие виды самостоятельной работы					27
9	Подготовка к экзамену	1 вопрос	0,5-1,0	1,0 x 27	27
Итого:					156

Тема 1. Принципы нормирования воздействия на окружающую среду

Цель: закрепление и систематизация знаний по теме, разработка навыков работы с литературой.

Задания:

1. Повторение материала лекций:

– повторить конспект лекций;

2. Вопросы для самоконтроля, подготовки к практическим занятиям, коллоквиуму:

1. Дайте определение: нормативы качества объектов окружающей среды.

2. Приведите примеры нормативов качества объектов окружающей среды

3. Дайте определение нормативы допустимого воздействия на объекты окружающей среды.

4. Приведите примеры нормативов допустимого воздействия на объекты окружающей среды

5. Перечислите правила, опишите порядок установления данных нормативов. Приведите примеры.

Тема 2. Классификация и области применения основных процессов, применяемых для защиты окружающей среды.

Цель: закрепление и систематизация знаний по теме, разработка навыков работы с литературой.

Задания:

1. Повторение материала лекций:

– повторить конспект лекций;

2. Вопросы для самоконтроля, подготовки к практическим занятиям, коллоквиуму:

1. Перечислите виды процессов, применяемых для защиты окружающей среды

2. Перечислите механические процессы, применяемые для защиты окружающей среды

3. Перечислите физико-химические процессы, применяемые для защиты окружающей среды

4. Перечислите химические процессы, применяемые для защиты окружающей среды

5. Перечислите биологические процессы, применяемые для защиты окружающей среды

6. Перечислите термические процессы, применяемые для защиты окружающей среды

7. Перечислите методы защиты от энергетических воздействий.

Тема 3. Физико-механические процессы, применяемые для защиты окружающей среды.

Цель: закрепление и систематизация знаний по теме, разработка навыков работы с литературой.

Задания:

1. Повторение материала лекций:

– повторить конспект лекций;

2. Вопросы для самоконтроля, подготовки к практическим занятиям, коллоквиуму:

1. Закономерности процесса гравитационной очистки пылевоздушных выбросов и сточных вод от взвешенных веществ. Применение процесса.

2. Закономерности процессов инерционной и центробежной очистки пылевоздушных выбросов и сточных вод от взвешенных веществ. Применение процесса.

3. Закономерности процесса фильтрационной очистки пылевоздушных выбросов и сточных вод от взвешенных веществ. Применение процесса.

4. Закономерности процесса очистки пылевоздушных выбросов в поле электрических сил. Применение процесса.

Тема 4. Физико-химические (массообменные) процессы, применяемые для защиты окружающей среды.

Цель: закрепление и систематизация знаний по теме, разработка навыков работы с литературой.

Задания:

1. Повторение материала лекций:

– повторить конспект лекций;

2. Вопросы для самоконтроля, подготовки к практическим занятиям, коллоквиуму:

1. Закономерности массообменных процессов (распределение вещества между фазами, скорость процессов массопередачи).

2. Основные закономерности процесса абсорбции. Применение процесса абсорбции для очистки газовоздушных выбросов.

3. Основные закономерности процесса адсорбции. Применение процесса адсорбции для очистки газовоздушных выбросов и сточных вод от загрязняющих веществ.

Тема 5. Химические процессы, применяемые для защиты окружающей среды.

Цель: закрепление и систематизация знаний по теме, разработка навыков работы с литературой.

Задания:

1. Повторение материала лекций:

– повторить конспект лекций;

2. Вопросы для самоконтроля, подготовки к практическим занятиям, коллоквиуму:

1. Основные закономерности протекания химических процессов. Стехиометрия, термодинамика и скорость протекания химических реакций.

2. Энергетическая схема хода реакции, энтропия и энергия активации.

3. Применение химических процессов для защиты окружающей среды (нейтрализация, окисление, восстановление).

Тема 6. Биологические процессы, применяемые для защиты окружающей среды.

Цель: закрепление и систематизация знаний по теме, разработка навыков работы с литературой.

Задания:

1. Повторение материала лекций:

– повторить конспект лекций;

2. Вопросы для самоконтроля, подготовки к практическим занятиям, коллоквиуму:

1. Применение биологических процессов для защиты окружающей среды (аэробная очистка)

2. Применение биологических процессов для защиты окружающей среды (анаэробная очистка)

Тема 7. Термические процессы, применяемые для защиты окружающей среды.

Цель: закрепление и систематизация знаний по теме, разработка навыков работы с литературой.

Задания:

1. *Повторение материала лекций:*

– повторить конспект лекций;

2. *Вопросы для самоконтроля, подготовки к практическим занятиям, коллоквиуму:*

1. Применение термических процессов (сушка, пиролиз, газификация) для защиты окружающей среды.

2. Применение термических процессов (окускование, сжигание твердых отходов) для защиты окружающей среды.

Тема 8. Защита окружающей среды от физического (энергетического) загрязнения

Цель: закрепление и систематизация знаний по теме, разработка навыков работы с литературой.

Задания:

1. *Повторение материала лекций:*

– повторить конспект лекций;

2. *Вопросы для самоконтроля, подготовки к практическим занятиям, коллоквиуму:*

1. Понятие об энергетическом воздействии.

2. Основные виды вредных физических (энергетических) воздействий.

3. Защита от шумового воздействия, от электромагнитного и ионизирующего излучения

Тема 9. Экологические риски.

Цель: закрепление и систематизация знаний по теме, разработка навыков работы с литературой.

Задания:

1. *Повторение материала лекций:*

– повторить конспект лекций;

2. *Задания для тестирования:*

1. Дайте определение: экологический риск - это...

2. Абсолютный экологический риск - это:

а) отношение числа заболевших в популяции к числу популяции

б) отношение числа заболевших в популяции к числу не заболевших

в) сумма числа заболевших и числа не заболевших

г) нет правильного ответа

3. Относительный экологический риск - это:

а) отношение числа заболевших в одной популяции к числу заболевших в другой популяции

б) разность числа заболевших и не заболевших

в) произведение числа заболевших и не заболевших

г) нет верного ответа

4. Мотивированный экологический риск:

а) допущение экологического риска с целью избежать более серьезных последствий

б) экологический риск, вызванный политическими причинами

в) экологический риск, вызванный необходимостью интенсивного развития

г) нет верного ответа

5. Немотивированный экологический риск:

а) допущение экологического риска с целью избежать более серьезных последствий

б) экологический риск, вызванный политическими причинами

в) экологический риск, вызванный необходимостью интенсивного развития

г) нет верного ответа

6. Граница между мотивированным и немотивированным экологическим риском:

- а) зависит от государства;
- б) от каждого конкретного человека
- в) от внешнеполитической ситуации
- г) нет верного ответа

7. Что такое эколого-экономический риск?

- а) риск, учитывающий экологические последствия его реализации в стоимостном выражении
- б) ценовая характеристика экологического риска
- в) произведение стоимости ущерба на его вероятность
- г) нет верного ответа

8. Дайте определение: социальный экологический риск - это...

9. В РФ в качестве основной используется концепция:

- а) приемлемого экологического риска
- б) порогового действия
- в) беспорогового действия
- г) нет верного варианта

10. Приемлемый экологический риск - это:

- а) среднее из всех видов рисков
- б) минимальная сумма техногенного и социального рисков
- в) среднее из сумм техногенного и социального рисков
- г) нет верного ответа

3. Подготовка к дискуссии:

Для подготовки к дискуссии необходимо выучить различные определения экологического риска, ориентироваться в них, повторить виды экологических рисков, знать принципы и методы их установления.

ДОПОЛНИТЕЛЬНАЯ САМОСТОЯТЕЛЬНАЯ РАБОТА СТУДЕНТОВ

Выполнить расчетно-графическую (контрольную) работу, воспользовавшись соответствующими методическими указаниями.

ТРЕБОВАНИЯ К ПРЕДСТАВЛЕНИЮ И ОФОРМЛЕНИЮ РЕЗУЛЬТАТОВ САМОСТОЯТЕЛЬНОЙ РАБОТЫ СТУДЕНТОВ

Оформление самостоятельной работы студента должно отвечать общим требованиям, установленным в университете Положением о требованиях к оформлению рефератов, отчетов по практике, контрольных, курсовых, дипломных работ и магистерских диссертаций.

ОЦЕНКА ВЫПОЛНЕНИЯ САМОСТОЯТЕЛЬНОЙ РАБОТЫ СТУДЕНТА

Критерии оценки коллоквиума

Ответ всесторонне и глубоко освещает предложенный вопрос, устанавливает взаимосвязь теории с практикой, показывает умение студента работать с литературой, делать выводы (правильный и полный ответ), грамотная речь – 5 баллов.

Ответ отвечает основным предъявляемым требованиям; студент обстоятельно владеет материалом, однако не на все вопросы дает глубокие, исчерпывающие и аргументированные ответы (точный, но неполный ответ), встречаются слова «сорняки» – 4 балла.

Ответ неполно раскрывает поставленные вопросы. Студент владеет материалом, однако поверхностно отвечает на вопросы, допускает существенные недочеты (неточный и неполный ответ), недостаточна культура речи – 3 балла.

Ответы на вопросы неправильны и не отличаются аргументированностью. Студент не показывает необходимых минимальных знаний по вопросу, а также, если студент отказывается отвечать (неправильный ответ, отказ от ответа) – 0 – 2 балла.

Два и более существенных дополнения к ответу – 3 балла.

Одно существенное дополнение к ответу на вопрос – 1 балл

Правила оценивания:

оценка «отлично» выставляется обучающемуся, если он набрал 7-8 баллов;

оценка «хорошо» выставляется обучающемуся, если он набрал 5-6 баллов;

оценка «удовлетворительно» выставляется обучающемуся, если он набрал 3-4 балла;

оценка «неудовлетворительно» выставляется обучающемуся, если он набрал 0-2 балла.

Критерии оценки дискуссии

Критерии оценки:

Суждения зрелые, обоснованные, высказаны с использованием профессиональной терминологии, логично – 4-5 баллов;

Суждения не совсем зрелые или необоснованные, при ответе использована профессиональная терминология, суждение логично – 2 – 3,5 баллов;

Суждения незрелые, необоснованные, бытовая речь, нелогичный ответ – 1– 1,5 балла;

Суждения нет, бытовая речь, нелогичный ответ – 0– 0,5 баллов.

Правила оценивания:

оценка «отлично» выставляется обучающемуся, если он набрал 4-5 баллов

оценка «хорошо» выставляется обучающемуся, если он набрал 2-3,5баллов

оценка «удовлетворительно» выставляется обучающемуся, если он набрал 1-1,5 балла.

оценка «неудовлетворительно» выставляется обучающемуся, если он набрал 0-0,5 баллов.

Критерии оценки теста

Ответ правильный – 0,5 балла.

Ответ неправильный – 0 баллов

Правила оценивания:

9-10 правильных ответов - 5 баллов

7-8 правильных ответов - 4 балла

5-6 правильных ответов - 3 балла

0-4 правильных ответов - 0-2 баллов

СОДЕРЖАНИЕ

ВВЕДЕНИЕ.....	3
САМООРГАНИЗАЦИЯ РАБОТЫ С ЛИТЕРАТУРОЙ.....	6
ПОДГОТОВКА К ДОКЛАДУ.....	10
ПОДГОТОВКА К ПРАКТИКО-ОРИЕНТИРОВАННЫМ ЗАДАНИЯМ...15	
ПОДГОТОВКА К ТЕСТИРОВАНИЮ.....	18
ПОДГОТОВКА К РЕШЕНИЮ КЕЙСОВ.....	19
ПОДГОТОВКА К ОПРОСУ.....	22
ПОДГОТОВКА К ПРОМЕЖУТОЧНОЙ АТТЕСТАЦИИ.....	24

ВВЕДЕНИЕ

Самостоятельная работа в высшем учебном заведении – это часть учебного процесса, метод обучения, прием учебно-познавательной деятельности, комплексная целевая стандартизованная учебная деятельность с запланированными видом, типом, формами контроля.

Самостоятельная работа представляет собой плановую деятельность обучающихся по поручению и под методическим руководством преподавателя.

Целью самостоятельной работы студентов является закрепление тех знаний, которые они получили на аудиторных занятиях, а также способствование развитию у студентов творческих навыков, инициативы, умению организовать свое время.

Самостоятельная работа реализует следующие задачи:

- предполагает освоение курса дисциплины;
- помогает освоению навыков учебной и научной работы;
- способствует осознанию ответственности процесса познания;
- способствует углублению и пополнению знаний студентов, освоению ими навыков и умений;
- формирует интерес к познавательным действиям, освоению методов и приемов познавательного процесса,
- создает условия для творческой и научной деятельности обучающихся;
- способствует развитию у студентов таких личных качеств, как целеустремленность, заинтересованность, исследование нового.

Самостоятельная работа обучающегося выполняет следующие функции:

- развивающую (повышение культуры умственного труда, приобщение к творческим видам деятельности, обогащение интеллектуальных способностей студентов);
- информационно-обучающую (учебная деятельность студентов на аудиторных занятиях, неподкрепленная самостоятельной работой, становится мало результативной);
- ориентирующую и стимулирующую (процессу обучения придается ускорение и мотивация);
- воспитательную (формируются и развиваются профессиональные качества бакалавра и гражданина);
- исследовательскую (новый уровень профессионально-творческого мышления).

Организация самостоятельной работы студентов должна опираться на определенные требования, а, именно:

- сложность осваиваемых знаний должна соответствовать уровню развития студентов;

- стандартизация заданий в соответствии с логической системой курса дисциплины;
- объем задания должен соответствовать уровню студента;
- задания должны быть адаптированными к уровню студентов.

Содержание самостоятельной работы студентов представляет собой, с одной стороны, совокупность теоретических и практических учебных заданий, которые должен выполнить студент в процессе обучения, объект его деятельности; с другой стороны – это способ деятельности студента по выполнению соответствующего теоретического или практического учебного задания.

Свое внешнее выражение содержание самостоятельной работы студентов находит во всех организационных формах аудиторной и внеаудиторной деятельности, в ходе самостоятельного выполнения различных заданий.

Функциональное предназначение самостоятельной работы студентов в процессе практических занятий по овладению специальными знаниями заключается в самостоятельном прочтении, просмотре, прослушивании, наблюдении, конспектировании, осмыслении, запоминании и воспроизведении определенной информации. Цель и планирование самостоятельной работы студента определяет преподаватель. Вся информация осуществляется на основе ее воспроизведения.

Так как самостоятельная работа тесно связана с учебным процессом, ее необходимо рассматривать в двух аспектах:

1. аудиторная самостоятельная работа – практические занятия;
2. внеаудиторная самостоятельная работа – подготовка к практическим занятиям, подготовка к устному опросу, участию в дискуссиях, решению практико-ориентированных задач и др.

Основные формы организации самостоятельной работы студентов определяются следующими параметрами:

- содержание учебной дисциплины;
- уровень образования и степень подготовленности студентов;
- необходимость упорядочения нагрузки студентов при самостоятельной работе.

Таким образом, самостоятельная работа студентов является важнейшей составной частью процесса обучения.

Методические указания по организации самостоятельной работы и задания для обучающихся по дисциплине «*Всеобщая история*» обращают внимание студента на главное, существенное в изучаемой дисциплине, помогают выработать умение анализировать явления и факты, связывать теоретические положения с практикой, а также облегчают подготовку к выполнению *контрольной работы* и к сдаче *зачета*.

Настоящие методические указания позволят студентам самостоятельно овладеть фундаментальными знаниями, профессиональными умениями и навыками деятельности по профилю подготовки, опытом творческой и

исследовательской деятельности, и направлены на формирование компетенций, предусмотренных учебным планом поданному профилю.

Видами самостоятельной работы обучающихся по дисциплине «*Всеобщая история*» являются:

- повторение материала лекций;
- самостоятельное изучение тем курса (в т. ч. рассмотрение основных категорий дисциплины, работа с литературой);
- подготовка к практическим (семинарским) занятиям (в т. ч. подготовка доклада, подготовка к выполнению практико-ориентированного задания);
- подготовка к тестированию;
- решение кейс-задач;
- подготовка контрольной работы;
- подготовка к зачету.

В методических указаниях представлены материалы для самостоятельной работы и рекомендации по организации отдельных её видов.

САМООРГАНИЗАЦИЯ РАБОТЫ С ЛИТЕРАТУРОЙ

Самостоятельное изучение тем курса осуществляется на основе списка рекомендуемой литературы к дисциплине. При работе с книгой необходимо научиться правильно ее читать, вести записи. Самостоятельная работа с учебными и научными изданиями профессиональной и общекультурной тематики – это важнейшее условие формирования научного способа познания.

Основные приемы работы с литературой можно свести к следующим:

- составить перечень книг, с которыми следует познакомиться;
- перечень должен быть систематизированным (что необходимо для семинаров, что для экзаменов, что пригодится для написания курсовых и выпускных квалификационных работ (ВКР), а что выходит за рамки официальной учебной деятельности, и расширяет общую культуру);
- обязательно выписывать все выходные данные по каждой книге (при написании курсовых и выпускных квалификационных работ это позволит экономить время);
- определить, какие книги (или какие главы книг) следует прочитать более внимательно, а какие – просто просмотреть;
- при составлении перечней литературы следует посоветоваться с преподавателями и руководителями ВКР, которые помогут сориентироваться, на что стоит обратить большее внимание, а на что вообще не стоит тратить время;
- все прочитанные монографии, учебники и научные статьи следует конспектировать, но это не означает, что надо конспектировать «все подряд»: можно выписывать кратко основные идеи автора и иногда приводить наиболее яркие и показательные цитаты (с указанием страниц);
- если книга – собственная, то допускается делать на полях книги краткие пометки или же в конце книги, на пустых страницах просто сделать свой «предметный указатель», где отмечаются наиболее интересные мысли и обязательно указываются страницы в тексте автора;
- следует выработать способность «воспринимать» сложные тексты; для этого лучший прием – научиться «читать медленно», когда понятно каждое прочитанное слово (а если слово незнакомое, то либо с помощью словаря, либо с помощью преподавателя обязательно его узнать). Таким образом, чтение текста является частью познавательной деятельности. Ее цель – извлечение из текста необходимой информации.

От того, насколько осознанна читающим собственная внутренняя установка при обращении к печатному слову (найти нужные сведения, усвоить информацию полностью или частично, критически проанализировать материал и т.п.) во многом зависит эффективность осуществляемого действия. Грамотная работа с книгой, особенно если речь идет о научной литературе, предполагает соблюдение ряда правил, для овладения которыми необходимо настойчиво учиться. Это серьезный,

кропотливый труд. Прежде всего, при такой работе невозможен формальный, поверхностный подход. Не механическое заучивание, не простое накопление цитат, выдержек, а сознательное усвоение прочитанного, осмысление его, стремление дойти до сути – вот главное правило. Другое правило – соблюдение при работе над книгой определенной последовательности. Вначале следует ознакомиться с оглавлением, содержанием предисловия или введения. Это дает общую ориентировку, представление о структуре и вопросах, которые рассматриваются в книге.

Следующий этап – чтение. Первый раз целесообразно прочитать книгу с начала до конца, чтобы получить о ней цельное представление. При повторном чтении происходит постепенное глубокое осмысление каждой главы, критического материала и позитивного изложения; выделение основных идей, системы аргументов, наиболее ярких примеров и т.д. Непременным правилом чтения должно быть выяснение незнакомых слов, терминов, выражений, неизвестных имен, названий. Студентам с этой целью рекомендуется заводить специальные тетради или блокноты. Важная роль в связи с этим принадлежит библиографической подготовке студентов. Она включает в себя умение активно, быстро пользоваться научным аппаратом книги, справочными изданиями, каталогами, умение вести поиск необходимой информации, обрабатывать и систематизировать ее.

Выделяют четыре основные установки в чтении текста:

- информационно-поисковая (задача – найти, выделить искомую информацию);
- усваивающая (усилия читателя направлены на то, чтобы как можно полнее осознать и запомнить, как сами сведения, излагаемые автором, так и всю логику его рассуждений);
- аналитико-критическая (читатель стремится критически осмыслить материал, проанализировав его, определив свое отношение к нему);
- творческая (создает у читателя готовность в том или ином виде – как отправной пункт для своих рассуждений, как образ для действия по аналогии и т.п. – использовать суждения автора, ход его мыслей, результат наблюдения, разработанную методику, дополнить их, подвергнуть новой проверке).

С наличием различных установок обращения к тексту связано существование и нескольких видов чтения:

- библиографическое – просматривание карточек каталога, рекомендательных списков, сводных списков журналов и статей за год и т.п.;
- просмотровое – используется для поиска материалов, содержащих нужную информацию, обычно к нему прибегают сразу после работы со списками литературы и каталогами, в результате такого просмотра читатель устанавливает, какие из источников будут использованы в дальнейшей работе;
- ознакомительное – подразумевает сплошное, достаточно подробное прочтение отобранных статей, глав, отдельных страниц; цель –

познакомиться с характером информации, узнать, какие вопросы вынесены автором на рассмотрение, провести сортировку материала;

- изучающее – предполагает доскональное освоение материала; в ходе такого чтения проявляется доверие читателя к автору, готовность принять изложенную информацию, реализуется установка на предельно полное понимание материала;

- аналитико-критическое и творческое чтение – два вида чтения близкие между собой тем, что участвуют в решении исследовательских задач.

Первый из них предполагает направленный критический анализ, как самой информации, так и способов ее получения и подачи автором; второе – поиск тех суждений, фактов, по которым, или, в связи с которыми, читатель считает нужным высказать собственные мысли.

Из всех рассмотренных видов чтения основным для студентов является изучающее – именно оно позволяет в работе с учебной и научной литературой накапливать знания в различных областях. Вот почему именно этот вид чтения в рамках образовательной деятельности должен быть освоен в первую очередь. Кроме того, при овладении данным видом чтения формируются основные приемы, повышающие эффективность работы с текстом. Научная методика работы с литературой предусматривает также ведение записи прочитанного. Это позволяет привести в систему знания, полученные при чтении, сосредоточить внимание на главных положениях, зафиксировать, закрепить их в памяти, а при необходимости вновь обратиться к ним.

Основные виды систематизированной записи прочитанного:

Аннотирование – предельно краткое связное описание просмотренной или прочитанной книги (статьи), ее содержания, источников, характера и назначения.

Планирование – краткая логическая организация текста, раскрывающая содержание и структуру изучаемого материала.

Тезирование – лаконичное воспроизведение основных утверждений автора без привлечения фактического материала.

Цитирование – дословное выписывание из текста выдержек, извлечений, наиболее существенно отражающих ту или иную мысль автора.

Конспектирование – краткое и последовательное изложение содержания прочитанного. Конспект – сложный способ изложения содержания книги или статьи в логической последовательности. Конспект аккумулирует в себе предыдущие виды записи, позволяет всесторонне охватить содержание книги, статьи. Поэтому умение составлять план, тезисы, делать выписки и другие записи определяет и технологию составления конспекта.

Как правильно составлять конспект? Внимательно прочитайте текст. Уточните в справочной литературе непонятные слова. При записи не забудьте вынести справочные данные на поля конспекта. Выделите главное,

составьте план, представляющий собой перечень заголовков, подзаголовков, вопросов, последовательно раскрываемых затем в конспекте. Это первый элемент конспекта. Вторым элементом конспекта являются тезисы. Тезис - это кратко сформулированное положение. Для лучшего усвоения и запоминания материала следует записывать тезисы своими словами. Тезисы, выдвигаемые в конспекте, нужно доказывать. Поэтому третий элемент конспекта - основные доводы, доказывающие истинность рассматриваемого тезиса. В конспекте могут быть положения и примеры. Законспектируйте материал, четко следуя пунктам плана. При конспектировании старайтесь выразить мысль своими словами. Записи следует вести четко, ясно. Грамотно записывайте цитаты. Цитируя, учитывайте лаконичность, значимость мысли. При оформлении конспекта необходимо стремиться к емкости каждого предложения. Мысли автора книги следует излагать кратко, заботясь о стиле и выразительности написанного. Число дополнительных элементов конспекта должно быть логически обоснованным, записи должны распределяться в определенной последовательности, отвечающей логической структуре произведения. Для уточнения и дополнения необходимо оставлять поля.

Конспектирование - наиболее сложный этап работы. Овладение навыками конспектирования требует от студента целеустремленности, повседневной самостоятельной работы. Конспект ускоряет повторение материала, экономит время при повторном, после определенного перерыва, обращении к уже знакомой работе. Учитывая индивидуальные особенности каждого студента, можно дать лишь некоторые, наиболее оправдавшие себя общие правила, с которыми преподаватель и обязан познакомить студентов:

1. Главное в конспекте не объем, а содержание. В нем должны быть отражены основные принципиальные положения источника, то новое, что внес его автор, основные методологические положения работы. Умение излагать мысли автора сжато, кратко и собственными словами приходит с опытом и знаниями. Но их накоплению помогает соблюдение одного важного правила – не торопиться записывать при первом же чтении, вносить в конспект лишь то, что стало ясным.

2. Форма ведения конспекта может быть самой разнообразной, она может изменяться, совершенствоваться. Но начинаться конспект всегда должен с указания полного наименования работы, фамилии автора, года и места издания; цитаты берутся в кавычки с обязательной ссылкой на страницу книги.

3. Конспект не должен быть «слепым», безликим, состоящим из сплошного текста. Особо важные места, яркие примеры выделяются цветным подчеркиванием, взятием в рамочку, оттенением, пометками на полях специальными знаками, чтобы можно было быстро найти нужное положение. Дополнительные материалы из других источников можно давать на полях, где записываются свои суждения, мысли, появившиеся уже после составления конспекта.

ПОДГОТОВКА ДОКЛАДА

Одной из форм текущего контроля является доклад, который представляет собой продукт самостоятельной работы студента.

Доклад - это публичное выступление по представлению полученных результатов решения определенной учебно-практической, учебно-исследовательской или научной темы.

Как правило, в основу доклада ложится анализ литературы по проблеме. Он должен носить характер краткого, но в то же время глубоко аргументированного устного сообщения. В нем студент должен, по возможности, полно осветить различные точки зрения на проблему, выразить собственное мнение, сделать критический анализ теоретического и практического материала.

Подготовка доклада является обязательной для обучающихся, если доклад указан в перечне форм текущего контроля успеваемости в рабочей программе дисциплины.

Доклад должен быть рассчитан на 7-10 минут.

Обычно доклад сопровождается представлением презентации.

Презентация (от англ. «presentation» - представление) - это набор цветных слайдов на определенную тему, который хранится в файле специального формата с расширением PP.

Целью презентации - донести до целевой аудитории полноценную информацию об объекте презентации, изложенной в докладе, в удобной форме.

Перечень примерных тем докладов с презентацией представлен в рабочей программе дисциплины, он выдается обучающимся заблаговременно вместе с методическими указаниями по подготовке. Темы могут распределяться студентами самостоятельно (по желанию), а также закрепляться преподавателем дисциплины.

При подготовке доклада с презентацией обучающийся должен продемонстрировать умение самостоятельного изучения отдельных вопросов, структурирования основных положений рассматриваемых проблем, публичного выступления, позиционирования себя перед коллективом, навыки работы с библиографическими источниками и оформления научных текстов.

В ходе подготовки к докладу с презентацией обучающемуся необходимо:

- выбрать тему и определить цель выступления.

Для этого, остановитесь на теме, которая вызывает у Вас больший интерес; определите цель выступления; подумайте, достаточно ли вы знаете по выбранной теме или проблеме и сможете ли найти необходимый материал;

- осуществить сбор материала к выступлению.

Начинайте подготовку к докладу заранее; обращайтесь к справочникам, энциклопедиям, научной литературе по данной проблеме; записывайте необходимую информацию на отдельных листах или тетради;

- организовать работу с литературой.

При подборе литературы по интересующей теме определить конкретную цель поиска: что известно по данной теме? что хотелось бы узнать? для чего нужна эта информация? как ее можно использовать в практической работе?

- во время изучения литературы следует: записывать вопросы, которые возникают по мере ознакомления с источником, а также ключевые слова, мысли, суждения; представлять наглядные примеры из практики;

- обработать материал.

Учитывайте подготовку и интересы слушателей; излагайте правдивую информацию; все мысли должны быть взаимосвязаны между собой.

При подготовке доклада с презентацией особо необходимо обратить внимание на следующее:

- подготовка доклада начинается с изучения источников, рекомендованных к соответствующему разделу дисциплины, а также специальной литературы для докладчика, список которой можно получить у преподавателя;

- важно также ознакомиться с имеющимися по данной теме монографиями, учебными пособиями, научными информационными статьями, опубликованными в периодической печати.

Относительно небольшой объем текста доклада, лимит времени, отведенного для публичного выступления, обуславливает потребность в тщательном отборе материала, умелом выделении главных положений в содержании доклада, использовании наиболее доказательных фактов и убедительных примеров, исключении повторений и многословия.

Решить эти задачи помогает составление развернутого плана.

План доклада должен содержать следующие главные компоненты: краткое вступление, вопросы и их основные тезисы, заключение, список литературы.

После составления плана можно приступить к написанию текста. Во вступлении важно показать актуальность проблемы, ее практическую значимость. При изложении вопросов темы раскрываются ее основные положения. Материал содержания вопросов полезно располагать в таком порядке: тезис; доказательство тезиса; вывод и т. д.

Тезис - это главное основополагающее утверждение. Он обосновывается путем привлечения необходимых цитат, цифрового материала, ссылок на статьи. При изложении содержания вопросов особое внимание должно быть обращено на раскрытие причинно-следственных связей, логическую последовательность тезисов, а также на формулирование окончательных выводов. Выводы должны быть краткими, точными, достаточно аргументированными всем содержанием доклада.

В процессе подготовки доклада студент может получить консультацию у преподавателя, а в случае необходимости уточнить отдельные положения.

Выступление

При подготовке к докладу перед аудиторией необходимо выбрать способ выступления:

- устное изложение с опорой на конспект (опорой могут также служить заранее подготовленные слайды);
- чтение подготовленного текста.

Чтение заранее написанного текста значительно уменьшает влияние выступления на аудиторию. Запоминание написанного текста заметно сковывает выступающего и привязывает к заранее составленному плану, не давая возможности откликаться на реакцию аудитории.

Короткие фразы легче воспринимаются на слух, чем длинные.

Необходимо избегать сложных предложений, причастных и деепричастных оборотов. Излагая сложный вопрос, нужно постараться передать информацию по частям.

Слова в речи надо произносить четко и понятно, не надо говорить слишком быстро или, наоборот, растягивать слова. Надо произнести четко особенно ударную гласную, что оказывает наибольшее влияние на разборчивость речи.

Пауза в устной речи выполняет ту же роль, что знаки препинания в письменной. После сложных выводов или длинных предложений необходимо сделать паузу, чтобы слушатели могли вдуматься в сказанное или правильно понять сделанные выводы. Если выступающий хочет, чтобы его понимали, то не следует говорить без паузы дольше, чем пять с половиной секунд.

Особое место в выступлении занимает обращение к аудитории. Известно, что обращение к собеседнику по имени создает более доверительный контекст деловой беседы. При публичном выступлении также можно использовать подобные приемы. Так, косвенными обращениями могут служить такие выражения, как «Как Вам известно», «Уверен, что Вас это не оставит равнодушными». Выступающий показывает, что слушатели интересны ему, а это самый простой путь достижения взаимопонимания.

Во время выступления важно постоянно контролировать реакцию слушателей. Внимательность и наблюдательность в сочетании с опытом позволяют оратору уловить настроение публики. Возможно, рассмотрение некоторых вопросов придется сократить или вовсе отказаться от них.

После выступления нужно быть готовым к ответам на возникшие у аудитории вопросы.

Стоит обратить внимание на вербальные и невербальные составляющие общения. Небрежность в жестах недопустима. Жесты могут быть приглашающими, отрицающими, вопросительными, они могут подчеркнуть нюансы выступления.

Презентация

Презентация наглядно сопровождает выступление.

Этапы работы над презентацией могут быть следующими:

- осмыслите тему, выделите вопросы, которые должны быть освещены в рамках данной темы;
- составьте тезисы собранного материала. Подумайте, какая часть информации может быть подкреплена или полностью заменена изображениями, какую информацию можно представить в виде схем;
- подберите иллюстративный материал к презентации: фотографии, рисунки, фрагменты художественных и документальных фильмов, материалы кинохроники, разработайте необходимые схемы;
- подготовленный материал систематизируйте и «упакуйте» в отдельные блоки, которые будут состоять из собственно текста (небольшого по объему), схем, графиков, таблиц и т.д.;
- создайте слайды презентации в соответствии с необходимыми требованиями;
- просмотрите презентацию, оцените ее наглядность, доступность, соответствие языковым нормам.

Требования к оформлению презентации

Компьютерную презентацию, сопровождающую выступление докладчика, удобнее всего подготовить в программе MS Power Point.

Презентация как документ представляет собой последовательность сменяющих друг друга слайдов. Чаще всего демонстрация презентации проецируется на большом экране, реже – раздается собравшимся как печатный материал.

Количество слайдов должно быть пропорционально содержанию и продолжительности выступления (например, для 5-минутного выступления рекомендуется использовать не более 10 слайдов).

На первом слайде обязательно представляется тема выступления и сведения об авторах.

Следующие слайды можно подготовить, используя две различные стратегии их подготовки:

1-я стратегия: на слайды выносятся опорный конспект выступления и ключевые слова с тем, чтобы пользоваться ими как планом для выступления. В этом случае к слайдам предъявляются следующие требования:

- объем текста на слайде – не больше 7 строк;
- маркированный/нумерованный список содержит не более 7 элементов;
- отсутствуют знаки пунктуации в конце строк в маркированных и нумерованных списках;
- значимая информация выделяется с помощью цвета, кегля, эффектов анимации.

Особо внимательно необходимо проверить текст на отсутствие ошибок и опечаток. Основная ошибка при выборе данной стратегии состоит в том, что выступающие заменяют свою речь чтением текста со слайдов.

2-я стратегия: на слайды помещается фактический материал (таблицы, графики, фотографии и пр.), который является уместным и достаточным средством наглядности, помогает в раскрытии стержневой идеи выступления. В этом случае к слайдам предъявляются следующие требования:

- выбранные средства визуализации информации (таблицы, схемы, графики и т. д.) соответствуют содержанию;
- использованы иллюстрации хорошего качества (высокого разрешения), с четким изображением (как правило, никто из присутствующих не заинтересован вчитываться в текст на ваших слайдах и всматриваться в мелкие иллюстрации).

Максимальное количество графической информации на одном слайде – 2 рисунка (фотографии, схемы и т.д.) с текстовыми комментариями (не более 2 строк к каждому). Наиболее важная информация должна располагаться в центре экрана.

Обычный слайд, без эффектов анимации, должен демонстрироваться на экране не менее 10 - 15 секунд. За меньшее время аудитория не успеет осознать содержание слайда.

Слайд с анимацией в среднем должен находиться на экране не меньше 40 – 60 секунд (без учета времени на случайно возникшее обсуждение). В связи с этим лучше настроить презентацию не на автоматический показ, а на смену слайдов самим докладчиком.

Особо тщательно необходимо отнестись к оформлению презентации. Для всех слайдов презентации по возможности необходимо использовать один и тот же шаблон оформления, кегль – для заголовков - не меньше 24 пунктов, для информации - не менее 18.

В презентациях не принято ставить переносы в словах.

Наилучшей цветовой гаммой для презентации являются контрастные цвета фона и текста (белый фон – черный текст; темно-синий фон – светло-желтый текст и т. д.).

Лучше не смешивать разные типы шрифтов в одной презентации.

Рекомендуется не злоупотреблять прописными буквами (они читаются хуже).

ПОДГОТОВКА К ПРАКТИКО-ОРИЕНТИРОВАННЫМ ЗАДАНИЯМ

Практико-ориентированные задания выступают средством формирования у студентов системы интегрированных умений и навыков, необходимых для освоения профессиональных компетенций. Это могут быть ситуации, требующие применения умений и навыков, специфичных для соответствующего профиля обучения (знания содержания предмета), ситуации, требующие организации деятельности, выбора её оптимальной структуры личностно-ориентированных ситуаций (нахождение нестандартного способа решения).

Кроме этого, они выступают средством формирования у студентов умений определять, разрабатывать и применять оптимальные методы решения профессиональных задач. Они строятся на основе ситуаций, возникающих на различных уровнях осуществления практики и формулируются в виде производственных поручений (заданий).

Под практико-ориентированными заданиями понимают задачи из окружающей действительности, связанные с формированием практических навыков, необходимых в повседневной жизни, в том числе с использованием элементов производственных процессов.

Цель практико-ориентированных заданий – приобретение умений и навыков практической деятельности по изучаемой дисциплине.

Задачи практико-ориентированных заданий:

- закрепление, углубление, расширение и детализация знаний студентов при решении конкретных задач;
- развитие познавательных способностей, самостоятельности мышления, творческой активности;
- овладение новыми методами и методиками изучения конкретной учебной дисциплины;
- обучение приемам решения практических задач;
- выработка способности логического осмысления полученных знаний для выполнения заданий;
- обеспечение рационального сочетания коллективной и индивидуальной форм обучения.

Важными отличительными особенностями практико-ориентированных задания от стандартных задач (предметных, межпредметных, прикладных) являются:

- значимость (познавательная, профессиональная, общекультурная, социальная) получаемого результата, что обеспечивает познавательную мотивацию обучающегося;
- условие задания сформулировано как сюжет, ситуация или проблема, для разрешения которой необходимо использовать знания из разных разделов основного предмета, из другого предмета или из жизни, на которые нет явного указания в тексте задания;

- информация и данные в задании могут быть представлены в различной форме (рисунок, таблица, схема, диаграмма, график и т.д.), что потребует распознавания объектов;

- указание (явное или неявное) области применения результата, полученного при решении задания.

Кроме выделенных четырех характеристик, практико-ориентированные задания имеют следующие:

1. по структуре эти задания – нестандартные, т.е. в структуре задания не все его компоненты полностью определены;

2. наличие избыточных, недостающих или противоречивых данных в условии задания, что приводит к объемной формулировке условия;

3. наличие нескольких способов решения (различная степень рациональности), причем данные способы могут быть неизвестны учащимся, и их потребуется сконструировать.

При выполнении практико-ориентированных заданий следует руководствоваться следующими общими рекомендациями:

- для выполнения практико-ориентированного задания необходимо внимательно прочитать задание, повторить лекционный материал по соответствующей теме, изучить рекомендуемую литературу, в т.ч. дополнительную;

- выполнение практико-ориентированного задания включает постановку задачи, выбор способа решения задания, разработку алгоритма практических действий, программы, рекомендаций, сценария и т. п.;

- если практико-ориентированное задание выдается по вариантам, то получить номер варианта исходных данных у преподавателя; если нет вариантов, то нужно подобрать исходные данные самостоятельно, используя различные источники информации;

- для выполнения практико-ориентированного задания может использоваться метод малых групп. Работа в малых группах предполагает решение определенных образовательных задач в рамках небольших групп с последующим обсуждением полученных результатов. Этот метод развивает навыки сотрудничества, достижения компромиссного решения, аналитические способности.

Примером практико-ориентированного задания по дисциплине «*Всеобщая история*» выступает **анализ исторического документа**.

Алгоритм анализа исторического документа:

1. Происхождение текста.

1.1. Кто написал этот текст?

1.2. Когда он был написан?

1.3. К какому виду источников он относится: письмо, дневник, официальный документ и т.п.?

2. Содержание текста.

Каково содержание текста? Сделайте обзор его структуры. Подчеркните наиболее важные слова, персоналии, события. Если вам не известны какие-то слова, поработайте со словарем.

3. Достоверна ли информация в тексте?

3.1. Свидетелем первой или второй очереди является автор текста? (Если автор присутствовал во время события, им описываемого, то он является первоочередным свидетелем).

3.2. Текст первичен или вторичен? (Первичный текст современен событию, вторичный текст берет информацию из различных первичных источников. Первичный текст может быть написан автором второй очереди, то есть созданным много позже самого события).

4. Раскройте значение источника и содержащейся в ней информации.

5. Дайте обобщающую оценку данному источнику.

- Когда, где и почему появился закон (сборник законов)?

- Кто автор законов?

- Чьи интересы защищает закон?

- Охарактеризуйте основные положения закона (ссылки на текст, цитирование).

- Сравните с предыдущими законами.

- Что изменилось после введения закона?

- Ваше отношение к этому законодательному акту (справедливость, необходимость и т.д.).

ПОДГОТОВКА К ТЕСТИРОВАНИЮ

Тесты – это вопросы или задания, предусматривающие конкретный, краткий, четкий ответ на имеющиеся эталоны ответов. При самостоятельной подготовке к тестированию студенту необходимо:

1. готовясь к тестированию, проработать информационный материал по дисциплине; проконсультироваться с преподавателем по вопросу выбора учебной литературы;

2. четко выяснить все условия тестирования заранее. Студент должен знать, сколько тестов ему будет предложено, сколько времени отводится на тестирование, какова система оценки результатов и т. д.;

3. приступая к работе с тестами, внимательно и до конца нужно прочитать вопрос и предлагаемые варианты ответов; выбрать правильные (их может быть несколько); на отдельном листке ответов вписать цифру вопроса и буквы, соответствующие правильным ответам;

- в процессе решения желательно применять несколько подходов в решении задания. Это позволяет максимально гибко оперировать методами решения, находя каждый раз оптимальный вариант;

- не нужно тратить слишком много времени на трудный вопрос, нужно переходить к другим тестовым заданиям; к трудному вопросу можно обратиться в конце;

- обязательно необходимо оставить время для проверки ответов, чтобы избежать механических ошибок.

ПОДГОТОВКА К РЕШЕНИЮ КЕЙСОВ

Целью такого вида самостоятельной работы, как решение кейсов, является формирование умения анализировать в короткие сроки большой объем неупорядоченной информации, принятие решений в условиях недостаточной информации.

Кейс-задание (англ. case - случай, ситуация) - метод обучения, основанный на разборе практических проблемных ситуаций - кейсов, связанных с конкретным событием или последовательностью событий.

Различают следующие виды кейсов:

- иллюстративные,
- аналитические,
- кейсы, связанные с принятием решений.

Подготовка кейс-задания осуществляется в следующей последовательности:

- 1) подготовить основной текст с вопросами для обсуждения:
 - титульный лист с кратким запоминающимся названием кейса;
 - введение, где упоминается герой (герои) кейса, рассказывается об истории вопроса, указывается время начала действия;
 - основная часть, где содержится главный массив информации, внутренняя интрига, проблема;
 - заключение (в нем решение проблемы, рассматриваемой в кейсе, иногда может быть не завершено);
- 2) подобрать приложения с подборкой различной информации, передающей общий контекст кейса (документы, публикации, фото, видео и др.);
- 3) предложить возможное решение проблемы.

Планируемые результаты самостоятельной работы в ходе решения кейсов:

- способность студентов анализировать результаты научных исследований и применять их при решении конкретных исследовательских задач;
- готовность использовать индивидуальные креативные способности для оригинального решения исследовательских задач;
- способность решать нестандартные задачи профессиональной деятельности на основе информационной и библиографической культуры с применением информационно-коммуникационных технологий.

Алгоритм решения кейс-задачи студентом можно представить, как взаимосвязь последовательных действий:

1. Понимание задачи:
 - усвоение какой учебной темы предлагает решение кейса;
 - какого рода результат требуется;
 - нужно ли дать оценку тому, что произошло, или рекомендации в отношении того, что должно произойти;

- если требуется прогноз, на какой период времени вы должны разработать подробный план действий;

- какая форма презентации требуется, каковы требования к ней;

- сколько времени вы должны работать с кейсом?

2. Просмотр кейса. После того как студенты узнали, каких действий от них ждут, они должны "почувствовать" ситуацию кейса:

- посмотреть его содержание, стараясь понять основную идею и вид предоставленной информации;

- если на этой стадии возникают вопросы, или "выскакивают" важные мысли, или кажутся подходящими те или иные концепции курса, прочитав текст до конца, следует их выписать;

- после этого прочитать кейс медленнее, отмечая маркером или записывая пункты, которые кажутся существенными.

3. Составление описания как путь изучения ситуации и определения тем. При просмотре кейса вы неизбежно начнете:

- структурировать ситуацию, оценивая одни аспекты как важные, а другие как несущественные;

- определить и отобразить все моменты, которые могли иметь отношение к ситуации. Из них можно построить систему взаимосвязанных проблем, которые сделали ситуацию заслуживающей анализа;

- рассмотреть факторы, находящиеся вне прямого контекста проблемы, поскольку они могут быть чрезвычайно важны;

- выделить "темы" – связанные группы факторов, которые могут воздействовать на каждый аспект ситуации. Например, одна их часть может иметь дело с воспринимаемым низким качеством, другая – с изменениями в поведении конкурента;

- описать ситуацию.

4. Диагностика проблемы. Процесс определения проблемы включает в себя следующие действия:

- вспомнить изученные ранее темы и провести по ним мозговой штурм для выявления потенциально соответствующих кейсу теоретических знаний;

- вертикально структурируйте вопрос, начиная с тех, которые касаются отдельных работников, затем группы или подразделения, организации в целом и, наконец, окружающей среды;

- изучите обстоятельства возникновения ситуации;

- не забывать возвращаться к информации кейса и более внимательно рассматривать факторы, ставшие важными в ходе анализа.

5. Формулировка проблем. На этой стадии следует:

- письменно сформулировать восприятие основных проблем;

- при наличии нескольких проблем следует установить их приоритетность, используя следующие критерии:

- важность – что произойдет, если эта проблема не будет решена;

- срочность – как быстро нужно решить эту проблему;

- иерархическое положение — до какой степени эта проблема является причиной других проблем;

- разрешимость – можете ли вы сделать что-либо для ее решения.

6. Выбор критериев решения проблемы. Сразу после выяснения структуры проблемы следует подумать о критериях выбора решений.

7. Генерирование альтернатив. Важно разработать достаточно широкий круг вариантов решения проблемы, опираясь на известные или изучаемые концепции, чтобы предложить лучшие способы действий, опыт решения других кейсов, креативные методы (мозговой штурм, аналогия, метафора и др.).

8. Оценка вариантов и выбор наиболее подходящего из них.

- необходимо определите критерии предпочтительности варианта;

- критерии выбора варианта должны быть основаны на том, в какой мере они способствуют решению проблемы в целом, а также по признакам выполнимости, быстроты, эффективности, экономичности;

- каждый из критериев необходимо проанализировать с позиций всех групп интересов;

- при оценке вариантов вы должны подумать о том, как они будут воздействовать не только на центральную проблему, но и на всю ситуацию в целом;

- определите вероятные последствия использования ваших вариантов.

9. Презентация выводов.

ПОДГОТОВКА К ОПРОСУ

- *Письменный опрос*

Письменный опрос является одной из форм текущего контроля успеваемости студента по данной дисциплине. При подготовке к письменному опросу студент должен внимательно изучает лекции, основную и дополнительную литературу, публикации, информацию из Интернет-ресурсов. Темы и вопросы к семинарским занятиям, вопросы для самоконтроля приведены в методических указаниях по разделам и доводятся до обучающихся заранее.

При изучении материала студент должен убедиться, что хорошо понимает основную терминологию темы, умеет ее использовать в нужном контексте. Желательно составить краткий конспект ответа на предполагаемые вопросы письменной работы, чтобы убедиться в том, что студент владеет материалом и может аргументировано, логично и грамотно письменно изложить ответ на вопрос. Следует обратить особое внимание на написание профессиональных терминов, чтобы избежать грамматических ошибок в работе.

- *Устный опрос*

Целью устного собеседования являются обобщение и закрепление изученного курса. Студентам предлагаются для освещения сквозные концептуальные проблемы. При подготовке следует использовать лекционный материал и учебную литературу. Для более глубокого постижения курса и более основательной подготовки рекомендуется познакомиться с указанной дополнительной литературой. Готовясь к семинару, студент должен, прежде всего, ознакомиться с общим планом семинарского занятия. Следует внимательно прочесть свой конспект лекции по изучаемой теме и рекомендуемую к теме семинара литературу. С неизвестными терминами и понятиями следует ознакомиться в предлагаемом глоссарии, словаре или энциклопедии.

Критерии качества устного ответа.

1. Правильность ответа по содержанию.
2. Полнота и глубина ответа.
3. Сознательность ответа (учитывается понимание излагаемого материала).
4. Логика изложения материала (учитывается умение строить целостный, последовательный рассказ, грамотно пользоваться профессиональной терминологией).
5. Рациональность использованных приемов и способов решения поставленной учебной задачи (учитывается умение использовать наиболее прогрессивные и эффективные способы достижения цели).
6. Своевременность и эффективность использования наглядных пособий и технических средств при ответе (учитывается грамотно и с

пользой применять наглядность и демонстрационный опыт при устном ответе).

7. Использование дополнительного материала.

8. Рациональность использования времени, отведенного на задание.

Ответ на каждый вопрос из плана семинарского занятия должен быть содержательным и аргументированным. Для этого следует использовать документы, монографическую, учебную и справочную литературу. Для успешной подготовки к устному опросу, студент должен законспектировать рекомендуемую литературу, внимательно осмыслить лекционный материал и сделать выводы.

ПОДГОТОВКА К ПРОМЕЖУТОЧНОЙ АТТЕСТАЦИИ

При подготовке к *зачету* по дисциплине «*Всеобщая история*» обучающемуся рекомендуется:

1. повторить пройденный материал и ответить на вопросы, используя конспект и материалы лекций. Если по каким-либо вопросам у студента недостаточно информации в лекционных материалах, то необходимо получить информацию из раздаточных материалов и/или учебников (литературы), рекомендованных для изучения дисциплины «*Всеобщая история*».

Целесообразно также дополнить конспект лекций наиболее существенными и важными тезисами для рассматриваемого вопроса;

2. при изучении основных и дополнительных источников информации в рамках выполнения заданий на *зачете* особое внимание необходимо уделять схемам, рисункам, графикам и другим иллюстрациям, так как подобные графические материалы, как правило, в наглядной форме отражают главное содержание изучаемого вопроса;

3. при изучении основных и дополнительных источников информации в рамках выполнения заданий на *зачете* (в случаях, когда отсутствует иллюстративный материал) особое внимание необходимо обращать на наличие в тексте словосочетаний вида «во-первых», «во-вторых» и т.д., а также дефисов и перечислений (цифровых или буквенных), так как эти признаки, как правило, позволяют структурировать ответ на предложенное задание.

Подобную текстовую структуризацию материала слушатель может трансформировать в рисунки, схемы и т. п. для более краткого, наглядного и удобного восприятия (иллюстрации целесообразно отразить в конспекте лекций – это позволит оперативно и быстро найти, в случае необходимости, соответствующую информацию);

4. следует также обращать внимание при изучении материала для подготовки к *зачету* на словосочетания вида «таким образом», «подводя итог сказанному» и т.п., так как это признаки выражения главных мыслей и выводов по изучаемому вопросу (пункту, разделу). В отдельных случаях выводы по теме (разделу, главе) позволяют полностью построить (восстановить, воссоздать) ответ на поставленный вопрос (задание), так как содержат в себе основные мысли и тезисы для ответа.

МИНОБРНАУКИ РОССИИ

ФГБОУ ВО «Уральский государственный горный университет»



УТВЕРЖДАЮ
Проректор по учебно-методическому
комплексу С.А. Упоров

МЕТОДИЧЕСКИЕ УКАЗАНИЯ ПО ОРГАНИЗАЦИИ САМОСТОЯТЕЛЬНОЙ РАБОТЫ И ЗАДАНИЯ ДЛЯ ОБУЧАЮЩИХСЯ

Б1.О.03 ИСТОРИЯ РОССИИ

Специальность
21.05.04 Горное дело

Специализация
Горнопромышленная и нефтегазовая экология

Автор: Железникова А.В..

Одобрены на заседании кафедры

Управление персоналом
(название кафедры)

Зав. кафедрой

Ветош

(подпись)

Ветошкина Т.А.

(Фамилия И.О.)

Протокол № 1 от 09.09.2020

(Дата)

Рассмотрены методической комиссией

Инженерно-экономического факультета
(название факультета)

Председатель

Мочалова

(подпись)

Мочалова Л.А.

(Фамилия И.О.)

Протокол № 2 от 12.10.2020

(Дата)

Екатеринбург
2021

СОДЕРЖАНИЕ

ВВЕДЕНИЕ.....	3
ВОПРОСЫ ДЛЯ САМОПРОВЕРКИ.....	6
ОСНОВНЫЕ КАТЕГОРИИ ДИСЦИПЛИНЫ.....	10
САМООРГАНИЗАЦИЯ РАБОТЫ С ЛИТЕРАТУРОЙ.....	18
ПОДГОТОВКА К ДОКЛАДУ.....	22
ПОДГОТОВКА К ПРАКТИКО-ОРИЕНТИРОВАННЫМ ЗАДАНИЯМ....	27
ПОДГОТОВКА К ТЕСТИРОВАНИЮ.....	30
ПОДГОТОВКА ЭССЕ.....	31
ПОДГОТОВКА К ОПРОСУ.....	34
ПОДГОТОВКА К ПРОМЕЖУТОЧНОЙ АТТЕСТАЦИИ.....	36

ВВЕДЕНИЕ

Самостоятельная работа в высшем учебном заведении – это часть учебного процесса, метод обучения, прием учебно-познавательной деятельности, комплексная целевая стандартизованная учебная деятельность с запланированными видом, типом, формами контроля.

Самостоятельная работа представляет собой плановую деятельность обучающихся по поручению и под методическим руководством преподавателя.

Целью самостоятельной работы студентов является закрепление тех знаний, которые они получили на аудиторных занятиях, а также способствование развитию у студентов творческих навыков, инициативы, умению организовать свое время.

Самостоятельная работа реализует следующие задачи:

- предполагает освоение курса дисциплины;
- помогает освоению навыков учебной и научной работы;
- способствует осознанию ответственности процесса познания;
- способствует углублению и пополнению знаний студентов, освоению ими навыков и умений;
- формирует интерес к познавательным действиям, освоению методов и приемов познавательного процесса,
- создает условия для творческой и научной деятельности обучающихся;
- способствует развитию у студентов таких личных качеств, как целеустремленность, заинтересованность, исследование нового.

Самостоятельная работа обучающегося выполняет следующие функции:

- развивающую (повышение культуры умственного труда, приобщение к творческим видам деятельности, обогащение интеллектуальных способностей студентов);
- информационно-обучающую (учебная деятельность студентов на аудиторных занятиях, неподкрепленная самостоятельной работой, становится мало результативной);
- ориентирующую и стимулирующую (процессу обучения придается ускорение и мотивация);
- воспитательную (формируются и развиваются профессиональные качества бакалавра и гражданина);
- исследовательскую (новый уровень профессионально-творческого мышления).

Организация самостоятельной работы студентов должна опираться на определенные требования, а, именно:

- сложность осваиваемых знаний должна соответствовать уровню развития студентов;

- стандартизация заданий в соответствии с логической системой курса дисциплины;
- объем задания должен соответствовать уровню студента;
- задания должны быть адаптированными к уровню студентов.

Содержание самостоятельной работы студентов представляет собой, с одной стороны, совокупность теоретических и практических учебных заданий, которые должен выполнить студент в процессе обучения, объект его деятельности; с другой стороны – это способ деятельности студента по выполнению соответствующего теоретического или практического учебного задания.

Свое внешнее выражение содержание самостоятельной работы студентов находит во всех организационных формах аудиторной и внеаудиторной деятельности, в ходе самостоятельного выполнения различных заданий.

Функциональное предназначение самостоятельной работы студентов в процессе практических занятий по овладению специальными знаниями заключается в самостоятельном прочтении, просмотре, прослушивании, наблюдении, конспектировании, осмыслении, запоминании и воспроизведении определенной информации. Цель и планирование самостоятельной работы студента определяет преподаватель. Вся информация осуществляется на основе ее воспроизведения.

Так как самостоятельная работа тесно связана с учебным процессом, ее необходимо рассматривать в двух аспектах:

1. аудиторная самостоятельная работа – практические занятия;
2. внеаудиторная самостоятельная работа – подготовка к практическим занятиям, подготовка к устному опросу, участию в дискуссиях, решению практико-ориентированных задач и др.

Основные формы организации самостоятельной работы студентов определяются следующими параметрами:

- содержание учебной дисциплины;
- уровень образования и степень подготовленности студентов;
- необходимость упорядочения нагрузки студентов при самостоятельной работе.

Таким образом, самостоятельная работа студентов является важнейшей составной частью процесса обучения.

Методические указания по организации самостоятельной работы и задания для обучающихся по дисциплине *«История России»* обращают внимание студента на главное, существенное в изучаемой дисциплине, помогают выработать умение анализировать явления и факты, связывать теоретические положения с практикой, а также облегчают подготовку к выполнению *контрольной работы* и к сдаче *экзамена*.

Настоящие методические указания позволят студентам самостоятельно овладеть фундаментальными знаниями, профессиональными умениями и навыками деятельности по профилю подготовки, опытом творческой и

исследовательской деятельности, и направлены на формирование компетенций, предусмотренных учебным планом поданному профилю.

Видами самостоятельной работы обучающихся по дисциплине «История России» являются:

- повторение материала лекций;
- самостоятельное изучение тем курса (в т. ч. рассмотрение основных категорий дисциплины, работа с литературой);
- подготовка к практическим (семинарским) занятиям (в т. ч. подготовка доклада, подготовка к выполнению практико-ориентированного задания);
- подготовка к тестированию;
- подготовка эссе;
- подготовка контрольной работы;
- подготовка к экзамену.

В методических указаниях представлены материалы для самостоятельной работы и рекомендации по организации отдельных её видов.

ВОПРОСЫ ДЛЯ САМОПРОВЕРКИ

Тема 1. Объект, предмет, основные понятия и методы исследования истории

- 1.История как наука. Сущность, формы, функции исторического знания.
- 2.Методы и источники изучения истории. Понятие и классификация исторического источника.
- 3.Концепции исторического процесса.
- 4.История России - неотъемлемая часть всемирной истории.
- 5.Историография отечественной истории.

Тема 2. Славянский этногенез. Образование государства у восточных славян

- 1.Этногенез восточных славян.
- 2.Славяне: расселение, занятия, общественное устройство, верования.
- 3.Предпосылки образования государственности у восточных славян
- 4.Норманнская и антинорманнская теории.
5. Первые князья династии Рюриковичей.
6. Русь и Византия. Первые договоры.

Тема 3. Киевская Русь

1. Социально-экономический и общественно-политический строй Киевской Руси (конец X – первая треть XII вв.).
- 2.Формирование системы государственного управления. Князья Игорь, Ольга, Святослав.
3. Князь Владимир. Крещение Руси и его значение.
4. Ярослав Мудрый. «Русская правда» - первый свод законов Древнерусского государства. Владимир Мономах.

Тема 4. Русь в эпоху феодальной раздробленности

- 1.Предпосылки распада Киевской Руси и начала феодальной раздробленности.
2. Политическая раздробленность на Руси
 - а) Новгородская боярская республика.
 - б) Владимиро-Суздальская Русь. Юрий Долгорукий, Андрей Боголюбский, Всеволод Большое Гнездо.
 - в) Галицко-Волынская земля. Ростислав Мстиславич, Даниил Романович.
 - г) Киевская земля в период феодальной раздробленности.
3. Последствия раздробленности.
4. Завоевательные походы монголов и нашествие Батыя на Русь.
5. Борьба с немецко-шведской агрессией. Деятельность А.Невского

6. Золотоордынское влияние на развитие средневековой Руси: оценки историков.

Тема 5. Складывание Московского государства в XIV - XVI вв. (XIV – начало XVI вв.)

1. Предпосылки и особенности процесса объединения русских земель.
2. Этапы политического объединения, их характеристика и содержание. Иван Калита, Дмитрий Донской.
3. Социально-экономическое развитие и формирование политических основ Российского государства при Иване III и Василии III.
4. Внутренняя и внешняя политика Ивана IV.
5. Культура Руси XIV – начала XVI вв.

Тема 6. Российское государство в XVII в.

1. Смутное время начала XVII в.
2. Развитие Российского государства при первых царях династии Романовых:
 - а) новые явления в социально-экономической жизни;
 - б) движение социального протеста;
 - в) государственно-общественное развитие;
 - г) реформы патриарха Никона и церковный раскол;
 - д) внешняя политика России в XVII в., присоединение новых территорий

Тема 7. Россия в XVIII в.

1. Реформы Петра I и начало российской модернизации
2. Внешняя политика Петра I. Рождение Российской империи.
3. «Эпоха дворцовых переворотов» (1725–1762 гг.).
4. Царствование Екатерины II:
 - а) социально-экономическое развитие России во 2-й половине XVIII в.;
 - б) «Просвещенный абсолютизм»: содержание, особенности, противоречия.
4. Российское государство в конце XVIII века. Павел I.
5. Внешняя политика России
6. Европеизация и секуляризация русской культуры: результаты и последствия.

Тема 8. Россия в XIX в.

1. Александр I и его преобразования. М.М. Сперанский.
2. Внешняя политика в первой четверти XIX в.
3. Внутренняя и внешняя политика императора Николая I.
4. Александр II. Отмена крепостного права и ее влияние на социально-экономическое развитие страны.

5. Либерально-буржуазные реформы 60–70-х гг. XIX в. и их последствия.

6. «Контрреформы» Александра III: корректировка реформаторского курса.

7. Общественно-политические движения (консервативный, либеральный, революционный лагерь).

8. Внешняя политика России во второй половине XIX в.

9. Культура и общественная жизнь России в XIX в.

Тема 11. Россия в XX в.

1. Проблемы российской модернизации на рубеже XIX –XX вв. Программа индустриализации С. Ю. Витте. Реформы П. А. Столыпина.

2. Революция 1905–1907 гг. в России. Становление многопартийности и парламентаризма в России.

3. Внешняя политика. Первая мировая война.

4. Февральская революция 1917 года. Октябрь 1917 года: приход к власти большевиков.

5. Гражданская война в России и первое десятилетие Советской власти

6. Новая экономическая политика: цели, направления, результаты.

7. Социально-экономические преобразования в СССР:

а) индустриализация страны: необходимость, источники, методы, итоги;

б) коллективизация сельского хозяйства;

в) формирование и упрочение административно-бюрократической системы.

8. Политическая система СССР в 1930-е годы. Завершение «культурной революции».

9. Образование СССР. Внешняя политика СССР в 1930-е гг.

10. СССР во Второй мировой войне

а) подготовка страны к войне, этапы войны;

б) крупнейшие сражения, партизанское движение, работа тыла;

в) СССР и союзники во Второй мировой войне;

г) итоги войны, цена Великой победы.

11. СССР в послевоенный период

12. Социально-экономическое и общественно-политическое развитие СССР в 1946–1953 гг.

13. Успехи и противоречия социально-экономического и внешне-политического развития страны под руководством Н. С. Хрущева

14. Советское общество в эпоху «застоя» в период руководства Л.И. Брежнева

15. СССР в середине 1980-1990 гг.

а) Экономические преобразования в стране. Политика «ускорения». «Перестройка» в СССР.

б) Концепция «Нового политического мышления» и ее претворение в жизнь.

в) Реформирование политической системы. Распад СССР.

Тема 17. Россия и мир в начале XXI в.

1. Геополитические последствия распада СССР. Провозглашение суверенитета Российской Федерации. 2. Формирование новой государственности. Конституция 1993 г.

3. Социально-экономические преобразования. Рыночная модернизация страны.

4. Внешнеполитическая деятельность в условиях новой геополитической ситуации. Россия и мир на рубеже XX– XXI.

ОСНОВНЫЕ КАТЕГОРИИ ДИСЦИПЛИНЫ

Тема 1. Объект, предмет, основные понятия и методы исследования истории

История
Исторический факт
Исторический источник
Интерпретация
Этнос
Менталитет
Государство
Цивилизация
Формация
Классы
Прогресс
Регресс
Общественно-экономическая формация
Геополитика

Тема 2. Славянский этногенез. Образование государства у восточных славян

Великое переселение народов
Этногенез
Военная демократия
Язычество
Полюдь
Повоз
Погосты и уроки
Феодализм
Варяги
Верьвь
Вече
Племенной союз
Государство
Князь
Русь
Волхвы
Анты и венеды
Отроки
Смерды
Закупы
Рядовичи
Холопы

Тема 3. Киевская Русь

«Русская правда»
Вотчина
Боярская дума
Децентрализация
Уделы
Централизация
Поместье
Воевода
Ремесло
Феодализм
Феодальные отношения
Усложнение социальной структуры
Культура народная, культура религиозная
Фольклор
Храм
Икона фреска
Летописание
Эволюция государственности
Хазары, половцы, печенеги

Тема 4. Русь в эпоху феодальной раздробленности

Великий князь
Княжеский двор
Дружина
Междоусобные войны
Феодальная раздробленность
Феодальные центры
Боярская республика
Посадник
Тысяцкий
Сепаратизм
Последствия раздробленности
Держава Чингисхана
Золотая Орда
Монголо-татарское нашествие
Баскак
Выход
Подушная подать
Монголо-татарское иго
Ярлык
Проблема взаимовлияния
Вторжения с северо-запада
Ливонский орден

Рыцари

Тема 5. Складывание Московского государства в XIV - XVI вв. (XIV – начало XVI вв.)

Централизация
Приказы
Поместье
Дворяне
Местничество
Кормление
Крепостное право
Боярская дума
Натуральное хозяйство
Судебник
Государев дворец
Государева казна
Государственные символы
«Москва – третий Рим»
Сословно-представительная монархия
Земский собор
Митрополит
Крепостное право
Венчание на царство
Избранная рада
Реформа
Приказы
Стрелецкое войско
Стоглав
Опричнина
Губные избы
Династический кризис

Тема 6. Российское государство в XVII в.

Смутное время
Интервенция
Крестьянская война
Семибоярщина
Самозванство
Народное ополчение
Сословно-представительная монархия
Патриарх
«Бунташный век»
Тягло
Урочные и заповедные лета

Мануфактуры
Юридическое закрепощение крестьян
Личная зависимость
Внеэкономическая эксплуатация
Стрельцы
Казачество
Полки нового строя
Раскол в Русской православной церкви
Старообрядчество
Ярмарка
Абсолютная монархия

Тема 7. Россия в XVIII в.

Абсолютизм
Империя
Регулярная армия
Синод
Сенат
Министерства
Коллегии
«Великое посольство»
Подушная подать
Табель о рангах
Рекруты
Ассамблеи
Кунсткамера
Протекционизм
Меркантилизм
Государственная монополия
Дворцовые перевороты
Гвардия
Верховный Тайный совет
Кондиции
«Бироновщина»
Просвещенный абсолютизм
Уложенная комиссия
Жалованная грамота
Приписные крестьяне
Обер-прокурор
Господствующее сословие
Податные сословия
Крестьянская война

Тема 8. Россия в XIX в.

Либеральные реформы
Конституционализм
Негласный комитет
Государственный Совет
Отечественная война
Конституция
Монархия
Крестьянский вопрос
Либерализм
Аракчеевщина
Реакция
Консерватизм
Общественное движение
Декабристы
Западники
Славянофилы
Теория «официальной народности»
Восточный вопрос
Бюрократизация
Кодификация
Финансовая реформа Е.Ф. Канкрин
Буржуазия
Капитализм
Рабочий класс
Промышленный переворот
Крестьянская реформа
Выкупные платежи
Временно-обязанные крестьяне
Уставные грамоты
Крестьянская община
Народничество, радикализм
Рабочее движение
Марксизм
Социал-демократия
Контрреформы
Легитимность
Выкупная сделка
Мировой суд
Земство
Всесословная воинская повинность
Буржуазия, пролетариат
Индустриализация и модернизация
Союз трех императоров

Тема 9. Россия в XX веке.

Монополия
Промышленный подъем
Депрессия
Модернизация
Революция
Манифест
Конституционная монархия
Политическая партия
Государственная Дума
Прогрессивный блок
Революционные партии
Антанта
Тройственный союз
Аграрная реформа
Отруб, хутор
Советы
Большевики, меньшевики
Временное правительство
Республика
Двоевластие
Учредительное собрание
Первая Мировая война

Совет народных комиссаров
Красная Армия
Белое движение
Гражданская война
Сепаратный мирный договор
Иностранная интервенция
Мировая революция
Декреты
Военный коммунизм
Продразверстка
Авторитаризм
Тоталитаризм
Коминтерн
Новая экономическая политика
Продналог
Индустриализация
Коллективизация
Культурная революция
«Мюнхенский сговор»
Лига Наций

Коллективная безопасность
Вторая Мировая война
Пакт о ненападении
Государственный Комитет обороны, Ставка Верховного
главнокомандования
Эвакуация
Антигитлеровская коалиция
Второй фронт
Коренной перелом
Партизанское движение, подпольное движение
Сопротивление
Фашизм, японский милитаризм
Ленд-лиз
Капитуляция
ООН
НАТО, ОВД
Репрессии
Либерализация политического режима
Десталинизация
Денежная реформа
Мировая социалистическая система
«Оттепель»
ГУЛАГ
Реабилитация
«Холодная война»
Совхоз
Целина
Мелиорация
Спутник
Освоение космоса
Паритет
Правозащитное движение
Диссиденты
Развитой социализм
Герантократия
Разрядка
«Теневая экономика»
Концепция развитого социализма
Разрядка международной напряженности
Стабильность кадров
Реформа хозяйственного механизма
Экстенсивный путь развития
Страны социалистической ориентации
Перестройка

Гласность
«Новое политическое мышление»
Плюрализм
СНГ
Приватизация
Прибыль и рентабельность
Госприемка
«шоковая терапия»
Ваучер
Распад СССР
Многопартийность
Возрождение парламентаризма
Рыночная экономика
Борьба с экстремизмом и терроризмом
Дефолт
Стабилизация
Финансовый кризис
Содружество Независимых государств

Тема 17. Россия и мир в начале XXI в.

Правовое государство
Гражданское общество
Рыночная экономика
Дефолт
Вертикаль власти
Олигархи
Глобализация
Совет Федерации
Государственная Дума
Совет Европы
ВТО

САМООРГАНИЗАЦИЯ РАБОТЫ С ЛИТЕРАТУРОЙ

Самостоятельное изучение тем курса осуществляется на основе списка рекомендуемой литературы к дисциплине. При работе с книгой необходимо научиться правильно ее читать, вести записи. Самостоятельная работа с учебными и научными изданиями профессиональной и общекультурной тематики – это важнейшее условие формирования научного способа познания.

Основные приемы работы с литературой можно свести к следующим:

- составить перечень книг, с которыми следует познакомиться;
- перечень должен быть систематизированным (что необходимо для семинаров, что для экзаменов, что пригодится для написания курсовых и выпускных квалификационных работ (ВКР), а что выходит за рамки официальной учебной деятельности, и расширяет общую культуру);
- обязательно выписывать все выходные данные по каждой книге (при написании курсовых и выпускных квалификационных работ это позволит экономить время);
- определить, какие книги (или какие главы книг) следует прочитать более внимательно, а какие – просто просмотреть;
- при составлении перечней литературы следует посоветоваться с преподавателями и руководителями ВКР, которые помогут сориентироваться, на что стоит обратить большее внимание, а на что вообще не стоит тратить время;
- все прочитанные монографии, учебники и научные статьи следует конспектировать, но это не означает, что надо конспектировать «все подряд»: можно выписывать кратко основные идеи автора и иногда приводить наиболее яркие и показательные цитаты (с указанием страниц);
- если книга – собственная, то допускается делать на полях книги краткие пометки или же в конце книги, на пустых страницах просто сделать свой «предметный указатель», где отмечаются наиболее интересные мысли и обязательно указываются страницы в тексте автора;
- следует выработать способность «воспринимать» сложные тексты; для этого лучший прием – научиться «читать медленно», когда понятно каждое прочитанное слово (а если слово незнакомое, то либо с помощью словаря, либо с помощью преподавателя обязательно его узнать). Таким образом, чтение текста является частью познавательной деятельности. Ее цель – извлечение из текста необходимой информации.

От того, насколько осознанна читающим собственная внутренняя установка при обращении к печатному слову (найти нужные сведения, усвоить информацию полностью или частично, критически проанализировать материал и т.п.) во многом зависит эффективность осуществляемого действия. Грамотная работа с книгой, особенно если речь идет о научной литературе, предполагает соблюдение ряда правил, для овладения которыми необходимо настойчиво учиться. Это серьезный,

кропотливый труд. Прежде всего, при такой работе невозможен формальный, поверхностный подход. Не механическое заучивание, не простое накопление цитат, выдержек, а сознательное усвоение прочитанного, осмысление его, стремление дойти до сути – вот главное правило. Другое правило – соблюдение при работе над книгой определенной последовательности. Вначале следует ознакомиться с оглавлением, содержанием предисловия или введения. Это дает общую ориентировку, представление о структуре и вопросах, которые рассматриваются в книге.

Следующий этап – чтение. Первый раз целесообразно прочитать книгу с начала до конца, чтобы получить о ней цельное представление. При повторном чтении происходит постепенное глубокое осмысление каждой главы, критического материала и позитивного изложения; выделение основных идей, системы аргументов, наиболее ярких примеров и т.д. Непременным правилом чтения должно быть выяснение незнакомых слов, терминов, выражений, неизвестных имен, названий. Студентам с этой целью рекомендуется заводить специальные тетради или блокноты. Важная роль в связи с этим принадлежит библиографической подготовке студентов. Она включает в себя умение активно, быстро пользоваться научным аппаратом книги, справочными изданиями, каталогами, умение вести поиск необходимой информации, обрабатывать и систематизировать ее.

Выделяют четыре основные установки в чтении текста:

- информационно-поисковая (задача – найти, выделить искомую информацию);
- усваивающая (усилия читателя направлены на то, чтобы как можно полнее осознать и запомнить, как сами сведения, излагаемые автором, так и всю логику его рассуждений);
- аналитико-критическая (читатель стремится критически осмыслить материал, проанализировав его, определив свое отношение к нему);
- творческая (создает у читателя готовность в том или ином виде – как отправной пункт для своих рассуждений, как образ для действия по аналогии и т.п. – использовать суждения автора, ход его мыслей, результат наблюдения, разработанную методику, дополнить их, подвергнуть новой проверке).

С наличием различных установок обращения к тексту связано существование и нескольких видов чтения:

- библиографическое – просматривание карточек каталога, рекомендательных списков, сводных списков журналов и статей за год и т.п.;
- просмотровое – используется для поиска материалов, содержащих нужную информацию, обычно к нему прибегают сразу после работы со списками литературы и каталогами, в результате такого просмотра читатель устанавливает, какие из источников будут использованы в дальнейшей работе;
- ознакомительное – подразумевает сплошное, достаточно подробное прочтение отобранных статей, глав, отдельных страниц; цель –

познакомиться с характером информации, узнать, какие вопросы вынесены автором на рассмотрение, провести сортировку материала;

- изучающее – предполагает доскональное освоение материала; в ходе такого чтения проявляется доверие читателя к автору, готовность принять изложенную информацию, реализуется установка на предельно полное понимание материала;

- аналитико-критическое и творческое чтение – два вида чтения близкие между собой тем, что участвуют в решении исследовательских задач.

Первый из них предполагает направленный критический анализ, как самой информации, так и способов ее получения и подачи автором; второе – поиск тех суждений, фактов, по которым, или, в связи с которыми, читатель считает нужным высказать собственные мысли.

Из всех рассмотренных видов чтения основным для студентов является изучающее – именно оно позволяет в работе с учебной и научной литературой накапливать знания в различных областях. Вот почему именно этот вид чтения в рамках образовательной деятельности должен быть освоен в первую очередь. Кроме того, при овладении данным видом чтения формируются основные приемы, повышающие эффективность работы с текстом. Научная методика работы с литературой предусматривает также ведение записи прочитанного. Это позволяет привести в систему знания, полученные при чтении, сосредоточить внимание на главных положениях, зафиксировать, закрепить их в памяти, а при необходимости вновь обратиться к ним.

Основные виды систематизированной записи прочитанного:

Аннотирование – предельно краткое связное описание просмотренной или прочитанной книги (статьи), ее содержания, источников, характера и назначения.

Планирование – краткая логическая организация текста, раскрывающая содержание и структуру изучаемого материала.

Тезирование – лаконичное воспроизведение основных утверждений автора без привлечения фактического материала.

Цитирование – дословное выписывание из текста выдержек, извлечений, наиболее существенно отражающих ту или иную мысль автора.

Конспектирование – краткое и последовательное изложение содержания прочитанного. Конспект – сложный способ изложения содержания книги или статьи в логической последовательности. Конспект аккумулирует в себе предыдущие виды записи, позволяет всесторонне охватить содержание книги, статьи. Поэтому умение составлять план, тезисы, делать выписки и другие записи определяет и технологию составления конспекта.

Как правильно составлять конспект? Внимательно прочитайте текст. Уточните в справочной литературе непонятные слова. При записи не забудьте вынести справочные данные на поля конспекта. Выделите главное,

составьте план, представляющий собой перечень заголовков, подзаголовков, вопросов, последовательно раскрываемых затем в конспекте. Это первый элемент конспекта. Вторым элементом конспекта являются тезисы. Тезис - это кратко сформулированное положение. Для лучшего усвоения и запоминания материала следует записывать тезисы своими словами. Тезисы, выдвигаемые в конспекте, нужно доказывать. Поэтому третий элемент конспекта - основные доводы, доказывающие истинность рассматриваемого тезиса. В конспекте могут быть положения и примеры. Законспектируйте материал, четко следуя пунктам плана. При конспектировании старайтесь выразить мысль своими словами. Записи следует вести четко, ясно. Грамотно записывайте цитаты. Цитируя, учитывайте лаконичность, значимость мысли. При оформлении конспекта необходимо стремиться к емкости каждого предложения. Мысли автора книги следует излагать кратко, заботясь о стиле и выразительности написанного. Число дополнительных элементов конспекта должно быть логически обоснованным, записи должны распределяться в определенной последовательности, отвечающей логической структуре произведения. Для уточнения и дополнения необходимо оставлять поля.

Конспектирование - наиболее сложный этап работы. Овладение навыками конспектирования требует от студента целеустремленности, повседневной самостоятельной работы. Конспект ускоряет повторение материала, экономит время при повторном, после определенного перерыва, обращении к уже знакомой работе. Учитывая индивидуальные особенности каждого студента, можно дать лишь некоторые, наиболее оправдавшие себя общие правила, с которыми преподаватель и обязан познакомить студентов:

1. Главное в конспекте не объем, а содержание. В нем должны быть отражены основные принципиальные положения источника, то новое, что внес его автор, основные методологические положения работы. Умение излагать мысли автора сжато, кратко и собственными словами приходит с опытом и знаниями. Но их накоплению помогает соблюдение одного важного правила – не торопиться записывать при первом же чтении, вносить в конспект лишь то, что стало ясным.

2. Форма ведения конспекта может быть самой разнообразной, она может изменяться, совершенствоваться. Но начинаться конспект всегда должен с указания полного наименования работы, фамилии автора, года и места издания; цитаты берутся в кавычки с обязательной ссылкой на страницу книги.

3. Конспект не должен быть «слепым», безликим, состоящим из сплошного текста. Особо важные места, яркие примеры выделяются цветным подчеркиванием, взятием в рамочку, оттенением, пометками на полях специальными знаками, чтобы можно было быстро найти нужное положение. Дополнительные материалы из других источников можно давать на полях, где записываются свои суждения, мысли, появившиеся уже после составления конспекта.

ПОДГОТОВКА ДОКЛАДА

Одной из форм текущего контроля является доклад, который представляет собой продукт самостоятельной работы студента.

Доклад - это публичное выступление по представлению полученных результатов решения определенной учебно-практической, учебно-исследовательской или научной темы.

Как правило, в основу доклада ложится анализ литературы по проблеме. Он должен носить характер краткого, но в то же время глубоко аргументированного устного сообщения. В нем студент должен, по возможности, полно осветить различные точки зрения на проблему, выразить собственное мнение, сделать критический анализ теоретического и практического материала.

Подготовка доклада является обязательной для обучающихся, если доклад указан в перечне форм текущего контроля успеваемости в рабочей программе дисциплины.

Доклад должен быть рассчитан на 7-10 минут.

Обычно доклад сопровождается представлением презентации.

Презентация (от англ. «presentation» - представление) - это набор цветных слайдов на определенную тему, который хранится в файле специального формата с расширением PP.

Целью презентации - донести до целевой аудитории полноценную информацию об объекте презентации, изложенной в докладе, в удобной форме.

Перечень примерных тем докладов с презентацией представлен в рабочей программе дисциплины, он выдается обучающимся заблаговременно вместе с методическими указаниями по подготовке. Темы могут распределяться студентами самостоятельно (по желанию), а также закрепляться преподавателем дисциплины.

При подготовке доклада с презентацией обучающийся должен продемонстрировать умение самостоятельного изучения отдельных вопросов, структурирования основных положений рассматриваемых проблем, публичного выступления, позиционирования себя перед коллективом, навыки работы с библиографическими источниками и оформления научных текстов.

В ходе подготовки к докладу с презентацией обучающемуся необходимо:

- выбрать тему и определить цель выступления.

Для этого, остановитесь на теме, которая вызывает у Вас больший интерес; определите цель выступления; подумайте, достаточно ли вы знаете по выбранной теме или проблеме и сможете ли найти необходимый материал;

- осуществить сбор материала к выступлению.

Начинайте подготовку к докладу заранее; обращайтесь к справочникам, энциклопедиям, научной литературе по данной проблеме; записывайте необходимую информацию на отдельных листах или тетради;

- организовать работу с литературой.

При подборе литературы по интересующей теме определить конкретную цель поиска: что известно по данной теме? что хотелось бы узнать? для чего нужна эта информация? как ее можно использовать в практической работе?

- во время изучения литературы следует: записывать вопросы, которые возникают по мере ознакомления с источником, а также ключевые слова, мысли, суждения; представлять наглядные примеры из практики;

- обработать материал.

Учитывайте подготовку и интересы слушателей; излагайте правдивую информацию; все мысли должны быть взаимосвязаны между собой.

При подготовке доклада с презентацией особо необходимо обратить внимание на следующее:

- подготовка доклада начинается с изучения источников, рекомендованных к соответствующему разделу дисциплины, а также специальной литературы для докладчика, список которой можно получить у преподавателя;

- важно также ознакомиться с имеющимися по данной теме монографиями, учебными пособиями, научными информационными статьями, опубликованными в периодической печати.

Относительно небольшой объем текста доклада, лимит времени, отведенного для публичного выступления, обуславливает потребность в тщательном отборе материала, умелом выделении главных положений в содержании доклада, использовании наиболее доказательных фактов и убедительных примеров, исключении повторений и многословия.

Решить эти задачи помогает составление развернутого плана.

План доклада должен содержать следующие главные компоненты: краткое вступление, вопросы и их основные тезисы, заключение, список литературы.

После составления плана можно приступить к написанию текста. Во вступлении важно показать актуальность проблемы, ее практическую значимость. При изложении вопросов темы раскрываются ее основные положения. Материал содержания вопросов полезно располагать в таком порядке: тезис; доказательство тезиса; вывод и т. д.

Тезис - это главное основополагающее утверждение. Он обосновывается путем привлечения необходимых цитат, цифрового материала, ссылок на статьи. При изложении содержания вопросов особое внимание должно быть обращено на раскрытие причинно-следственных связей, логическую последовательность тезисов, а также на формулирование окончательных выводов. Выводы должны быть краткими, точными, достаточно аргументированными всем содержанием доклада.

В процессе подготовки доклада студент может получить консультацию у преподавателя, а в случае необходимости уточнить отдельные положения.

Выступление

При подготовке к докладу перед аудиторией необходимо выбрать способ выступления:

- устное изложение с опорой на конспект (опорой могут также служить заранее подготовленные слайды);
- чтение подготовленного текста.

Чтение заранее написанного текста значительно уменьшает влияние выступления на аудиторию. Запоминание написанного текста заметно сковывает выступающего и привязывает к заранее составленному плану, не давая возможности откликаться на реакцию аудитории.

Короткие фразы легче воспринимаются на слух, чем длинные.

Необходимо избегать сложных предложений, причастных и деепричастных оборотов. Излагая сложный вопрос, нужно постараться передать информацию по частям.

Слова в речи надо произносить четко и понятно, не надо говорить слишком быстро или, наоборот, растягивать слова. Надо произнести четко особенно ударную гласную, что оказывает наибольшее влияние на разборчивость речи.

Пауза в устной речи выполняет ту же роль, что знаки препинания в письменной. После сложных выводов или длинных предложений необходимо сделать паузу, чтобы слушатели могли вдуматься в сказанное или правильно понять сделанные выводы. Если выступающий хочет, чтобы его понимали, то не следует говорить без паузы дольше, чем пять с половиной секунд.

Особое место в выступлении занимает обращение к аудитории. Известно, что обращение к собеседнику по имени создает более доверительный контекст деловой беседы. При публичном выступлении также можно использовать подобные приемы. Так, косвенными обращениями могут служить такие выражения, как «Как Вам известно», «Уверен, что Вас это не оставит равнодушными». Выступающий показывает, что слушатели интересны ему, а это самый простой путь достижения взаимопонимания.

Во время выступления важно постоянно контролировать реакцию слушателей. Внимательность и наблюдательность в сочетании с опытом позволяют оратору уловить настроение публики. Возможно, рассмотрение некоторых вопросов придется сократить или вовсе отказаться от них.

После выступления нужно быть готовым к ответам на возникшие у аудитории вопросы.

Стоит обратить внимание на вербальные и невербальные составляющие общения. Небрежность в жестах недопустима. Жесты могут быть приглашающими, отрицающими, вопросительными, они могут подчеркнуть нюансы выступления.

Презентация

Презентация наглядно сопровождает выступление.

Этапы работы над презентацией могут быть следующими:

- осмыслите тему, выделите вопросы, которые должны быть освещены в рамках данной темы;
- составьте тезисы собранного материала. Подумайте, какая часть информации может быть подкреплена или полностью заменена изображениями, какую информацию можно представить в виде схем;
- подберите иллюстративный материал к презентации: фотографии, рисунки, фрагменты художественных и документальных фильмов, материалы кинохроники, разработайте необходимые схемы;
- подготовленный материал систематизируйте и «упакуйте» в отдельные блоки, которые будут состоять из собственно текста (небольшого по объему), схем, графиков, таблиц и т.д.;
- создайте слайды презентации в соответствии с необходимыми требованиями;
- просмотрите презентацию, оцените ее наглядность, доступность, соответствие языковым нормам.

Требования к оформлению презентации

Компьютерную презентацию, сопровождающую выступление докладчика, удобнее всего подготовить в программе MS Power Point.

Презентация как документ представляет собой последовательность сменяющих друг друга слайдов. Чаще всего демонстрация презентации проецируется на большом экране, реже – раздается собравшимся как печатный материал.

Количество слайдов должно быть пропорционально содержанию и продолжительности выступления (например, для 5-минутного выступления рекомендуется использовать не более 10 слайдов).

На первом слайде обязательно представляется тема выступления и сведения об авторах.

Следующие слайды можно подготовить, используя две различные стратегии их подготовки:

1-я стратегия: на слайды выносятся опорный конспект выступления и ключевые слова с тем, чтобы пользоваться ими как планом для выступления. В этом случае к слайдам предъявляются следующие требования:

- объем текста на слайде – не больше 7 строк;
- маркированный/нумерованный список содержит не более 7 элементов;
- отсутствуют знаки пунктуации в конце строк в маркированных и нумерованных списках;
- значимая информация выделяется с помощью цвета, кегля, эффектов анимации.

Особо внимательно необходимо проверить текст на отсутствие ошибок и опечаток. Основная ошибка при выборе данной стратегии состоит в том, что выступающие заменяют свою речь чтением текста со слайдов.

2-я стратегия: на слайды помещается фактический материал (таблицы, графики, фотографии и пр.), который является уместным и достаточным средством наглядности, помогает в раскрытии стержневой идеи выступления. В этом случае к слайдам предъявляются следующие требования:

- выбранные средства визуализации информации (таблицы, схемы, графики и т. д.) соответствуют содержанию;
- использованы иллюстрации хорошего качества (высокого разрешения), с четким изображением (как правило, никто из присутствующих не заинтересован вчитываться в текст на ваших слайдах и всматриваться в мелкие иллюстрации).

Максимальное количество графической информации на одном слайде – 2 рисунка (фотографии, схемы и т.д.) с текстовыми комментариями (не более 2 строк к каждому). Наиболее важная информация должна располагаться в центре экрана.

Обычный слайд, без эффектов анимации, должен демонстрироваться на экране не менее 10 - 15 секунд. За меньшее время аудитория не успеет осознать содержание слайда.

Слайд с анимацией в среднем должен находиться на экране не меньше 40 – 60 секунд (без учета времени на случайно возникшее обсуждение). В связи с этим лучше настроить презентацию не на автоматический показ, а на смену слайдов самим докладчиком.

Особо тщательно необходимо отнестись к оформлению презентации. Для всех слайдов презентации по возможности необходимо использовать один и тот же шаблон оформления, кегль – для заголовков - не меньше 24 пунктов, для информации - не менее 18.

В презентациях не принято ставить переносы в словах.

Наилучшей цветовой гаммой для презентации являются контрастные цвета фона и текста (белый фон – черный текст; темно-синий фон – светло-желтый текст и т. д.).

Лучше не смешивать разные типы шрифтов в одной презентации.

Рекомендуется не злоупотреблять прописными буквами (они читаются хуже).

ПОДГОТОВКА К ПРАКТИКО-ОРИЕНТИРОВАННЫМ ЗАДАНИЯМ

Практико-ориентированные задания выступают средством формирования у студентов системы интегрированных умений и навыков, необходимых для освоения профессиональных компетенций. Это могут быть ситуации, требующие применения умений и навыков, специфичных для соответствующего профиля обучения (знания содержания предмета), ситуации, требующие организации деятельности, выбора её оптимальной структуры личностно-ориентированных ситуаций (нахождение нестандартного способа решения).

Кроме этого, они выступают средством формирования у студентов умений определять, разрабатывать и применять оптимальные методы решения профессиональных задач. Они строятся на основе ситуаций, возникающих на различных уровнях осуществления практики и формулируются в виде производственных поручений (заданий).

Под практико-ориентированными заданиями понимают задачи из окружающей действительности, связанные с формированием практических навыков, необходимых в повседневной жизни, в том числе с использованием элементов производственных процессов.

Цель практико-ориентированных заданий – приобретение умений и навыков практической деятельности по изучаемой дисциплине.

Задачи практико-ориентированных заданий:

- закрепление, углубление, расширение и детализация знаний студентов при решении конкретных задач;
- развитие познавательных способностей, самостоятельности мышления, творческой активности;
- овладение новыми методами и методиками изучения конкретной учебной дисциплины;
- обучение приемам решения практических задач;
- выработка способности логического осмысления полученных знаний для выполнения заданий;
- обеспечение рационального сочетания коллективной и индивидуальной форм обучения.

Важными отличительными особенностями практико-ориентированных задания от стандартных задач (предметных, межпредметных, прикладных) являются:

- значимость (познавательная, профессиональная, общекультурная, социальная) получаемого результата, что обеспечивает познавательную мотивацию обучающегося;
- условие задания сформулировано как сюжет, ситуация или проблема, для разрешения которой необходимо использовать знания из разных разделов основного предмета, из другого предмета или из жизни, на которые нет явного указания в тексте задания;

- информация и данные в задании могут быть представлены в различной форме (рисунок, таблица, схема, диаграмма, график и т.д.), что потребует распознавания объектов;

- указание (явное или неявное) области применения результата, полученного при решении задания.

Кроме выделенных четырех характеристик, практико-ориентированные задания имеют следующие:

1. по структуре эти задания – нестандартные, т.е. в структуре задания не все его компоненты полностью определены;

2. наличие избыточных, недостающих или противоречивых данных в условии задания, что приводит к объемной формулировке условия;

3. наличие нескольких способов решения (различная степень рациональности), причем данные способы могут быть неизвестны учащимся, и их потребуется сконструировать.

При выполнении практико-ориентированных заданий следует руководствоваться следующими общими рекомендациями:

- для выполнения практико-ориентированного задания необходимо внимательно прочитать задание, повторить лекционный материал по соответствующей теме, изучить рекомендуемую литературу, в т.ч. дополнительную;

- выполнение практико-ориентированного задания включает постановку задачи, выбор способа решения задания, разработку алгоритма практических действий, программы, рекомендаций, сценария и т. п.;

- если практико-ориентированное задание выдается по вариантам, то получить номер варианта исходных данных у преподавателя; если нет вариантов, то нужно подобрать исходные данные самостоятельно, используя различные источники информации;

- для выполнения практико-ориентированного задания может использоваться метод малых групп. Работа в малых группах предполагает решение определенных образовательных задач в рамках небольших групп с последующим обсуждением полученных результатов. Этот метод развивает навыки сотрудничества, достижения компромиссного решения, аналитические способности.

Примером практико-ориентированного задания по дисциплине «История России» выступает **анализ исторического документа**.

Алгоритм анализа исторического документа:

1. Происхождение текста.

1.1. Кто написал этот текст?

1.2. Когда он был написан?

1.3. К какому виду источников он относится: письмо, дневник, официальный документ и т.п.?

2. Содержание текста.

Каково содержание текста? Сделайте обзор его структуры. Подчеркните наиболее важные слова, персоналии, события. Если вам не известны какие-то слова, поработайте со словарем.

3. Достоверна ли информация в тексте?

3.1. Свидетелем первой или второй очереди является автор текста? (Если автор присутствовал во время события, им описываемого, то он является первоочередным свидетелем).

3.2. Текст первичен или вторичен? (Первичный текст современен событию, вторичный текст берет информацию из различных первичных источников. Первичный текст может быть написан автором второй очереди, то есть созданным много позже самого события).

4. Раскройте значение источника и содержащейся в ней информации.

5. Дайте обобщающую оценку данному источнику.

- Когда, где и почему появился закон (сборник законов)?

- Кто автор законов?

- Чьи интересы защищает закон?

- Охарактеризуйте основные положения закона (ссылки на текст, цитирование).

- Сравните с предыдущими законами.

- Что изменилось после введения закона?

- Ваше отношение к этому законодательному акту (справедливость, необходимость и т.д.).

ПОДГОТОВКА К ТЕСТИРОВАНИЮ

Тесты – это вопросы или задания, предусматривающие конкретный, краткий, четкий ответ на имеющиеся эталоны ответов. При самостоятельной подготовке к тестированию студенту необходимо:

1. готовясь к тестированию, проработать информационный материал по дисциплине; проконсультироваться с преподавателем по вопросу выбора учебной литературы;

2. четко выяснить все условия тестирования заранее. Студент должен знать, сколько тестов ему будет предложено, сколько времени отводится на тестирование, какова система оценки результатов и т. д.;

3. приступая к работе с тестами, внимательно и до конца нужно прочитать вопрос и предлагаемые варианты ответов; выбрать правильные (их может быть несколько); на отдельном листке ответов вписать цифру вопроса и буквы, соответствующие правильным ответам;

- в процессе решения желательно применять несколько подходов в решении задания. Это позволяет максимально гибко оперировать методами решения, находя каждый раз оптимальный вариант;

- не нужно тратить слишком много времени на трудный вопрос, нужно переходить к другим тестовым заданиям; к трудному вопросу можно обратиться в конце;

- обязательно необходимо оставить время для проверки ответов, чтобы избежать механических ошибок.

ПОДГОТОВКА ЭССЕ

Эссе - прозаическое сочинение небольшого объема и свободной композиции на частную тему, трактуемую субъективно и обычно неполно. (Словарь Ожегова)

Жанр эссе предполагает свободу творчества: позволяет автору в свободной форме излагать мысли, выражать свою точку зрения, субъективно оценивать, оригинально освещать материал; это размышление по поводу когда-то нами услышанного, прочитанного или пережитого, часто это разговор вслух, выражение эмоций и образность.

Уникальность этого жанра в том, что оно может быть написано на любую тему и в любом стиле. На первом плане эссе – личность автора, его мысли, чувства, отношение к миру. Однако необходимо найти оригинальную идею (даже на традиционном материале), нестандартный взгляд на какую-либо проблему. Для грамотного, интересного эссе необходимо соблюдение некоторых правил и рекомендаций.

Особенности эссе:

- - наличие конкретной темы или вопроса;
- - личностный характер восприятия проблемы и её осмысления;
- - небольшой объём;
- - свободная композиция;
- - непринуждённость повествования;
- - внутреннее смысловое единство;
- - афористичность, эмоциональность речи.

Эссе должно иметь следующую структуру:

1. Вступление (введение) определяет тему эссе и содержит определения основных встречающихся понятий.

2. Содержание (основная часть) - аргументированное изложение основных тезисов. Основная часть строится на основе аналитической работы, в том числе - на основе анализа фактов. Наиболее важные обществоведческие понятия, входящие в эссе, систематизируются, иллюстрируются примерами. Суждения, приведенные в эссе, должны быть доказательны.

3. Заключение - это окончательные выводы по теме, то, к чему пришел автор в результате рассуждений. Заключение суммирует основные идеи. Заключение может быть представлено в виде суммы суждений, которые оставляют поле для дальнейшей дискуссии.

Требования, предъявляемые к эссе:

1. Объем эссе не должен превышать 1–2 страниц.
2. Эссе должно восприниматься как единое целое, идея должна быть ясной и понятной.

3. Необходимо писать коротко и ясно. Эссе не должно содержать ничего лишнего, должно включать только ту информацию, которая необходима для раскрытия вашей позиции, идеи.

4. Эссе должно иметь грамотное композиционное построение, быть логичным, четким по структуре.

5. Эссе должно показывать, что его автор знает и осмысленно использует теоретические понятия, термины, обобщения, мировоззренческие идеи.

6. Эссе должно содержать убедительную аргументацию для доказательства заявленной по проблеме позиции. Структура любого доказательства включает по меньшей мере три составляющие: тезис, аргументы, вывод или оценочные суждения.

- Тезис — это сужение, которое надо доказать.
- Аргументы — это категории, которыми пользуются при доказательстве истинности тезиса.
- Вывод — это мнение, основанное на анализе фактов.
- Оценочные суждения — это мнения, основанные на наших убеждениях, верованиях или взглядах.

Приветствуется использование:

- Эпиграфа, который должен согласовываться с темой эссе (проблемой, заключенной в афоризме); дополнять, углублять лейтмотив (основную мысль), логику рассуждения вашего эссе. Пословиц, поговорок, афоризмов других авторов, также подкрепляющих вашу точку зрения, мнение, логику рассуждения.

- Мнений других мыслителей, ученых, общественных и политических деятелей.

- Риторические вопросы.

- Непринужденность изложения.

Подготовка и работа над написанием эссе:

- изучите теоретический материал;
- уясните особенности заявленной темы эссе;
- продумайте, в чем может заключаться актуальность заявленной темы;

- выделите ключевой тезис и определите свою позицию по отношению к нему;

- определите, какие теоретические понятия, научные теории, термины помогут вам раскрыть суть тезиса и собственной позиции;

- составьте тезисный план, сформулируйте возникшие у вас мысли и идеи;

- для каждого аргумента подберите примеры, факты, ситуации из жизни, личного опыта, литературных произведений;

- распределите подобранные аргументы в последовательности;

- придумайте вступление к рассуждению;
- изложите свою точку зрения в той последовательности, которую вы наметили.
- сформулируйте общий вывод работы.

При написании эссе:

- напишите эссе в черновом варианте, придерживаясь оптимальной структуры;
- проанализируйте содержание написанного;
- проверьте стиль и грамотность, композиционное построение эссе, логичность и последовательность изложенного;
- внесите необходимые изменения и напишите окончательный вариант.

Требования к оформлению:

- Титульный лист.
- Текст эссе.
- Формат листов-А4. Шрифт- Times New Roman, размер-14, расстояние между строк- интерлиньяж полуторный, абзацный отступ-1,25см., поля-30мм(слева), 20мм (снизу),20мм (сверху), 20мм (справа). Страницы нумеруются снизу по центру. Титульный лист считается, но не нумеруется.

Критерии оценивания эссе:

1. Самостоятельное проведение анализа проблемы с использованием концепций и аналитического инструментария
2. Четкость и лаконичность изложения сути проблемы
3. Материал излагается логически последовательно
4. Аргументированность собственной позиции
5. Наличие выводов
6. Владение навыками письменной речи

ПОДГОТОВКА К ОПРОСУ

- *Письменный опрос*

Письменный опрос является одной из форм текущего контроля успеваемости студента по данной дисциплине. При подготовке к письменному опросу студент должен внимательно изучает лекции, основную и дополнительную литературу, публикации, информацию из Интернет-ресурсов. Темы и вопросы к семинарским занятиям, вопросы для самоконтроля приведены в методических указаниях по разделам и доводятся до обучающихся заранее.

При изучении материала студент должен убедиться, что хорошо понимает основную терминологию темы, умеет ее использовать в нужном контексте. Желательно составить краткий конспект ответа на предполагаемые вопросы письменной работы, чтобы убедиться в том, что студент владеет материалом и может аргументировано, логично и грамотно письменно изложить ответ на вопрос. Следует обратить особое внимание на написание профессиональных терминов, чтобы избежать грамматических ошибок в работе.

- *Устный опрос*

Целью устного собеседования являются обобщение и закрепление изученного курса. Студентам предлагаются для освещения сквозные концептуальные проблемы. При подготовке следует использовать лекционный материал и учебную литературу. Для более глубокого постижения курса и более основательной подготовки рекомендуется познакомиться с указанной дополнительной литературой. Готовясь к семинару, студент должен, прежде всего, ознакомиться с общим планом семинарского занятия. Следует внимательно прочесть свой конспект лекции по изучаемой теме и рекомендуемую к теме семинара литературу. С неизвестными терминами и понятиями следует ознакомиться в предлагаемом глоссарии, словаре или энциклопедии.

Критерии качества устного ответа.

1. Правильность ответа по содержанию.
2. Полнота и глубина ответа.
3. Сознательность ответа (учитывается понимание излагаемого материала).
4. Логика изложения материала (учитывается умение строить целостный, последовательный рассказ, грамотно пользоваться профессиональной терминологией).
5. Рациональность использованных приемов и способов решения поставленной учебной задачи (учитывается умение использовать наиболее прогрессивные и эффективные способы достижения цели).
6. Своевременность и эффективность использования наглядных пособий и технических средств при ответе (учитывается грамотно и с

пользой применять наглядность и демонстрационный опыт при устном ответе).

7. Использование дополнительного материала.

8. Рациональность использования времени, отведенного на задание.

Ответ на каждый вопрос из плана семинарского занятия должен быть содержательным и аргументированным. Для этого следует использовать документы, монографическую, учебную и справочную литературу. Для успешной подготовки к устному опросу, студент должен законспектировать рекомендуемую литературу, внимательно осмыслить лекционный материал и сделать выводы.

ПОДГОТОВКА К ПРОМЕЖУТОЧНОЙ АТТЕСТАЦИИ

При подготовке к экзамену по дисциплине «История России» обучающемуся рекомендуется:

1. Повторить пройденный материал и ответить на вопросы, используя конспект и материалы лекций. Если по каким-либо вопросам у студента недостаточно информации в лекционных материалах, то необходимо получить информацию из раздаточных материалов и/или учебников (литературы), рекомендованных для изучения дисциплины «История России».

Целесообразно также дополнить конспект лекций наиболее существенными и важными тезисами для рассматриваемого вопроса;

2. При изучении основных и дополнительных источников информации в рамках выполнения заданий на экзамене особое внимание необходимо уделять схемам, рисункам, графикам и другим иллюстрациям, так как подобные графические материалы, как правило, в наглядной форме отражают главное содержание изучаемого вопроса;

3. При изучении основных и дополнительных источников информации в рамках выполнения заданий на экзамене (в случаях, когда отсутствует иллюстративный материал) особое внимание необходимо обращать на наличие в тексте словосочетаний вида «во-первых», «во-вторых» и т.д., а также дефисов и перечислений (цифровых или буквенных), так как эти признаки, как правило, позволяют структурировать ответ на предложенное задание.

Подобную текстовую структуризацию материала слушатель может трансформировать в рисунки, схемы и т. п. для более краткого, наглядного и удобного восприятия (иллюстрации целесообразно отразить в конспекте лекций – это позволит оперативно и быстро найти, в случае необходимости, соответствующую информацию);

4. Следует также обращать внимание при изучении материала для подготовки к экзамену на словосочетания вида «таким образом», «подводя итог сказанному» и т.п., так как это признаки выражения главных мыслей и выводов по изучаемому вопросу (пункту, разделу). В отдельных случаях выводы по теме (разделу, главе) позволяют полностью построить (восстановить, воссоздать) ответ на поставленный вопрос (задание), так как содержат в себе основные мысли и тезисы для ответа.

МИНИСТЕРСТВО НАУКИ И ВЫСШЕГО ОБРАЗОВАНИЯ РФ

ФГБОУ ВО «Уральский государственный горный университет»

УТВЕРЖДАЮ

Проректор по учебно-методическому комплексу

_____ С. А. Упоров

14.10.2020 г.

МЕТОДИЧЕСКИЕ МАТЕРИАЛЫ К ПРАКТИЧЕСКИМ ЗАНЯТИЯМ

Б1.О.07 РУССКИЙ ЯЗЫК И ДЕЛОВЫЕ КОММУНИКАЦИИ

Специальность

21.05.04. Горное дело

Специализация № 8

Горнопромышленная и нефтегазовая экология

квалификация выпускника: специалист

формы обучения: очная

год набора: 2021

Автор: Меленкова Е. С., канд. филол. наук, доцент

Одобрена на заседании кафедры

Иностранных языков
и деловой коммуникации

_____ (название кафедры)

Зав. кафедрой _____

(подпись)

Юсупова Л. Г.

_____ (Фамилия И.О.)

Протокол № 1 от 22.09.2020 г.

_____ (Дата)

Рассмотрена методической комиссией

Инженерно-экономического факультета

_____ (название факультета)

Председатель _____

(подпись)

Мочалова Л. А.

_____ (Фамилия И.О.)

Протокол № 2 от 12.10.2020

_____ (Дата)

Екатеринбург
2020

Методические рекомендации к практическим занятиям

Значительную роль в изучении предмета выполняют практические занятия, которые призваны, прежде всего, закреплять теоретические знания, полученные в ходе лекций, ознакомления с учебной литературой, а также выполнения самостоятельных заданий. Тем самым практические занятия способствуют более качественному усвоению знаний, помогают приобрести навыки самостоятельной работы.

Приступая к подготовке к практическому занятию необходимо изучить соответствующие конспекты лекций по заданной теме, главы учебников или учебных пособий, разобрать примеры, ознакомиться с дополнительной литературой (например, словарями). Конспектирование дополнительных источников также способствует более плодотворному усвоению учебного материала. Следует обращать внимание на основные понятия и классификации, актуальные для темы практического занятия.

Записи имеют первостепенное значение для самостоятельной работы студента. Они помогают понять построение изучаемого материала, выделить основные положения и проследить их логику. Ведение записей способствует превращению чтения в активный процесс, мобилизует, наряду со зрительной, и моторную память. Следует помнить: у студента, систематически ведущего записи, создается свой индивидуальный фонд подсобных материалов для быстрого повторения прочитанного, для мобилизации накопленных знаний. Все это находит свое отражение в процессе выполнения итогового зачетного теста.

Очевидны три структурные части практического занятия: предваряющая (подготовка к занятию), непосредственно само практического занятия (обсуждение вопросов темы в группе, выполнение упражнений по теме) и завершающая часть (последующая работа студентов по устранению обнаружившихся пробелов). Не только само практическое занятие, но и предваряющая, и заключающая части его являются необходимыми звеньями целостной системы усвоения вынесенной на обсуждение темы.

Перед очередным практическим занятием целесообразно выполнить все задания, предназначенные для самостоятельного рассмотрения, изучить лекцию, соответствующую теме практического занятия. В процессе подготовки к практическому занятию закрепляются и уточняются уже известные и осваиваются новые знания. Столкнувшись в ходе подготовки с недостаточно понятными моментами темы, необходимо найти ответы самостоятельно или зафиксировать свои вопросы для постановки и уяснения их на самом практическом занятии.

В начале занятия следует задать преподавателю вопросы по материалу, вызвавшему затруднения в его понимании и освоении, поскольку всегда сначала студенты под руководством преподавателя более глубоко осмысливают теоретические положения по теме занятия.

В ходе практического занятия каждый должен опираться на свои конспекты, сделанные на лекции или по учебникам и учебным пособиям, на самостоятельно выполненные упражнения по данной теме.

В процессе подготовки к занятиям рекомендуется взаимное обсуждение материала, во время которого закрепляются знания, а также приобретается практика в изложении и разъяснении полученных знаний, развивается речь.

Значительную роль в изучении предмета выполняют практические занятия, которые призваны, прежде всего, закреплять теоретические знания, полученные в ходе прослушивания и запоминания лекционного материала, ознакомления с учебной и научной литературой, а также выполнения самостоятельных заданий. Тем самым практические занятия способствуют получению наиболее качественных знаний, помогают приобрести навыки самостоятельной работы. Планы практических занятий состоят из отдельных тем, расположенных в соответствии с рабочей программой изучаемой дисциплины. Каждая тема включает следующие элементы:

- цель проведения занятия;
- теоретические вопросы, необходимые для усвоения темы;
- задания;
- список литературы по теме для подготовки к практическому занятию.

Работа на практических занятиях направлена на:

- обобщение, систематизацию, углубление, закрепление полученных теоретических знаний по конкретным темам изучаемой дисциплины;
- формирование умений применять полученные знания на практике, реализацию единства интеллектуальной и практической деятельности;
- развитие интеллектуальных умений (например, аналитических).

В ходе занятий у студентов формируются практические умения и навыки, отраженные в РПД.

Методические материалы к практическим занятиям

ТЕМА 1. СЛОВАРИ И СПРАВОЧНИКИ ПО КУЛЬТУРЕ РЕЧИ. СИСТЕМА СЛОВАРНЫХ ПОМЕТ

Цель – вспомнить классификацию словарей и проверить у студентов умение работать с ними (лексикографическая грамотность).

Основные понятия темы:

Лексикография – раздел науки о языке, занимающийся теорией и практикой составления словарей.
Энциклопедический словарь – книга, содержащая описание научных понятий и терминов, исторических событий, характеристику персоналий из разных областей или определенной области знания.
Лингвистический словарь – книга, содержащая собрание слов (морфем, фразеологизмов и т. д.), расположенных по определённому принципу (как правило, по алфавиту), и дающая сведения об их значениях, употреблении, происхождении, переводе на другой язык и т. п.
Словарная статья – отдельный текст, посвященный языковой единице (слову, морфеме и т. п.) или их группе (лексической группе, гнезду слов и т. п.).
Помета – применяемое в словарях сокращенное указание на какие-либо характерные признаки слова или его употребления.

Задание 1. Прочитайте и сравните словарные статьи, взятые из разных словарей. Найдите общую и различающую их дополнительную информацию. Объясните, чем вызвано различие.

ФАЗА – 1. В геохимии: совокупность однородных частей системы, одинаковых по термодинамическим свойствам (тем, которые не зависят от количества вещества) и отграниченных от других частей поверхностью раздела. В природных процессах минералообразования могут принимать участие газовая Ф., жидкие Ф. и твердые Ф. – металлы. Системы, состоящие из одной Ф., называются однофазными, или гомогенными (напр., раствор различных солей в воде; кристалл кварца без включений; мономинеральная горная порода); состоящие из нескольких Ф. – многофазными, или гетерогенными (напр., раствор вместе с твердым осадком; кристалл кварца с газовой-жидким включением; полиминеральная порода). 2. В исторической геологии: термин, иногда употребляющийся для обозначения времени, соответствующего длительности накопления отложений, составляющих зону как часть яруса. Термин был условно принят в этом значении VIII сессией МГК в Париже в 1900 г., но не стал общепринятым. При изучении четвертичного периода иногда фазой называют время каждого отдельного оледенения и промежутков между ними (*Геологический толковый словарь*¹).

ФА́ЗА, -ы, ж. [нем. Phase < греч. phasis появление (о небесных светилах)]. 1. Момент, отдельная стадия в ходе развития и изменения чего-н., а также само положение, форма чего-н. в данный момент; то же, что фазис. *Новая ф. в развитии общества. Луна в первой фазе.* 2.

¹ Геологический толковый словарь [Электронный ресурс] – Режим доступа: <http://www.edudic.ru/geo/>

физ. Величина, характеризующая состояние какого-н. процесса в каждый момент времени. *Ф. колебания маятника. Газообразная ф. вещества.* **Фáзовый** – относящийся к фазе (в 1-м и 2-м знач.), фазам. **3. эл.** Отдельная группа обмоток генератора. **Фáзный** – относящийся к фазе, фазам. (Крысин Л. П. Толковый словарь иноязычных слов. М., 2001. С. 810).

ФáЗА, -ы, *ж.* **1.** Момент, отдельная стадия в ходе развития и изменения чего-н. (напр. положения планеты, формы или состояния вещества, периодического явления, общественного процесса), а также само положение, форма в этот момент (книжн.). *Первая ф. Луны. Жидкая ф. Газообразная ф. Ф. колебания маятника. Вступить в новую ф. развития.* **2.** Отдельная группа обмоток генератора (спец.). || *прил.* **фáзовый**, -ая, -ое (к 1 знач.) и **фáзный**, -ая, -ое (к 2 знач.). ♦ **Фазовые глаголы** – в лингвистике: глаголы со значением начала, продолжения или окончания действия. (Ожегов С. И. и Шведова Н. Ю. Толковый словарь русского языка. М., 2005. С. 847).

Задание 2. *Познакомьтесь с типами помет, используемых в толковых словарях. Объясните значение всех помет, приведенных в качестве примера.*

ТИПЫ ПОМЕТ ТОЛКОВОГО СЛОВАРЯ

Типы помет	Примеры помет	Значение отсутствия помет
1. Помета, указывающая на принадлежность к функциональному стилю	<i>науч., газет., публиц., оф.-дел., разг., книжн. и др.</i>	Слово межстилевое
2. Помета, указывающая на сферу употребления слова	<i>обл., прост., жарг., спец. и др.</i>	Слово общеупотребительное
3. Помета, указывающая на принадлежность к активному / пассивному запасу	<i>устар., ист., арх., нов. и др.</i>	Слово принадлежит к активному запасу
4. Помета, указывающая на эмоционально-экспрессивную окраску слова	<i>ласк., ирон., шутл., унич., бран., пренебр., высок., неодобр. и др.</i>	Слово нейтральное

Задание 3. *Прочитайте словарные статьи, извлеченные из толкового словаря современного русского языка. Укажите пометы и объясните, что они означают.*

Аборигén, -а, *м.* (книжн.) – коренной житель страны, местности. || *ж.* **аборигénка** (разг.)

Грамотéй, -я, *м.* (устар. и ирон.) – грамотный человек.

Деяние, -я, *ср.* (высок. и спец.) – действие, поступок, свершение.

Женáтик, -а, *м.* (прост. шутл.) – женатый человек (обычно о молодожене).

Иждивénчество, -а, *ср.* (неодобр.) – стремление во всем рассчитывать не на свои силы, а на помощь других, вообще жить за чужой счет.

Карапу́з, -а, *м.* (разг. шутл.) – толстый, пухлый малыш.

Кляча, -и, *ж.* (разг. пренебр.) – плохая (обычно старая) лошадь.

Лéнчик, -а, *м.* (спец.) – деревянная основа седла.

Матéрщина, -ы, *ж.*, *собирает.* (прост. груб.) – неприличная брань.

Мíшка, -и, *м.* (разг. ласк.) – то же, что медведь.

Небезызвéстный, -ая, -ое; -тен, -тна (обычно ирон.) – достаточно, хорошо известный.

Неулыба, -ы, *м.* и *ж.* (обл. и прост.) – человек, который редко улыбается, неулыбчив.

Новодёл, -а, м. (разг.) – здание, сооружение, построенное на месте уничтоженного, исчезнувшего и воспроизводящее его прежний внешний вид.

Нуворúш, -а, м. (книжн. презр.) – богач, наживший свое состояние на социальных переменах или бедствиях, на разорении других.

Общепúт, -а, м. (офиц.) – сокращение: общественное питание – отрасль народного хозяйства, занимающаяся производством и продажей готовой пищи и полуфабрикатов. || *прил. общепúтовский*, -ая, -ое (разг.).

Остолóп, -а, м. (прост. бран.) – глупец, болван.

Отчúзна, -ы, ж. (высок.) – отечество, родина.

Побóры, -ов. 1. Чрезмерные, непосильные налоги или сборы (устар.). 2. *перен.* Неофициальные сборы средств на что-нибудь (разг. неодобр.).

Предувéдомить, -млю, -мишь; -мленный; *сов., кого-что* (устар. и офиц.) – заранее уведомить.

Ристáлище, -а, ср. (стар.) – площадь для гимнастических, конных и других состязаний, а также само такое состязание.

Свáра, -ы, ж. (прост.) – шумная перебранка, ссора.

Торгáш, -а, м. 1. То же, что торговец (устар. неодобр.). 2. *перен.* Человек, который выше всего ставит свою выгоду, корысть, личный интерес (презр.).

Умка, -и, м. (обл.) – белый медведь.

Уповáние, -а, ср. (книжн., часто ирон.) – то же, что надежда.

Хáм, -а, м. (презр. и бран.) – грубый, наглый человек.

Задание 4. *Познакомьтесь с пометами, используемыми в орфоэпических словарях, словарях грамматических трудностей и т. п. Какие пометы указывают на императивную норму, а какие на диспозитивную? Запишите их в предложенную ниже таблицу.*

НОРМАТИВНАЯ ХАРАКТЕРИСТИКА СЛОВ²

Словарь является не просто нормативным, а ставит своей задачей показать литературную норму во всем многообразии ее проявлений. В отличие от большинства нормативных словарей, словарь отражает и такие факты речи, которые считаются неверными с точки зрения литературной нормы. Все запретительные пометы, которые характеризуют неверные варианты, снабжаются значком «восклицательный знак» (!). В Словаре используются ясные и общедоступные способы нормативной оценки вариантов.

1. Равноправные варианты соединяются союзом *и*:

бáрхатка *и* бархóтка;

ведёрцев *и* ведёрец.

При этом на первом месте помещается обычно традиционный вариант, более частотный в употреблении.

2. Помета «допустимо» (*и доп.*) свидетельствует о том, что оба варианта соответствуют нормам литературного языка. Естественно, что предпочтителен вариант, помещённый на первом месте. Такая помета используется, как правило, применительно к

² Орфоэпический словарь русского языка для школьников / Сост. О. А. Михайлова. Екатеринбург: У-Фактория, 2002. С. 6-8.

новым, входящим в норму вариантам ударения, произношения и грамматическим формам.

Например:

брeдóвый и доп. бредовóй;
белёсый и доп. белёсый;
мáшет и доп. махáет.

3. Помета «допустимо устаревшее» (доп. устар.) означает, что второй вариант, хотя и находится в пределах литературной нормы, всё реже встречается в речевой практике, постепенно утрачивается, переходя в пассивный языковой фонд. Например:

ворвáлся и доп. устар. ворвалсá
вспéненный, -ая, -ое, кратк. ф. вспéнен, вспéнена и доп. устар. вспенённый, вспенён,
вспенená
бúдо[чн]ик и доп. устар. бúдо[шн]ик.

4. Помета «не рекомендуется» (не рек.) применяется в тех случаях, когда отмеченный ею вариант в данное время не признаётся нормативным. Однако его широкое употребление в современной речи и соответствие общим тенденциям языкового развития не исключают возможности признания этого варианта литературной нормой в будущем. Например:

балóванный ! не рек. бáлованный;
вручúт ! не рек. врúчит;
грúфели, -ей ! не рек. грифельá, -éй.

5. Помета «не рекомендуется устаревшее» (не рек. устар.) означает, что снабжённый ею вариант, ныне находящийся за пределами нормы, представляет собой бывшую норму. Например:

горшóчек, горшóчка ! не рек. устар. горшéчек;
дáрит ! не рек. устар. дарúт.

6. Помета «неправильно» (неправ.) служит для предупреждения распространённых речевых ошибок. Например:

вы́боры, вы́боров ! неправ. выборá, выборóв;
компрометúровать, -рую, -рует ! неправ. компроме[н]тúровать

Рекомендательные пометы	Запретительные пометы

ТЕМА 2. ОРФОГРАФИЧЕСКИЕ И ПУНКТУАЦИОННЫЕ НОРМЫ

Цель – повторить основные правила орфографии и пунктуации русского языка.

Основные понятия темы:

Орфографические нормы – это правила написания слов.
--

Пунктуационные нормы – это правила расстановки знаков препинания.
--

Задание 1. *Повторите правописание гласных (безударных и чередующихся) и согласных в корне слова. Перепишите текст, вставив пропущенные буквы. Расставьте знаки препинания. Объясните свой выбор.*

Я р...шил в...рнуться д...мой. Быстрыми шагами я прошел зар...сли кустов. У моих ног т...нулась р...вина а дальше ст...ной возвышался мрачный лес. Я осм...трел окрес...ность и спустился с х...лма. Высокая тр...ва на дне д...лины б...лела р...вной скат...ртью. Я вышел на опушку и пошел полем. Трудно было проб...раться по у...кой тр...пинке. Кругом р...сла высокая ро...ь. Н...чная птица промчалась и к...снулась меня св...им крылом. В т...шине глухо разд...вались мои шаги. Но вот на в...черном небе стали заж...гаться звезды. Забл...стел серп м...л...дого мес...ца. Теперь я узнал д...рогу и предпол...гал что через час буду дома.

Задание 2. *Повторите правописание приставок. Перепишите предложения, вставив пропущенные буквы. Расставьте недостающие знаки препинания при однородных членах предложения.*

Перед самым селом п...р...езжаем речку вброд. На спуске перед церковью ра...ливается море сарафанов мужицких голосов. Народ все пр...бывает мужики в пиджаках ребятишки со свистульками, на ра...пряженных телегах сидят пр...старелые пр...езжие. Над колокольнями белеют верхи палаток, а над ними – облака, и падают вьются стрелами свищут в воздухе стрижи.

Медленно пр...бираясь в ра(с, сс)тупившейся толпе, по...ъезжаем к ограде пр...вязываем лошадей. На дощатом пр...лавке ра...ложены картинки и книги, и мещанин-пр...давец по...совывает календари и книги с з...манчивыми названиями. Всё смех и ржанье лошадей крик бабы, ругающей мужика, (с, з)ливается в один ярмарочный гул. За время работы ярмарки хочется успеть (с, з)делать многое пр...смотреть липового меда п...дешевле п...торговаться в свое удовольствие пр...купить гостинцев родным.

В обед негаданно с...бирается туча, и дождь, по...нимая пыль, барабанит по усыпанной по...солнечной шелухой дороге. Но летний дождь быстро пр...ходит, и яркая радуга, упершись в реку, широким полотенцем ра...кидывается над ярмаркой. С ярмарки народ ра...ъезжается только после обеда. (По И. Соколову-Микитову)

Задание 3. *Повторите правописание Ъ и Б (учтите разные функции Б). Перепишите, вставив, где необходимо, пропущенные буквы.*

Пред...юбилейное меропр...ятие, обжеч...ся огнем, решил удалит...ся проч..., кофе был горяч..., достан...те багаж..., чувствовать гореч... неудач..., выть по-волч...и, любител...ская кинос...емка, должность камен...щика, выйти замуж... осен...ю, береч... здоров...е, сроч...ный заказ, лечить кон...юнктивит, уловить фал...ш... в голосе, трех...этажный павил...он, заменить мед...ю, назнач...те время трех встреч..., с...еш... во время лан...ча, следить за своей реч...ю, купает...ся в реке, оформиш... пен...сию, остав...те антиквару старинную брош..., четырех...ядерный процессор, волосы до плеч..., сер...езный компан...он, умнож...те полученный резул...тат, он хорош... собой, выявить из...ян, декабр...ские морозы, с...агитировать на выборы, коротко стрич...ся, сверх...естественный об...ект, боиш...ся ос...минога, неб...ющаяся вещ..., об...емный текст п...есы, не забуд...те плащ..., невтерпеж... ждать, раз...яренный бык, разрабатывать кар...ер.

Задание 4. *Повторите правописание Н и НН в причастиях, прилагательных и образованных от них формах. Перепишите текст, вставив пропущенные буквы и расставьте недостающие знаки препинания при причастных оборотах. Причастные обороты подчеркните.*

Было нестерпимо холодн...о, и даже не верилось, что днем придется жариться в раскален...ом пекле. Среди потрескавшихся от зноя пород обнаруживаются словно бы отполирован...ые плиты гранита. В этом заброшен...ом неповторимом уголке необозримой пустыни существование человека – никогда не прекращающееся сражение с природой. Палатки кочевников соседствуют с домами сложен...ыми из обожжен...ого кирпича.

Снаружи жилище покрывает сетка сплетен...ая из жесткой травы. Узор наносится и на пленку, которой палатка скрепляется изнутри.

Все палатки украшен...ы под цвет камен...ых глыб. Комнаты соединен...ы переходами из плетен...ых циновок. Все разложено...о аккуратно...о, повсюду чистота. Сбоку вышел мужчина в незаменимом традицион...ом облачении. На нем накидка казавшаяся накрахмален...ой. Бросался в глаза и меч повеш...н...ый к поясу.

Геолог подходит к карте разукрашен...ой цветными пометками. Все, что нанесен...о на нее, – плод трудн...ых поисков в горах прокален...ых солнцем. Новые месторождения открывают разведчики недр. (По Б. Фетисову)

Задание 5. *Повторите правописание НЕ и НИ с разными частями речи. Перепишите текст, вставив пропущенные буквы и раскрыв скобки.*

Нет (н...)чего лучше Невского проспекта, по крайней мере в Петербурге. Чем (н...)блестит эта улица – красавица нашей столицы! Я знаю, что (н...)один из бедных чиновных ее жителей (н...)променяет на все блага Невского проспекта. Да и кому же он (н...)приятен? Здесь единствен...ое место, где показываются люди (н...)по(н...)обходимости, куда загнала их надобность и меркантильный интерес, об...емлющий весь Петербург. Здесь житель Петербургской или Выборгской части, (н...)сколько лет (н...)бывавший у своего приятеля в Песках или у Московской заставы, может быть уверен, что встретится с ним (н...)пр...мен...о.

Можно сказать решительно, что в это время, то есть до двенадцати часов, Невский проспект (н...)составляет (н...)(для)кого цели, он служит только средством: он постепен...о заполняется лицами, имеющими свои занятия, свои заботы, свои досады, но вовсе (н...)думающими о нем. В это время, что бы вы на себя (н...)надели, хотя бы даже вместо шляпы был картуз у вас на голове, хотя воротнички слишком высунулись из вашего галстука, – (н...)кто этого (н...)заметит. (по Н. В. Гоголю)

Задание 6. *Повторите правописание наречий и частиц. Перепишите текст, вставив пропущенные буквы и раскрыв скобки. Вставьте недостающие знаки при деепричастных оборотах. Деепричастия подпишите.*

Лето выдалось знойное и сокрушило все. Земля иссохла, прокалилась до того, что ящерицы (не)боясь (ни)кого прибегали на порог с отчаянно колотящимися глотками, лиш... (бы) куда(нибудь) спрятаться. А коршуны забирались (в)высь и (на)долго умолкали в горящем мареве.

И ребят непоседливых сморила (не)померная жара. Они прятались от нее под стенами домов выглядывая (из)редк... (от)туда на проходящие мимо них пассажирские и товарные поезда. Когда у разъезда составы сбавляли ход, детям казалось, что уж... этот(то) поезд

притормозит и остановится. Они бежали за ним (в)догонку заслоняясь ручонками от солнца и (по)детски наивно надеясь укатить из пекла.

Тяжко было смотреть, с какой завистью и печалью малыши глядели (в)след уходящим в неизвестность, (на)стеж... раскрытым вагонам. Пассажиры выглядывали из открытых окон, то(же) сходили с ума от духоты и мечтали о том, что(бы) (на)утро очутиться там, где прохладные реки и зеленые леса. Вряд(ли) они задумывались о том, что жара может задержаться... (По Ч. Айтматову)

Задание 7. *Повторите правила постановки знаков препинания в сложных предложениях. Перепишите предложения, расставив знаки препинания. Обратите особое внимание на пунктуацию при однородных и обособленных членах предложения. Подчеркните грамматические основы.*

1. Сначала соседи смеялись между собою над высокомерием Троекурова и каждый день ожидали чтоб незваные гости посетили Покровское где было им чем поживиться но наконец принуждены были с ним согласиться и сознаться что и разбойники оказывали ему непонятное уважение. (А. С. Пушкин)

2. Раза три в год Финский залив и покрывающее его серое небо нарядаются в голубой цвет и млеют любуясь друг другом и северный человек едучи из Петербурга в Петергоф не насмотрится на редкое чудо млеет в непривычном зное и все заликует дерево цветок и животное. (И. А. Гончаров)

3. Я писал вам как мы гонимые бурным ветром дрожа от холода пробежали мимо берегов Европы как в первый раз пал на нас у подошвы гор Мадейры ласковый луч солнца и заплескали голубые волны засияли синие небеса как мы жадно бросились к берегу погреться горячим дыханием земли. (И. А. Гончаров)

4. Иногда бывает что облака в беспорядке толпятся на горизонте а солнце прячась за них красит их и небо во всевозможные цвета в багряный оранжевый золотой лиловый грязно-розовый. (А. П. Чехов)

5. Направо темнели холмы налево все небо было запито багровым заревом и трудно было понять был ли то пожар или же собиралась всходить луна. (А. П. Чехов)

6. Живя здесь я реже попадался на глаза отцу и его гостям и мне казалось что если я живу не в настоящей комнате и не каждый день хожу в дом то слова отца что я сижу у него на шее звучат уже как будто не так обидно. (А. П. Чехов)

7. Он пел и от каждого звука его голоса веяло чем-то родным и необозримо широким словно знакомая степь раскрывалась перед нами уходя в бесконечную даль. (И. С. Тургенев)

8. Большая низкая лампа с непрозрачным абажуром стоящая на письменном столе горела ясно но освещала только поверхность стола да часть потолка образуя на нем дрожащее круглое пятно света в остальной комнате все было в полумраке в нем можно было разглядеть только шкаф с книгами большой диван еще кое-какую мебель. (В. Гаршин)

9. Куда ни обращаешь взор всюду как будто встречаешь быстро удаляющийся образ лета которое время от времени оборачивается назад и бросает прощальную меланхолически-задумчивую улыбку. (Д. Григорович)

10. А на него посмотришь и кажется что вся эта земная деятельность для него только лишь забава и ею занят он пока а настоящие его заботы где-то впереди куда порою устремлялись его бойкие но как бы неживые оловянного блеска глаза. (Ф. Сологуб)

11. На седом фоне тумана ближайшие сосны однотонно плоско и неясно вырисовываются своими прямыми и голыми стволами и в их неподвижности среди этой голубой тишины и среди этого холодного тумана чувствуется что-то суровое печальное и покорное. (А. И. Куприн)

ТЕМА 3. АКЦЕНТОЛОГИЧЕСКИЕ НОРМЫ

Цель – повторить характеристику русского языка, составить собственный акцентологический словарь при выполнении упражнений³.

Основные понятия темы:

Акцентологические нормы – это правила постановки ударения в слове.

Омонимы – слова, у которых от постановки ударения зависит значение.

Задание 1. *Расставьте ударения в следующих словах. Укажите варианты постановки ударения (например, ста́ртер и ста́ртёр):*

1) Асимметрия, блага, кулинария, столяр, добыча, плато, диоптрия, творог, средства, шофер, туфля, эксперт, кремень, страховщик, нефтепровод, маркетинг, шасси, христианин, рассредоточение, досуг, жалюзи, танцовщица, шарфы, торты, искра, бармен, вероисповедание, квартал, симметрия, диспансер, обеспечение, склады, таможня, щебень, баржа, алкоголь, индустрия, приговор, генезис, договор, свекла, бижутерия, каталог, ходатайство, километр, пережитое, хвоя, полиграфия, ортопедия, пиццерия, стюард, овен, упрочение (*имена существительные*).

2) Асбестовый, советливый, мизерный, оптовый, мастерски, украинский, втридорога, важно, тотчас, просмотрный, завидно, правы, давнишний, стары, одновременный, красивее, красивейший, равны, семестровый, счастливо, досыта, иначе, поутру, начерно, зубчатый (*имена прилагательные и наречия*).

3) Аранжировать, заржаветь, нормировать, убыстрить, заплесневеть, новорожденный, опошлить, баловать, балованный, расклеванный, дарит, включишь, включенный, копировать, повторишь, понял, звонит, закупорить, начался, начатый, положить, положил, вручит, врученный, доложишь, облегчить, осведомиться, премировать, черпать, ободрить, пломбировать, вогнутый, вскружит, буксировать, скрещенный, разрыхлить, плодоносить, наклоненный, окислить (*глагольные формы*).

Задание 2. *Поясните, как зависит значение от постановки ударения в следующих словах (омонимах):*

Глазки, замок, рожки, выкупать, ирис, характерный, полки, хлопок, мука, вычитать, орган, видение, острота, трусить, свойство, гвоздики, бронировать, кредит, угольный, правило, провидение, полнить, лавровый, электрик.

Например: пла́чу (1 лицо ед. число от глагола «плакать») – плачу́ (1 лицо ед. число от глагола «платить»).

³ При выполнении заданий пользуйтесь орфоэпическим словарем или словарем трудностей при постановке ударения.

Задание 3. Прочитайте предложения, обращая внимание на постановку ударения в подчёркнутых словах. Составьте по аналогии свои предложения, используя любые слова из задания 1 и / или 2.

1. В последнем квартале этого года эксперты одной из фирм заключили выгодный договор на прокладку газопровода, за что были премированы. 2. Для обеспечения здорового образа жизни исключите из своего рациона арахис, торты и алкоголь, а включите в него творог, свеклу и щавель. 3. В мебельном отделе нашего торгового центра вы можете приобрести красивейшие кухонные гарнитуры по оптовым ценам.

ТЕМА 4. ОРФОЭПИЧЕСКИЕ НОРМЫ

Цель – повторить правила транскрибирования слов, выявить основные трудности в плане произношения, составить собственный орфоэпический словарь при выполнении упражнений⁴.

Основные понятия темы:

Орфоэпические нормы – это правила произношения слов.

Транскрипция – графическая запись того, как произносится слово (всегда в квадратных скобках).

Задание 1. Отметьте правильное произношение сочетания ЧН в следующих словах. Распределите слова на три группы:

[шн]	[шн] и [чн]	[чн]

1) Шуточный, копеечный, отличник, девичник, будничный, булочная, очечник, полуночник, нарочно, прачечная, скучно, скворечник, горчичник, Фоминична, яичница, достаточно, порядочный, горничная, Никитична, двоечник, пустячный, Ильинична, конечно, спичечный, подсвечник, Кузьминична.

2) Шапочный мастер – шапочное знакомство, сердечные капли – друг сердечный, подаренная перечница – чертова перечница.

Задание 2. Отметьте правильное произношение согласного перед Е в следующих словах. Распределите слова на три группы:

Твёрдое произношение	Варианты	Мягкое произношение

Автосервис, дефис, агрессия, дендрарий, бухгалтер, депрессия, гарем, термин, шинель, термос, патент, сессия, тенденция, рейд, газель, дезодорант, фанера, Одесса, академия, бизнесмен, деградация, менеджер, музей, деканат, темперамент, тезис, аксессуар, протекция, бандероль, гипотеза, детектив, кредо, бассейн, экспресс, дедукция, декада, темп, терапевт, дефицит, интервал, дебаты, рельсы, нишпель, компетентный, дезинформация, пресса, цистерна, стратегия, тренинг, сенсорный, сейф, портмоне.

⁴ При выполнении заданий пользуйтесь орфоэпическим словарем или словарем трудностей произношения.

Задание 3. Прочитайте слова, обращая внимание на произношение ударного звука, обозначенного буквой Е:

1) Острие, поблекший, афера, хребет, оседлый, одноименный, маневренный, опека, жернов, желчь, блеклый, желоб, безнадежный, бытие, повлекший, жердочка, никчемный, гладкошерстный, гашеный, недоуменный.

2) Именительный падеж – падеж скота;

Истекший срок – истекший кровью;

Кричит как оглашенный – оглашенный приговор;

Совершенные пропорции – совершенные поступки;

Крестный ход – крестный отец.

Задание 4. Прочитайте слова, обращая внимание на произношение выделенных согласных:

1) **Масса**, **суррогат**, **группа**, **грипп**, **терраса**, **аттестат**, **коллега**, **металл**, **сумма**, **аннотация**, **кристалл**, **одиннадцать**, **иллюзия**, **ванна**, **апелляция**, **касса**, **галлюцинация**, **нетто**.

2) **Дрожжи**, **бухгалтер**, **позже**, **вожжи**, **изжарить**, **выжженный**, **песчаный**, **изжить**, **разжать**, **жестче**, **низший**, **дожди**, **резче**, **визжать**, **изжога**, **масштаб**, **можжевелник**, **безжизненный**, **расчет**, **съезжу**, **приезжай**.

Задание 5*. Прочитайте следующий текст, обращая внимание на правильное произношение и постановку ударения в подчёркнутых словах:

Примером успешного ведения бизнеса в различных отраслях экономики является деятельность фирмы «Mihail-tur». За 11 лет ее существования удалось сформировать коллектив профессионалов из высококвалифицированных менеджеров, компетентных экспертов, торговых агентов. Компании принадлежат две трети долей уставного фонда АО «Лейбл-мастер», владельца одного из крупнейших торговых центров города. Занимаясь оптовым поставкам подростковой одежды, фирма поддерживает связи с модельными агентствами, что позволяет обновлять коллекции на 15 процентов каждый квартал. С ассортиментом одежды можно познакомиться по объемному каталогу, размещенному на корпоративном интернет-сайте. Руководство фирмы заявило о намерении углубить это направление, для чего налаживаются связи с другими поставщиками, проводятся маркетинговые исследования с целью изучения конъюнктуры рынка в трех крупнейших областях региона. В планы компании входит также сосредоточение средств в области дорожного строительства. Начата подготовка к тендерным торгам, намеченным на первую декаду ноября, к участию в которых приглашаются компании, заинтересованные в строительстве современного путепровода.

ТЕМА 5. СЛОВООБРАЗОВАТЕЛЬНЫЕ НОРМЫ

Цель – вспомнить состав слова, научиться находить в предложениях ошибки, связанные с неверным образованием слова.

Основные понятия темы:

Словообразовательные нормы – это правила образования новых слов.

Задание 1. Найдите в предложениях слова, в которых нарушена словообразовательная норма, запишите их. Выделите неправильно выбранную часть слова (приставку, суффикс). Исправьте допущенные ошибки.

1. Завесьте, пожалуйста, килограмм помидоров с витрины. 2. Студенты в очередной раз немного запоздали на лекцию. 3. Уважаемые пассажиры, проходите по-быстрому в середину вагона или садитесь взади. 4. Он был коренным курчанином и после учебы в Москве вернулся в родной Курск. 5. Чтобы сдать зачет, важно завсегда посещать занятия. 6. Одна из самых актуальных проблем современной России – это взяточничество в государственных учреждениях. 7. После концерта микрофоны со сцены надо будет перенести взад. 8. Многие кавказские народы отличает их гостеприимчивость. 9. Моя жизнь в этом году была наполнена заботами о заканчивании школы и поступлении в университет. 10. Сегодня у первого курса была лекция по химии заместо высшей математики.

ТЕМА 6. ЛЕКСИЧЕСКИЕ НОРМЫ

Цель – вспомнить основные типы речевых ошибок, связанных со значением слова.

Основные понятия темы:

Лексические нормы – это правила употребления слова в точном значении, которое закрепилось в литературном языке и зафиксировано в толковых словарях.

Паронимы – это слова однокоренные, близкие по форме, но абсолютно разные по значению.

Речевая избыточность – это употребление лишних слов (тавтология, плеоназм).

Лексическая сочетаемость – это способность слова соединяться с другими словами по значению.

Жаргонизм – слово, свойственные для речи той или иной социальной, профессиональной группы людей.

Фразеологизм – устойчивое словосочетание, смысл которого не определяется значением отдельно взятых слов

Задание 1. Объясните разницу в значении приведенных ниже паронимов. Составьте с каждым из них словосочетание, подбрав подходящее по смыслу слово.

Осудить – обсудить, удачливый – удачный, соседний – соседский, жилой – жилищный, поступок – проступок, опечатки – отпечатки, командированный – командировочный, усвоить – освоить, эффективность – эффективность, невежа – невежда, представить – предоставить, цельный – целый, искусный – искусственный, практический – практичный; гуманный – гуманистический – гуманитарный; плодovitый – плодовый – плодотворный, экономический – экономичный – экономный.

Задание 2. Найдите в следующих предложениях избыточные словосочетания, выпишите их. Объясните причину избыточности, указав на лишнее слово (или лишние слова).

1. При входе в «Копирус» висит прејскурант цен на предлагаемые услуги. 2. Уезжая из Москвы, мы купили памятные сувениры в киоске у вокзала. 3. Для преподавателя важно то, какие взаимоотношения друг с другом сложились между студентами в группе. 4.

Неприятно резал слух голос, доносившийся из конференц-зала. **5.** Депутату приходится встречаться со всеми социальными слоями общества.

Задание 3. *Найдите в следующих предложениях иноязычные по происхождению слова, которые употреблены в неточном значении. Запишите свой вариант исправления.*

1. Рабочий станка допустил целый ряд дефектов при изготовлении деталей. **2.** Пейзаж Екатеринбурга за последние десять лет обогатился современными постройками, хотя многие памятники архитектуры и были реконструированы до основания. **3.** В целях профилактики основное внимание уделяется ранним проявлениям, т. е. дебюту гриппа. **4.** Для окон актового зала мы долго искали гардины длиной 4 метра, а уже потом подбирали шторы в тон стен. **5.** В январе состоялся бенефис талантливого исполнителя: он впервые выступал на профессиональной сцене.

Задание 4. *Найдите в следующих предложениях нарушения правил лексической сочетаемости слов. Запишите свой вариант исправления.*

1. Грамотный руководитель должен показывать образец своим подчиненным. **2.** Нововведения сыграли важное значение в развитии горного комбината. **3.** Красочное оформление детских книг издательства «Эгмонт» должно вызвать внимание и заинтересовать покупателей. **4.** Новогодний спектакль в Театре кукол оказал на детей большое впечатление. **5.** Первую лекцию по геологии в этом году провел молодой преподаватель.

Задание 5. *Найдите в предложениях жаргонные, просторечные, разговорные слова, замените их литературным вариантом и запишите исправленный вариант.*

1. Несколько студентов до сих пор не отнесло хвостовки в деканат. **2.** В центре Екатеринбурга забабахали очередную свечку. **3.** Я считаю, что необходимо избавляться от любой нецензурщины в нашей речи. **4.** После окончания вуза мы решили замутить свой бизнес, решив, что в этом деле нам по-любому повезет. **5.** Работяги привыкли вкалывать на заводе от зари до зари.

Задание 6. *Исправьте в следующих предложениях речевые ошибки, вызванные неправильным употреблением фразеологизма.*

1. Михаил на публике говорит очень убедительно, язык у него хорошо подвязан. **2.** Туристам кинулась в глаза красота уральской природы. **3.** Его обещания рубля ломаного не стоят. **4.** Об умельцах у нас говорят: «Они в своем деле коня подковали». **5.** К сожалению, студенты редко сейчас грызут камень науки по-настоящему.

Задание 7*. *Найдите и исправьте в следующих предложениях речевые ошибки. Запишите правильный вариант.*

1. Норвежские спортсмены по-прежнему остаются нашими самыми серьезными оппонентами в биатлоне. **2.** В своей работе руководители горных предприятий руководствуются новейшей научной и методической литературой. **3.** Многодетным семьям, чтобы жить достойно, приходится искать несколько истоков доходов. **4.** Обычно мы общаемся, не придавая важности невербальным средствам коммуникации. **5.** Екатеринбургская Епархия активно распространяет душевную литературу. **6.** Продукты Черкашинского мясокомбината пользуются авторитетом у покупателей. **7.** Исправьте

ошибки в контрольной работе так, чтобы было правильно. **8.** Все места на парковке были заняты, и поэтому много машин толпилось на обочине. **9.** К маю ветераны ВОВ получили очередную добавку к пенсии. **10.** После собеседования она сказала, что на должность промоутера брали только смазливых молодых людей. **11.** В прошлом году выдался неурожайный год в плане картошки. **12.** Ребенок с рождения имитирует поведение родителей. **13.** На Неделе первокурсника нам сразу выдали студики и зачётки. **14.** Команда нашего факультета заняла первенство в смотре художественной самодеятельности. **15.** После первых же дней изнурительной работы на Севере очень хотелось вернуться назад домой.

ТЕМА 7. МОРФОЛОГИЧЕСКИЕ НОРМЫ

Цель – вспомнить правила определения рода у существительных и аббревиатур, особенности несклоняемых существительных, образования некоторых грамматических форм разных частей речи и научиться исправлять ошибки, связанные с их неверным образованием (все это с опорой на учебную литературу и словари⁵).

Основные понятия темы:

Морфологические нормы – это правила образования грамматических форм слова.

Задание 1. *Определите род у следующих существительных и аббревиатур. Подберите к ним подходящие по смыслу прилагательные (или причастия), учитывая правила синтаксического согласования.*

1) Атташе, авеню, адвокат, ампула, ассорти, аэрозоль, белоручка, бра, беже, боа, боди, бродяга, видео, визави, врач, выскочка, гну, гуру, денди, доцент, евро, жалюзи, жюри, зануда, иваси, какаду, кантри, каре, кашне, кенгуру, киви, кимоно, колибри, коллега, колли, кольраби, кофе, крупье, кутюрье, лама, левша, манго, картины, маэстро, меню, миледи, монпансье, недоросль, непоседа, ниндзя, пани, пари, педагог, пенальти, пенсне, пони, преподаватель, протеже, профессор, растяпа, резюме, рефери, сабо, салями, сирокко, спагетти, табу, такси, тамада, танго, толь, торнадо, турне, тюль, фламинго, фрау, хачапури, хиппи, цеце, цунами, шасси (*склоняемые и несклоняемые существительные*).

2) Айдахо, Бали, Борнео, Гоби, Дели, Калахари, Капри, Килиманджаро, Колорадо, Лимпопо, Мехико, Миссисипи, Онтарио, Сорренто, Тбилиси, Толедо, Чили (*имена собственные*).

3) АО, АТС, БАМ, бомж, ВТО, вуз, ГАЗ, ГОК, ГУМ, ДК, дот, ДСП, ДТП, жэк, колхоз, КПП, ЛДПР, МВД, МИД, НИИ, НХЛ, НЭП, общепит, ООН, ПК, полпред, СЕ, СМУ, СНГ, СССР, ТАУ, ТВ, ТРЦ, УЗТМ, ФГБОУ, ФМС, ФСБ, ЦУМ (*аббревиатуры*).

Задание 2. *Определите род у следующих сложносоставных существительных. Составьте с ними словосочетания **прил.** + **сущ.***

Диван-кровать, музей-квартира, генерал-губернатор, плащ-палатка, идея-фикс, конференц-зал, жар-птица, кафе-столовая, чудо-человек, матч-реванш, салон-парикмахерская, программа-максимум, женщина-космонавт, альфа-излучение, ракета-носитель, премьер-министр, кофе-пауза.

⁵ При выполнении заданий пользуйтесь орфоэпическим словарем или словарем грамматических трудностей.

Задание 3. Определите, какие фамилии при заполнении бланка письма или заявления будут склоняться, а какие нет. Обращайте внимание на пол человека. Запишите эти имена и фамилии в нужном падеже.

Кому:

Сергей Левченко, Александр Живаго, Елена Сверчук, Анна Шевченко, Константин Ярош, Татьяна Чубинец, Вероника Лежава, Андрей Горенко, Борис Станкевич, Виталий Воробей, Ирина Шевчук, Иван Миклухо-Маклай, Виктор Доброво, Владислав Карамыш, Анна Диоп, Андрей Кожемяк, Мария Мицкевич, Петр Галаган, Маргарита Венда, Вадим Черных.

От кого:

Николай Черныш, Наталья Седых, Светлана Карась, Семен Фоменко, Лев Щерба, Сергей Соловьев-Седой, Александр Максимаджи, Екатерина Франюк, Леонид Березняк, Юлия Родных, Максим Жук, Алёна Ремесло, Николай Стрижак, Наталия Черных, Марат Ардзинба, Вера Ноздреватых, Виктория Приходько, Евгений Столпнер, Кирилл Шапиро, Станислав Горбачевич.

Задание 33. Заполните таблицу следующими существительными, в зависимости от того, как у них образуется форма именительного падежа множественного числа.

Окончание -а/ -я	Окончание -ы/ -и	Варианты -а/ -я и -ы/ -и

Отдельно укажите существительные, у которых от выбора окончания в этой форме зависит значение (например, ордера – «документы» и ордеры – «элементы в архитектуре»).

1) Брелок, бухгалтер, ветер, вексель, возраст, герб, год, директор, договор, жемчуг, инженер, инспектор, клин, колос, купол, лектор, медвежонок, небо, окорок, офицер, отпуск, пандус, паспорт, плинтус, почерк, прииск, прожектор, профессор, ребенок, редактор, сектор, семя, слесарь, столяр, сторож, табель, токарь, тополь, трактор, хозяин, цех, чудо, шило, шофёр, штемпель.

2) Корпус, лагерь, образ, повод, полоз, полутон, провод, пропуск, прут, тормоз, хлеб.

Задание 4. Образуйте форму родительного падежа множественного числа от следующих существительных. Отметьте наличие вариантов (например, ласты – ластов и ласт□).

Армяне, апельсины, басни, блюдца, болгары, ботинки, брызги, буряты, валенки, гардемарины, гектары, граммы, грузины, дела, деньги, джинсы, заморозки, казахи, калории, кастрюли, килограммы, клавиши, комментарии, макароны, мандарины, мечты, микроны, мокасины, носки, осетины, партизаны, перила, перипетии, петли, плечи, полотенца, поместья, помидоры, просьбы, развилки, рельсы, русла, сани, сапоги, сбои, свадьбы, свай, свечи, серьги, солдаты, тапочки, тиски, турки, туфли, цыгане, чукчи, чулки, южане, юнги, яблоки, ясли.

Задание 5. Раскройте скобки, заменяя цифровые обозначения словами, правильно определяя падеж числительных и существительных.

1. Выборы в Государственную Думу состоялись в (358 округов). 2. Появилась серия вспомогательных пособий с (5 735 чертежей). 3. Теплоход с (657 отдыхающих) плыл вниз по Волге. 4. За время последней экспедиции мы прошли свыше (2 580 километров). 5. Нарушения техники безопасности были выявлены на (4 893 предприятия).

Задание 6. *Исправьте неверное употребление числительных в следующих предложениях:*

1. Лекция по философии будет прочитана для **обоих** студенческих групп. 2. Мать-героиня воспитала **семерых** сыновей и **четверых** дочерей. 3. Забор тянулся по **обоим** сторонам улицы и ограничивал движение. 4. **Двоих** подруг она уже встретила по приезду в родной город. 5. Главные достопримечательности Санкт-Петербурга расположены по **обеим** берегам Невы.

Задание 7. *Выпишите из предложений неправильно образованные грамматические формы. Запишите исправленный вариант.*

1. Всем стало понятно, что **ейное** предложение по реконструкции здания не будет одобрено. 2. После второго матча наша команда оказалась в более лучшем положении. 3. Староста пожаловалась преподавателю, что наша группа не **влазиет** в аудиторию 3519. 4. **Съездя** в другой город, она поняла, как хорошо на родине. 5. Ремонтники уже второй месяц не могли сменить треснутое стекло в окне. 6. Он схватился за канат **двумя** руками. 7. Хозяйка встретила гостей в бигудях и халате. 8. Наши альпинисты покорили самые высочайшие вершины мира. 9. Я надеялся, что к началу сессии **выздоровлю**. 10. В этот раз студенты справились с заданием еще более хуже.

Задание 8. *Найдите нарушения морфологических норм. Запишите исправленный вариант предложений.*

1. Новый преподаватель кажется более образованнее. 2. Студенческое общежитие находится в полтора километрах от здания университета. 3. ФНС был создан как федеральный орган исполнительной власти. 4. В магазине «Лео-строй» разнообразные варианты цветных жалюзи. 5. Куратор совсем не интересовался ихними проблемами в учебе. 6. МВФ выделило очередной транш в 1,5 миллиарда долларов. 7. В столовой нельзя пользоваться лопнутыми стаканами. 8. Эту сумму мы добавим к тысяче двести сорокам рублям. 9. На конференцию молодых ученых пригласили самых умнейших студентов старших курсов. 10. Вскоре Сергей Исаев стал популярной тамадой на свадьбах и других торжествах. 11. На вновь открытое предприятие требуются бухгалтера, сторожи и инженера АСУП. 12. Южнее Сочи находится солнечное Сухуми. 13. На дипломную практику горный комбинат принял троих девушек с нашего курса. 14. Мама традиционно купила пять килограмм мандарин и апельсин для праздничного новогоднего стола. 15. Увидя раздраженное состояние преподавателя, студентка решила с ним не спорить.

ТЕМА 8. СИНТАКСИЧЕСКИЕ НОРМЫ

Цель – повторить основные правила построения словосочетаний и предложений

Основные понятия темы:

Синтаксические нормы – это правила, регулирующие порядок и связь слов в

Задание 1. Раскройте скобки, правильно определив падеж зависимого слова. При необходимости используйте предлоги. Запишите полученные словосочетания.

Согласно (устав университета), точка зрения (события), благодаря (поддержка друга), анонс (предстоящие гастроли), вопреки (мнение большинства), наперекор (судьба), вклад (развитие науки), жажда (слава), заведующий (кафедра), по (возвращение) из отпуска, отзыв (курсовая работа), рецензия (новый фильм), оплачивать (проезд), свидетельствовать (необходимость перемен), доказывать (новая теория), поделиться (результаты исследования), апеллировать (здравый смысл), по (прибытие) поезда; предостеречь (опасность) – предупредить (опасность), обращать внимание (недостатки) – уделять внимание (подготовка к экзаменам), уверенность (свои силы) – вера (победа).

Задание 2. Найдите предложения, в которых неверно употреблен деепричастный оборот. Предложите свой вариант исправления.

Образец: Подводя итог проделанной работы, мною был вдвинут ряд предложений по модернизации (действие, названное деепричастием, не относится к подлежащему).

Варианты исправления: 1) Подводя итог проделанной работы, я выдвинул ряд предложений по модернизации. 2) Когда я подвел итог проделанной работы, мною был вдвинут ряд предложений по модернизации. 3) После подведения ряда итогов проделанной работы мною был вдвинут ряд предложений по модернизации.

1. Будучи ребенком, Дмитрия всегда интересовали вопросы, связанные с техникой. 2. Читая произведения русской классики, меня охватывает чувство гордости за отечественную литературу. 3. Не чувствуя ни усталости, ни голода, наш путь к вершине продолжался. 4. Узнав эту прекрасную новость, радости студентов не было предела. 5. Первым, слегка хромя, из автобуса вышел седой старик. 6. Записываясь на практику, у студентов были очень ограничены возможности выбора места ее прохождения. 7. Вспоминая родные места, мне видится наш маленький кирпичный домик в тени тополей. 8. Глядя на ярко освещенные стены Зимнего дворца, у меня возникло желание приехать сюда еще раз. 9. Позвонив в третий раз, он с грустью понял, что никого нет дома. 10. Произведя ряд расчетов, задача была решена студентами в течение 15 минут.

Задание 3. Найдите предложения, в которых неправильно согласовано подлежащее со сказуемым. Запишите исправленный вариант.

1. Много знаменитых людей закончили наш университет. 2. Немало средств были потрачены на восстановление полуразрушенного памятника архитектуры. 3. Несколько важных дат будут отмечены в календаре помимо официальных государственных праздников. 4. На собрание по поводу летней практики явились лишь 31 студент. 5. Часть студентов не справились с итоговой контрольной работой. 6. Множество горожан приняли участие в шествии «Бессмертного полка». 7. Ряд важных вопросов не были решены во время последнего заседания Ученого совета. 8. Половина участников соревнований были размещены в студенческом общежитии. 9. Тысяча периодических изданий имеются в открытом доступе в электронной библиотеке. 10. Газета «Екатеринбургские новости» опубликовали интересную статью о творчестве молодых поэтов и писателей Урала.

Задание 4. Найдите нарушения синтаксических норм. Запишите исправленный вариант предложений.

1. Согласно распоряжения ректора всем студентам и сотрудникам необходимо пройти флюорографический осмотр. 2. Открыв дверь в аудиторию, перед моими глазами предстала странная картина. 3. Важно изучать условия жизни человека и как они связаны с процессами, происходящими сегодня в нашем обществе. 4. Молодежь всегда принимали участие в студенческой самодеятельности и спортивных мероприятиях. 5. В своей новой статье автор исследует и размышляет о возможностях искусственного интеллекта. 6. Приказ был подписан ректором университета, устанавливающий обязательное посещение занятий, и доведен до сведения сотрудников вуза, преподавателей и студентов. 7. Несколько членов Ученого совета не присутствовали на очередном заседании. 8. В район приехал инструктор для подготовки специалистов по борьбе с сельскохозяйственными вредителями из местных жителей. 9. Ученики горного лицея поступают в престижные учебные заведения, родители которых гордятся их успехами в учебе. 10. Можно было согласиться лишь с теми положениями доклада, где приводились статистические данные для подтверждения гипотезы. 11. Сдав нормативы ГТО, большинству из нас был вручен золотой значок. 12. Учебное пособие не только предназначено для преподавателей, а также и для студентов и аспирантов. 13. Скоро будет заселен многоквартирный дом, выросший на глазах за несколько месяцев и который уже приняла комиссия. 14. Нам предложили поселиться в номере-люкс новой гостиницы для туристов с видом на море. 15. Преподаватель попросил студентов, чтобы они ему напомнили на следующем занятии, чтобы он им распечатал раздаточный материал к семинарскому занятию.

ТЕМА 9. ОБЩАЯ ХАРАКТЕРИСТИКА ФУНКЦИОНАЛЬНЫХ СТИЛЕЙ

Цель – повторить систему функциональных стилистических стилей русского языка, научиться определять стиль текста и доказывать свою точку зрения в этом вопросе.

КОНСПЕКТ следующего материала к занятию (основные понятия выделены в тексте):

Функциональный стиль – это исторически сложившаяся и социально осознанная разновидность языка, функционирующая в определенной сфере человеческой деятельности и общения, создаваемая особенностями употребления в этой сфере языковых средств и их специфической организацией.

В основе классификации стилей лежат экстралингвистические факторы: сфера применения языка, обусловленная ею тематика и цели общения. Сферы применения языка соотносятся с видами деятельности человека, соответствующими формам общественного сознания: наука, идеология, право, искусство, религия. Выделяются стили официальной речи (книжные): **научный, официально-деловой, публицистический, литературно-художественный, церковно-религиозный**. Им противопоставлен стиль неофициальной речи – **разговорный**, экстралингвистической основой которого является сфера бытовых отношений и общения (быт как область отношений людей вне их непосредственной производственной и общественно-политической деятельности).

Сферы применения языка в значительной мере влияют на тематику и содержание высказывания. Каждая из них имеет свои актуальные темы. Например, в научной сфере обсуждаются проблемы научного познания мира, в сфере бытовых отношений – бытовые

вопросы. Однако в разных сферах может обсуждаться одна и та же тема, но цели преследуются неодинаковые, вследствие чего высказывания различаются и по содержанию, и по форме (см. **Задание 1**).

Каждый стиль обладает определёнными языковыми особенностями (прежде всего лексическими и грамматическими). Можно говорить лишь об относительной замкнутости функциональных стилей: большинство языковых средств в каждом стиле нейтральные, межстилевые. Однако ядро каждого стиля образуют присущие именно ему языковые средства с соответствующей стилистической окраской и едиными нормами употребления.

Следует отбирать слова и конструкции в соответствии с выбранным стилем, особенно в письменной речи. Употребление разностилевых языковых средств в рамках одного текста ведет к появлению стилистических ошибок. Часто встречаются ошибки, связанные с неуместным употреблением канцеляризмов, а также злоупотреблением специальными терминами в ненаучном тексте и использованием разговорной и просторечной лексики в книжных текстах (см. **Задание 2**).

Можно сделать вывод, что **стилистические нормы** – это 1) правила употребления языковых средств в соответствии с выбранным стилем и 2) правила выбора стиля, соответствующего условиям общения.

Таким образом, специфические черты каждого функционального стиля можно описать, ориентируясь на целый ряд признаков, которые обозначаются как **стилеобразующие факторы**, а также на его стилевые и языковые особенности. Кроме того, каждый стиль включает в себя тексты разных жанров (см. **Задание 3**).

Функциональный стиль	Стилеобразующий фактор							Жанры
	Доминирующая языковая функция	Форма общественного сознания	Основная форма речи	Типичный вид речи	Тон речи	Тип адресата		
Научный	Сообщение	Научное сознание	Письменная	Монолог	Нейтральный	Массовый (подготовленный к восприятию научной информации)	Учебник, монография лекция, научная статья, аннотация, реферат, конспект, тезисы, курсовая работа, выпускная работа, диссертация, доклад	
Официально-деловой	Сообщение / воздействие	Правовое сознание	Письменная	Монолог	Нейтральный / императивный	Массовый	Конституция, закон, приказ, указ, распоряжение, положение, регламент, заявление, автобиография, резюме, характеристика	
Публицистический	Сообщение + воздействие	Идеологическое сознание	Письменная и устная	Монолог и диалог	Обусловленный содержательно	Массовый	Репортаж, интервью, очерк, дискуссионное выступление, статья, информационная заметка	
Литературно-художественный	Воздействие	Эстетическое сознание	Письменная	Обусловленный родом и жанром литературы	Обусловленный эстетической задачей	Массовый (подготовленный к восприятию классических произведений)	Роман, повесть, рассказ, новелла, стихотворение, поэма, баллада	
Церковно-религиозный	Воздействие	Религиозное сознание	Письменная и устная	Монолог	Обусловленный ситуативно	Массовый	Исповедь, проповедь, житие, молитва	
Разговорный	Общение	Обыденное сознание	Устная	Диалог и полилог	Обусловленный ситуативно	Личный (конкретный собеседник)	Дружеская беседа, семейная беседа, бытовой спор, байка	

Задание 1. *Прочитайте тексты, посвященные одной теме. Определите функционально-стилевую принадлежность текстов, опираясь на стилеобразующие факторы и языковые особенности каждого из них.*

Текст 1

Гроза – атмосферное явление, заключающееся в электрических разрядах между так называемыми кучево-дождевыми (грозовыми) облаками или между облаками и земной поверхностью, а также находящимися над ней предметами. Эти разряды – молнии – сопровождаются осадками в виде ливня, иногда с градом и сильным ветром (иногда до шквала). Гроза наблюдается в жаркую погоду при бурной конденсации водяного пара над перегретой сушей, а также в холодных воздушных массах, движущихся на более теплую подстилающую поверхность.

Текст 2

Как передает наш корреспондент, вчера над центральными районами Пензенской области прошла небывалой силы гроза. В ряде мест были повалены телеграфные столбы, порваны провода, с корнем вырваны столетние деревья. В двух деревнях возникли пожары в результате удара молнии. К этому прибавилось еще одно стихийное бедствие: ливневый дождь вызвал сильное наводнение. Нанесен значительный ущерб сельскому хозяйству. Временно было прервано железнодорожное и автомобильное сообщение между соседними районами.

Текст 3

Доводим до Вашего сведения, что вчера после полуночи над районным центром – городом Нижний Ломов и прилегающей к нему сельской местностью – пронеслась сильная гроза, продолжавшаяся около получаса. Скорость ветра достигала 30-35 метров в секунду. Причинен значительный материальный ущерб жителям деревень Ивановка, Щепилово и Вязники, исчисляемый, по предварительным данным, сотнями тысяч рублей. Имели место пожары, возникшие вследствие удара молнии. Сильно пострадало здание школы в деревне Курково, для его восстановления понадобится капитальный ремонт. Вышедшая из берегов в результате проливного дождя река Вад затопила значительную площадь. Человеческих жертв нет. Образована специальная комиссия для выяснения размеров причиненного стихийным бедствием ущерба и оказания помощи пострадавшему местному населению. О принятых мерах будет незамедлительно доложено.

Текст 4

Ты не поверишь, какая гроза прошла вчера над нами! Я человек не робкого десятка, и то испугался насмерть.

Сначала все было тихо, нормально, я уже собирался было лечь, да вдруг как сверкнет молния, бабахнет гром! И с такой силищей, что весь наш домишко задрожал. Я уже подумал, не разломалось ли небо над нами на куски, которые вот-вот обрушатся на мою несчастную голову. А потом разверзлись хляби небесные... В придачу ко всему наша безобидная речушка вздулась, распухла и ну заливать своей мутной водицей все вокруг. А совсем рядом, что называется – рукой подать, загорелась школа. И стар и млад – все повысыпали из изб, толкутся, орут, скотина ревет – вот страсти какие! Здорово я перепугался в тот час, да, слава Богу, все скоро кончилось.

Текст 5

При Крещении священник крестообразно помазывает лоб христианина святым миром, говоря: «Печать дара Духа Святаго». Впоследствии всякий раз, когда христианин осеняет себя крестным знаменем, он поклоняется спасительной Страсти Господней и призывает

крестную силу, иже есть сила крестной смерти нашего Христа. Говоря: «Кресте Христов, спаси нас силою твоею», мы призываем силу крестной жертвы Господа. Поэтому крест обладает великой силой. Например, началась гроза. Сверкают молнии, и в большой железный крест на колокольне тоже может ударить молния. Однако, если стоящий под этим железным крестом христианин имеет на себе вот такой маленький крестик и говорит: «Кресте Христов, спаси мя силою твоею», то молния ему не повредит. В первом случае действуют природные законы: молния попадает в крест и сбивает его на землю. Во втором случае такой вот малюсенький крестик хранит верующего человека, призвавшего на помощь силу Креста.

Текст 6

Между далью и правым горизонтом мигнула молния, и так ярко, что осветила часть степи и место, где ясное небо граничило с чернотой. Страшная туча надвигалась не спеша, сплошной массой; на ее краю висели большие, черные лохмотья; точно такие же лохмотья, давя друг друга, громоздились на правом и на левом горизонте. Этот оборванный, разлохмаченный вид тучи придавал ей какое-то пьяное, озорническое выражение. Явственно и не глухо проворчал гром. Егорушка перекрестился и стал быстро надевать пальто.

Вдруг рванул ветер и со свистом понесся по степи, беспорядочно закружился и поднял с травой такой шум, что из-за него не было слышно ни грома, ни скрипа колес. Он дул с черной тучи, неся с собой облака пыли и запах дождя и мокрой земли. Лунный свет затуманился, стал как будто грязнее, звезды еще больше нахмурились, и видно было, как по краю дороги спешили куда-то назад облака пыли и их тени.

Чернота на небе раскрыла рот и дыхла белым огнем; тотчас же опять загредел гром.

Дождь почему-то долго не начинался... Было страшно темно. А молнии в потемках казались белее и ослепительнее, так что глазам было больно.

Вдруг над самой головой его [Егорушки] со страшным, оглушительным треском разломалось небо; он нагнулся и притаил дыхание, ожидая, когда на его затылок и спину посыпятся обломки... Раздался новый удар, такой же сильный и ужасный. Небо уже не гремело, не грохотало, а издавало сухие, трескучие, похожие на треск сухого дерева звуки. (А. П. Чехов. *Степь*)

Задание 2. *Найдите в следующих предложениях стилистические ошибки и запишите исправленный вариант.*

1. Некоторым министрам необходимо включить мозги, чтобы до них дошло, что на прожиточный минимум люди в России могут только существовать. **2.** В статье сообщается, что левые лекарства отследят по аптекам и конфискуют. **3.** Мэр города рассказал, что в настоящее время ведется возведение двух бюджетных высоток в Пионерском поселке. **4.** Новый сотрудник редакции сумел нарыть некий компромат на верхушку министерства, но опубликовать материалы ему не дали. **5.** Директор гимназии был в ауте, когда ему сообщили, что гимназия получила-таки грант в размере 1 млн. рублей. **6.** Бытие в хрущевках и интенсивные трудовые затраты скрашивала душевная атмосфера, царившая в те годы в коллективе. **7.** Благополучие родных деревень отстаивает наш председатель, который по восемнадцать часов в сутки мотается по полям, фермам, частит по делам в Екатеринбург. **8.** Трудно понять, почему ученый допустил такую промашку в расчетах. **9.** Семь школ, которые дислоцируются в нашем районе, переполнены, поэтому некоторым детям приходится ездить за тридевять земель. **10.** Избранников народа одолевает такое количество проблем, что у некоторых уже крыша поехала.

Задание 3. *Определите, к какому стилю принадлежит каждый из предложенных текстов⁶. Попробуйте обосновать свою точку зрения.*

Текст 1

В психологии и этике делового общения речь пойдет не столько об абстрактных общепсихологических категориях и принципах, сколько о профессиональных психологических и в то же время практически ориентированных знаниях, которые могут обеспечить успех той или иной деятельности. Под **деловым** понимается общение, обеспечивающее успех какого-то общего дела, создающее условия для сотрудничества людей, чтобы осуществить значимые для них цели. Деловое общение содействует установлению и развитию отношений сотрудничества и партнерства между коллегами по работе, руководителями и подчиненными, партнерами, соперниками и конкурентами. Оно предполагает такие способы достижения общих целей, которые не только не исключают, но, наоборот, предполагают также и достижение лично значимых целей, удовлетворение личных интересов.

1) разговорному	4) научному
2) художественному	5) публицистическому
3) официально-деловому	6) церковно-религиозному

Текст 2

Веруем в Единого Бога Отца Всемогущего, Творца неба и земли.

Веруем также в Иисуса Христа, Его Единородного Сына и Господа нашего, Который был зачат Духом Святым, рожден девой Марией, Который страдал во времена Понтия Пилата, был распят, умер и был погребен, сошел в царство смерти, на третий день воскрес из мертвых, вознесся на Небо и воссел одесную Всемогущего Бога Отца, откуда вернется судить живых и мертвых.

Веруем также во Святого Духа, Святую Соборную Церковь, собрание святых, в прощение грехов, воскресение мертвых и жизнь вечную.

1) разговорному	4) научному
2) художественному	5) публицистическому
3) официально-деловому	6) церковно-религиозному

Текст 3

В Горном университете прошел День открытых дверей. На площадке перед Большим актовым залом – Залом УГМК развернулся настоящий наукоград: кроме презентации различных направлений подготовки, школьников ждали специализированные мастер-классы.

Об основах робототехники будущим абитуриентам рассказывали сотрудники кафедры горных машин и комплексов и робот Герман. О далеких экспедициях и романтике походов – студенты-геологоразведчики. У стенда **Уральского геологического музея** ребята рассматривали минералы под микроскопом, а вместе с инструкторами **студенческого патриотического центра «Святогор»** учились основам безопасного обращения с оружием.

⁶ Задание может быть выполнено как тестовое.

Всего на **День открытых дверей** в **Горный университет** пришли около тысячи школьников. Многие из них уже серьезно задумались о том, чтобы стать частью дружной семьи горняков.

1) разговорному	4) научному
2) художественному	5) публицистическому
3) официально-деловому	6) церковно-религиозному

Текст 4

В соответствии с Федеральным законом от 18.06.2001 N 77-ФЗ «О предупреждении распространения туберкулеза в Российской Федерации», Постановлением Правительства РФ от 25.12.2001 N 892 «О реализации Федерального закона «О предупреждении распространения туберкулеза в Российской Федерации», санитарно-эпидемиологическими правилами СП 3.1.2.3114-13 «Профилактика туберкулеза» и в целях раннего выявления заболеваний органов грудной клетки среди студентов и сотрудников университета

ПРИКАЗЫВАЮ:

Организовать с 10 апреля по 12 мая 2017 года флюорографический профилактический осмотр студентов и сотрудников университета в передвижном цифровом флюорографическом кабинете, установленном во дворе I учебного здания, с предъявлением каждым студентом и сотрудником копии полиса обязательного медицинского страхования.

1) разговорному	4) научному
2) художественному	5) публицистическому
3) официально-деловому	6) церковно-религиозному

Текст 5

Страны, которые являются участниками процесса торговли минеральным сырьем, решают разные задачи, что отражается на структуре их экономики, влияет на характер воспроизводственных процессов, порождает специфические для каждой страны проблемы. Взаимодействие экспортеров и импортеров сырья накладывает отпечаток на международные отношения, являясь причиной возникновения конфликтов, создания экономических и военно-политических союзов. Стремление к поддержанию и расширению экспорта вызывает дополнительные потребности в производстве сырья внутри страны, в развитии минерально-сырьевой базы. Импорт сырья следует рассматривать как источник удовлетворения потребностей и стимулирование развития несырьевых отраслей.

1) разговорному	4) научному
2) художественному	5) публицистическому
3) официально-деловому	6) церковно-религиозному

Текст 6

Отец наш шибко тада заболел // У него было очень большое сердце // А что такое большое сердце в те годы / это же неизлечимая болячка! Он работал у нас мастером в заводе / в формовочном цехе / где делались изделия для сталелитейного завода / для нижнетагильского // Ковшовые кирпичи / розетки / воронки всякие / сифоны / вообще / всякая всячина // Всё было для фронта / всё для победы // Щас этого никто не понимает / особенно нынешняя молодёжь // Какие же тяжёлые дни пережило наше поколение! И не дай

вам Бог узнать / что такое война! Да даже твои родители ещё воспитывались в этом послевоенном духе // Ну да ладно / всё равно меня трудно понять...

1) разговорному	4) научному
2) художественному	5) публицистическому
3) официально-деловому	6) церковно-религиозному

Текст 7

Реклама работает на подсознательном уровне, обращается к иррациональному в природе человека. Ее влияние и глубже и сильнее, чем мы думаем, потешаясь над каким-нибудь слабоумным персонажем вроде пропагандиста бытовой техники. Кого и в чем может убедить этот шут гороховый? Оказалось – нас. Но не в том, что его товары дешевле и лучше, а совсем в другом – в преимуществе нового образа жизни.

От рекламы не требуется реализма. Задавая высокие нравственные стандарты, она порождает особое позитивное мышление. Задача рекламы состоит в том, чтобы потребитель подсознательно стремился отождествить себя с героем «коммершелз». Тогда он купит сковородку не для того, чтобы жарить яичницу, а для того, чтобы стать участником идеальной экранной жизни.

1) разговорному	4) научному
2) художественному	5) публицистическому
3) официально-деловому	6) церковно-религиозному

Текст 8

Наутро поднявшееся яркое солнце быстро съело тонкий ледок, подернувший воды, и весь теплый воздух задрожал от наполнивших его испарений отжившей земли. Зазеленела старая и вылезавшая иглами молодая трава, надулись почки калины, смородины и липкой спиртовой березы, и на обсыпанной золотым светом лозине загудела выставленная облетававшая пчела. Залились невидимые жаворонки над бархатом зеленой и обледеневшим жнивьем, заплакали чибисы над налившимися бурю неубравшеюся водой низами и болотами, и высоко пролетели с весенним гоготаньем журавли и гуси. Заревела на выгонах облезшая, только местами еще не перелинявшая скотина, заиграли кривоногие ягнята вокруг теряющих волну блеющих матерей, побежали быстроногие ребята по просыхающим, с отпечатками босых ног тропинкам, затрещали на пруду веселые голоса баб с холстами, и застучали по дворам топоры мужиков, налаживающих сохи и бороны. Пришла настоящая весна.

1) разговорному	4) научному
2) художественному	5) публицистическому
3) официально-деловому	6) церковно-религиозному

Текст 9

К нашему большому сожалению, мы должны сообщить Вам, что партия лакокрасочных материалов, отгруженных Вами на судне «Ленинград» по контракту 27-005/40289, не соответствует по качеству нашим спецификациям, на основании которых был заключен контракт.

Согласно параграфу № 03 в договоре, мы имеем право отказаться от приемки этой партии товара. Однако, принимая во внимание наши длительные деловые отношения и то

обстоятельство, что предыдущие поставки лакокрасочных материалов в счет данного контракта были произведены в соответствии с условиями договора и надлежащего качества, мы согласны принять эту партию товара, если Вы предоставите нам скидку в 10 %.

1) разговорному	4) научному
2) художественному	5) публицистическому
3) официально-деловому	6) церковно-религиозному

Текст 10

Человек должен быть широк. Из универсализма вытекает креативность, а ЕГЭ не обеспечивает ни того, ни другого. Даже те ребята, которые прекрасно сдали тесты по выбранным предметам, далеко не всегда в состоянии объяснить, откуда взялись все эти ответы, вывести их самостоятельно. А предложение «докрутить» чуть дальше и глубже вообще ставит в тупик: «Почему вы у нас спрашиваете то, что вы нам не рассказали?» Но креативность как раз и состоит в умении давать такие ответы. Учащийся – это же не шляпа, в которую положили кролика, чтобы его же и достать. Это неинтересно.

Убрать ЕГЭ нельзя. Но если оставить все как есть, мы обречены на дальнейшее отставание в науке, в любых творческих профессиях. Поэтому необходимо уточнить функционал ЕГЭ. А для этого надо все же назвать кошку кошкой и понять, что такое образование.

1) разговорному	4) научному
2) художественному	5) публицистическому
3) официально-деловому	6) церковно-религиозному

Текст 11

На религию после революции 1917 года было наложено так называемое табу. Христианское вероисповедание и все реалии, связанные с ним, воспринимались только как культурное наследие и пережиток царского режима. Соборы и церкви были лишь памятниками архитектуры, жития святых – памятниками литературы, иконы и фрески – памятниками художественного творчества. Очень многие храмы были разрушены или применялись не по своему прямому назначению; они становились складами, конторами, монастыри превращались в тюрьмы и колонии. Люди, особенно священнослужители, преследовались за свою веру. Как следствие, лексика религиозного характера со временем стала постепенно переходить в пассивный состав языка, используясь в основном в составе фразеологизмов и афоризмов (как Бог на душу положит; как у Христа за пазухой; человек предполагает, а Бог располагает). Некоторые слова изменили свою семантику (воскресение, братия), многие приобрели в современном русском языке отрицательную окраску (вертеп).

1) разговорному	4) научному
2) художественному	5) публицистическому
3) официально-деловому	6) церковно-религиозному

ТЕМА 10. НАУЧНЫЙ СТИЛЬ

Цель – познакомиться со спецификой научного стиля, научиться определять основные стилевые и языковые особенности научных текстов.

КОНСПЕКТ следующего материала к занятию (основные понятия выделены в тексте):

Научный стиль – один из важнейших функциональных стилей литературного языка, относящийся к письменно-книжному типу речи и обслуживающий сферу науки и производства. Цель текста научного стиля может заключаться в передаче объективной информации о природе, человеке и обществе, доказательстве ее новизны, истинности или ценности.

Основные стилевые черты научного стиля:

– **объективность**, которая проявляется в изложении разных точек зрения на рассматриваемую проблемы, в отсутствии субъективных оценок при передаче содержания, в безличности языкового выражения, в сосредоточенности на предмете высказывания;

– **логичность**, которая проявляется в последовательности и непротиворечивости изложения научной теории и создается с помощью особых синтаксических конструкций (сложные предложения с придаточными причины, условия, следствия; предложения с вводными словами *во-первых, во-вторых, наконец, итак, следовательно* и др.);

– **доказательность**, которая проявляется в цепочке рассуждений, аргументации определенных положений и гипотез;

– **точность**, которая достигается благодаря использованию терминов (т. е. слов и словосочетаний, обозначающих понятия особой области знания или деятельности), однозначных слов; четким оформлением синтаксических связей;

– **обобщенность и отвлеченность**, которые проявляются в отборе слов (преобладание имен существительных над глаголом, общенаучные слова, имена существительные с абстрактным значением, конкретные существительные в обобщенном значении), в употреблении грамматических форм (глаголы настоящего времени во «вневременном» значении, возвратные и безличные глаголы, преобладание форм 3-го лица, форм несовершенного вида), в использовании синтаксических конструкций (неопределенно-личные предложения, страдательные обороты), в существовании авторского «мы», характерного только для научного стиля;

– **насыщенность фактической информацией;**

– **отсутствие выражения эмоций** (отсутствуют разговорные элементы, эмоционально-экспрессивная лексика, неполные конструкции и т. п.).

Основные языковые особенности научного стиля:

Языковые особенности	Примеры
Лексические	
1) термины	<i>обогащение полезных ископаемых, месторождение, осадочные породы, смешанослойный минерал, рудное тело</i> и др.
2) общенаучная лексика	<i>закон, теория, аспект, носитель, конструкция</i> и др.
3) книжная лексика абстрактного значения	<i>применение, явление, замедление, обязательство, подготовка</i> и др.
Морфологические	
1) частотность существительных	(Примерно 40 % существительных на единицу текста)

2) частотность форм родительного падежа существительных	<i>попадание в водоемы <u>масло-смазывающих продуктов</u> (род. п.) отдельных <u>узлов</u> (род. п.) механического <u>оборудования</u> (род. п.) гидротехнических <u>сооружений</u> (род. п.) и т. п.</i>
3) широкое использование существительных среднего рода	<i>отношение, употребление, дело, доказательство, заполнение и др.</i>
4) преобладание глаголов несовершенного вида настоящего времени	<i>равняется, оказывается, возрастает, наблюдается, составляет и др.</i>
5) полузнаменательные глаголы-связки	<i>есть, быть, являться</i>
6) употребление причастий и деепричастий	<i>подчеркнутый, обрабатываемый, соответствующий; замечая, решая, сменив и др.</i>
Синтаксические	
1) вводные слова и конструкции	<i>вероятно, возможно, таким образом; по словам ученых, по мнению большинства исследователей и др.</i>
2) бессубъектные конструкции	<i>карьер был разработан; оборудование было закуплено; проект был одобрен и др.</i>
3) безличные предложения	<i>необходимо отметить; следует подчеркнуть; можно сделать ряд выводов и др.</i>
4) обобщенно-личные предложения	<i>подчеркнем следующие положения; выделим важные особенности; отметим ряд недостатков и др.</i>
5) цепочки однородных членов	<i>Хорошие каталоги Интернета обеспечивают разнообразный дополнительный <u>сервис</u>: <u>поиск</u> по ключевым словам в базе данных, <u>списки</u> последних поступлений, <u>списки</u> наиболее интересных из них, <u>выдачу</u> случайной ссылки, автоматическое <u>оповещение</u> по электронной почте о свежих поступлениях.</i>
6) многокомпонентные сложные предложения с союзной связью	<i>Если <u>эксперимент оправдывает надежды</u>, то <u>гипотеза детализируется и конкретизируется</u>, а затем <u>ставится новый эксперимент</u>.</i>

Подстили научной речи:

Тематические

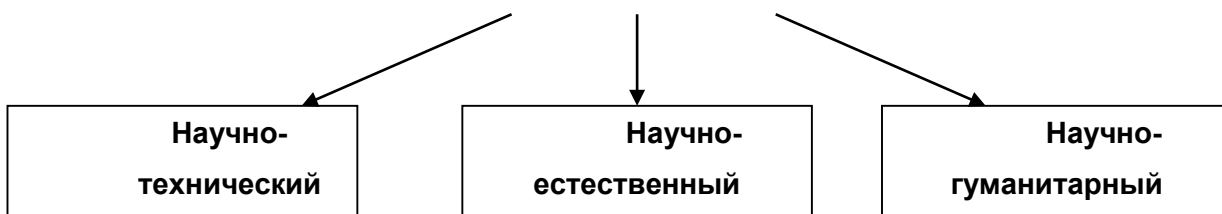

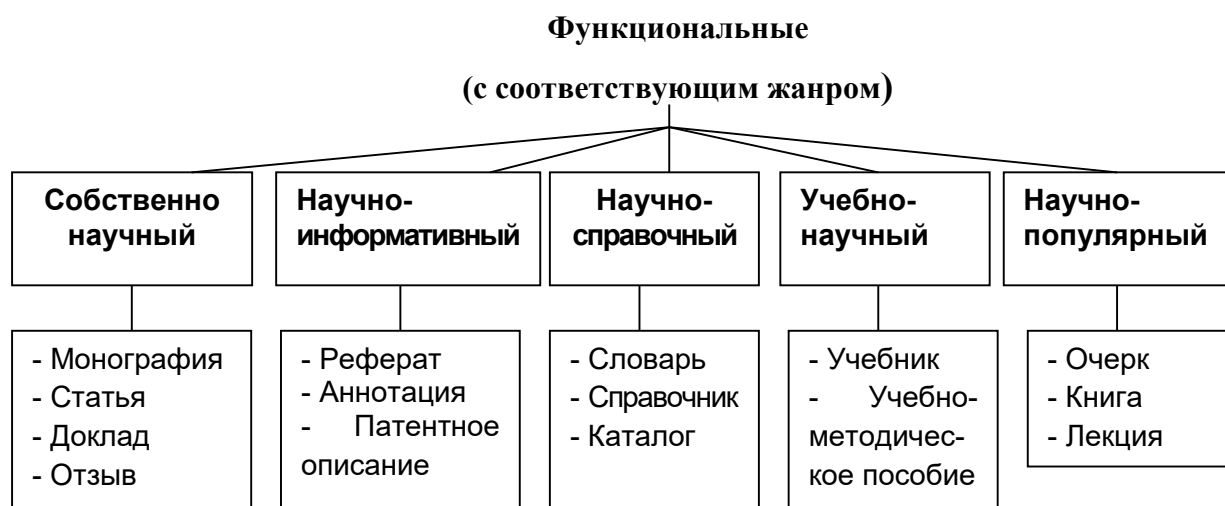

Задание 1. Проанализируйте текст по следующей схеме:

1. Охарактеризуйте текст по стилеобразующим факторам научного стиля.
2. Докажите принадлежность текста к научному стилю с опорой на основные стилевые черты.
3. Определите отнесенность текста к тематическому и функциональному подстилю научного стиля.
4. Составьте план текста и сформулируйте главную мысль.
5. Выделите в тексте языковые особенности научного стиля.

Вариант 1: ПРИКЛАДНАЯ ГЕОЛОГИЯ⁷

В геологии существует более ста различных специальностей и специализаций. Одни из них тесно связаны с химией (геохимическое направление), другие – с физикой (геофизическое направление), третьи – с биологией (палеонтологическое и палеобиологическое направления), четвертые – с математикой и кибернетикой (компьютерное моделирование геологических процессов), пятые – с астрономией и астрофизикой (космическая геология) и т. д.

В недрах Земли находятся залежи полезных ископаемых, вопросами поиска и разведки которых занимается геология. На земной поверхности протекают разнообразные геологические процессы, люди возводят здания и различные инженерные сооружения, строят транспортные магистрали. Задачей геологов является обеспечение их устойчивости и безопасного функционирования. Правильное решение этих двух основных практических задач невозможно без глубокого знания общих закономерностей строения и развития отдельных геосфер. Раскрытие данных закономерностей и познание лежащих в их основе причин невозможны без изучения всей Земли, так как наша планета представляет собой единую природную среду и развивается так же, как и все планеты Солнечной системы.

Знание происхождения и эволюции Земли, условий образования и развития земной коры, ее строения и состава во взаимодействии с внешними оболочками – водной (гидросферой) и воздушной (атмосферой), а также с внутренними оболочками – земным ядром и мантией – составляет необходимое звено мировоззрения. Оно позволяет понять, как

⁷ Геология: учебник для студ. высш. учеб. заведений / Н. В. Короновский, Н. А. Ясаманов. – 7-е изд., перераб. – М.: Издательский центр «Академия», 2011. С. 6-7.

осуществляется постепенный переход от неживого неорганического мира к органическому, как эволюционируют живые существа и вместе с ними изменяются геологические процессы.

Велико и познавательное значение геологии как науки о Земле, ее строении, происхождении и развитии. Она затрагивает проблемы происхождения и эволюции жизни и природных условий. Геология всегда стояла в центре ожесточенной борьбы научных воззрений и научных школ против религиозных предрассудков.

Практическое значение геологии огромно и разнообразно. Весь арсенал современной науки и техники основан на использовании продуктов земных недр – нефти, угля, различных металлов, строительных материалов, подземных вод и др. Воды минеральных источников используют в лечебных и бальнеологических целях. Для поисков, разведки и извлечения разнообразного минерального сырья из земных недр требуется прежде всего разработка методов обнаружения залежей полезных ископаемых, которые необходимы для промышленности, сельского хозяйства и строительства.

Среди полезных ископаемых различают рудные, или металлические, из которых добывают различные металлы, и нерудные, или неметаллические. Из последних добывают удобрения, каменную соль, серу, строительные материалы, драгоценные (алмаз, рубин, сапфир, изумруд), полудрагоценные (аметист, циркон, топаз, цитрин, нефрит, малахит и др.) и поделочные камни (яшма, кварциты и др.), а также горючие полезные ископаемые (нефть, каменный и бурый уголь, горючие сланцы, газ). Подземные воды (пресные и минеральные) также являются полезными ископаемыми. Поисками залежей подземных вод и практическим их использованием занимается специальная отрасль геологии – гидрогеология. В особые научные дисциплины выделились геология рудных и геология нерудных месторождений, геология горючих полезных ископаемых. Без знания геологического строения территории не обходится ни одно строительство промышленных и гражданских зданий, транспортных магистралей, трубопроводов и средств связи. Эта особая отрасль геологии именуется инженерной геологией. Работами, проводимыми в районах развития многолетней мерзлоты, занимается такая наука, как мерзлотоведение.

Все перечисленные специальные научные дисциплины образуют самостоятельный раздел геологии, который называется *практической*, или *прикладной*, геологией.

ВАРИАНТ 2: ГЕОЛОГИЯ И РАЗВЕДКА МЕСТОРОЖДЕНИЙ ПОЛЕЗНЫХ ИСКОПАЕМЫХ⁸

Современная мировая экономика характеризуется неуклонным ростом потребления минерального сырья, расширением круга используемых в промышленности элементов, вовлечением в производство новых типов месторождений полезных ископаемых. Укрепление и совершенствование минерально-сырьевой базы России – основная задача геологической службы.

Обеспечение ресурсами и запасами не только действующих отраслей горнодобывающей промышленности, но и ее перспективных направлений требует оперативного решения проблемы освоения новых видов полезных ископаемых. Успешное осуществление геолого-разведочных работ возможно лишь при условии постоянного совершенствования теории и методов поисков и разведок месторождений полезных

⁸ Геология и разведка месторождений полезных ископаемых: учебник для студ. учреждений высш. проф. образования / [В. В. Авдонин, В. В. Мосейкин, Г. В. Ручкин и др.]; под ред. В. В. Авдонова. – М.: Издательский центр «Академия», 2011. С. 5-6.

ископаемых. Результативность геолого-разведочной отрасли определяется уровнем научных и методических разработок, степенью использования современных поисково-разведочных средств.

Научные основы поисков и разведок месторождений полезных ископаемых созданы трудами нескольких поколений отечественных геологов, среди которых в первую очередь необходимо назвать Г. Д. Ажгирея, Я. Н. Белевцева, А. Г. Бетехтина, Ю. А. Билибина, П. П. Бурова, А. Б. Каждана, В. М. Крейтера, В. А. Обручева, А. П. Прокофьева, В. И. Смирнова, С. С. Смирнова, А. А. Якжина и др.

Многими ведущими учеными были написаны замечательные учебники и методические руководства по поискам и разведкам месторождений, не утратившие своего значения до настоящего времени. Тем не менее в последние годы произошли существенные изменения в самой структуре минерально-сырьевой базы, оценке перспектив использования природных ресурсов и методов их вовлечения в промышленное использование.

В геолого-разведочной отрасли можно отметить несколько областей, в которых наблюдаются наиболее значимые изменения.

Во-первых, это касается совершенствования теории и методики поисковых работ. Во-вторых, широкое внедрение компьютерных технологий во все направления геолого-разведочного процесса качественно изменило методику подсчета запасов и оценки месторождений на всех стадиях их освоения.

Существенные изменения происходят и в методике добычных работ, в особенности в связи с требованиями экологической безопасности.

Наконец, необходимо учитывать еще одно важное обстоятельство. Наряду с неуклонно возрастающей потребностью в различных видах минерального сырья отчетливо проявляется тенденция истощения минерально-сырьевой базы, снижения открываемости новых месторождений, вовлечения в промышленное производство неблагоприятных по геологической позиции месторождений и руд более низкого качества. Эти причины стимулируют повышенный интерес к минерально-сырьевому потенциалу Мирового океана. Вследствие интенсификации научно-исследовательских и поисково-разведочных работ в океане в последние годы сложилась качественно новая ситуация – возникла необходимость решения проблем освоения минерально-сырьевых ресурсов океана в практической плоскости, что ознаменовалось интенсивными усилиями по разработке теоретических основ, методики и технических средств морских геолого-разведочных работ.

Авторский коллектив настоящего учебника постарался отразить в нем все важнейшие достижения, касающиеся поисков, разведки и эксплуатации месторождений и характеризующие современное состояние геолого-разведочной отрасли.

Вариант 3: ОСНОВЫ ГОРНОГО ДЕЛА⁹

Полезные ископаемые, располагающиеся в земной коре в пределах территории страны, образуют ее минерально-сырьевую базу. Эти природные ресурсы называют богатством недр государства.

⁹ Городниченко В. И., Дмитриев А. П. Основы горного дела: учебник для вузов. М.: Издательство «Горная Книга», Издательство московского государственного горного университета, 2008. С. 7-8.

Добычу полезных ископаемых обеспечивают горно-добывающие отрасли промышленности, перспективы развития которых зависят прежде всего от состояния природных ресурсов. Их освоение играет важнейшую роль в развитии экономики России.

В нашей стране выявлены в промышленных концентрациях все виды минерального сырья, используемого в мировой практике.

Оценка прогнозных ресурсов, которую сегодня осуществляют в основном до глубины освоенных промышленностью недр, составляющей для твердых полезных ископаемых около 1 км, свидетельствует о том, что в России в обозримом будущем исчерпания минеральных ресурсов не предвидится, тем более что результаты исследований сверхглубоких скважин подтверждают наличие промышленных концентраций полезных компонентов на глубинах до 10 км.

По данным Министерства природных ресурсов России, в нашей стране 60–70 % запасов важнейших видов полезных ископаемых сосредоточено в ограниченном числе крупных месторождений. В настоящее время сохраняют свое значение освоенные крупные месторождения полезных ископаемых и имеют большие перспективы развития месторождения в регионах Сибири, Дальнего Востока и Севера.

В Сибири находится около 84 % разведанных запасов угля России (категории А, В, С₁), из них бурых и каменных углей примерно поровну. В этих запасах сосредоточено до 90 % коксующихся углей России и около 85 % особо ценных для коксования углей марок ГЖ, Ж, КЖ, К, ОС.

В настоящее время в Сибири, включая республику Саха, добывается около 70 % углей России. Как считают эксперты, этот показатель будет возрастать в связи с сокращением добычи угля в европейской части страны, а также на Урале и Дальнем Востоке. Можно предположить, что основная роль в обеспечении потребностей страны в углях в будущем будет принадлежать Кузбассу.

Повышение эффективности производства имеет особое значение для горно-добывающих отраслей промышленности, которые обеспечивают топливом, минеральным сырьем и материалами многие отрасли экономики страны: черную и цветную металлургию, энергетику, химическую, строительных материалов, сельское хозяйство и др.

Результаты работы горных предприятий в значительной степени определяют уровень эффективности производства во всех других отраслях, потребляющих их продукцию.

Так, в общих затратах на производство цветных металлов затраты на добычу руды составляют более 50 %. В затратах на производство электроэнергии 60–70 % составляют затраты на топливо.

Повышение эффективности горного производства должно осуществляться путем его технического перевооружения, обеспечивающего снижение затрат на производство продукции, повышение качества продукции, экономное и рациональное использование трудовых и материальных ресурсов, комплексное освоение богатства земных недр.

Задание 2. *Отредактируйте предложения таким образом, чтобы они соответствовали научному стилю, запишите исправленный вариант. Определите, с чем связаны допущенные ошибки.*

1. В своей курсовой работе я хотел бы ответить на очень актуальные в наше нелегкое время вопросы. 2. Авторы этих статей абсолютно неправильно думают, что только их точка зрения имеет право на существование. 3. Выводы оказались неожиданными, на первый взгляд просто сумасшедшими. 4. Однако вначале необходимо разобраться, есть ли угроза

энергетического голода. **5.** Мне кажется, что первый способ решения проблемы более целесообразный. **6.** Стоит представить, а какой будет польза от этого изобретения. **7.** Компьютерный вирус – это сильный паразит! **8.** Современное состояние экономики, энергетики и экологии выдвигает необходимость проведения междисциплинарных исследований. **9.** Это приводит к необходимости изыскания и выделения огромных усилий общества, чтобы противостоять результатам экологически опасных действий. **10.** В настоящее время сетевые технологии претерпевают бурное развитие. **11.** Свобода в современной России – это не столько свобода сотрудничества и доброжелательного диалога, как своевольное навязывание своего понимания свободы ради сокрушения чужой. **12.** Математическая модель включала в себя систему уравнений, описывающая течение газа около криволинейной поверхности. **13.** Земля должна рассматриваться как некая квазизамкнутая система, ресурс жизнеобеспечения которой большой, но ограничен. **14.** Изучение новых материалов дает свои плоды. **15.** Используя метод аналогий, на кафедре систем управления разработан комплекс программных средств для изучения систем путем их моделирования.

ТЕМА 11. ОФИЦИАЛЬНО-ДЕЛОВОЙ СТИЛЬ

Цель – познакомиться со спецификой официально-делового стиля, научиться определять основные стилевые и языковые особенности документов, их жанр, видеть реквизиты.

КОНСПЕКТ следующего материала к занятию (основные понятия выделены в тексте):

Официально-деловой стиль – это стиль, который обслуживает правовую и административно-общественную сферы деятельности. Он используется при написании документов, деловых бумаг и писем в государственных учреждениях, суде, а также в разных видах делового устного общения.

Среди книжных стилей официально-деловой стиль выделяется относительной устойчивостью и замкнутостью. С течением времени он, естественно, подвергается некоторым изменениям, но многие его черты: исторически сложившиеся жанры, специфическая лексика, морфология, синтаксические обороты – придают ему в целом консервативный характер.

Основные стилевые черты официально-делового стиля:

– **объективный, абстрагированный (неличный) характер изложения**, который проявляется в отсутствии субъективных оценок при передаче содержания, в безличности языкового выражения (отсутствуют местоименные и глагольные формы 2-го лица, ограничены – 1-го лица);

– **точность и детальность изложения**, которые не допускают каких-либо разночтений; быстрота понимания не является важной, так как заинтересованный человек в случае необходимости прочитает документ несколько раз, стремясь к полному пониманию;

– **стандартизированность, стереотипность изложения**, которая проявляется в том, что разнородные явления жизни в официально-деловом стиле укладываются в ограниченное количество стандартных форм (*анкета, справка, инструкция, заявление, деловое письмо* и т. д.);

– **долженствующе-предписующий характер изложения**, т. е. **волюнтаривность** (выражение воли), которая в текстах выражается семантически (подбором слов) и грамматически (формы первого лица глагола – *предлагаю, приказываю, поздравляю*; формами должествования – *надлежит, необходимо, следует, предлагается*);

– **отсутствие выражения эмоций и оценок** (не употребляются эмоционально-экспрессивные средства).

Эти черты находят свое выражение 1) в отборе языковых средств (лексических, морфологических и синтаксических); 2) в оформлении деловых документов.

Основные языковые особенности официально-делового стиля:

Языковые особенности	Примеры
Лексические	
1) языковые штампы (канцеляризмы, клише)	<i>ставить вопрос, на основании решения, по собственному желанию, по семейным обстоятельствам, входящие-исходящие документы, контроль за исполнением возложить, по истечении срока и др.</i>
2) профессиональная терминология	<i>недоимка, алиби, черный нал, теневой бизнес, жилищный найм, прокурорский надзор, единовременное пособие и др.</i>
3) архаизмы	<i>оним удостоверяю, сей документ, в надлежащем виде, во избежание и др.</i>
4) тяготение к использованию родовых понятий с широкой и бедной семантикой	<i>прибыть (вместо приехать, прилететь, прийти и т. д.), транспортное средство (вместо автобус, самолет, «Волга» и т. д.), населенный пункт (вместо деревня, город, село и т. д.), помещение (вместо: квартира, цех, ангар, вестибюль, кров, обитель, апартаменты и т. д.)</i>
Морфологические	
1) существительные-названия людей по признаку, обусловленному действием	<i>налогоплательщик, ответчик, арендатор, свидетель и др.</i>
2) существительные, обозначающие должности и звания в форме мужского рода	<i>сержант полиции Ушакова, инспектор Неверова, ответчик Прошина и др.</i>
3) отглагольные существительные с частицей <i>не-</i>	<i>нелишение, неявка, несоблюдение, непризнание и др.</i>
4) производные предлоги	<i>в связи, в течение, за счет, в силу, по мере, в отношении, на основании и др.</i>
5) инфинитивные конструкции	<i>провести осмотр, оказать помощь, доказать невиновность и др.</i>
6) глаголы настоящего времени в значении обычно производимого действия	<i>обвиняемому обеспечивается право на защиту, за неуплату взимается штраф и др.</i>

7) сложные слова, образованные от двух и более основ	<i>бракосочетание, правонарушение, налогообложение, землепользование, пассажироперевозки, дачевладелец, нетрудоспособность, работодатель, квартиросъемщик, материально-технический, осенне-зимний, ремонтно-эксплуатационный, вышеуказанный, нижепоименованный и др.</i>
8) нанизывание существительных с суффиксом <i>-ние</i>	<i><u>Приготовлением</u> к <u>преступлению</u> признается <u>приискание</u> и <u>приспособление</u> средств или орудий или умышленное <u>создание</u> условий для <u>совершения</u> преступлений....</i>
9) гигантский пласт официальных наименований номенклатуре учреждений, профессий, должностей и т. п.	<i>Российское акционерное общество «Единая энергетическая система России», Открытое акционерное общество «Нефтяная компания «Лукойл», Всероссийский научно-исследовательский институт документоведения и архивного дела, главный научный сотрудник, заместитель командира полка по инженерной службе, главный специалист сектора делопроизводства компании, председатель Военной коллегии Верховного Суда Российской Федерации, депутат Государственной Думы РФ и др.</i>
10) широкое использование аббревиатур	<i>РФ, МИД, МЧС, ФСБ, РЖД, Сбербанк, МОК, СМИ, РПЦ, УГГУ, ЕГЭ, ОСАГО, ТРЦ, ТК, УФМС, МОУ, ФГБОУ, ГТО, ГОСТ, ФГОС, КамАЗ, Роспечатать и др.</i>
11) употребление цепочки имен существительных в родительном падеже	<i>Для <u>применения</u> (род. п.) <u>мер</u> (род. п.) <u>общественного воздействия</u> (род. п.); в целях <u>широкой гласности</u> (род. п.) <u>работы</u> (род. п.) <u>Министерства</u> (род. п.) <u>высшего образования</u> (род. п.); <u>результаты деятельности</u> (род. п.) <u>органов</u> (род. п.) <u>налоговой полиции</u> (род. п.) и др.</i>
Синтаксические	
1) употребление простых предложений с однородными членами, причем ряды этих однородных членов могут быть весьма распространенными (до 8–10)	<i>Объектами общей собственности крестьянского хозяйства является <u>имуущество</u>: земельный <u>участок</u>, <u>насаждения</u>, хозяйственные или иные <u>постройки</u>, мелиоративные и другие <u>сооружения</u>, продуктивный и рабочий <u>скот</u>, <u>птица</u>, сельскохозяйственная и иная</i>

	<i>техника, оборудование, транспортные средства, инвентарь и другое имущество и др.</i>
2) наличие пассивных конструкций	<i>платежи вносятся в указанное время, сроки выплат установлены на год и др.</i>
3) преобладание сложных предложений, в особенности сложноподчиненных, с придаточными условиями	<i>При наличии спора о размерах причитающихся уволенному работнику сумм администрация обязана уплатить указанное в настоящей статье возмещение в том случае, если спор решен в пользу работника.</i>

Документ – зафиксированная на материальном носителе информация с реквизитами, позволяющими её идентифицировать.

Форма документа (схема, отражающая семантико-информативную структуру текста) предоставляет в распоряжение его составителя определенный набор **реквизитов** (необходимые элементы оформления документа) и определенную их **композицию** (последовательность и порядок их размещения в тексте). Состав реквизитов, требования к реквизитам и бланкам документов устанавливаются ГОСТом. В настоящее время это ГОСТ Р 6.30-2003 «Унифицированные системы документации. Унифицированная система организационно-распорядительной документации. Требования к оформлению документов».

Состав реквизитов документа	
1.	Государственный герб Российской Федерации
2.	Герб субъекта Российской Федерации
3.	Эмблема организации или товарный знак
4.	Код организации
5.	Основной государственный регистрационный номер юридического лица (ОГРН)
6.	Идентификационный номер налогоплательщика / код причины постановки на учет (ИНН / КПП)
7.	Код формы документа
8.	Наименование организации
9.	Справочные данные об организации
10.	Наименование вида документа (жанр документа)
11.	Дата составления документа
12.	Регистрационный номер документа
13.	Ссылка на регистрационный номер или дату документа
14.	Место составления или издания документа
15.	Адресат
16.	Гриф утверждения документа
17.	Резолюция
18.	Заголовок к тексту
19.	Отметка о контроле
20.	Текст документа
21.	Отметка о наличии приложения
22.	Подпись

23.	Гриф согласования документа
24.	Визы согласования документа
25.	Оттиск печати
26.	Отметка о заверении копии
27.	Отметка об исполнителе
28.	Отметка об исполнении документа и направлении его в дело
29.	Отметка о поступлении документа в организацию
30.	Идентификатор электронной копии документа

Состав реквизитов конкретного документа определяется его видом и назначением. К наиболее частотным реквизитам можно отнести: **адресата, адресанта, название жанра документа, основной текст документа, список приложений, дату и подпись**. Логическому делению текста способствует его рубрикация, деление на части с помощью внутренних заголовков, подзаголовков, нумерация или графически единообразное выделение всех однотипных частей.

Способы классификации документов:

1. **По месту составления:** *внутренние* и *внешние* документы. **Внутренний** документ создаётся в рамках одной организации, где работают и составитель, и адресат текста (*приказы администрации предприятия, служебные записки, должностные инструкции* и др). **Внешние** документы предназначаются адресатам, работающим на других предприятиях (*все виды деловых писем, приказы и распоряжения вышестоящих организаций* и др.).

2. **По содержанию:** *простые* и *сложные*. **Простые** документы посвящены решению одного вопроса (*заявление, объяснительная записка* и другие виды личной документации), **сложные** – двух и более (*приказы, письма, инструкции*).

3. **По форме:** *индивидуальные* и *типовые*. **Индивидуальные** документы предполагают некоторую самостоятельность текста и элементы творческого подхода, что не исключает их стандартизованности (*отдельные виды писем, служебных и докладных записок*). **Типовые** документы строятся на базе заранее заданного текста путём видоизменения его отдельных элементов; чаще всего эти документы одинаковы для групп однородных предприятий (*штатное расписание, положение о персонале* и др.). Если в типовом документе постоянные элементы отпечатаны типографским способом, а для переменных предусмотрены пробелы, которые заполняются при его составлении, то такой документ называют **трафаретным** (*анкеты, некоторые виды справок, трудовые договоры*).

4. **По срокам исполнения:** *срочные* и *бессрочные*. В **срочных** документах содержится указание на выполнение некоторых действий в ограниченный временной период (*распоряжения, указания* и др.). Действие **бессрочных** документов не ограничено временными рамками (*указы, законы, некоторые виды инструкций*).

5. **По происхождению:** *служебные* и *личные*. **Служебные** документы направлены на реализацию интересов организации (*приказы, деловые письма, контракты*). **Личные** документы, как правило, отражают взаимодействие отдельного физического лица с официальными органами или другими лицами (*заявление, доверенность, расписка, объяснительная записка* и др.).

6. **По виду оформления:** *подлинник* (подписанный и надлежащим образом оформленный экземпляр документа, составленный в первый раз), *копия* (абсолютно точно

воспроизводит подлинник, но имеет ограниченную юридическую силу, за исключением нотариально заверенных.), *дубликат* (копия, имеющая одинаковую силу с подлинником, выдающаяся в случае его утери) и *выписки* (воспроизведение только одной из частей подлинника).

7. **По функции:** **организационные** документы, направленные на регламентацию деятельности организации или предприятия (*устав, положение, штатное расписание, положение о персонале, должностную инструкцию*), **распорядительные** документы, содержащие конкретные распоряжения (*приказы, распоряжения, указания, решения*), **информационно-справочные** документы, документы **по персоналу предприятия** (*трудовой договор, личные карточки, учётные карточки, анкеты*), **письма, договоры**.

Задание 1. Проанализируйте текст официально-делового стиля:

1. Укажите характеристику данного текста с точки зрения классификации документов.
2. Обозначьте реквизиты и композиционные элементы государственного документа.
3. Опишите стилевые и языковые особенности текста¹⁰.

**Федеральный закон от 1 июня 2005 г. N 53-ФЗ
«О государственном языке Российской Федерации»**

С изменениями и дополнениями от: 2 июля 2013 г., 5 мая 2014 г.

Принят Государственной Думой 20 мая 2005 года

Одобен Советом Федерации 25 мая 2005 года

Настоящий Федеральный закон направлен на обеспечение использования государственного языка Российской Федерации на всей территории Российской Федерации, обеспечение права граждан Российской Федерации на пользование государственным языком Российской Федерации, защиту и развитие языковой культуры.

Статья 1. Русский язык как государственный язык Российской Федерации

1. В соответствии с Конституцией Российской Федерации государственным языком Российской Федерации на всей ее территории является русский язык.

2. Статус русского языка как государственного языка Российской Федерации предусматривает обязательность использования русского языка в сферах, определенных настоящим Федеральным законом, другими федеральными законами, Законом Российской Федерации от 25 октября 1991 года N 1807-1 «О языках народов Российской Федерации» и иными нормативными правовыми актами Российской Федерации, его защиту и поддержку, а также обеспечение права граждан Российской Федерации на пользование государственным языком Российской Федерации.

3. Порядок утверждения норм современного русского литературного языка при его использовании в качестве государственного языка Российской Федерации, правил русской орфографии и пунктуации определяется Правительством Российской Федерации.

4. Государственный язык Российской Федерации является языком, способствующим взаимопониманию, укреплению межнациональных связей народов Российской Федерации в едином многонациональном государстве.

¹⁰ Возможна работа по вариантам: 1 вариант – анализ Статьи 1; 2 вариант – анализ Статьи 3; 3 вариант – анализ статьи 4.

5. Защита и поддержка русского языка как государственного языка Российской Федерации способствуют приумножению и взаимообогащению духовной культуры народов Российской Федерации.

6. При использовании русского языка как государственного языка Российской Федерации не допускается использование слов и выражений, не соответствующих нормам современного русского литературного языка (в том числе нецензурной брани), за исключением иностранных слов, не имеющих общеупотребительных аналогов в русском языке.

7. Обязательность использования государственного языка Российской Федерации не должна толковаться как отрицание или умаление права на пользование государственными языками республик, находящихся в составе Российской Федерации, и языками народов Российской Федерации.

<...>

Статья 3. Сферы использования государственного языка Российской Федерации

1. Государственный язык Российской Федерации подлежит обязательному использованию:

1) в деятельности федеральных органов государственной власти, органов государственной власти субъектов Российской Федерации, иных государственных органов, органов местного самоуправления, организаций всех форм собственности, в том числе в деятельности по ведению делопроизводства;

2) в наименованиях федеральных органов государственной власти, органов государственной власти субъектов Российской Федерации, иных государственных органов, органов местного самоуправления, организаций всех форм собственности;

3) при подготовке и проведении выборов и референдумов;

4) в конституционном, гражданском, уголовном, административном судопроизводстве, судопроизводстве в арбитражных судах, делопроизводстве в федеральных судах, судопроизводстве и делопроизводстве у мировых судей и в других судах субъектов Российской Федерации;

5) при официальном опубликовании международных договоров Российской Федерации, а также законов и иных нормативных правовых актов;

6) во взаимоотношениях федеральных органов государственной власти, органов государственной власти субъектов Российской Федерации, иных государственных органов, органов местного самоуправления, организаций всех форм собственности и граждан Российской Федерации, иностранных граждан, лиц без гражданства, общественных объединений;

7) при написании наименований географических объектов, нанесении надписей на дорожные знаки;

8) при оформлении документов, удостоверяющих личность гражданина Российской Федерации, за исключением случаев, предусмотренных законодательством Российской Федерации, изготовлении бланков свидетельств о государственной регистрации актов гражданского состояния, оформлении документов об образовании и (или) о квалификации установленного в соответствии с Федеральным законом от 29 декабря 2012 года N 273-ФЗ «Об образовании в Российской Федерации» образца, а также других документов, оформление которых в соответствии с законодательством Российской Федерации осуществляется на государственном языке Российской Федерации, при оформлении адресов

отправителей и получателей телеграмм и почтовых отправлений, пересылаемых в пределах Российской Федерации, почтовых переводов денежных средств;

9) в продукции средств массовой информации;

9.1) при показах фильмов в кинозалах;

9.2) при публичных исполнениях произведений литературы, искусства, народного творчества посредством проведения театрально-зрелищных, культурно-просветительных, зрелищно-развлекательных мероприятий;

10) в рекламе;

11) в иных определенных федеральными законами сферах.

1.1. В сферах, указанных в пунктах 9, 9.1, 9.2 и 10 части 1 настоящей статьи, и в иных предусмотренных федеральными законами случаях наряду с государственным языком Российской Федерации могут использоваться государственные языки республик, находящихся в составе Российской Федерации, другие языки народов Российской Федерации, а в случаях, предусмотренных законодательством Российской Федерации, также иностранные языки.

<...>

Статья 4. Защита и поддержка государственного языка Российской Федерации

В целях защиты и поддержки государственного языка Российской Федерации федеральные органы государственной власти в пределах своей компетенции:

1) обеспечивают функционирование государственного языка Российской Федерации на всей территории Российской Федерации;

2) разрабатывают и принимают федеральные законы и иные нормативные правовые акты Российской Федерации, разрабатывают и реализуют направленные на защиту и поддержку государственного языка Российской Федерации соответствующие федеральные целевые программы;

3) принимают меры, направленные на обеспечение права граждан Российской Федерации на пользование государственным языком Российской Федерации;

4) принимают меры по совершенствованию системы образования и системы подготовки специалистов в области русского языка и преподавателей русского языка как иностранного языка, а также осуществляют подготовку научно-педагогических кадров для образовательных организаций с обучением на русском языке за пределами Российской Федерации;

5) содействуют изучению русского языка за пределами Российской Федерации;

6) осуществляют государственную поддержку издания словарей и грамматик русского языка;

7) осуществляют контроль за соблюдением законодательства Российской Федерации о государственном языке Российской Федерации, в том числе за использованием слов и выражений, не соответствующих нормам современного русского литературного языка, путем организации проведения независимой экспертизы;

8) принимают иные меры по защите и поддержке государственного языка Российской Федерации.

<...>

Президент Российской Федерации

В. Путин

Задание 2. Проанализируйте следующий текст¹¹:

1. Обозначьте реквизиты и структурно-содержательные элементы документа.
2. Опишите стилевые и языковые особенности.
3. Имеются ли в тексте документа средства, не соответствующие требованиям официально-делового стиля? Докажите свою точку зрения.

УТВЕРЖДАЮ:

Ректор УГГУ, профессор

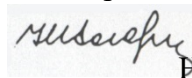

Н.П. Косарев

РЕГЛАМЕНТ

ношения форменной одежды преподавателями, сотрудниками и студентами УГГУ

1. Общие положения

Форменная одежда УГГУ – важнейший наряду с флагом и гербом символ корпоративной чести и достоинства, принадлежности преподавателей, сотрудников и студентов к высшему учебному заведению – Уральскому государственному горному университету.

Ношение форменной одежды в установленных случаях является почетным правом и обязанностью (моральным долгом) всех преподавателей, сотрудников и студентов УГГУ, облегченных этим доверием. По решению ректора почетное право ношения форменной одежды предоставляется заслуженным выпускникам.

Отказ от форменной одежды рассматривается как пренебрежение горняцким единством и неуважение к корпоративной символике Уральского государственного горного университета.

2. Руководящий состав университета: члены Ученого совета, включая ректорат, деканов, заведующих кафедрами, представителей студенческого, ветеранского и профсоюзного актива, а также руководителя управления отделов и служб, не входящие в Ученый совет, обязаны носить форму в следующих случаях:

- на всех рабочих совещаниях, проводимых ректором, первым проректором и проректором по научной работе;
- на заседаниях Ученого совета и Президиума Ученого совета университета, ученых советах факультетов;
- на торжественных собраниях сотрудников и студентов, митингах, конференциях, проводимых по планам ректората и деканатов;
- при участии в совещаниях, конференциях, торжественных собраниях и других официальных мероприятиях, проводимых органами власти, а также политическими, общественными и научными организациями.

3. Преподаватели университета, имеющие форму, обязаны быть в форменной одежде в следующих случаях:

- во время лекционных занятий;
- при участии в собраниях студентов, преподавателей, конференциях и митингах;

¹¹ Текст Регламента приводится без изменений и исправлений.

– при посещениях ректората и деканатов.

4. Сотрудники из числа административно-управленческого персонала (помощники ректора, проректоров, референты, секретари) обязаны быть в форменной одежде в следующих случаях:

- при нахождении на рабочем месте в дни проведения крупных общеуниверситетских мероприятий, при приеме делегаций, гостей и в иных случаях по распоряжению ректора;
- при участии, в том числе при орг. техническом обеспечении заседания Ученого совета и ректорских совещаний;
- при сопровождении ректора, проректоров во время официальных мероприятий вне университета.

5. Студенты – представители студенческого актива, имеющие форму, обязаны быть в форменной одежде:

- при посещении ректората, деканатов;
- на всех официальных мероприятиях, проводимых в университете;
- при участии в официальных мероприятиях, проводимых вне стен университета органами власти, политическими, общественными, научными и образовательными учреждениями.

6. По собственной инициативе студенты, сотрудники и преподаватели университета могут находиться в форменной одежде во всех случаях, если это не наносит ущерба почетному статусу формы и ее функциональному назначению.

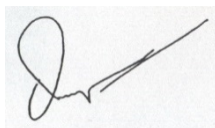

Ученый секретарь совета, профессор
28.09.2005 г.

О. В. Ошкордин

Задание 3. Проанализируйте текст¹² с точки зрения использованных языковых средств, характерных для официально-делового стиля. Опишите средства, с помощью которых в тексте реализуется такая стилевая черта, как волюнтаривность.

Есть ли в Правилах отступления от требований официально-делового стиля? Подтвердите свою точку зрения, опираясь на текст документа.



**Правила внутреннего распорядка обучающихся
в ФГБОУ ВПО «Уральский государственный горный университет»**

Дата введения 01 сентября 2014 года

<...>

5. Основные права и обязанности обучающихся

¹² Текст Правил внутреннего распорядка приводится без изменений и исправлений.

5.1 Права обучающихся

Обучающиеся в университете имеют право:

- получать образование в соответствии с ГОС и ФГОС (в т. ч. актуализированными ФГОС) обучаться в пределах этих стандартов по индивидуальным учебным планам, ускоренным курсам обучения;
- бесплатно пользоваться библиотечно-информационными ресурсами, получать дополнительные (в том числе платные) образовательные услуги;
- участвовать в управлении университетом;
- свободно выражать собственные мнения и убеждения;
- выбирать факультативные (необязательные для данного направления подготовки (специальности) и элективные (избираемые в обязательном порядке) курсы, предлагаемые факультетом и кафедрой;
- участвовать в формировании содержания своего образования при условии соблюдения требований ГОС и ФГОС (в т. ч. актуализированными ФГОС) среднего профессионального и высшего образования; указанное право может быть ограничено условиями договора, заключенного между студентом и физическим или юридическим лицом, оказывающим ему содействие в получении образования и последующем трудоустройстве;
- осваивать помимо учебных дисциплин по избранным направлениям подготовки (специальностям) любые другие учебные дисциплины, преподаваемые в университете, в порядке, предусмотренном Уставом, а также преподаваемые в других высших учебных заведениях (по согласованию между их руководителями);
- определять по согласованию с деканатом и кафедрами набор дисциплин по специальности в пределах, установленных учебным планом, а также посещать дополнительно любые виды учебных занятий, проводимых в университете;
- ставить перед деканом и ректором, руководителем территориально обособленного учебного подразделения вопрос о замене преподавателей, не обеспечивающих должное качество учебного материала, нарушающих расписание занятий, иные правила организации учебно-воспитательного процесса;
- участвовать в обсуждении и решении важнейших вопросов деятельности университета и его обособленных структурных подразделений, в том числе через общественные организации и органы управления;
- бесплатно пользоваться услугами учебных, научных, лечебных и других подразделений университета в порядке, установленном Уставом;
- принимать участие во всех видах научно-исследовательских работ, конференциях, симпозиумах;
- совмещать учебу с профессиональной деятельностью и иной работой;
- представлять свои работы для публикации, в том числе в изданиях университета;
- обжаловать приказы и распоряжения администрации высшего учебного заведения в установленном законодательством РФ порядке;
- переходить с платного договорного обучения на бесплатное обучение в порядке, предусмотренном Уставом университета;
- получать от университета информацию о положении дел в сфере занятости населения и возможностях трудоустройства по специальности в соответствии с заключенными договорами и законодательством о занятости выпускников образовательных учреждений.

Обучающиеся в университете по заочной форме, выполняющие учебный план, имеют право на дополнительный оплачиваемый и не оплачиваемый отпуск по месту работы, на сокращенную рабочую неделю и на другие льготы, которые предоставляются в порядке, устанавливаемом законодательством РФ (ст. 173-176 ТК РФ).

Обучающиеся в университете имеют право на свободное посещение мероприятий, не предусмотренных учебным планом.

Обучающиеся в университете имеют право на перевод в другое образовательное учреждение, реализующее образовательную программу соответствующего уровня, при согласии этого образовательного учреждения и успешном прохождении ими аттестации.

Обучающиеся в университете по очной форме обучения имеют право на получение отсрочки от призыва на военную службу в соответствии с Федеральным законом «О воинской обязанности и военной службе».

5.2 Обязанности обучающихся

Обучающиеся в университете обязаны:

– добросовестно посещать учебные занятия, глубоко овладевать теоретическими знаниями, практическими навыками и современными методами для работы по избранной специальности;

– выполнять в установленные сроки все виды заданий, предусмотренных соответствующими учебными планами и программами обучения;

– постоянно повышать общую культуру, нравственность и физическое совершенство;

– нетерпимо относиться к недостаткам в учебно-воспитательном процессе и быту;

– бережно и аккуратно относиться к учебным и иным помещениям, оборудованию, учебным пособиям, литературе, приборам, другому имуществу университета; без соответствующего разрешения студентам запрещается выносить предметы и оборудование из лабораторий, кабинетов, аудиторий, учебных, бытовых корпусов и других помещений;

– нести материальную ответственность за ущерб, причиненный имуществу университета в соответствии с нормами действующего законодательства;

– незамедлительно сообщать в администрацию университета о возникновении ситуации, представляющей угрозу жизни и здоровью людей, сохранности имущества университета;

– соблюдать требования Устава университета, настоящие Правила и Правила проживания в общежитиях;

– поддерживать деловую репутацию, честь и престиж университета.

Обучающиеся в территориально обособленном учебном подразделении университета (филиале) помимо указанных выше правомочий пользуются правами и исполняют обязанности, предусмотренные Положением о соответствующем структурном подразделении или договорами о профессиональной подготовке, включая договоры на индивидуальную подготовку специалиста.

При неявке на занятия по уважительным причинам обучающийся ставит об этом в известность декана факультета, руководителя (уполномоченного работника) иного учебного структурного подразделения и в первый день явки на учебу представляет данные о причине неявки и документы установленного образца (справки, письма, телеграммы и т. п.), содержащие сведения оправдательного характера.

5.3 Требования к ношению формы

Обучающиеся в университете должны быть дисциплинированными и опрятными, вести себя достойно в университете, на улице, в общественном месте и в быту. В соответствии с решением Ученого совета университета от 25.06.2004 года, обучающиеся обязаны носить форменную одежду в ниже перечисленных случаях:

- на всех совещаниях, проводимых ректором, проректорами и деканами факультетов;
- на торжественных собраниях коллектива, митингах и конференциях;
- при участии в совещаниях, конференциях, торжественных собраниях и иных официальных мероприятиях, проводимых органами власти, а также общественными и научными организациями, на которых обучающиеся университета являются его представителями;
- при участии, в т. ч. организационно-техническом обеспечении заседаний Ученого совета университета и ректорских совещаний; при сопровождении ректора, проректоров во время официальных мероприятий вне университета.
- в иных случаях по распоряжению ректора.

По собственной инициативе обучающиеся университета могут находиться в форменной одежде в иных случаях, если это не наносит ущерба почетному статусу формы и её функциональному назначению.

Запрещается ношение предметов формы одежды измененных или неустановленных образцов, а также знаков различия, не предусмотренных Положением о форменной одежде.

<...>

ТЕМА 12. ОФОРМЛЕНИЕ ДЕЛОВЫХ БУМАГ

Цель – научиться оформлять основные жанры деловых бумаг.

КОНСПЕКТ следующего материала к занятию (требуется записать определение, основные реквизиты и образец):

Заявление – это документ, содержащий просьбу, предложение или жалобу какого-либо лица.

Заявление, как и большинство деловых бумаг, составляется в произвольной форме от руки или печатается на листе бумаги формата А4.

Основные реквизиты заявления:

1. Сведения об адресате (должность, фамилия, инициалы).
2. Сведения об адресате (должность, ФИО полностью, в некоторых случаях адрес или другая контактная информация).
3. Наименование жанра документа.
4. Основной текст заявления с точным изложением просьбы, предложения или жалобы.
5. Опись приложений к документу, если они имеются.
6. Дата.
7. Подпись.

г., проживающему по адресу: г. Екатеринбург, ул. Сулимова, д. 63, кв. 77), получить в кассе УГГУ мою стипендию за март 2017 года.

25.02.2017 г.



Расписка – это документ, подтверждающий произведенное кем-либо определенное действие (получение ценных предметов).

Расписка всегда составляется от руки. Если она имеет особо важное значение, ее необходимо заверить.

Основные реквизиты расписки:

1. Наименование жанра документа.
2. Наименование лица, получившего ценности (ФИО полностью, должность, паспортные данные, адрес регистрации или проживания).
3. Наименование лица, выдавшего ценности (ФИО полностью, должность, паспортные данные, адрес регистрации или проживания).
4. Точное наименование полученных ценностей с указанием количества (цифрами и прописью).
5. Дата, до которой необходимо вернуть полученные ценности.
6. Дата.
7. Подпись.

Образец оформления расписки

Расписка

Я, Воробьева Наталия Александровна, студентка группы УП-17 (паспорт: серия 5009 № 2435672, выдан отделом УФМС Ленинского района г. Новосибирска 25.09.2005 г., проживающая по адресу: Свердловская область, г. Первоуральск, ул. Горького, д. 7, кв. 5), получила от Штиппеля Артемия Павловича, инженера кафедры ГД (паспорт: серия 6507 № 575849, выдан Отделом УФМС России по Свердловской области в Кировском районе г. Екатеринбурга 05.10.2004 г., проживающего по адресу: г. Екатеринбург, пер. Красный, д. 34, кв. 33), 10 000 (десять тысяч) рублей.

Обязуюсь вернуть указанную сумму до 31 декабря 2017 г.

07 ноября 2017 г.



Докладная записка – это документ, информирующий адресата о сложившейся ситуации, а также содержащий выводы и предложения составителя.

Основной текст докладной записки делится на две части:

- в первой излагаются причины, послужившие поводом для ее написания;
- во второй анализируется сложившаяся ситуация, содержатся выводы и предложения о действиях, которые необходимо предпринять.

Основные реквизиты докладной записки:

1. Сведения об адресате (должность, фамилия, инициалы).
2. Наименование жанра документа.
3. Основной текст, состоящий из двух смысловых частей.
4. Описание приложений к документу, если они имеются.
5. Подпись автора документа, состоящая из трех частей (должность, собственно личная подпись и расшифровка подписи).
6. Дата.

Образец оформления докладной записки

*Ректору УГГУ
проф. Душину А. В.*

Докладная записка

24 декабря 2018 г. примерно в 12.30 я сдал свой пуховик в гардероб 4 учебного корпуса. Через два часа (после окончания праздничных мероприятий) я попытался получить пуховик по бирке, но его не оказалось на вешалке. Студенты, дежурившие в гардеробе в тот день, отказались объяснять, что произошло и куда пропала моя одежда.

Прошу разобраться в сложившейся ситуации и помочь с поисками пуховика.

Описание прилагается.

*Студент группы ТБ-17
25 декабря 2018 г.*



/Вутенко Б. Н./

Объяснительная записка – это документ, объясняющий причины какого-либо события, факта, поступка (нарушения трудовой или учебной дисциплины, невыполнение задания, поручения и т. д.).

Основной текст объяснительной записки делится на две части:

- в первой излагаются, констатируются факты нарушения;
- во второй объясняются причины нарушения.

Основные реквизиты объяснительной записки:

1. Сведения об адресате (должность, фамилия, инициалы).
2. Наименование жанра документа.
3. Основной текст, состоящий из двух смысловых частей.
4. Описание приложений к документу, если они имеются.
5. Подпись автора документа, состоящая из трех частей (должность, собственно личная подпись и расшифровка подписи).
6. Дата.

Образец оформления объяснительной записки

*Зав. кафедрой ИЯДК
доц. Юсуповой Л. Г.*

Объяснительная записка

*05.03.2018 г. я опоздала на практическое занятие по иностранному языку по причине транспортной аварии на перекрестке улиц Малышева и Гагарина.
Выданную транспортным предприятием справку прилагаю.*

*Студентка группы МЭ-15
07.03.2018 г.*



/Вайслер Ю. М./

Задание 1. *Напишите от своего имени следующие жанры деловых бумаг:*

- а) заявление с просьбой продлить Вам сессию на неделю;
- б) заявление с просьбой принять Вас на работу;
- в) доверенность на получение Вашей стипендии в этом месяце;
- г) расписку в получении Вами образцов минералов для выполнения лабораторной работы;
- д) докладную записку о пропаже Ваших личных вещей из аудитории;
- е) объяснительную записку о пропуске Вами занятий в течение недели;
- ж) объяснительную записку о неявке на экзамен.

Задание 2. *Исправьте допущенные ошибки в оформлении и содержании следующих документов. Обратите внимание на нарушение разного типа языковых норм (орфографических, пунктуационных, лексических и грамматических). Запишите исправленный вариант.*

Текст 1

*Декану УГТУ
От студента III курса очной формы
обучения факультета гражданской защиты
Волк Василия Васильевича*

заявление

В связи с отъездом на лидерские сборы очень прошу разрешить не посещать мне занятия на следующей неделе.

09.09.18 г.



Текст 2

Ректору УГТУ
Н. П. Косареву

доверенность.

Я, Задорин Виктор, студент УГТУ, даю право на получение получаемой мной стипендии студенту Гудину Александру Геннадьевичу (паспорт 6509 номер 124338, ул. Мира, 90-1).

1.5.18 г.



/Задорин В. З./

Текст 3

Кафедре ИЯДК

расписка

Я – Пустник Валентин Шимурович, прошу выдать мне учебные пособия для практических занятий. Автор – Мясникова Юлия Марковна в размере одной штуки. Паспортные данные – серия 6102, номер 879521, УФМС России, дата рождения – 19.02.2000 года, проживаю в городе Лангепас на улице Парковая, 7.

Обязуюсь вернуть в срок.

25 сентября



Текст 4

Декану ГМФ
Козину Владимиру
Зиновьевичу

Докладная

Уважаемый Владимир Зиновьевич!

Сегодня я, Курпатова Вера, студентка ГМФ, оставила без присмотра свои вещи в учебной аудитории 2240. При возвращении моих вещей в аудитории не было. Я очень расстроилась.

Пропали: куртка черная кожанная, красная сумка в цветочек, белый платок.



1 октября 2018 года

Текст 5

*Зав. кафедры ТПФ Волкову М. Н.
От студента Хлебникова Семена.*

Объяснительная о прогуле

Я, Семен Хлебников, отсутствовал на занятиях два месяца всвязи болезни. Справку из б городской больницы прилогаю.

01.11.18

Хлебников С.

СПИСОК РЕКОМЕНДУЕМОЙ ЛИТЕРАТУРЫ

Основная литература

№ п/п	Наименование
1	<i>Веселкова Т. В.</i> Культура устной и письменной коммуникации: учебное пособие / Т. В. Веселкова, И. С. Выходцева, Н. В. Любезнова. – Саратов: Вузовское образование, ИЦ «Наука», 2020. – 264 с. – ISBN 978-5-4487-0707-0. – Текст: электронный // Электронно-библиотечная система IPR BOOKS: [сайт]. – URL: http://www.iprbookshop.ru/94281.html
2	<i>Культура устной и письменной речи делового человека:</i> Справочник. Практикум. М.: Флинта: Наука, 2012 (и другие издания).
3	<i>Меленкова Е. С.</i> Культура речи и стилистика русского языка: учебное пособие для студентов специальностей 21.05.02 – «Прикладная геология», 21.05.03 – «Технология геологической разведки», 21.05.04 – «Горное дело». – Екатеринбург: Изд-во УГГУ, 2018. 87 с.
4	<i>Меленкова Е. С.</i> Русский язык делового общения: учебное пособие для студентов всех специальностей и направлений подготовки. Екатеринбург: УГГУ, 2018. 80 с.
5	<i>Меленкова Е. С.</i> Русский язык и культуре речи: учебное пособие с тестовыми заданиями для студентов специальностей 21.05.02 – «Прикладная геология», 21.05.03 – «Технология геологической разведки», 21.05.04 – «Горное дело» / Е. С. Меленкова. – Екатеринбург: Изд-во УГГУ, 2019. – 98 с.

Дополнительная литература

№ п/п	Наименование
1.	<i>Введенская Л. А., Павлова Л. Г., Кашаева Е. Ю.</i> Русский язык и культура речи: учебное пособие для вузов. Ростов-на-Дону: Феникс, 2004. – 544 с. (и другие стереотипные издания)
2.	<i>Введенская Л. А., Павлова Л. Г., Кашаева Е. Ю.</i> Русский язык и культура речи для инженеров: учебное пособие. Ростов-на-Дону: Феникс, 2003. 384 с.
3.	<i>Голуб И. Б.</i> Русский язык и культура речи: учебное пособие / И. Б. Голуб. – Москва: Логос, 2014. – 432 с. – ISBN 978-5-98704-534-3. – Текст: электронный // Электронно-библиотечная система IPR BOOKS: [сайт]. – URL: http://www.iprbookshop.ru/39711.html
4.	<i>Зверева Е. Н.</i> Русский язык и культура речи в профессиональной коммуникации: учебное пособие / Е. Н. Зверева, С. С. Хромов. – Москва: Евразийский открытый институт, 2012. – 432 с. – ISBN 978-5-374-00575-2. – Текст: электронный // Электронно-библиотечная система IPR BOOKS: [сайт]. – URL: http://www.iprbookshop.ru/14648.html
5.	<i>Культура научной и деловой речи:</i> учебное пособие для студентов-иностранцев / М. Б. Будильцева, И. Ю. Варламова, Н. С. Новикова, Н. Ю. Царёва. – Москва: Российский университет дружбы народов, 2013. – 240 с. – ISBN 978-5-209-05463-4. – Текст: электронный // Электронно-библиотечная система IPR BOOKS: [сайт]. – URL: http://www.iprbookshop.ru/22186.html

6.	<i>Курганская М. Я.</i> Деловые коммуникации: курс лекций / М. Я. Курганская. – Москва: Московский гуманитарный университет, 2013. – 121 с. – ISBN 978-5-98079-935-9. – Текст: электронный // Электронно-библиотечная система IPR BOOKS: [сайт]. – URL: http://www.iprbookshop.ru/22455.html
7.	<i>Лапынина Н. Н.</i> Русский язык и культура речи: курс лекций / Н. Н. Лапынина. – Воронеж: Воронежский государственный архитектурно-строительный университет, ЭБС АСВ, 2012. – 161 с. – ISBN 978-5-89040-431-2. – Текст: электронный // Электронно-библиотечная система IPR BOOKS: [сайт]. – URL: http://www.iprbookshop.ru/22667.html
8.	<i>Меленкова Е. С.</i> Культура речи и деловое общение: тестовые задания для студентов всех специальностей. Екатеринбург: Изд-во УГГУ, 2013. 78 с.
9.	<i>Меленкова Е. С.</i> Русский язык и культура речи: учебное пособие с упражнениями и контрольными работами для студентов всех специальностей очной и заочной форм обучения. Екатеринбург: Изд-во УГГУ, 2011. 80 с.
10.	<i>Меленкова Е. С.</i> Стилистика русского языка: учебное пособие. Екатеринбург: Изд-во УГГУ, 2011. 86 с.
11.	<i>Петрова Ю. А.</i> Культура и стиль делового общения: учебное пособие / Ю. А. Петрова. – Москва: ГроссМедиа, 2007. – 190 с. – ISBN 5-476-003-476. — Текст : электронный // Электронно-библиотечная система IPR BOOKS : [сайт]. — URL: http://www.iprbookshop.ru/1129.html
12.	<i>Решетникова Е. В.</i> Русский язык в деловых коммуникациях: учебное пособие / Е. В. Решетникова. – Новосибирск: Сибирский государственный университет телекоммуникаций и информатики, 2018. – 99 с. – ISBN 2227-8397. – Текст: электронный // Электронно-библиотечная система IPR BOOKS: [сайт]. – URL: http://www.iprbookshop.ru/84078.html
13.	<i>Скворцов Л. И.</i> Большой толковый словарь правильной русской речи / Л. И. Скворцов. – Москва: Мир и Образование, Оникс, 2009. – 1104 с. – ISBN 978-5-94666-556-8. – Текст: электронный // Электронно-библиотечная система IPR BOOKS: [сайт]. – URL: http://www.iprbookshop.ru/14555.html
14.	<i>Усанова О. Г.</i> Культура профессионального речевого общения: учебно-методическое пособие / О. Г. Усанова. – Челябинск: Челябинский государственный институт культуры, 2008. – 93 с. – ISBN 5-94839-062-4. – Текст: электронный // Электронно-библиотечная система IPR BOOKS: [сайт]. – URL: http://www.iprbookshop.ru/56426.html
15.	<i>Федосюк М. Ю., Ладыженская Т. А., Михайлова О. А., Николина Н. А.</i> Русский язык для студентов-нефилологов: учебное пособие. М.:Флинта: Наука, 2014 (и другие стереотипные издания)

ПЕРЕЧЕНЬ РЕСУРСОВ ИНФОРМАЦИОННО-ТЕЛЕКОММУНИКАЦИОННОЙ СЕТИ «ИНТЕРНЕТ», НЕОБХОДИМЫХ ДЛЯ ОСВОЕНИЯ ДИСЦИПЛИНЫ

1. *ГОСТ 6.30-2003.* «Унифицированные системы документации. Унифицированная система организационно-распорядительной документации. Требования к оформлению документов» (электронная публикация <http://docs.cntd.ru/document/1200031361>).

2. *Грамота (сайт)*. [Электронный ресурс] – Режим доступа: <http://www.gramota.ru>.
3. *Культура письменной речи (сайт)* [Электронный ресурс] – Режим доступа: <http://www.gramma.ru>.
4. *Русский язык: энциклопедия русского языка (сайт)*. [Электронный ресурс] – Режим доступа: <http://ruskiyuzik.ru>.
5. *Словари и энциклопедии по русскому языку на Академике (сайт)*. [Электронный ресурс] – Режим доступа: <https://dic.academic.ru>.

СОДЕРЖАНИЕ

	Введение	3
1	Методические рекомендации по решению практико-ориентированных заданий	5
2	Методические рекомендации по составлению тестовых заданий	9
3	Методические рекомендации к опросу	11
4	Методические рекомендации по подготовке к практическим занятиям	13
5	Методические рекомендации по подготовке семинарским занятиям	15
6	Методические рекомендации по подготовке к сдаче экзаменов и зачетов	17
7	Заключение	19
	Список использованных источников	22

ВВЕДЕНИЕ

Самостоятельная работа студентов может рассматриваться как организационная форма обучения - система педагогических условий, обеспечивающих управление учебной деятельностью студентов по освоению знаний и умений в области учебной и научной деятельности без посторонней помощи.

Самостоятельная работа студентов проводится с целью:

- систематизации и закрепления полученных теоретических знаний и практических умений студентов;
- углубления и расширения теоретических знаний;
- формирования умений использовать нормативную, правовую, справочную документацию и специальную литературу;
- развития познавательных способностей и активности студентов: творческой инициативы, самостоятельности, ответственности и организованности;
- формирования самостоятельности мышления, способностей к саморазвитию, самосовершенствованию и самореализации;
- формирования практических (общеучебных и профессиональных) умений и навыков;
- развития исследовательских умений;
- получения навыков эффективной самостоятельной профессиональной (практической и научно-теоретической) деятельности.

В учебном процессе выделяют два вида самостоятельной работы:

- аудиторная;
- внеаудиторная.

Аудиторная самостоятельная работа по дисциплине выполняется на учебных занятиях под непосредственным руководством преподавателя и по его заданию.

Внеаудиторная самостоятельная работа - планируемая учебная, учебно-исследовательская, научно-исследовательская работа студентов, выполняемая во внеаудиторное время по заданию и при методическом руководстве преподавателя, но без его непосредственного участия.

Самостоятельная работа, не предусмотренная образовательной программой, учебным планом и учебно-методическими материалами, раскрывающими и конкретизирующими их содержание, осуществляется студентами инициативно, с целью реализации собственных учебных и научных интересов.

Для более эффективного выполнения самостоятельной работы по дисциплине преподаватель рекомендует студентам источники и учебно-методические пособия для работы, характеризует наиболее рациональную методику самостоятельной работы, демонстрирует ранее выполненные студентами работы и т. п.

Подразумевается несколько категорий видов самостоятельной работы студентов, значительная часть которых нашла отражения в данных методических рекомендациях:

- работа с источниками литературы и официальными документами (*использование библиотечно-информационной системы*);
- выполнение заданий для самостоятельной работы в рамках учебных дисциплин (*рефераты, эссе, домашние задания, решения практико-ориентированных заданий*);
- реализация элементов научно-педагогической практики (*разработка методических материалов, тестов, тематических портфолио*);
- реализация элементов научно-исследовательской практики (*подготовка текстов докладов, участие в исследованиях*).

Особенностью организации самостоятельной работы студентов является необходимость не только подготовиться к сдаче зачета /экзамена, но и собрать, обобщить, систематизировать, проанализировать информацию по темам дисциплины.

Технология организации самостоятельной работы студентов включает использование информационных и материально-технических ресурсов образовательного учреждения.

Самостоятельная работа может осуществляться индивидуально или группами студентов online и на занятиях в зависимости от цели, объема, конкретной тематики самостоятельной работы, уровня сложности, уровня умений студентов.

В качестве форм и методов контроля внеаудиторной самостоятельной работы студентов могут быть использованы обмен информационными файлами, семинарские занятия, тестирование, опрос, доклад, реферат, самоотчеты, контрольные работы, защита творческих работ и электронных презентаций и др.

Контроль результатов внеаудиторной самостоятельной работы студентов осуществляется в пределах времени, отведенного на обязательные учебные занятия по дисциплине.

1. Методические рекомендации по решению практико-ориентированных заданий

Практико-ориентированные задания - метод анализа ситуаций. Суть его заключается в том, что студентам предлагают осмыслить реальную жизненную ситуацию, описание которой одновременно отражает не только какую-либо практическую проблему, но и актуализирует определенный комплекс знаний, который необходимо усвоить при разрешении данной проблемы. При этом сама проблема не имеет однозначных решений.

Использование метода практико-ориентированного задания как образовательной технологии профессионально-ориентированного обучения представляет собой сложный процесс, плохо поддающийся алгоритмизации¹. Формально можно выделить следующие этапы:

- ознакомление студентов с текстом;
- анализ практико-ориентированного задания;
- организация обсуждения практико-ориентированного задания, дискуссии, презентации;
- оценивание участников дискуссии;
- подведение итогов дискуссии.

Ознакомление студентов с текстом практико-ориентированного задания и последующий анализ практико-ориентированного задания чаще всего осуществляются за несколько дней до его обсуждения и реализуются как самостоятельная работа студентов; при этом время, отводимое на подготовку, определяется видом практико-ориентированного задания, его объемом и сложностью.

Общая схема работы с практико-ориентированное заданием на данном этапе может быть представлена следующим образом: в первую очередь следует выявить ключевые проблемы практико-ориентированного задания и понять, какие именно из представленных данных важны для решения; войти в ситуационный контекст практико-ориентированного задания, определить, кто его главные действующие лица, отобрать факты и понятия, необходимые для анализа, понять, какие трудности могут возникнуть при решении задачи; следующим этапом является выбор метода исследования.

Знакомство с небольшими практико-ориентированного заданиями и их обсуждение может быть организовано непосредственно на занятиях. Принципиально важным в этом случае является то, чтобы часть теоретического курса, на которой базируется практико-ориентированное задание, была бы прочитана и проработана студентами.

Максимальная польза из работы над практико-ориентированного заданиями будет извлечена в том случае, если аспиранты при предварительном знакомстве с ними будут придерживаться систематического подхода к их анализу, основные шаги которого представлены ниже:

1. Выпишите из соответствующих разделов учебной дисциплины ключевые идеи, для того, чтобы освежить в памяти теоретические концепции и подходы, которые Вам предстоит использовать при анализе практико-ориентированного задания.
2. Бегло прочтите практико-ориентированное задание, чтобы составить о нем общее представление.
3. Внимательно прочтите вопросы к практико-ориентированное задание и убедитесь в том, что Вы хорошо поняли, что Вас просят сделать.
4. Вновь прочтите текст практико-ориентированного задания, внимательно фиксируя все факторы или проблемы, имеющие отношение к поставленным вопросам.
5. Прикиньте, какие идеи и концепции соотносятся с проблемами, которые Вам предлагается рассмотреть при работе с практико-ориентированное заданием.

¹ Долгоруков А. Метод case-study как современная технология профессионально -ориентированного обучения [Электронный ресурс]. Режим доступа: <http://evolkov.net/case/case.study.html/>

Организация обсуждения практико-ориентированного задания предполагает формулирование перед студентами вопросов, включение их в дискуссию. Вопросы обычно подготавливаются заранее и предлагают студентам вместе с текстом практико-ориентированного задания. При разборе учебной ситуации преподаватель может занимать активную или пассивную позицию, иногда он «дирижирует» разбором, а иногда ограничивается подведением итогов дискуссии.

Организация обсуждения практико-ориентированных заданий обычно основывается на двух методах. Первый из них носит название традиционного Гарвардского метода - открытая дискуссия. Альтернативным методом является метод, связанный с индивидуальным или групповым опросом, в ходе которого аспиранты делают формальную устную оценку ситуации и предлагают анализ представленного практико-ориентированного задания, свои решения и рекомендации, т.е. делают презентацию. Этот метод позволяет некоторым студентам минимизировать их учебные усилия, поскольку каждый аспирант опрашивается один-два раза за занятие. Метод развивает у студентов коммуникативные навыки, учит их четко выражать свои мысли. Однако, этот метод менее динамичен, чем Гарвардский метод. В открытой дискуссии организация и контроль участников более сложен.

Дискуссия занимает центральное место в методе. Ее целесообразно использовать в том случае, когда аспиранты обладают значительной степенью зрелости и самостоятельности мышления, умеют аргументировать, доказывать и обосновывать свою точку зрения. Важнейшей характеристикой дискуссии является уровень ее компетентности, который складывается из компетентности ее участников. Неподготовленность студентов к дискуссии делает ее формальной, превращает в процесс вытаскивания ими информации у преподавателя, а не самостоятельное ее добывание.

Особое место в организации дискуссии при обсуждении и анализе практико-ориентированного задания принадлежит использованию метода генерации идей, получившего название «мозговой атаки» или «мозгового штурма».

Метод «мозговой атаки» или «мозгового штурма» был предложен в 30-х годах прошлого столетия А. Осборном как групповой метод решения проблем. К концу XX столетия этот метод приобрел особую популярность в практике управления и обучения не только как самостоятельный метод, но и как использование в процессе деятельности с целью усиления ее продуктивности. В процессе обучения «мозговая атака» выступает в качестве важнейшего средства развития творческой активности студентов. «Мозговая атака» включает в себя три фазы.

Первая фаза представляет собой вхождение в психологическую раскованность, отказ от стереотипности, страха показаться смешным и неудачником; достигается созданием благоприятной психологической обстановки и взаимного доверия, когда идеи теряют авторство, становятся общими. Основная задача этой фазы - успокоиться и расковаться.

Вторая фаза - это собственно атака; задача этой фазы - породить поток, лавину идей. «Мозговая атака» в этой фазе осуществляется по следующим принципам:

- есть идея, - говорю, нет идеи, - не молчу;
- поощряется самое необузданное ассоциирование, чем более дикой покажется идея, тем лучше;
- количество предложенных идей должно быть как можно большим;
- высказанные идеи разрешается заимствовать и как угодно комбинировать, а также видоизменять и улучшать;
- исключается критика, можно высказывать любые мысли без боязни, что их признают плохими, критикующих лишают слова;
- не имеют никакого значения социальные статусы участников; это абсолютная демократия и одновременно авторитаризм сумасшедшей идеи;
- все идеи записываются в протокольный список идей;

- время высказываний - не более 1-2 минут.

Третья фаза представляет собой творческий анализ идей с целью поиска конструктивного решения проблемы по следующим правилам:

- анализировать все идеи без дискриминации какой-либо из них;
- найти место идее в системе и найти систему под идею;
- не умножать сущностей без надобности;
- не должна нарушаться красота и изящество полученного результата;
- должно быть принципиально новое видение;
- ищи «жемчужину в навозе».

В методе мозговая атака применяется при возникновении у группы реальных затруднений в осмыслении ситуации, является средством повышения активности студентов. В этом смысле мозговая атака представляется не как инструмент поиска новых решений, хотя и такая ее роль не исключена, а как своеобразное «подталкивание» к познавательной активности.

Презентация, или представление результатов анализа практико-ориентированного задания, выступает очень важным аспектом метода *case-study*. Умение публично представить интеллектуальный продукт, хорошо его рекламировать, показать его достоинства и возможные направления эффективного использования, а также выстоять под шквалом критики, является очень ценным интегральным качеством современного специалиста. Презентация оттачивает многие глубинные качества личности: волю, убежденность, целенаправленность, достоинство и т.п.; она вырабатывает навыки публичного общения, формирования своего собственного имиджа.

Публичная (устная) презентация предполагает представление решений практико-ориентированного задания группе, она максимально вырабатывает навыки публичной деятельности и участия в дискуссии. Устная презентация обладает свойством кратковременного воздействия на студентов и, поэтому, трудна для восприятия и запоминания. Степень подготовленности выступающего проявляется в спровоцированной им дискуссии: для этого необязательно делать все заявления очевидными и неопровержимыми. Такая подача материала при анализе практико-ориентированного задания может послужить началом дискуссии. При устной презентации необходимо учитывать эмоциональный настрой выступающего: отношение и эмоции говорящего вносят существенный вклад в сообщение. Одним из преимуществ публичной (устной) презентации является ее гибкость. Оратор может откликаться на изменения окружающей обстановки, адаптировать свой стиль и материал, чувствуя настроение аудитории.

Непубличная презентация менее эффективна, но обучающая роль ее весьма велика. Чаще всего непубличная презентация выступает в виде подготовки отчета по выполнению задания, при этом стимулируются такие качества, как умение подготовить текст, точно и аккуратно составить отчет, не допустить ошибки в расчетах и т.д. Подготовка письменного анализа практико-ориентированного задания аналогична подготовке устного, с той разницей, что письменные отчеты-презентации обычно более структурированы и детализированы. Основное правило письменного анализа практико-ориентированного задания заключается в том, чтобы избегать простого повторения информации из текста, информация должна быть представлена в переработанном виде. Самым важным при этом является собственный анализ представленного материала, его соответствующая интерпретация и сделанные предложения. Письменный отчет - презентация может сдаваться по истечении некоторого времени после устной презентации, что позволяет студентам более тщательно проанализировать всю информацию, полученную в ходе дискуссии.

Как письменная, так и устная презентация результатов анализа практико-ориентированного задания может быть групповой и индивидуальной. Отчет может быть индивидуальным или групповым в зависимости от сложности и объема задания. Индивидуальная презентация формирует ответственность, собранность, волю;

групповая - аналитические способности, умение обобщать материал, системно видеть проект.

Оценивание участников дискуссии является важнейшей проблемой обучения посредством метода практико-ориентированного задания. При этом выделяются следующие требования к оцениванию:

- объективность - создание условий, в которых бы максимально точно выявлялись знания обучаемых, предъявление к ним единых требований, справедливое отношение к каждому;
- обоснованность оценок - их аргументация;
- систематичность - важнейший психологический фактор, организующий и дисциплинирующий студентов, формирующий настойчивость и устремленность в достижении цели;
- всесторонность и оптимальность.

Оценивание участников дискуссии предполагает оценивание не столько набора определенных знаний, сколько умения студентов анализировать конкретную ситуацию, принимать решение, логически мыслить.

Следует отметить, что оценивается содержательная активность студента в дискуссии или публичной (устной) презентации, которая включает в себя следующие составляющие:

- выступление, которое характеризует попытку серьезного предварительного анализа (правильность предложений, подготовленность, аргументированность и т.д.);
- обращение внимания на определенный круг вопросов, которые требуют углубленного обсуждения;
- владение категориальным аппаратом, стремление давать определения, выявлять содержание понятий;
- демонстрация умения логически мыслить, если точки зрения, высказанные раньше, подытоживаются и приводят к логическим выводам;
- предложение альтернатив, которые раньше оставались без внимания;
- предложение определенного плана действий или плана воплощения решения;
- определение существенных элементов, которые должны учитываться при анализе практико-ориентированного задания;
- заметное участие в обработке количественных данных, проведении расчетов;
- подведение итогов обсуждения.

При оценивании анализа практико-ориентированного задания, данного студентами при непубличной (письменной) презентации учитывается:

- формулировка и анализ большинства проблем, имеющих в практико-ориентированное задание;
- формулировка собственных выводов на основании информации о практико-ориентированное задание, которые отличаются от выводов других студентов;
- демонстрация адекватных аналитических методов для обработки информации;
- соответствие приведенных в итоге анализа аргументов ранее выявленным проблемам, сделанным выводам, оценкам и использованным аналитическим методам.

2. Методические рекомендации по составлению тестовых заданий

Требования к составлению тестовых заданий

Тестовое задание (ТЗ) - варьирующаяся по элементам содержания и по трудности единица контрольного материала, сформулированная в утвердительной форме предложения с неизвестным. Подстановка правильного ответа вместо неизвестного компонента превращает задание в истинное высказывание, подстановка неправильного ответа приводит к образованию ложного высказывания, что свидетельствует о незнании студентом данного учебного материала.

Для правильного составления ТЗ необходимо выполнить следующие *требования*:

1. Содержание каждого ТЗ должно охватывать какую-либо одну смысловую единицу, то есть должно оценивать что-то одно.
2. Ориентация ТЗ на получение *однозначного* заключения.
3. Формулировка содержания ТЗ в виде свернутых кратких суждений. Рекомендуемое количество слов в задании не более 15. В тексте не должно быть преднамеренных подсказок и сленга, а также оценочных суждений автора ТЗ. Формулировка ТЗ должна быть в повествовательной форме (не в форме вопроса). По возможности, текст ТЗ не должен содержать сложноподчиненные конструкции, повелительного наклонения («выберите», «вычислите», «укажите» и т.д). Специфический признак (ключевое слово) выносится в начало ТЗ. Не рекомендуется начинать ТЗ с предлога, союза, частицы.
4. Соблюдение единого стиля оформления ТЗ.

Требования к формам ТЗ

ТЗ может быть представлено в одной из четырех стандартизованных форм:

- закрытой (с выбором одного или нескольких заключений);
- открытой;
- на установление правильной последовательности;
- на установление соответствия.

Выбор формы ТЗ зависит от того, какой вид знаний следует проверить. Так, для оценки фактологических знаний (знаний конкретных фактов, названий, имён, дат, понятий) лучше использовать тестовые задания закрытой или открытой формы.

Ассоциативных знаний (знаний о взаимосвязи определений и фактов, авторов и их теорий, сущности и явления, о соотношении между различными предметами, законами, датами) - заданий на установление соответствия. Процессуальных знаний (знаний правильной последовательности различных действий, процессов) - заданий на определение правильной последовательности.

Тестовое задание закрытой формы

Если к заданиям даются готовые ответы на выбор (обычно один правильный и остальные неправильные), то такие задания называются заданиями с выбором одного правильного ответа или с единичным выбором.

При использовании этой формы следует руководствоваться правилом: в каждом задании с выбором одного правильного ответа правильный ответ должен быть.

Помимо этого, бывают задания с выбором нескольких правильных ответов или с множественным выбором. Подобная форма заданий не допускает наличия в общем перечне ответов следующих вариантов: «все ответы верны» или «нет правильного ответа».

Вариантов выбора (дистракторов) должно быть не менее 4 и не более 7. Если дистракторов мало, то возрастает вероятность угадывания правильного ответа, если слишком много, то делает задание громоздким. Кроме того, дистракторы в большом

количестве часто бывают неоднородными, и тестируемый сразу исключает их, что также способствует угадыванию.

Дистракторы должны быть приблизительно одной длины. Не допускается наличие повторяющихся фраз (слов) в дистракторах.

Тестовое задание открытой формы

В заданиях открытой формы готовые ответы с выбором не даются. Требуется сформулированное самим тестируемым заключение. Задания открытой формы имеют вид неполного утверждения, в котором отсутствует один или несколько ключевых элементов. В качестве ключевых элементов могут быть: число, буква, слово или словосочетание. При формулировке задания на месте ключевого элемента, необходимо поставить прочерк или многоточие. Утверждение превращается в истинное высказывание, если ответ правильный и в ложное высказывание, если ответ неправильный. Необходимо предусмотреть наличие всех возможных вариантов правильного ответа и отразить их в ключе, поскольку отклонения от эталона (правильного ответа) могут быть зафиксированы проверяющим как неверные.

Тестовые задания на установление правильной последовательности

Такое задание состоит из однородных элементов некоторой группы и четкой формулировки критерия упорядочения этих элементов.

Задание начинается со слова: «Последовательность».

Тестовые задания на установление соответствия

Такое задание состоит из двух групп элементов и четкой формулировки критерия выбора соответствия между ними.

Соответствие устанавливается по принципу 1:1 (одному элементу первой группы соответствует только один элемент второй группы) или 1:М (одному элементу первой группы соответствуют М элементов второй группы). Внутри каждой группы элементы должны быть однородными. Количество элементов второй группы должно превышать количество элементов первой группы. Максимальное количество элементов второй группы должно быть не более 10, первой группы - не менее 2.

Задание начинается со слова: «Соответствие». Номера и буквы используются как идентификаторы (метки) элементов. Арабские цифры являются идентификаторами первой группы, заглавные буквы русского алфавита - второй. Номера и буквы отделяются от содержания столбцов круглой скобкой.

3. Методические указания по подготовке к опросу

Самостоятельная работа обучающихся включает подготовку к устному или письменному опросу на семинарских занятиях. Для этого обучающийся изучает лекции, основную и дополнительную литературу, публикации, информацию из Интернет-ресурсов. Темы и вопросы к семинарским занятиям, вопросы для самоконтроля приведены в методических указаниях по разделам и доводятся до обучающихся заранее.

Письменный опрос

В соответствии с технологической картой письменный опрос является одной из форм текущего контроля успеваемости студента по данной дисциплине. При подготовке к письменному опросу студент должен внимательно изучать лекции, основную и дополнительную литературу, публикации, информацию из Интернет-ресурсов. Темы и вопросы к семинарским занятиям, вопросы для самоконтроля приведены в методических указаниях по разделам и доводятся до обучающихся заранее.

При изучении материала студент должен убедиться, что хорошо понимает основную терминологию темы, умеет ее использовать в нужном контексте. Желательно составить краткий конспект ответа на предполагаемые вопросы письменной работы, чтобы убедиться в том, что студент владеет материалом и может аргументировано, логично и грамотно письменно изложить ответ на вопрос. Следует обратить особое внимание на написание профессиональных терминов, чтобы избегать грамматических ошибок в работе. При изучении новой для студента терминологии рекомендуется изготовить карточки, которые содержат новый термин и его расшифровку, что значительно облегчит работу над материалом.

Устный опрос

Целью устного собеседования являются обобщение и закрепление изученного курса. Студентам предлагаются для освещения сквозные концептуальные проблемы. При подготовке следует использовать лекционный материал и учебную литературу. Для более глубокого постижения курса и более основательной подготовки рекомендуется познакомиться с указанной дополнительной литературой. Готовясь к семинару, студент должен, прежде всего, ознакомиться с общим планом семинарского занятия. Следует внимательно прочесть свой конспект лекции по изучаемой теме и рекомендуемую к теме семинара литературу. С незнакомыми терминами и понятиями следует ознакомиться в предлагаемом глоссарии, словаре или энциклопедии ².

Критерии качества устного ответа.

1. Правильность ответа по содержанию.
2. Полнота и глубина ответа.
3. Сознательность ответа (учитывается понимание излагаемого материала).
4. Логика изложения материала (учитывается умение строить целостный, последовательный рассказ, грамотно пользоваться профессиональной терминологией).
5. Рациональность использованных приемов и способов решения поставленной учебной задачи (учитывается умение использовать наиболее прогрессивные и эффективные способы достижения цели).
6. Своевременность и эффективность использования наглядных пособий и технических средств при ответе (учитывается грамотно и с пользой применять наглядность и демонстрационный опыт при устном ответе).

² Методические рекомендации для студентов [Электронный ресурс]: Режим доступа: http://lesgaft.spb.ru/sites/default/files/u57/metod.rekomendacii_dlya_studentov_21.pdf

7. Использование дополнительного материала (приветствуется, но не обязательно для всех студентов).

8. Рациональность использования времени, отведенного на задание (не одобряется затянутость выполнения задания, устного ответа во времени, с учетом индивидуальных особенностей студентов)³.

Ответ на каждый вопрос из плана семинарского занятия должен быть содержательным и аргументированным. Для этого следует использовать документы, монографическую, учебную и справочную литературу.

Для успешной подготовки к устному опросу, студент должен законспектировать рекомендуемую литературу, внимательно осмыслить лекционный материал и сделать выводы. В среднем, подготовка к устному опросу по одному семинарскому занятию занимает от 2 до 4 часов в зависимости от сложности темы и особенностей организации обучающимся своей самостоятельной работы.

³Методические рекомендации для студентов [Электронный ресурс]:
http://priab.ru/images/metod_agro/Metod_Inostran_yazyk_35.03.04_Agro_15.01.2016.pdf

4. Методические рекомендации по подготовке к практическим занятиям

На практических занятиях необходимо стремиться к самостоятельному решению задач, находя для этого более эффективные методы. При этом студентам надо приучить себя доводить решения задач до конечного «идеального» ответа. Это очень важно для будущих специалистов. Практические занятия вырабатывают навыки самостоятельной творческой работы, развивают мыслительные способности.

Практическое занятие – активная форма учебного процесса, дополняющая теоретический курс или лекционную часть учебной дисциплины и призванная помочь обучающимся освоиться в «пространстве» (тематике) дисциплины, самостоятельно прооперировать теоретическими знаниями на конкретном учебном материале.

Продолжительность одного практического занятия – от 2 до 4 академических часов. Общая доля практических занятий в учебном времени на дисциплину – от 10 до 20 процентов (при условии, что все активные формы займут в учебном времени на дисциплину от 40 до 60 процентов).

Для практического занятия в качестве темы выбирается обычно такая учебная задача, которая предполагает не существенные эвристические и аналитические напряжения и продвижения, а потребность обучающегося «потрогать» материал, опознать в конкретном то общее, о чем говорилось в лекции. Например, при рассмотрении вопросов оплаты труда, мотивации труда и проблем безработицы в России имеет смысл провести практические занятия со следующими сюжетами заданий: «Расчет заработной платы работников предприятия». «Разработка механизма мотивации труда на предприятии N». «В чем причины и особенности безработицы в России?». Последняя тема предполагает уже некоторую аналитическую составляющую. Основная задача первой из этих тем - самим посчитать заработную плату для различных групп работников на примере заданных параметров для конкретного предприятия, т. е. сделать расчеты «как на практике»; второй – дать собственный вариант мотивационной политики для предприятия, учитывая особенности данного объекта, отрасли и т.д.; третьей – опираясь на теоретические знания в области проблем занятости и безработицы, а также статистические материалы, сделать авторские выводы о видах безработицы, характерных для России, и их причинах, а также предложить меры по минимизации безработицы.

Перед проведением занятия должен быть подготовлен специальный материал – тот объект, которым обучающиеся станут оперировать, активизируя свои теоретические (общие) знания и тем самым, приобретая навыки выработки уверенных суждений и осуществления конкретных действий.

Дополнительный материал для практического занятия лучше получить у преподавателя заранее, чтобы у студентов была возможность просмотреть его и подготовить вопросы.

Условия должны быть такими, чтобы каждый мог работать самостоятельно от начала до конца. В аудитории должны быть «под рукой» необходимые справочники и тексты законов и нормативных актов по тематике занятия. Чтобы сделать практическое занятие максимально эффективным, надо заранее подготовить и изучить материал по наиболее интересным и практически важным темам.

Особенности практического занятия с использованием компьютера

Для того чтобы повысить эффективность проведения практического занятия, может использоваться компьютер по следующим направлениям:

- поиск информации в Интернете по поставленной проблеме: в этом случае преподаватель представляет обучающимся перечень рекомендуемых для посещения Интернет-сайтов;
- использование прикладных обучающих программ;
- выполнение заданий с использованием обучающимися заранее установленных преподавателем программ;
- использование программного обеспечения при проведении занятий, связанных с моделированием социально-экономических процессов.

5. Методические рекомендации по подготовке семинарским занятиям

Семинар представляет собой комплексную форму и завершающее звено в изучении определенных тем, предусмотренных программой учебной дисциплины. Комплексность данной формы занятий определяется тем, что в ходе её проведения сочетаются выступления обучающихся и преподавателя: рассмотрение обсуждаемой проблемы и анализ различных, часто дискуссионных позиций; обсуждение мнений обучающихся и разъяснение (консультация) преподавателя; углубленное изучение теории и приобретение навыков умения ее использовать в практической работе.

По своему назначению семинар, в процессе которого обсуждается та или иная научная проблема, способствует:

- углубленному изучению определенного раздела учебной дисциплины, закреплению знаний;
- отработке методологии и методических приемов познания;
- выработке аналитических способностей, умения обобщения и формулирования выводов;
- приобретению навыков использования научных знаний в практической деятельности;
- выработке умения кратко, аргументированно и ясно излагать обсуждаемые вопросы;
- осуществлению контроля преподавателя за ходом обучения.

Семинары представляют собой дискуссию в пределах обсуждаемой темы (проблемы). Дискуссия помогает участникам семинара приобрести более совершенные знания, проникнуть в суть изучаемых проблем. Выработать методологию, овладеть методами анализа социально-экономических процессов. Обсуждение должно носить творческий характер с четкой и убедительной аргументацией.

По своей структуре семинар начинается со вступительного слова преподавателя, в котором кратко излагаются место и значение обсуждаемой темы (проблемы) в данной дисциплине, напоминаются порядок и направления ее обсуждения. Конкретизируется ранее известный обучающимся план проведения занятия. После этого начинается процесс обсуждения вопросов обучающимися. Завершается занятие заключительным словом преподавателя.

Проведение семинарских занятий в рамках учебной группы (20 - 25 человек) позволяет обеспечить активное участие в обсуждении проблемы всех присутствующих.

По ходу обсуждения темы помните, что изучение теории должно быть связано с определением (выработкой) средств, путей применения теоретических положений в практической деятельности, например, при выполнении функций государственного служащего. В то же время важно не свести обсуждение научной проблемы только к

пересказу случаев из практики работы, к критике имеющих место недостатков. Дискуссии имеют важное значение: учат дисциплине ума, умению выступать по существу, мыслить логически, выделяя главное, критически оценивать выступления участников семинара.

В процессе проведения семинара обучающиеся могут использовать разнообразные по своей форме и характеру пособия (от доски смелом до самых современных технических средств), демонстрируя фактический, в том числе статистический материал, убедительно подтверждающий теоретические выводы и положения. В завершение обсудите результаты работы семинара и сделайте выводы, что хорошо усвоено, а над чем следует дополнительно поработать.

В целях эффективности семинарских занятий необходима обстоятельная подготовка к их проведению. В начале семестра (учебного года) возьмите в библиотеке необходимые методические материалы для своевременной подготовки к семинарам. Во время лекций, связанных с темой семинарского занятия, следует обращать внимание на то, что необходимо дополнительно изучить при подготовке к семинару (новые официальные документы, статьи в периодических журналах, вновь вышедшие монографии и т.д.).

6.Методические рекомендации по подготовке к сдаче экзаменов и зачетов

Экзамен - одна из важнейших частей учебного процесса, имеющая огромное значение.

Во-первых, готовясь к экзамену, студент приводит в систему знания, полученные на лекциях, семинарах, практических и лабораторных занятиях, разбирается в том, что осталось непонятным, и тогда изучаемая им дисциплина может быть воспринята в полном объеме с присущей ей строгостью и логичностью, ее практической направленностью. А это чрезвычайно важно для будущего специалиста.

Во-вторых, каждый хочет быть волевым и сообразительным., выдержанным и целеустремленным, иметь хорошую память, научиться быстро находить наиболее рациональное решение в трудных ситуациях. Очевидно, что все эти качества не только украшают человека, но и делают его наиболее действенным членом коллектива. Подготовка и сдача экзамена помогают студенту глубже усвоить изучаемые дисциплины, приобрести навыки и качества, необходимые хорошему специалисту.

Конечно, успех на экзамене во многом обусловлен тем, насколько систематически и глубоко работал студент в течение семестра. Совершенно очевидно, что серьезно продумать и усвоить содержание изучаемых дисциплин за несколько дней подготовки к экзамену просто невозможно даже для очень способного студента. И, кроме того, хорошо известно, что быстро выученные на память разделы учебной дисциплины так же быстро забываются после сдачи экзамена.

При подготовке к экзамену студенты не только повторяют и дорабатывают материал дисциплины, которую они изучали в течение семестра, они обобщают полученные знания, осмысливают методологию предмета, его систему, выделяют в нем основное и главное, воспроизводят общую картину с тем, чтобы яснее понять связь между отдельными элементами дисциплины. Вся эта обобщающая работа проходит в условиях напряжения воли и сознания, при значительном отвлечении от повседневной жизни, т. е. в условиях, благоприятствующих пониманию и запоминанию.

Подготовка к экзаменам состоит в приведении в порядок своих знаний. Даже самые способные студенты не в состоянии в короткий период зачетно-экзаменационной сессии усвоить материал целого семестра, если они над ним не работали в свое время. Для тех, кто мало занимался в семестре, экзамены принесут мало пользы: что быстро пройдено, то быстро и забудется. И хотя в некоторых случаях студент может «проскочить» через

экзаменационный барьер, в его подготовке останется серьезный пробел, трудно восполняемый впоследствии.

Определив назначение и роль экзаменов в процессе обучения, попытаемся на этой основе пояснить, как лучше готовиться к ним.

Экзаменам, как правило, предшествует защита курсовых работ (проектов) и сдача зачетов. К экзаменам допускаются только студенты, защитившие все курсовые работы (проекты) и сдавшие все зачеты. В вузе сдача зачетов организована так, что при систематической работе в течение семестра, своевременной и успешной сдаче всех текущих работ, предусмотренных графиком учебного процесса, большая часть зачетов не вызывает повышенной трудности у студента. Студенты, работавшие в семестре по плану, подходят к экзаменационной сессии без напряжения, без излишней затраты сил в последнюю, «зачетную» неделю.

Подготовку к экзамену следует начинать с первого дня изучения дисциплины. Как правило, на лекциях подчеркиваются наиболее важные и трудные вопросы или разделы дисциплины, требующие внимательного изучения и обдумывания. Нужно эти вопросы выделить и обязательно постараться разобраться в них, не дожидаясь экзамена, проработать их, готовясь к семинарам, практическим или лабораторным занятиям, попробовать самостоятельно решить несколько типовых задач. И если, несмотря на это, часть материала осталась неувоенной, ни в коем случае нельзя успокаиваться, надеясь на то, что это не попадет на экзамене. Факты говорят об обратном; если те или другие вопросы учебной дисциплины не вошли в экзаменационный билет, преподаватель может их задать (и часто задает) в виде дополнительных вопросов.

Точно такое же отношение должно быть выработано к вопросам и задачам, перечисленным в программе учебной дисциплины, выдаваемой студентам в начале семестра. Обычно эти же вопросы и аналогичные задачи содержатся в экзаменационных билетах. Не следует оставлять без внимания ни одного раздела дисциплины: если не удалось в чем-то разобраться самому, нужно обратиться к товарищам; если и это не помогло выяснить какой-либо вопрос до конца, нужно обязательно задать этот вопрос преподавателю на предэкзаменационной консультации. Чрезвычайно важно приучить себя к умению самостоятельно мыслить, учиться думать, понимать суть дела. Очень полезно после проработки каждого раздела восстановить в памяти содержание изученного материала. кратко записав это на листе бумаги. создать карту памяти (умственную карту), изобразить необходимые схемы и чертежи (логико-графические схемы), например, отобразить последовательность вывода теоремы или формулы. Если этого не сделать, то большая часть материала останется не понятой, а лишь формально заученной, и при первом же вопросе экзаменатора студент убедится в том, насколько поверхностно он усвоил материал.

В период экзаменационной сессии происходит резкое изменение режима работы, отсутствует посещение занятий по расписанию. При всяком изменении режима работы очень важно скорее приспособиться к новым условиям. Поэтому нужно сразу выбрать такой режим работы, который сохранился бы в течение всей сессии, т. е. почти на месяц. Необходимо составить для себя новый распорядок дня, чередуя занятия с отдыхом. Для того чтобы сократить потерю времени на включение в работу, рабочие периоды целесообразно делать длительными, разделив день примерно на три части: с утра до обеда, с обеда до ужина и от ужина до сна.

Каждый рабочий период дня надо заканчивать отдыхом. Наилучший отдых в период экзаменационной сессии - прогулка, кратковременная пробежка или какой-либо неустомительный физический труд.

При подготовке к экзаменам основное направление дают программа учебной дисциплины и студенческий конспект, которые указывают, что наиболее важно знать и уметь делать. Основной материал должен прорабатываться по учебнику (если такой имеется) и учебным пособиям, так как конспекта далеко недостаточно для изучения дисциплины, Учебник должен быть изучен в течение семестра, а перед экзаменом сосредоточьте внимание на основных, наиболее сложных разделах. Подготовку по каждому разделу следует заканчивать восстановлением по памяти его краткого содержания в логической последовательности.

За один - два дня до экзамена назначается консультация. Если ее правильно использовать, она принесет большую пользу. Во время консультации студент имеет полную возможность получить ответ на нее ни ясные ему вопросы. А для этого он должен проработать до консультации все темы дисциплины. Кроме того, преподаватель будет отвечать на вопросы других студентов, что будет для вас повторением и закреплением знаний. И еще очень важное обстоятельство: преподаватель на консультации, как правило, обращает внимание на те вопросы, по которым на предыдущих экзаменах ответы были неудовлетворительными, а также фиксирует внимание на наиболее трудных темах дисциплины. Некоторые студенты не приходят на консультации либо потому, что считают, что у них нет вопросов к преподавателю, либо полагают, что у них и так мало времени и лучше самому прочитать материал в конспекте или в учебнике. Это глубокое заблуждение. Никакая другая работа не сможет принести столь значительного эффекта накануне экзамена, как консультация преподавателя.

Но консультация не может возместить отсутствия длительной работы в течение семестра и помочь за несколько часов освоить материал, требующийся к экзамену. На консультации студент получает ответы на трудные или оставшиеся неясными вопросы и, следовательно, дорабатывается материал. Консультации рекомендуется посещать, подготовив к ним все вопросы, вызывающие сомнения. Если студент придет на консультацию, не проработав всего материала, польза от такой консультации будет невелика.

Очень важным условием для правильного режима работы в период экзаменационной сессии является нормальный сон. Подготовка к экзамену не должна идти в ущерб сну, иначе в день экзамена не будет чувства свежести и бодрости, необходимых для хороших ответов. Вечер накануне экзамена рекомендуем закончить небольшой прогулкой.

Итак, *основные советы* для подготовки к сдаче зачетов и экзаменов состоят в следующем:

- лучшая подготовка к зачетам и экзаменам - равномерная работа в течение всего семестра;
- используйте программы учебных дисциплин - это организует вашу подготовку к зачетам и экзаменам;
- учитывайте, что для полноценного изучения учебной дисциплины необходимо время;
- составляйте планы работы во времени;
- работайте равномерно и ритмично;
- курсовые работы (проекты) желательно защищать за одну - две недели до начала зачетно-экзаменационной сессии;
- все зачеты необходимо сдавать до начала экзаменационной сессии;
- помните, что конспект не заменяет учебник и учебные пособия, а помогает выбрать из него основные вопросы и ответы;

- при подготовке наибольшее внимание и время уделяйте трудным и непонятным вопросам учебной дисциплины;
- грамотно используйте консультации;
- соблюдайте правильный режим труда и отдыха во время сессии, это сохранит работоспособность и даст хорошие результаты;
- учитесь владеть собой на зачете и экзамене;
- учитесь точно и кратко передавать свои мысли, поясняя их, если нужно, логико-графическими схемами.

ЗАКЛЮЧЕНИЕ

Методические указания по выполнению самостоятельной работы обучающихся являются неотъемлемой частью процесса обучения в вузе. Правильная организация самостоятельной работы позволяет обучающимся развивать умения и навыки в усвоении и систематизации приобретаемых знаний, обеспечивает высокий уровень успеваемости в период обучения, способствует формированию навыков совершенствования профессионального мастерства. Также внеаудиторное время включает в себя подготовку к аудиторным занятиям и изучение отдельных тем, расширяющих и углубляющих представления обучающихся по разделам изучаемой дисциплины.

Таким образом, обучающийся используя методические указания может в достаточном объеме усвоить и успешно реализовать конкретные знания, умения, навыки и получить опыт при выполнении следующих условий:

- 1) систематическая самостоятельная работа по закреплению полученных знаний и навыков;
- 2) добросовестное выполнение заданий;
- 3) выяснение и уточнение отдельных предпосылок, умозаключений и выводов, содержащихся в учебном курсе;
- 4) сопоставление точек зрения различных авторов по затрагиваемым в учебном курсе проблемам; выявление неточностей и некорректного изложения материала в периодической и специальной литературе;
- 5) периодическое ознакомление с последними теоретическими и практическими достижениями в области управления персоналом;
- 6) проведение собственных научных и практических исследований по одной или нескольким актуальным проблемам;
- 7) подготовка научных статей для опубликования в периодической печати, выступление на научно-практических конференциях, участие в работе студенческих научных обществ, круглых столов и диспутах по проблемам управления персоналом.

СПИСОК ИСПОЛЬЗОВАННЫХ ИСТОЧНИКОВ

1. Брандес М. П. Немецкий язык. Переводческое реферирование: практикум. М.: КДУ, 2008. – 368 с.
2. Долгоруков А. Метод case-study как современная технология профессионально-ориентированного обучения [Электронный ресурс]. Режим доступа: <http://evolkov.net/case/case.study.html/>
3. Методические рекомендации по написанию реферата. [Электронный ресурс]. Режим доступа: <http://www.hse.spb.ru/edu/recommendations/method-referat-2005.phtml>
4. Фролова Н. А. Реферирование и аннотирование текстов по специальности (на материале немецкого языка): Учеб. пособие / ВолгГТУ, Волгоград, 2006. - С.5.

ВВЕДЕНИЕ

Данные методические рекомендации необходимы для студентов специалитета по направлению подготовки 21.05.04 – «Горное дело» при организации самостоятельной работы по дисциплине «Прикладное программное обеспечение» в рамках подготовки и защиты контрольной работы.

В методических рекомендациях содержатся особенности организации подготовки контрольной работы в виде реферата, требования к его оформлению, а также порядок защиты и критерии оценки.

ОРГАНИЗАЦИЯ ПОДГОТОВКИ КОНТРОЛЬНОЙ РАБОТЫ (РЕФЕРАТА)

Общая характеристика реферата

Написание реферата практикуется в учебном процессе в целях приобретения студентом необходимой профессиональной подготовки, развития умения и навыков самостоятельного научного поиска: изучения литературы по выбранной теме, анализа различных источников и точек зрения, обобщения материала, выделения главного, формулирования выводов и т. п. С помощью реферата студент может глубже постигать наиболее сложные проблемы дисциплины, учиться лаконично излагать свои мысли, правильно оформлять работу, докладывать результаты своего труда.

В «Толковом словаре русского языка» дается следующее определение: «**реферат** – краткое изложение содержания книги, статьи, исследования, а также доклад с таким изложением».

Различают два вида реферата:

- *репродуктивный* – воспроизводит содержание первичного текста в форме реферата-конспекта или реферата-резюме. В реферате-конспекте содержится фактическая информация в обобщённом виде, иллюстрированный материал, различные сведения о методах исследования, результатах исследования и возможностях их применения. В реферате-резюме содержатся только основные положения данной темы;

- *продуктивный* – содержит творческое или критическое осмысление реферируемого источника и оформляются в форме реферата-доклада или реферата-обзора. В реферате-докладе, наряду с анализом информации первоисточника, дается объективная оценка проблемы, и он имеет развёрнутый характер. Реферат-обзор составляется на основе нескольких источников и в нем сопоставляются различные точки зрения по исследуемой проблеме.

Студент для изложения материала должен выбрать продуктивный вид реферата.

Выбор темы реферата

Студенту предоставляется право выбора темы реферата из рекомендованного преподавателем дисциплины списка. Выбор темы должен быть осознанным и обоснованным с точки зрения познавательных интересов автора, а также полноты освещения темы в имеющейся научной литературе.

Если интересующая тема отсутствует в рекомендованном списке, то по согласованию с преподавателем студенту предоставляется право самостоятельно предложить тему реферата, раскрывающую содержание изучаемой дисциплины. Тема не должна быть слишком общей и глобальной, так как небольшой объем работы (до 20-25 страниц без учёта приложений) не позволит раскрыть ее.

Начинать знакомство с избранной темой лучше всего с чтения обобщающих работ по данной проблеме, постепенно переходя к узкоспециальной литературе. При этом следует сразу же составлять библиографические выходные данные используемых источников (автор, название, место и год издания, издательство, страницы).

На основе анализа прочитанного и просмотренного материала по данной теме следует составить тезисы по основным смысловым блокам, с пометками, собственными суждениями и оценками. Предварительно подобранный в литературных источниках материал может превышать необходимый объем реферата.

Формулирование цели и составление плана реферата

Выбрав тему реферата и изучив литературу, необходимо сформулировать цель работы и составить план реферата.

Цель – это осознаваемый образ предвосхищаемого результата. Возможно, формулировка цели в ходе работы будет меняться, но изначально следует ее обозначить, чтобы ориентироваться на нее в ходе исследования. Формулирование цели реферата рекомендуется осуществлять при помощи глаголов: исследовать, изучить, проанализировать, систематизировать, осветить, изложить (представления, сведения), создать, рассмотреть, обобщить и т. д.

Определяясь с целью дальнейшей работы, параллельно необходимо думать над составлением плана, при этом четко соотносить цель и план работы. Правильно построенный план помогает систематизировать материал и обеспечить последовательность его изложения.

Наиболее традиционной является следующая **структура реферата**:

Титульный лист.

Оглавление (план, содержание).

Введение.

1. (полное наименование главы).

1.1. (полное название параграфа, пункта);

1.2. (полное название параграфа, пункта).

2. (полное наименование главы).

2.1. (полное название параграфа, пункта);

2.2. (полное название параграфа, пункта).

} Основная часть

Заключение (выводы).

Библиография (список использованной литературы).

Приложения (по усмотрению автора).

Титульный лист оформляется в соответствии с Приложением.

Оглавление (план, содержание) включает названия всех глав и параграфов (пунктов плана) реферата и номера страниц, указывающие их начало в тексте реферата.

Введение. В этой части реферата обосновывается актуальность выбранной темы, формулируются цель и задачи работы, указываются используемые материалы и дается их краткая характеристика с точки зрения полноты освещения избранной темы. Объем введения не должен превышать 1-1,5 страницы.

Основная часть реферата может быть представлена двумя или тремя главами, которые могут включать 2-3 параграфа (пункта).

Здесь достаточно полно и логично излагаются главные положения в используемых источниках, раскрываются все пункты плана с сохранением связи между ними и последовательности перехода от одного к другому.

Автор должен следить за тем, чтобы изложение материала точно соответствовало цели и названию главы (параграфа). Материал в реферате рекомендуется излагать своими словами, не допуская дословного переписывания из литературных источников. В тексте обязательны ссылки на первоисточники, т. е. на тех авторов, у которых взят данный материал в виде мысли, идеи, вывода, числовых данных, таблиц, графиков, иллюстраций и пр.

Работа должна быть написана грамотным литературным языком. Сокращение слов в тексте не допускается, кроме общеизвестных сокращений и аббревиатуры. Каждый раздел рекомендуется заканчивать кратким выводом.

Заключение (выводы). В этой части обобщается изложенный в основной части материал, формулируются общие выводы, указывается, что нового лично для себя вынес автор реферата из работы над ним. Выводы делаются с учетом опубликованных в литературе различных точек зрения по проблеме, рассматриваемой в реферате, сопоставления их и личного мнения автора реферата. Заключение по объему не должно превышать 1,5-2 страниц.

Библиография (список использованной литературы) – здесь указывается реально использованная для написания реферата литература, периодические издания и электронные источники информации. Список составляется согласно правилам библиографического описания.

Приложения могут включать графики, таблицы, расчеты.

ТРЕБОВАНИЯ К ОФОРМЛЕНИЮ РЕФЕРАТА

Общие требования к оформлению реферата

Рефераты, как правило, требуют изучения и анализа значительного объема статистического материала, формул, графиков и т. п. В силу этого особое значение приобретает правильное оформление результатов проделанной работы.

Текст реферата должен быть подготовлен в печатном виде. Исправления и пометки не допускаются. Текст работы оформляется на листах формата А4, на одной стороне листа, с полями: левое – 25 мм, верхнее – 20 мм, правое – 15 мм и нижнее – 25 мм. При компьютерном наборе шрифт должен быть таким: тип шрифта Times New Roman, кегль 14, междустрочный интервал 1,5.

Рекомендуемый объем реферата – не менее 20 страниц. Титульный лист реферата оформляется студентом по образцу, данному в приложении 1.

Текст реферата должен быть разбит на разделы: главы, параграфы и т. д. Очередной раздел нужно начинать с нового листа.

Все страницы реферата должны быть пронумерованы. Номер страницы ставится снизу страницы, по центру. Первой страницей является титульный лист, но на ней номер страницы не ставится.

Таблицы

Таблицы по содержанию делятся на аналитические и неаналитические. Аналитические таблицы являются результатом обработки и анализа цифровых показателей. Как правило, после таких таблиц делается обобщение, которое вводится в текст словами: «таблица позволяет сделать вывод о том, что...», «таблица позволяет заключить, что...» и т. п.

В неаналитических таблицах обычно помещаются необработанные статистические данные, необходимые лишь для информации и констатации фактов.

Таблицы размещают после первого упоминания о них в тексте таким образом, чтобы их можно было читать без поворота работы или с поворотом по часовой стрелке.

Каждая таблица должна иметь нумерационный и тематический заголовок. Тематический заголовок располагается по центру таблицы, после нумерационного, размещённого в правой стороне листа и включающего надпись «Таблица» с указанием арабскими цифрами номера таблицы. Нумерация таблиц сквозная в пределах каждой главы. Номер таблицы состоит из двух цифр: первая указывает на номер главы, вторая – на номер таблицы в главе по порядку (например, «Таблица 2.2» – это значит, что представленная таблица вторая во второй главе).

Цифры в графах таблиц должны проставляться так, чтобы разряды чисел во всей графе были расположены один под другим. В одной графе количество десятичных знаков должно быть одинаковым. Если данные отсутствуют, то в графах ставят знак тире. Округление числовых значений величин до первого, второго и т. д. десятичного знака для

различных значений одного и того же наименования показателя должно быть одинаковым.

Таблицу с большим количеством строк допускается переносить на другую страницу, при этом заголовок таблицы помещают только над ее первой частью, а над переносимой частью пишут «Продолжение таблицы» или «Окончание таблицы». Если в работе несколько таблиц, то после слов «Продолжение» или «Окончание» указывают номер таблицы, а само слово «таблица» пишут сокращенно, например, «Продолжение табл. 1.1», «Окончание табл. 1.1».

На все таблицы в тексте реферата должны быть даны ссылки с указанием их порядкового номера, например, «...в табл. 2.2».

Формулы

Формулы – это комбинации математических знаков, выражающие какие-либо предложения.

Формулы, приводимые в реферате, должны быть наглядными, а обозначения, применяемые в них, соответствовать стандартам.

Пояснения значений символов и числовых коэффициентов следует приводить непосредственно под формулой, в той последовательности, в какой они даны в формуле. Значение каждого символа и числового коэффициента дается с новой строки. Первую строку объяснения начинают со слова «где» без двоеточия после него.

Формулы и уравнения следует выделять из текста свободными строками. Если уравнение не умещается в одну строку, оно должно быть перенесено после знака равенства (=) или после знака (+), минус (-), умножения (x) и деления (:).

Формулы нумеруют арабскими цифрами в пределах всей реферата или главы. В пределах реферата используют нумерацию формул одинарную, в пределах главы – двойную. Номер указывают с правой стороны листа на уровне формулы в круглых скобках.

В тексте ссылки на формулы приводятся с указанием их порядковых номеров, например: «...в формуле (2.2)» (второй формуле второй главы).

Иллюстрации

Иллюстрации позволяют наглядно представить явление или предмет такими, какими мы их зрительно воспринимаем, но без лишних деталей и подробностей.

Основными видами иллюстраций являются схемы, диаграммы и графики.

Схема – это изображение, передающее обычно с помощью условных обозначений и без соблюдения масштаба основную идею какого-либо устройства, предмета, сооружения или процесса и показывающее взаимосвязь их главных элементов.

Диаграмма – один из способов изображения зависимости между величинами. Наибольшее распространение получили линейные, столбиковые и секторные диаграммы.

Для построения линейных диаграмм используется координатное поле. По горизонтальной оси в изображенном масштабе откладывается время или факториальные признаки, на вертикальной – показатели на определенный момент (период) времени или размеры результативного независимого признака. Вершины ординат соединяются отрезками – в результате получается ломаная линия.

На столбиковых диаграммах данные изображаются в виде прямоугольников (столбиков) одинаковой ширины, расположенных вертикально или горизонтально. Длина (высота) прямоугольников пропорциональна изображенным ими величинам.

Секторная диаграмма представляет собой круг, разделенный на секторы, величины которых пропорциональны величинам частей изображаемого явления.

График – это результат обработки числовых данных. Он представляет собой условные изображения величин и их соотношений через геометрические фигуры, точки и линии.

Количество иллюстраций в работе должно быть достаточным для пояснения излагаемого текста.

Иллюстрации обозначаются словом «Рис.» и располагаются после первой ссылки на них в тексте так, чтобы их было удобно рассматривать без поворота работы или с поворотом по часовой стрелке. Иллюстрации должны иметь номер и наименование, расположенные по центру, под ней. Иллюстрации нумеруются в пределах главы арабскими цифрами, например: «Рис. 1.1» (первый рисунок первой главы). Ссылки на иллюстрации в тексте реферата приводят с указанием их порядкового номера, например: «...на рис. 1.1».

При необходимости иллюстрации снабжаются поясняющими данными (подрисовочный текст).

Приложения

Приложение – это часть основного текста, которая имеет дополнительное (обычно справочное) значение, но, тем не менее, необходима для более полного освещения темы. По форме они могут представлять собой текст, таблицы, графики, карты. В приложении помещают вспомогательные материалы по рассматриваемой теме: инструкции, методики, положения, результаты промежуточных расчетов, типовые проекты, имеющие значительный объем, затрудняющий чтение и целостное восприятие текста. В этом случае в тексте приводятся основные выводы (результаты) и делается ссылка на приложение, содержащее соответствующую информацию. Каждое приложение должно начинаться с новой страницы. В правом верхнем углу листа пишут слово «Приложение» и указывают номер приложения. Если в реферате больше одного приложения, их нумеруют последовательно арабскими цифрами, например: «Приложение 1», «Приложение 2» и т. д.

Каждое приложение должно иметь заголовок, который помещают ниже слова «Приложение» над текстом приложения, по центру.

При ссылке на приложение в тексте реферата пишут сокращенно строчными буквами «прил.» и указывают номер приложения, например: «...в прил. 1».

Приложения оформляются как продолжение текстовой части реферата со сквозной нумерацией листов. Число страниц в приложении не лимитируется и не включается в общий объем страниц реферата.

Библиографический список

Библиографический список должен содержать перечень и описание только тех источников, которые были использованы при написании реферата.

В библиографическом списке должны быть представлены монографические издания отечественных и зарубежных авторов, материалы профессиональной периодической печати (экономических журналов, газет и еженедельников), законодательные и др. нормативно-правовые акты. При составлении списка необходимо обратить внимание на достижение оптимального соотношения между монографическими изданиями, характеризующими глубину теоретической подготовки автора, и периодикой, демонстрирующей владение современными экономическими данными.

Наиболее распространенным способом расположения наименований литературных источников является алфавитный. Работы одного автора перечисляются в алфавитном порядке их названий. Исследования на иностранных языках помещаются в порядке латинского алфавита после исследований на русском языке.

Ниже приводятся примеры библиографических описаний использованных источников.

Статья одного, двух или трех авторов из журнала

Зотова Л. А., Еременко О. В. Инновации как объект государственного регулирования // *Экономист.* 2010. № 7. С. 17–19.

Статья из журнала, написанная более чем тремя авторами

Валютный курс и экономический рост / С. Ф. Алексашенко, А. А. Клепач, О. Ю. Осипова [и др.] // Вопросы экономики. 2010. № 8. С. 18–22.

Книга, написанная одним, двумя или тремя авторами

Олейник А. Н. Институциональная Горное дело: учебное пособие. М.: ИНФРА-М, 2011. 416 с.

Книга, написанная более чем тремя авторами

Экономическая теория: учебник / В. Д. Камаев [и др.]. М.: ВЛАДОС, 2011. 143 с.

Сборники

Актуальные проблемы экономики и управления: сборник научных статей. Екатеринбург: УГГУ, 2010. Вып. 9. 146 с.

Статья из сборника

Данилов А. Г. Система ценообразования промышленного предприятия // Актуальные проблемы экономики и управления: сб. научных статей. Екатеринбург: УГГУ, 2010. Вып. 9. С. 107–113.

Статья из газеты

Крашаков А. С. Будет ли обвал рубля // Аргументы и факты. 2011. № 9. С. 3.

Библиографические ссылки

Библиографические ссылки требуется приводить при цитировании, заимствовании материалов из других источников, упоминании или анализе работ того или иного автора, а также при необходимости адресовать читателя к трудам, в которых рассматривался данный вопрос.

Ссылки должны быть затекстовыми, с указанием номера соответствующего источника (на который автор ссылается в работе) в соответствии с библиографическим списком и соответствующей страницы.

Пример оформления затекстовой ссылки

Ссылка в тексте: «Под трансакцией понимается обмен какими-либо благами, услугами или информацией между двумя агентами» [10, С. 176].

В списке использованных источников:

10. *Сухарев О. С.* Институциональная Горное дело: учебник и практикум для специализиата и магистратуры /О.С. Сухарев. М.: Издательство Юрайт, 2016. 501 с.

ОРГАНИЗАЦИЯ ЗАЩИТЫ РЕФЕРАТА

Необходимо заранее подготовить тезисы выступления (план-конспект).

Порядок защиты реферата.

1. Краткое сообщение, характеризующее цель и задачи работы, ее актуальность, полученные результаты, вывод и предложения.

2. Ответы студента на вопросы преподавателя.

3. Отзыв руководителя-консультанта о ходе выполнения работы.

Советы студенту:

• Готовясь к защите реферата, вы должны вспомнить материал максимально подробно, и это должно найти отражение в схеме вашего ответа. Но тут же необходимо выделить главное, что наиболее важно для понимания материала в целом, иначе вы сможете проговорить все 15-20 минут и не раскрыть существа вопроса. Особенно строго следует отбирать примеры и иллюстрации.

• Вступление должно быть очень кратким – 1-2 фразы (если вы хотите подчеркнуть при этом важность и сложность данного вопроса, то не говорите, что он сложен и важен, а покажите его сложность и важность).

• Целесообразнее вначале показать свою схему раскрытия вопроса, а уж потом ее детализировать.

• Рассказывать будет легче, если вы представите себе, что объясняете материал очень способному и хорошо подготовленному человеку, который не знает именно этого раздела, и что при этом вам обязательно нужно доказать важность данного раздела и заинтересовать в его освоении.

• Строго следите за точностью своих выражений и правильностью употребления терминов.

• Не пытайтесь рассказать побольше за счет ускорения темпа, но и не мямлите.

• Не демонстрируйте излишнего волнения и не напрашивайтесь на сочувствие.

• Будьте особенно внимательны ко всем вопросам преподавателя, к малейшим его замечаниям. И уж ни в коем случае его не перебивайте!

• Не бойтесь дополнительных вопросов – чаще всего преподаватель использует их как один из способов помочь вам или сэкономить время. Если вас прервали, а при оценке ставят в вину пропуск важной части материала, не возмущайтесь, а покажите план своего ответа, где эта часть стоит несколько позже того, на чем вы были прерваны.

• Прежде чем отвечать на дополнительный вопрос, необходимо сначала правильно его понять. Для этого нужно хотя бы немного подумать, иногда переспросить, уточнить: правильно ли вы поняли поставленный вопрос. И при ответе следует соблюдать тот же принцип экономности мышления, а не высказывать без разбора все, что вы можете сказать.

• Будьте доброжелательны и тактичны, даже если к ответу вы не готовы (это вина не преподавателя, а ваша).

ТЕМЫ КОНТРОЛЬНОЙ РАБОТЫ (РЕФЕРАТА)

1. Хост-компьютеры.
2. Локальные сети и персональные компьютеры.
3. Каналы связи.
4. Хранение и предоставление доступа к информации.
5. Управление передачей сообщений.
6. Каналы связи, обеспечивающие взаимодействие между хост-компьютерами.
7. Обмен информацией между абонентами сети.
8. Использование баз данных сети.
9. Классификация прикладного программного обеспечения.
10. Пакеты прикладных программ.
11. Методо-ориентированные пакеты.
12. Системы реального времени.
13. Офисные приложения.
14. Инструменты электронных таблиц для решения экономических задач.
15. Классификация баз данных (БД).
16. Системы управления базами данных (СУБД). Классификация СУБД.
17. Локальные и глобальные сети. Intranet и Internet. Сетевые службы.
18. Поисковые системы: Яндекс, Rambler, Google, ПОИСК@mail.ru.

МЕТОДИКА ОЦЕНКИ КОНТРОЛЬНОЙ РАБОТЫ (РЕФЕРАТА)

Проверяемые компетенции: ОПК-5

Знать:

- офисные приложения;
- основы создания баз данных;
- принципы работы в разных поисковых системах интернет и в системах коммуникации.

Уметь:

- использовать офисные приложения;
- создавать базы данных средствами офисных приложений;
- использовать электронную почту и другие средства коммуникаций с помощью Интернета.

Владеть:

- инструментарием офисных приложений;
- технологией разработки баз данных;
- навыками работы в разных поисковых системах интернет и в системах коммуникации.

Критерии оценивания:

достижение поставленной цели и задач исследования (новизна и актуальность поставленных в реферате проблем, правильность формулирования цели, определения задач исследования, правильность выбора методов решения задач и реализации цели; соответствие выводов решаемым задачам, поставленной цели, убедительность выводов);

уровень эрудированности автора по изученной теме (знание автором состояния изучаемой проблематики, цитирование источников, степень использования в работе результатов исследований);

личные заслуги автора реферата (новые знания, которые получены помимо основной образовательной программы, новизна материала и рассмотренной проблемы, научное значение исследуемого вопроса);

культура письменного изложения материала (логичность подачи материала, грамотность автора);

культура оформления материалов работы (соответствие реферата всем стандартным требованиям);

знания и умения на уровне требований стандарта данной дисциплины: знание фактического материала, усвоение общих понятий и идей;

степень обоснованности аргументов и обобщений (полнота, глубина, всестороннее раскрытие темы, корректность аргументации и системы доказательств, характер и достоверность примеров, иллюстративного материала, наличие знаний интегрированного характера, способность к обобщению);

качество и ценность полученных результатов (степень завершенности реферативного исследования, спорность или однозначность выводов);

использование профессиональной терминологии;

использование литературных источников.

Правила оценивания:

Каждый показатель оценивается в 1 балл

Критерии оценки:

9-10 баллов (90-100%) - оценка «отлично»;

7-8 баллов (70-89%) - оценка «хорошо»;

5-6 баллов (50-69%) - оценка «удовлетворительно»;

0-4 балла (0-49%) - оценка «неудовлетворительно».

Образец оформления титульного листа контрольной работы (реферата)

МИНОБРНАУКИ РОССИИ
Федеральное государственное бюджетное образовательное учреждение
высшего образования
«Уральский государственный горный университет»

Инженерно-экономический факультет

Кафедра информатики

КОНТРОЛЬНАЯ РАБОТА (РЕФЕРАТ)

по дисциплине
«Прикладное программное обеспечение»

на тему:

УПРАВЛЕНИЕ ПЕРЕДАЧЕЙ СООБЩЕНИЙ

Руководитель:
Дружинин А.В.
Студент гр. Х-20
Артёмова Елена Юрьевна

Екатеринбург – 2020

МИНОБРНАУКИ РОССИИ

ФГБОУ ВО «Уральский государственный горный университет»

 УТВЕРЖДАЮ
Проректор по учебно-методическому
комплексу С.А. Упоров
14.10.2020

МЕТОДИЧЕСКИЕ РЕКОМЕНДАЦИИ И ЗАДАНИЯ К ПРАКТИЧЕСКИМ РАБОТАМ

ПРИКЛАДНОЕ ПРОГРАММНОЕ ОБЕСПЕЧЕНИЕ

Специальность
21.05.04 Горное дело

квалификация выпускника: **специалист**

Автор: Дружинин А.В., доцент, канд. техн. наук

Одобрены на заседании кафедры

Информатики
(название кафедры)

Зав. кафедрой



(подпись)

Дружинин А.В.
(Фамилия И.О.)

Протокол № 1 от 10.09.2020
(Дата)

Рассмотрены методической комиссией

(название факультета)

Председатель

(подпись)

(Фамилия И.О.)

Протокол № 2 от 12.10.2020
(Дата)

Екатеринбург
2020

ОГЛАВЛЕНИЕ

ВВЕДЕНИЕ.....	3
ПРАКТИЧЕСКАЯ РАБОТА № 1	10
Создание таблиц базы данных «Реализация товаров»	10
Создание файла базы данных Access	10
ПРАКТИЧЕСКАЯ РАБОТА № 2	19
Работа с простыми запросами.....	19
Конструирование запросов на выборку с условием отбора.....	19
Вычисляемые поля в запросах	22
Параметры в запросах	24
Групповые операции в запросах	26
ПРАКТИЧЕСКАЯ РАБОТА № 3	30
Работа с многотабличными запросами	30
Запросы на изменение.....	34
Задание для самостоятельной работы	37
ПРАКТИЧЕСКАЯ РАБОТА № 4	38
Работа с формами.....	38
Условное форматирование элементов управления.....	39
Создание разделенной формы.....	41
Многотабличные формы.....	42
Создание многотабличной формы с помощью мастера.....	43
Одиночная многотабличная форма	46
Задание для самостоятельной работы	50
ПРАКТИЧЕСКАЯ РАБОТА № 5	50
Работа с отчетами.....	50
Задание для самостоятельной работы	52
ПРАКТИЧЕСКАЯ РАБОТА № 6	53
Создание главной кнопочной формы.....	53
с использованием макросов	53
Создание управляющих кнопок на экране	56
ВАРИАНТЫ ЗАДАНИЙ ДЛЯ ПРАКТИЧЕСКОЙ РАБОТЫ	61
Указания к выполнению работы.....	61
Варианты заданий	61
СПИСОК РЕКОМЕНДУЕМОЙ ЛИТЕРАТУРЫ.....	73

ВВЕДЕНИЕ

Система управления базами данных

СУБД (система управления базами данных) является универсальным программным инструментом создания и обслуживания баз данных и приложений пользователя в самых разных предметных областях. СУБД обеспечивает создание, многоаспектный доступ к данным и использование одних и тех же данных различными задачами и приложениями пользователей.

СУБД поддерживаются различные модели данных. *Модель данных* – это метод (принцип) логической организации данных, используемый СУБД. Наиболее известными являются иерархическая, сетевая и реляционная модели.

В СУБД для персональных компьютеров (настольных СУБД) поддерживается преимущественно *реляционная модель*, которую отличает простота и единообразие представления данных простейшими *двумерными таблицами*.

Основной логической структурной единицей манипулирования данными является *строка* таблицы – *запись*. *Структура записи* определяется составом входящих в неё *полей*. Совокупность полей записи соответствует логически связанным реквизитам, характеризующим некоторую сущность предметной области.

Типовыми функциями СУБД по манипулированию данными являются выборка, добавление, удаление, изменение данных.

- *Выборка данных* – выборка записей из одной или нескольких взаимосвязанных таблиц в соответствии с заданными условиями.
- *Добавление и удаление данных* – добавление новых записей в таблицы и удаление существующих.
- *Изменение данных* – изменение значений данных в полях существующих записей.

Данные из одной или нескольких взаимосвязанных таблиц могут подвергаться обработке. К операциям *обработки* относятся, например, расчеты в пределах каждой записи, группировка записей в соответствии с *заданным* критерием группировки и обработка записей выделенных групп с помощью статистических функций, таких как суммирование, определение максимального, подсчет числа записей в группе и т. п.

СУБД Access включает разнообразные и многочисленные относительно автономные инструментальные средства, ориентированные на создание объектов базы данных и приложений пользователя.

- *Разнообразие мастера* в режиме ведения диалога с пользователем позволяют создавать объекты и выполнять разнообразные функции по реорганизации объектов базы данных и приложений пользователя.
- *Средства программирования СУБД* включают язык запросов *SQL*, язык макрокоманд и язык объектно-ориентированного программирования для приложений *Microsoft Visual Basic for Applications (VBA)*.
- *Средства графического конструирования* позволяют создавать объекты базы данных и объекты приложения с помощью многочисленных графических элементов, не прибегая непосредственно к программированию. Среди многочисленных средств графического конструирования и диалоговых средств Access следует выделить средства для создания:
 - таблиц и схем баз данных, отображающих их связи;
 - запросов выборки, отбирающих и объединяющих данные нескольких таблиц в виртуальную таблицу, которая может использоваться во многих задачах приложения;
 - запросов на изменение данных базы;
 - экранных форм, предназначенных для ввода, просмотра и обработки данных в диалоговом режиме;
 - отчетов, предназначенных для ввода, просмотра и вывода на печать данных из базы и результатов их обработки в удобном для пользователя виде.

Реляционная база данных

База данных является организованной на машинном носителе совокупностью взаимосвязанных данных и содержит сведения о различных сущностях одной предметной области: реальных объектах, процессах, событиях или явлениях.

Реляционная база данных представляет собой множество взаимосвязанных двумерных таблиц – *реляционных таблиц*, называемых также *отношениями*, в каждой из которых содержатся сведения об одной сущности автоматизируемой предметной области.

Логическую структуру реляционной базы данных образует совокупность реляционных таблиц, между которыми установлены логические связи.

В таблицах базы должны сохраняться все данные, необходимые для решения задач предметной области, причем каждый элемент данных должен храниться в базе только в одном экземпляре. Для создания таблиц,

соответствующих реляционной модели данных, используется процесс, называемый нормализацией данных. *Нормализация* – это удаление из таблиц повторяющихся данных путем их переноса в новые таблицы, записи которых не содержат повторяющихся значений.

Структура реляционной таблицы определяется составом полей. Каждое *поле* отражает определенную характеристику сущности. Для поля указывается *тип* и *размер* элементарного данного, размещаемого в нем, и ряд др. свойств. Содержимое поля отображается в столбце таблицы. Столбец таблицы содержит данные одного типа.

Содержание таблицы заключено в её строках, однотипных по структуре, каждая строка таблицы содержит данные о конкретном экземпляре сущности и называется *записью*.

Для однозначного определения (*идентификации*) каждой записи таблица должна иметь *уникальный (первичный) ключ*. По значению ключа таблицы отыскивается единственная запись в таблице. Ключ может состоять из одного или нескольких полей таблицы. Значение уникального ключа не может повторяться в нескольких записях.

Логические связи между таблицами дают возможность объединять данные из разных таблиц. Связь каждой пары таблиц задается одинаковыми полями в них – *ключом связи*. Таким образом, обеспечивается рациональное хранение недублированных данных и их объединение в соответствии с требованиями решаемых задач.

В нормализованной реляционной базе данных связь двух таблиц характеризуется отношениями записей типа «один-к-одному» (1:1) или «один-ко-многим» (1:M). Отношение 1:1 предполагает, что каждой записи одной таблицы соответствует одна запись другой таблицы. Отношение типа 1:M предполагает, что каждой записи первой таблицы соответствует много записей во второй, но каждой записи второй таблицы соответствует только одна запись в первой.

Для двух таблиц, находящихся в отношении типа 1:M, связь устанавливается по уникальному ключу таблицы, представляющей в отношении сторону «один», – *главной таблицы* в связи. Во второй таблице, представляющей в отношении сторону «многие» и называемой *подчиненной*, этот ключ связи может быть либо частью уникального ключа, либо не входить в состав ключа. В подчиненной таблице ключ связи называется ещё *внешним ключом*.

Схема данных

В СУБД Access процесс создания реляционной базы данных включает создание *схемы данных*. Схема данных наглядно отображает логическую структуру базы данных: таблицы и связи между ними, а также обеспечивает использование установленных в ней связей при обработке данных.

Для нормализованной базы данных, основанной на одно-многозначных и однозначных отношениях между таблицами, в схеме данных для связей таких таблиц по первичному ключу или уникальному индексу главной таблицы могут устанавливаться параметры *связной целостности*.

При поддержании целостности взаимосвязанных данных не допускается наличия записи в подчиненной таблице, если в главной таблице отсутствует связанная с ней запись. Соответственно при первоначальной загрузке базы данных, а также корректировке, добавлении и удалении записей система допускает выполнение операции только в том случае, если она не приводит к нарушению целостности. Связи, определенные в схеме данных, автоматически используются для объединения таблиц при разработке многотабличных форм, запросов, отчетов, существенно упрощая процесс их конструирования. В схеме связи могут устанавливаться для любой пары таблиц, имеющих одинаковое поле, позволяющее объединять эти таблицы. **Объекты Access**

База данных Access включает следующие сохраняемые в одном `accdb` файле объекты:

- *таблицы, запросы, схемы данных*, непосредственно имеющие отношение к базе данных;
- *формы, отчеты, макросы и модули*, называемые *объектами приложения*.

Формы и отчеты предназначены для типовых процессов обработки данных: просмотра, обновления, поиска по заданным критериям, получения отчетов. Эти объекты приложений конструируются из графических элементов, называемых *элементами управления*. Основные элементы управления служат для отображения полей таблиц, являющихся источниками данных объекта.

Для автоматизации доступа к объектам и их взаимодействия используется программный код. Только с помощью программного кода получается полноценное приложение пользователя, функции которого доступны через меню, панели инструментов и формы. Для создания программного кода служат модули на языке *VBA* и макросы.

Каждый объект и элемент управления имеет свои свойства, определяя которые можно настраивать их. С каждым объектом и элементом управления связывается набор событий, которые могут обрабатываться макросами или

процедурами обработки событий на VBA, входящими в состав модулей форм, отчетов.

Объекты представлены в области навигации окна базы данных Access. Все операции по работе с объектами и приложениями начинаются в этом окне.

- *Таблицы* создаются пользователем для хранения данных об одной сущности – одном информационном объекте модели данных предметной области. Таблица состоит из полей (столбцов) и записей (строк). Каждое поле содержит одну характеристику информационного объекта предметной области. В записи собраны сведения об одном экземпляре информационного объекта. База данных Access может включать до 32768 объектов (в том числе формы, отчеты и т. д.). Одновременно может открываться до 2048 таблиц.
- *Запросы*. Запросы на выборку служат для выборки нужных данных из одной или нескольких связанных таблиц. Результатом выполнения запроса является виртуальная таблица. В запросе можно указать, какие поля исходных таблиц следует включить в запись таблицы запроса и как отобразить нужные записи. Таблица запроса может быть использована с другими таблицами базы при обработке данных. Запросы на изменение позволяют обновлять, удалять или добавлять данные в таблицы, а также создавать новые таблицы на основе уже существующих.
- *Схема данных* определяет, с помощью каких полей таблицы связываются между собой, как будет выполняться объединение данных этих таблиц, нужно ли проверять связную целостность при добавлении и удалении записей, изменение ключей таблиц. Схемы данных в области навигации в окне базы данных отображаются только в проектах Access, работающих с базами данных сервера. Для отображения схемы данных в базах данных Access используется команда **Схема данных**, размещенная на вкладке ленты **Работа с базами данных** в группе **Отношения**.
- *Формы* являются основным средством создания диалогового интерфейса приложения пользователя. Форма может создаваться для работы с электронными документами, сохраняемыми в таблицах базы данных. Вид таких документов может соответствовать привычному для пользователя бумажному документу. Форма используется для разработки интерфейса по управлению приложением. Включаемые в форму процедуры обработки событий позволяют управлять процессом обработки данных в приложении. Такие процедуры хранятся в модуле формы. В формы могут вставляться рисунки, диаграммы, звуковые фрагменты, видео. Возможна разработка форм с набором вкладок, с

каждой из которых связано выполнение той или иной функции приложения.

- *Отчеты* предназначены для формирования на основе данных базы выходных документов любых форматов, содержащих результаты решения задач пользователя, и вывода их на печать. Как и формы, отчеты могут включать процедуры обработки событий. Использование графических объектов позволяет дополнять данные отчета иллюстрациями. Отчеты обеспечивают возможность анализа данных при использовании фильтрации, агрегирования и представления данных источника в различных разрезах. □ *Макросы* являются программами, состоящими из последовательностей макрокоманд, которые выполняются по вызову или при наступлении некоторого события в объекте приложения или его элементе управления. Макросы данных выполняются при наступлении некоторого события в исходных таблицах. Макросы позволяют автоматизировать некоторые действия в приложении пользователя. Создание макросов осуществляется в диалоговом режиме путем выбора нужных макрокоманд и задания параметров, используемых ими при выполнении.
- *Модули* содержат процедуры на языке *Visual Basic for Applications*. Могут создаваться процедуры-программы, процедуры-функции, которые разрабатываются пользователем, и процедуры для обработки событий.

Интерфейс пользователя Access

Для Access 2013 разработан интерфейс пользователя, упрощающий доступ к многочисленным функциональным возможностям в процессе создания и работы с объектами базы данных и приложений пользователя.

Основу этого интерфейса составляют *ленты* и *область навигации*. Собранные на одной ленте команды четко соответствуют задачам, выполняемым в Access, что позволяет легко находить нужную команду.

Основные элементы интерфейса пользователя в Access 2013:

- *страницы*, предназначенные для управления файлами баз данных. Стартовая страница отображается при запуске Access и позволяет открыть существующие файлы баз данных или создать новые. В процессе работы доступны страницы, открываемые при щелчке на цветном значке **Файл**.

Они содержат команды для сохранения, сжатия и восстановления базы данных, определения параметров и ряд др.;

- *лента* – широкая полоса, расположенная в верхней части окна Access. Она содержит стандартные вкладки с группами наиболее часто используемых команд, контекстные вкладки, которые появляются только тогда, когда их использование допустимо, и *панель быстрого доступа* – небольшую панель инструментов, на которую можно добавить нужные команды. Лента является основой интерфейса пользователя и обеспечивает быстрый доступ к набору команд, применимых к выполняемым в базе данных в текущий момент работам;
- *коллекция (галерея)* – элемент интерфейса, который не просто отображает команды, а показывает набор результатов выполнения этих команд с отображением внешнего вида вариантов выбора;
- *диалоговые окна* могут выводиться при выполнении команд для уточнения операции и передачи параметров. В некоторых группах вкладок ленты имеются кнопки вызова диалоговых окон;
- *контекстное меню* вызывается щелчком правой кнопкой мыши на элементе объекта. Содержит команды, зависящие от контекста – элемента объекта, с которым работает пользователь, или выполняемой задачи; □ *панель быстрого доступа* – единственная панель инструментов, предусмотренная в интерфейсе. Она обеспечивает доступ одним нажатием кнопки к наиболее часто используемым командам. Это панель настраивается в соответствии с предпочтениями пользователя;
- *область навигации* расположена в левой части окна. В ней отображаются объединенные в группы объекты базы данных;
- *вкладки документов* – таблицы, запросы, формы, отчеты и макросы отображаются на вкладках в рабочем пространстве окна Access – окне документов;
- *строка состояния* – полоса в нижней части окна программы, в которой отображаются сведения о состоянии объекта и располагаются кнопки, позволяющие изменить режим его представления;
- *мини-панель инструментов* – прозрачный элемент, подключенный к объекту, который появляется над выбранным текстом и позволяет легко отформатировать его;
- *панель сообщений* – это единственное средство вывода всех предупреждений системы безопасности. Отображается, когда в открываемой базе данных имеется любое потенциально опасное выполняемое содержимое.

ПРАКТИЧЕСКАЯ РАБОТА № 1

Создание таблиц базы данных «Реализация товаров»

Создать базу данных для учета реализации товаров со складов. Организовать хранение информации в создаваемой базе данных с помощью четырех таблиц: «Товары», «Фирмы», «Склады» и «Продажи».

Этапы проектирования базы данных:

1. Исследование предметной области и формулировка основных допущений (накладываемых условий). На этом этапе составляется список всех форм и отчетов, которые могут быть затребованы пользователями вашей БД.

2. Анализ данных. Составить перечень всех элементов данных, входящих в формы и отчеты, и сгруппировать их в таблицы БД.

3. Установить, какие взаимосвязи существуют между элементами данных. Определить первичные и вторичные (внешние) ключи отношений. Организовать поля данных в таблицах.

Создать базу данных «Реализация товаров», при условии, что на одном складе может храниться только один вид товара.

Создание файла базы данных Access

Для создания файла новой локальной базы данных щелкните в области создания базы данных стартового окна Access на элементе **Пустая база данных** (рис. 1.1). В открывшемся окне введите имя файла в поле **Имя файла** – например, *Реализация товаров*.

Щелчком по кнопке **Создать**, завершите процесс создания пустого файла новой базы данных. В результате по умолчанию откроется окно созданной базы данных с пустой таблицей с именем **Таблица1** в режиме таблицы (рис. 1.2).

Новая база данных

Создание базы данных Microsoft Office Access, не содержащей существующих данных или объектов.

Имя файла:

Реализация товаров_ОГР_17_Попов



C:\Documents and Settings\Администратор\Мои документы\



Рис. 1.1. Определение имени и местоположения файла новой базы данных

Так как создание таблиц будет происходить при помощи конструктора таблиц, поэтому закройте таблицу при помощи щелчка по значку «Заккрыть».



Рис. 1.2. Таблица1 в режиме таблицы

Задание 1. Создание таблицы базы данных «Реализация товаров»

Рассмотрим последовательность действий при создании таблиц. Для этого начнем создание таблицы «Товар» с определения её структуры в режиме конструктора таблиц. На вкладке ленты **Создание** в группе **Таблицы** выполним команду **Конструктор таблиц** (рис. 1.3).

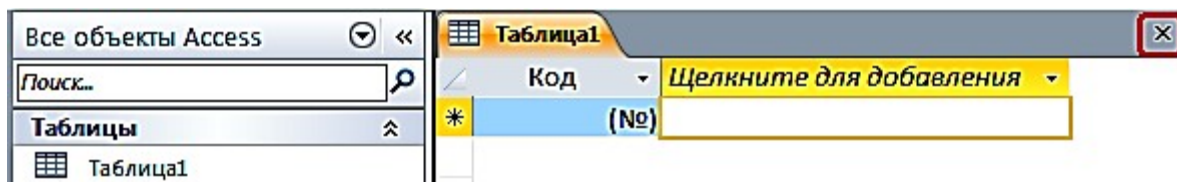

Рис. 1.3. Лента с открытой вкладкой **Создание**

В окне конструктора **Таблица1** определим все поля таблицы «Товар». Для каждого поля таблицы «Товар» определим **Имя поля**, **Тип данных**.

Товары	
Имя поля	Тип данных
Код товара	Счетчик
Наименование	Текстовый
Марка	Текстовый
Номер склада	Числовой
Количество	Числовой
Цена	Денежный

Свойства поля

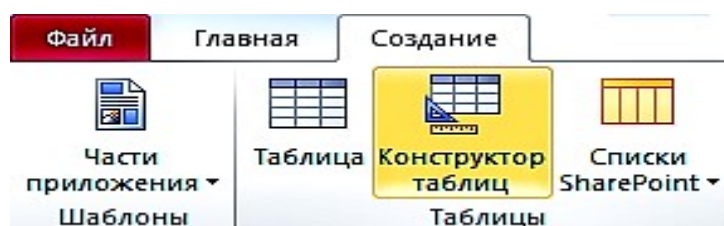
Общие Подстановка

Формат поля Денежный

Рис. 1.4. Таблица «Товары» в режиме «Конструктор»

Теперь определим первичный ключ таблицы. Выделим поле «**Код товара**», щелкнув кнопкой мыши на области маркировки, слева от имени поля, и нажмем кнопку **Ключевое поле** на вкладке ленты **Конструктор** в группе **Сервис**. Признаком установки ключа является изображение ключа слева от имени поля .

Сохраним созданную структуру таблицы и присвоим имя новой таблице – «Товар». Для этого выполним команду **Сохранить** на Панели быстрого доступа или на вкладке **ФАЙЛ**. В окне **Сохранение** введем имя таблицы.

При сохранении таблицы происходит обновление файла базы данных, в которую помещается созданная таблица. Таблица «Товар» появится в списке объектов **Таблицы** в области навигации открытой базы данных «Реализация товаров».

После сохранения структуры таблицы переходите ко второму этапу создания таблицы – созданию записей. Для этого переключитесь в режим таблицы нажатием кнопки **Режим** на ленте конструктора или выбором нужного режима при открытии списка данной кнопки (рис. 1.5).



Рис. 1.5. Выбор режима представления таблицы

Как и в режиме конструктора, в режиме таблицы можно удалить столбец. При этом следует помнить, что удаляются все данные столбца, и отменить удаление невозможно. Удаление поля первичного ключа в режиме таблицы невозможно. Для этого необходимо использовать режим конструктора.

Открыть таблицу для ввода исходных данных. Установить курсор в первую строку таблицы и ввести исходные данные. Ввод данных в каждое поле таблицы завершать нажатием клавиши **Enter**. По окончании ввода данных при необходимости увеличить ширину полей. Записать таблицу «Товар» на диск.

Товары						
	Код товара ▾	Наименование ▾	Марка ▾	Номер склада ▾	Количество ▾	Цена ▾
⊕	1	Тахеометр	SP FOKUS 6	1	5	319 463,00 Р
⊕	2	Тахеометр	SP FOKUS 6W	1	7	357 487,00 Р
⊕	3	Тахеометр	Soutn NTS-365 R	2	6	225 000,00 Р
⊕	4	Тахеометр	Soutn NTS-362 R	2	5	240 000,00 Р
⊕	5	Теодолит	3Т2КП	3	9	84 193,00 Р
⊕	6	Теодолит	4Т15П	3	5	58 764,00 Р
⊕	7	Теодолит	4Т30П	3	8	50 625,00 Р
⊕	8	Теодолит	VEGA TEO 5	3	10	30 000,00 Р
⊕	9	Нивелир	4Н -2КЛ	4	15	16 680,00 Р
⊕	10	Нивелир	4Н-3КЛ	4	18	12 500,00 Р
*	(№)					

Рис. 1.6. Таблица «Товары» в режиме таблицы

Задание 2. Создание таблицы «Фирмы»

Для поля Телефон следует задать маску ввода: (###)###-##-##



Имя поля	Тип данных
Код фирмы	Числовой
Название	Текстовый
Адрес	Текстовый
Телефон	Текстовый
Контактное лицо	Текстовый
Должность	Текстовый

Свойства поля

Общие	
Размер поля	255
Формат поля	
Маска ввода	(###)###-##-##

Рис. 1.7. Таблица «Фирмы» в режиме «Конструктор»

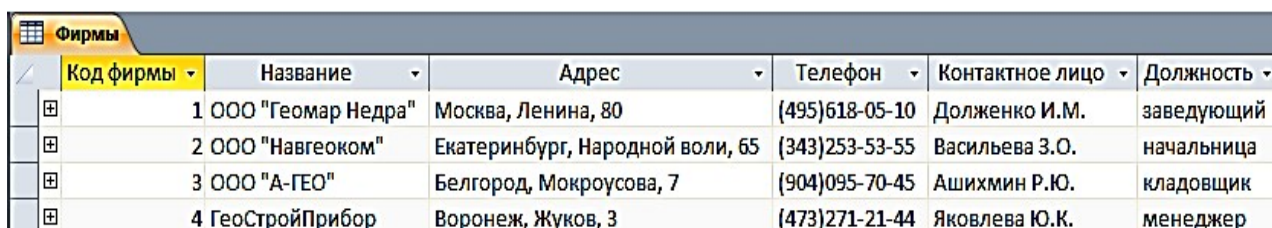

Код фирмы	Название	Адрес	Телефон	Контактное лицо	Должность
1	ООО "Геомар Недра"	Москва, Ленина, 80	(495)618-05-10	Долженко И.М.	заведующий
2	ООО "Навгеоком"	Екатеринбург, Народной воли, 65	(343)253-53-55	Васильева З.О.	начальница
3	ООО "А-ГЕО"	Белгород, Мокроусова, 7	(904)095-70-45	Ашихмин Р.Ю.	кладовщик
4	ГеоСтройПрибор	Воронеж, Жуков, 3	(473)271-21-44	Яковлева Ю.К.	менеджер

Рис. 1.8. Таблица «Фирмы» в режиме таблицы

Задание 3. Создание таблицы «Склады»

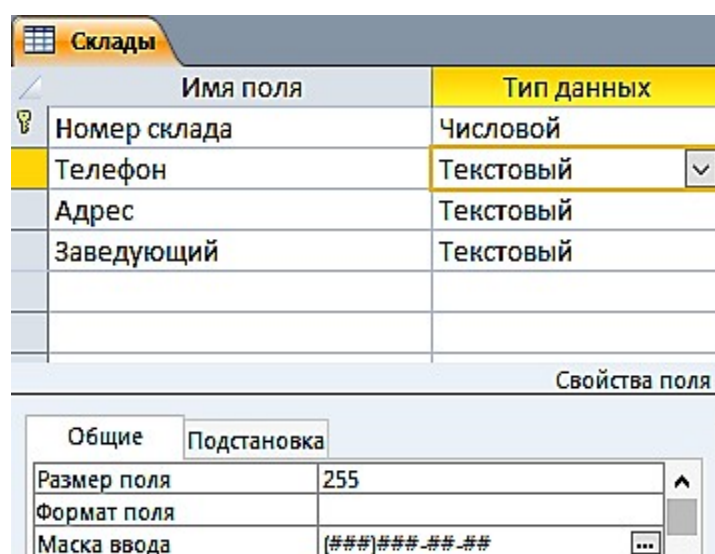

Имя поля	Тип данных
Номер склада	Числовой
Телефон	Текстовый
Адрес	Текстовый
Заведующий	Текстовый

Свойства поля

Общие	
Размер поля	255
Формат поля	
Маска ввода	(###)###-##-##

Рис. 1.9. Таблица «Склады» в режиме «Конструктор»

Номер склада	Телефон	Адрес	Заведующий
1	(343)381-88-88	Екатеринбург, пер. Базовый, 7	Амелина И.В.
2	(343)379-51-62	В-Пышма, пер. Индустриальный, 1	Мясников Д.О.
3	(343)275-18-22	Екатеринбург, Монтажников, 18а	Куликова А.Н.
4	(343)310-22-22	Екатеринбург, Радищева, 4	Ромашенко К.Д.

Рис. 1.10. Таблица «Склады» в режиме «Таблицы»

Задание 4. Создание таблицы «Продажи»

1. Ввести в первой строке имя поля: **Дата продажи** и выбрать для него тип **Дата/время**.
2. Сформировать поле **Код фирмы** и выбрать для него числовой тип.
3. Указать в качестве источника данных для поля **Код фирмы** список кодов фирмы, внесенных в поле с таким же названием в таблицу «Фирмы», рис. 1.11.
4. Не переводя курсор со строки **Код фирмы**, щелкнуть мышью по закладке **Подстановка**.
5. Щелкнуть мышью по слову **Поле** в строке **Тип элемента управления**, а затем – по появившейся при этом кнопке **Раскрыть список**.
6. Выбрать щелчком мыши из раскрывшегося списка строку **Поле со списком**.
7. Щелкнуть мышью по незаполненному полю в строке **Источник строк**, а затем – по появившейся при этом кнопке **Раскрыть список**.
8. Щелчком мыши выбрать строку с названием таблицы «Фирмы».



Рис. 1.11. Окно таблицы с подстановкой в режиме «Конструктора»



Рис. 1.12. Окно таблицы с выбором источника строк

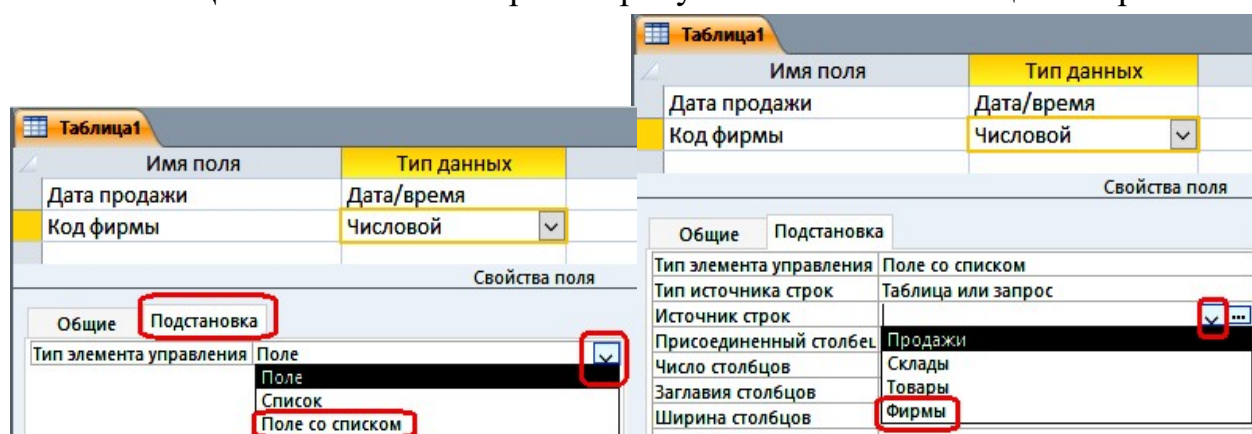

Рис. 1.13. Окно таблицы «Продажи» в режиме «Конструктора»

Дата прода	Код фирмы	Код товара	Количество	Скидки
15.01.2018	4	10	10	5
19.01.2018	1	2	6	10
20.01.2018	3	5	8	5
25.01.2018	2	4	4	10
27.01.2018	1	1	4	15
30.01.2018	3	7	4	10
02.02.2018	2	3	5	5
05.02.2018	4	9	10	10
10.02.2018	3	8	9	10
15.02.2018	3	5	8	10

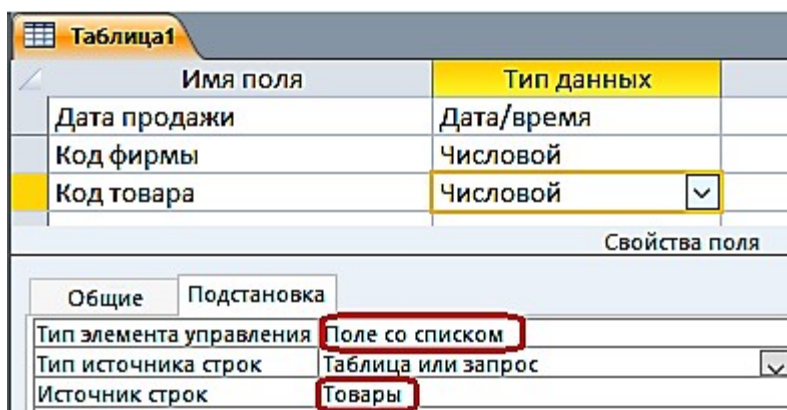
Рис. 1.14. Таблица «Продажи» в режиме «Таблицы»

Задание 5. Создание схемы данных

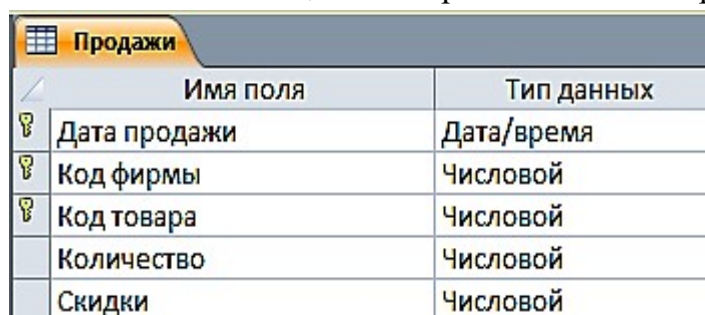
Создание схемы данных начинается с выполнения команды **Схема данных** в группе **Отношения** на вкладке ленты **Работа с базами данных**. В результате выполнения этой команды открывается окно схемы данных и диалоговое окно **Добавление таблицы**, в котором осуществляется выбор таблиц, включаемых в схему (рис. 1.15).



Рис. 1.15. Вкладка ленты **Работа с базами данных**

В окне **Добавление таблицы** отображаются все таблицы и запросы, содержащиеся в базе данных. Выберем вкладку **Таблицы** и с помощью кнопки **Добавить** разместим в окне **Схема данных** все ранее созданные таблицы базы данных «Реализация товаров». При создании связей в схеме данных используется проект структуры реляционной базы данных, в котором показаны все одно-многочленные связи таблиц. Реализуются связи с помощью добавления в связанные таблицы общих полей, называемых *ключом связи*.

На рис. 1.16 в созданной схеме данных БД «Реализация товаров» все связи отмечены символами **1** или ∞ . Это свидетельствует о том, что одно-многочленные связи установлены правильно (по простому и составному ключу).

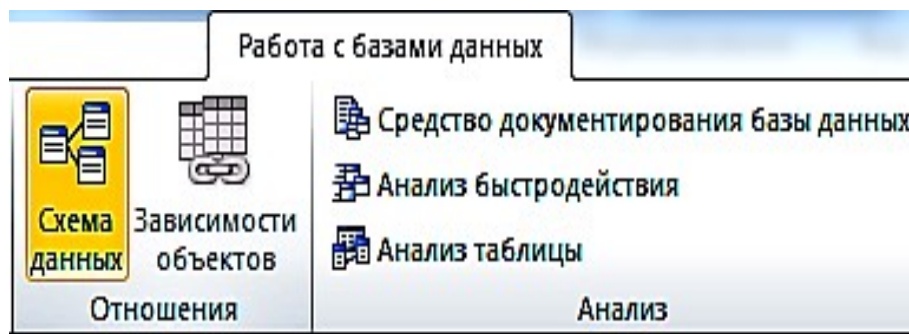

Рис. 1.16. Схема данных БД «Реализация товаров»

ПРАКТИЧЕСКАЯ РАБОТА № 2

Работа с простыми запросами

Конструирование запросов на выборку с условием отбора

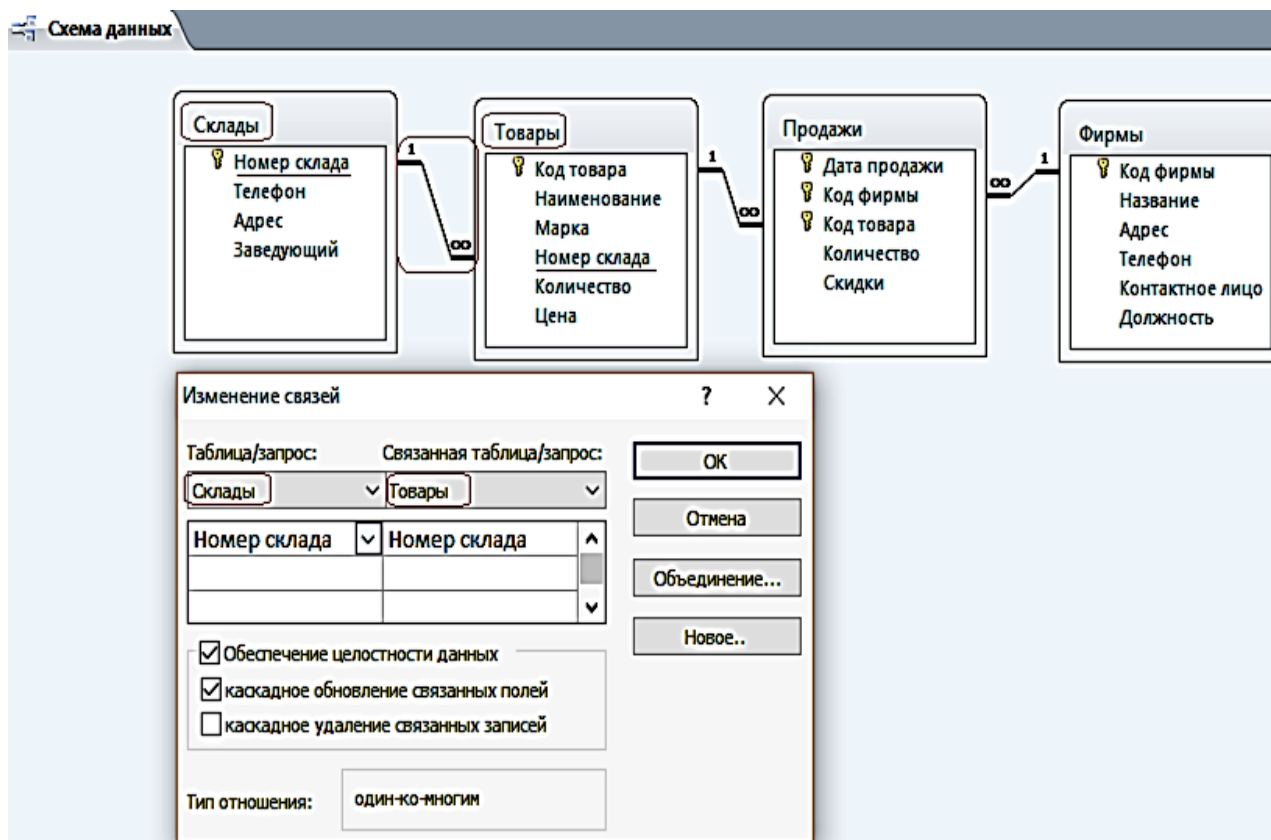
Задание 1. Выбрать товар по его наименованию

1. Для создания запроса в окне базы данных выберите вкладку ленты – **Создание** и в группе **Запросы** нажмите кнопку **Конструктор запросов**.

2. В окне **Добавление таблицы** выберите таблицу «Товар» и нажмите кнопку **добавить**. Выбранная таблица будет отображена в области схемы данных запроса. Закройте окно **Добавление таблицы**, нажав кнопку **Закреть**. На ленте появляется и автоматически активизируется новая вкладка **Работа с запросами / Конструктор**, на которой цветом выделен тип создаваемого запроса – **Выборка**.

3. В окне конструктора (рис. 2.1) последовательно перетащите из списка полей таблицы «Товар» поля **Наименование, Марка и Цена** в столбцы бланка запроса в строку **Поле**. Для этого необходимо щелкнуть двойным щелчком на имени поля таблицы в схеме данных запроса.





Рис. 2.1. Окно конструктора запроса на выборку

4. Запишите в строке **Условия отбора** наименование товара – Тахеометр. Используемое в выражении текстовое значение вводится в двойных кавычках, которые добавляются автоматически.

5. Выполните запрос, щелкнув по кнопке **Выполнить !** или на кнопке **Режим**  в группе **Результаты**. На экране откроется окно запроса в режиме таблицы с записью из таблицы «Товар», отвечающий заданным условиям (рис. 2.2). Дайте ему имя **2_ По наименованию Тахеометр**.

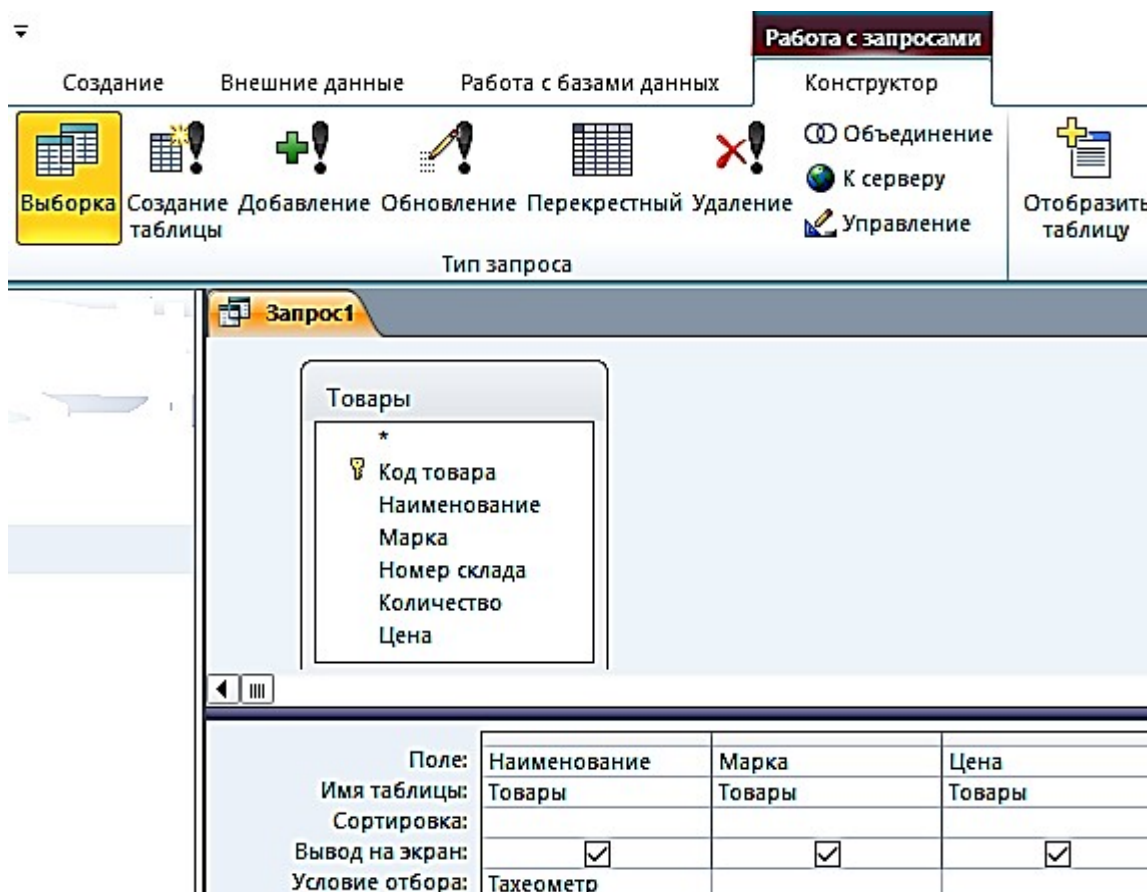

Наименование	Марка	Цена
Тахеометр	SP FOKUS 6	319 463,00 ₺
Тахеометр	SP FOKUS 6W	357 487,00 ₺
Тахеометр	South NTS-365 R	225 000,00 ₺
Тахеометр	South NTS-362 R	240 000,00 ₺

Рис. 2.2. Просмотр запроса в режиме «Таблицы»

Задание 2. Выбрать товары, цена которых менее 100 000 руб. и более 20 000 руб., и количество больше или равно 9

1. Создайте новый запрос в режиме конструктора, добавьте таблицу «Товар». В окне конструктора последовательно перетащите из списка полей таблицы «Товар» в бланк запроса поля (рис. 2.3).

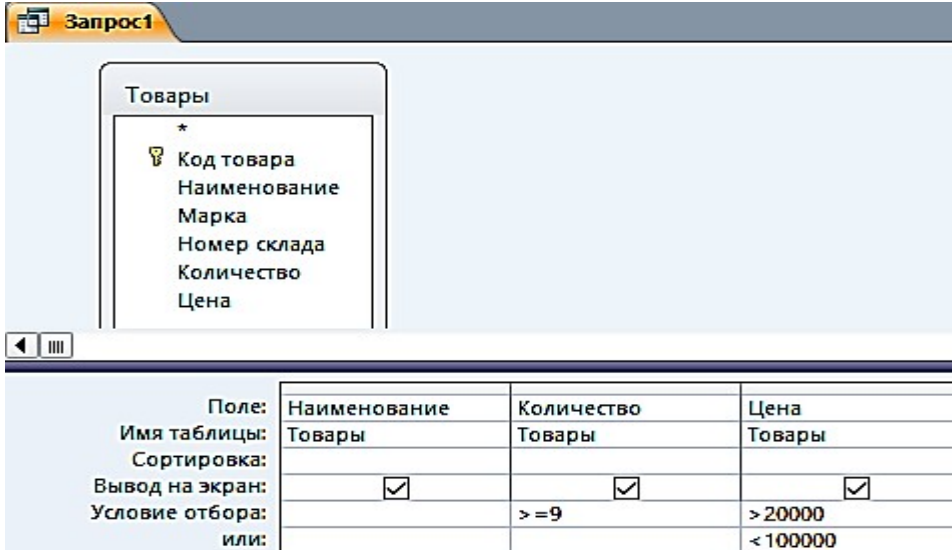

Поле:	Наименование	Количество	Цена
Имя таблицы:	Товары	Товары	Товары
Сортировка:			
Вывод на экран:	<input checked="" type="checkbox"/>	<input checked="" type="checkbox"/>	<input checked="" type="checkbox"/>
Условие отбора:		>=9	> 20000
или:			< 100000

Рис. 2.3. Окно конструктора запроса на выборку с логическими операциями в условии отбора

2. Запишите **Условия отбора**, как показано в бланке запроса. Между условиями, записанными в одной строке, выполняется логическая операция AND. Между условиями, записанными в разных строках, выполняется логическая операция OR.

3. Выполните запрос. Дайте ему имя **2_Цена_количество** (рис. 2.4).

Наименование	Количество	Цена
Теодолит	9	84 193,00 ₺
Теодолит	5	58 764,00 ₺
Теодолит	8	50 625,00 ₺
Теодолит	10	30 000,00 ₺
Нивелир	15	16 680,00 ₺
Нивелир	18	12 500,00 ₺

Рис. 2.4. Просмотр запроса в режиме «Таблицы»

Задание 3. Выбрать скидки, равные 10, за заданный период (после 25 января 2018 г.) (рис. 2.5, 2.6)

Продажи

- *
 - Дата продажи
 - Код фирмы
 - Код товара
 - Количество
 - Скидки

Поле:	Дата продажи	Код фирмы	Скидки
Имя таблицы:	Продажи	Продажи	Продажи
Сортировка:			
Вывод на экран:	<input checked="" type="checkbox"/>	<input checked="" type="checkbox"/>	<input checked="" type="checkbox"/>
Условие отбора:	>=25.01.2018		= 10

Рис. 2.5. Окно конструктора запроса на выборку с логическими операциями в условии отбора

Дата прода.	Код фирмы	Скидки
25.01.2018	2	10
30.01.2018	3	10
05.02.2018	4	10
10.02.2018	3	10
15.02.2018	3	10

Рис. 2.6. Просмотр запроса в режиме «Таблицы»

Вычисляемые поля в запросах

В запросе, как и в таблице, для каждой записи могут производиться вычисления с числовыми, строковыми значениями или со значениями дат с использованием данных из одного или нескольких полей. Результат вычисления образует в таблице запроса новое вычисляемое поле (рис. 2.7).



Рис. 2.7. Запрос с вычисляемым полем

Задание 4. В таблице «Товар» вычислить Цену с НДС, при ставке НДС 35 %

1. Создайте в режиме конструктора запрос на выборку для таблицы «Товары». Перетащите в бланк запроса поля **Наименование**, **Марка**, **Номер склада**, **Количество**, **Цена** (рис. 2.8).



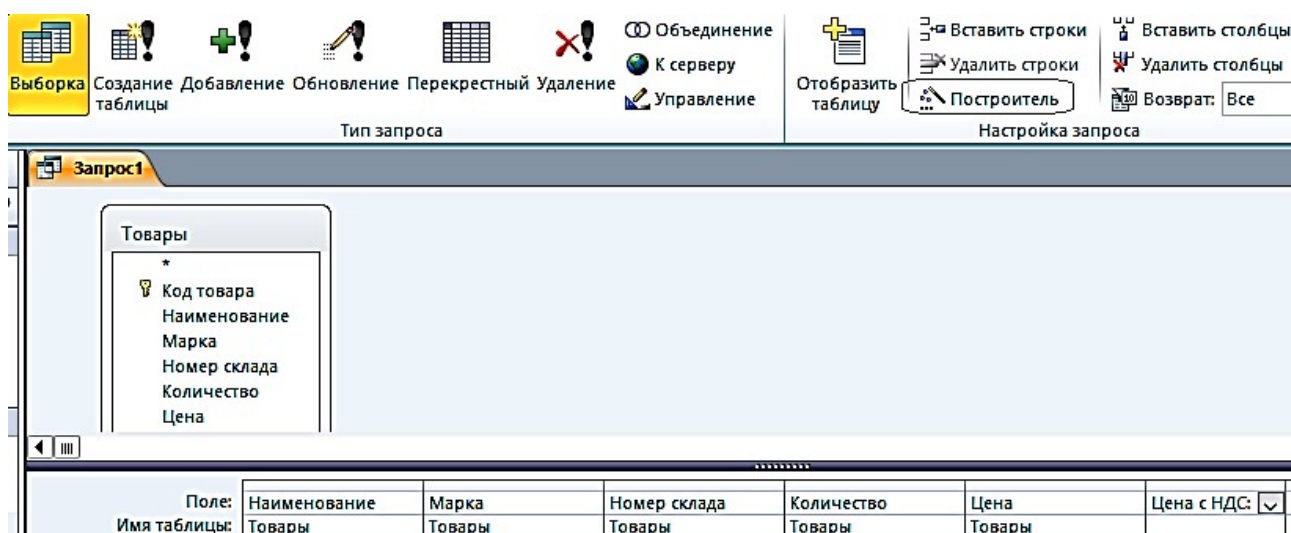

Рис. 2.8. Построитель выражений

2. Для подсчета цены с учетом НДС создайте после поля Цена вычисляемое поле **Цена с НДС** (с правой стороны) при помощи построителя.

3. Вызовите построитель выражений, нажав кнопку **Построитель**  в группе **Настройка запроса** ленты «**Конструктор**». Курсор мыши должен быть установлен предварительно в ячейке ввода выражения.

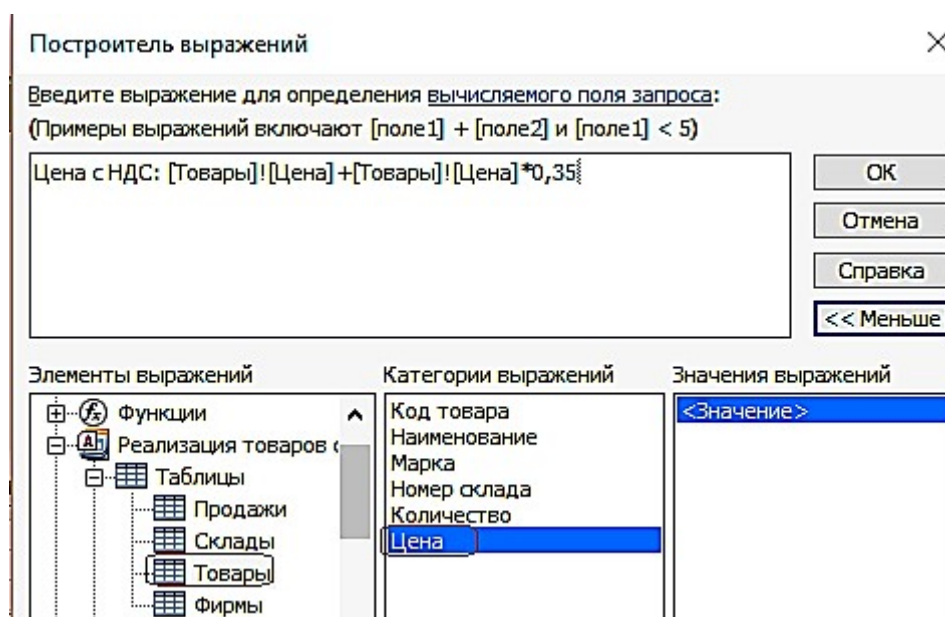
4. В левой верхней части окна **Построитель выражений** (см. рис. 2.8) выберите свою базу данных «Реализация товаров со складов», далее выберите таблицу «**Товары**», на которой построен запрос. Справа отобразится список её полей. Последовательно выбирайте нужные поля и операторы, двойным щелчком вставляя в выражение. Выражение сформируется в верхней части окна. Обратите внимание – построитель перед именем поля указал имя таблицы, которой оно принадлежит, и отделил его от имени поля восклицательным знаком.

5. Слово «Выражение» удалайте, иначе оно выдает, синтаксическую ошибку.

Полученный запрос «**4_Цена с НДС**» в режиме «**Таблицы**» изображен на рис. 2.9.



Наименование	Марка	Номер склада	Количество	Цена	Цена с НДС
Тахеометр	SP FOKUS 6	1	5	319 463,00 ₽	431 275,05 ₽
Тахеометр	SP FOKUS 6W	1	7	357 487,00 ₽	482 607,45 ₽
Тахеометр	Soutn NTS-365 R	2	6	225 000,00 ₽	303 750,00 ₽
Тахеометр	Soutn NTS-362 R	2	5	240 000,00 ₽	324 000,00 ₽
Теодолит	3Т2КП	3	9	84 193,00 ₽	113 660,55 ₽
Теодолит	4Т15П	3	5	58 764,00 ₽	79 331,40 ₽
Теодолит	4Т30П	3	8	50 625,00 ₽	68 343,75 ₽
Теодолит	VEGA TEO 5	3	10	30 000,00 ₽	40 500,00 ₽
Нивелир	4Н-2КЛ	4	15	16 680,00 ₽	22 518,00 ₽
Нивелир	4Н-3КЛ	4	18	12 500,00 ₽	16 875,00 ₽

Рис. 2.9. Просмотр запроса «**4_Цена с НДС**» в режиме «**Таблицы**»

Задание 5. В вычисляемых полях и условиях отбора можно использовать встроенные функции. Необходимо выбрать количество продаж, в заданном месяце

1. Создайте в режиме конструктора запрос на выборку по таблице «**Продажи**».

2. Создайте вычисляемое поле **Заданный месяц** (в правой) пустой ячейке строки, записав туда одно из выражений: а `Format([Продажи]![Дата продажи];"mmmm")` – эта функция возвратит полное название месяца;

в или `Format([Продажи]![Дата продажи];"mm")` – эта функция возвратит номер месяца;

3. Для отбора продаж в заданном месяце, в вычисляемом поле в строку **Условие отбора** введите название месяца, например, – Январь, или номер месяца, например, 1, в соответствии с параметром в функции `Format` (рис. 2.10, 2.11).



Рис. 2.10. Запрос с функцией выделения из даты полного названия месяца в вычисляемом поле

Дата продажи	Код фирмы	Код товара	Количество	Заданный месяц
15.01.2018	4	10	10	Январь
19.01.2018	1	2	6	Январь
20.01.2018	3	5	8	Январь
25.01.2018	2	4	4	Январь
27.01.2018	1	1	4	Январь
30.01.2018	3	7	4	Январь

Рис. 2.11. Просмотр запроса «5_Заданный месяц» в режиме «Таблицы»

Параметры в запросах

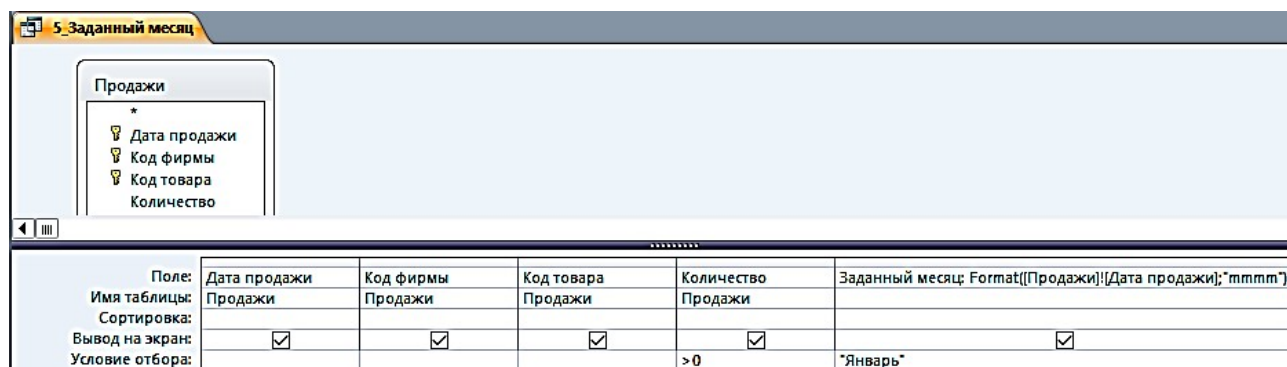
При решении практических задач удобнее вводить выражение в условие отбора в процессе выполнения запроса в диалоге с пользователем, не переходя в режим конструктора. Обеспечить такой диалог можно с помощью *параметра запроса*. Имя параметра запроса задается в строке **Условие отбора** в квадратных скобках. При выполнении запроса это имя появится в диалоговом окне **Введите значение параметра**.

Задание 6. Скопируйте запрос «5_Заданный месяц» и переименуйте его в «6_Параметрический запрос»

1. Замените в условии отбора рассмотренного запроса название месяца Январь на имя параметра – [Название месяца].
2. Выполните запрос. Открывшееся диалоговое окно (рис. 2.12) позволит ввести значение параметра запроса – **Название месяца**.
3. Введите Январь и получите результат.



Рис. 2.12. Диалоговое окно ввода значения параметра

Параметры запроса могут быть использованы не только в выражениях условий отбора, но и для ввода значений операндов в вычисляемых полях.

Задание 7. Создайте в режиме конструктора запрос на выборку для таблицы «Товар»

Перетащите в бланк запроса поля Наименование и Цена. Для увеличения цены на заданный процент в вычисляемое поле запишите выражение с параметром запроса [На сколько процентов увеличить?]/100 (рис. 2.13).

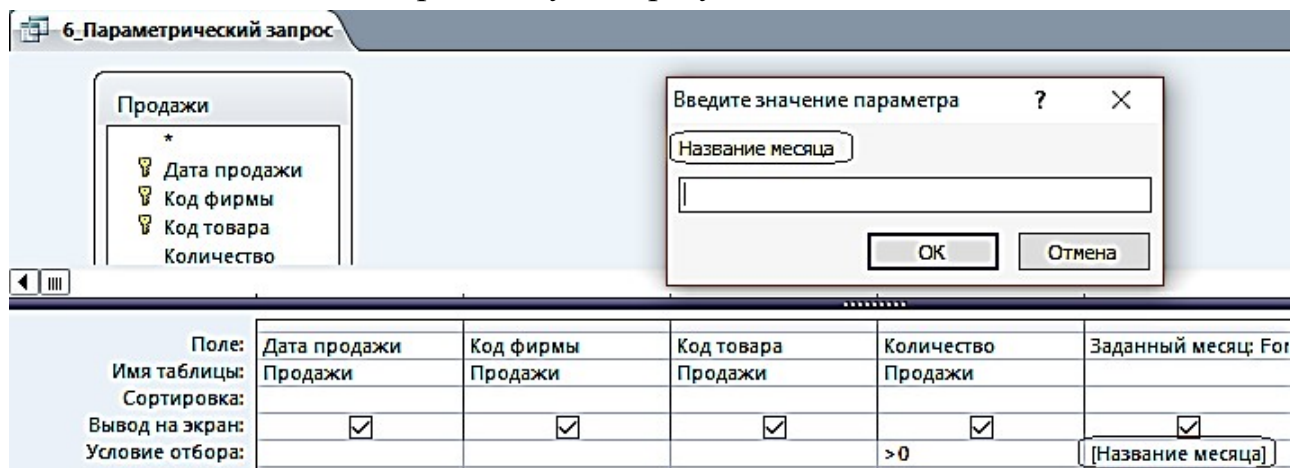

Рис. 2.13. Использование параметра в выражении вычисляемого поля

Задание 8. Скопируйте запрос «7_На сколько % увеличить» и переименуйте его в «8_Проценты» (рис. 2.14)

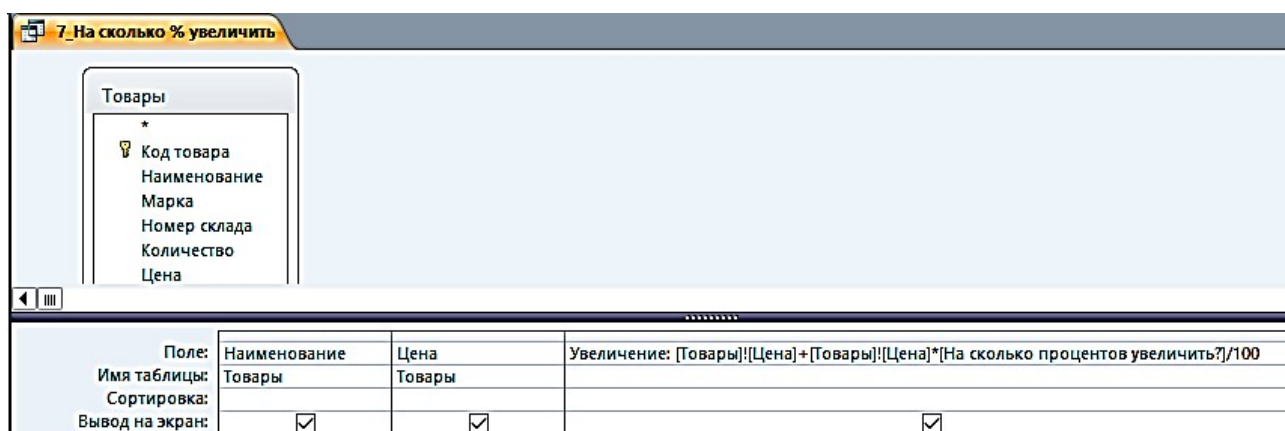

Рис. 2.14. Использование параметра в выражении вычисляемого поля «Проценты»

После выполнения предыдущего запроса в таблице отображается результат вычисления с использованием введенного значения параметра. Однако значение параметра при этом не выводится. Для отображения в таблице запроса введенного значения параметра дополните запрос ещё одним вычисляемым полем, в котором запишите выражение:

Проценты: "На " & [На сколько процентов увеличить?] & "%".

Теперь в таблице запроса появится поле «Проценты», в котором будет записано, например, при вводе 35 – **На 35 %** (рис. 2.15).

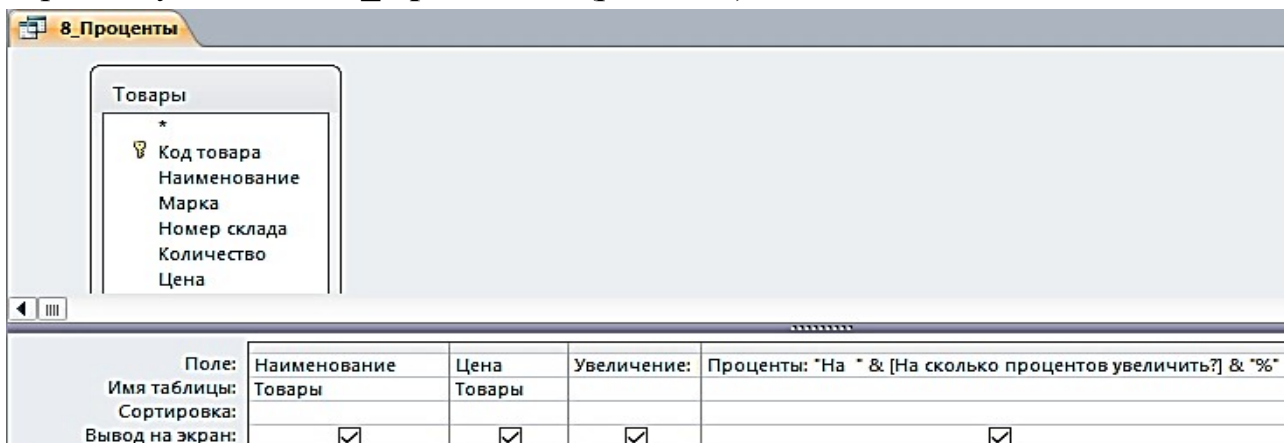
Наименование	Цена	Увеличение	Проценты
Тахеометр	319 463,00 ₺	431 275,05 ₺	На 35%
Тахеометр	357 487,00 ₺	482 607,45 ₺	На 35%
Тахеометр	225 000,00 ₺	303 750,00 ₺	На 35%
Тахеометр	240 000,00 ₺	324 000,00 ₺	На 35%
Теодолит	84 193,00 ₺	113 660,55 ₺	На 35%
Теодолит	58 764,00 ₺	79 331,40 ₺	На 35%
Теодолит	50 625,00 ₺	68 343,75 ₺	На 35%
Теодолит	30 000,00 ₺	40 500,00 ₺	На 35%
Нивелир	16 680,00 ₺	22 518,00 ₺	На 35%
Нивелир	12 500,00 ₺	16 875,00 ₺	На 35%

Рис. 2.15. Просмотр запроса «8_Проценты» в режиме «Таблицы»

Групповые операции в запросах

Групповые операции позволяют выделить группы записей с одинаковыми значениями в указанных полях и вычислить итоговые данные для каждой из групп по др. полям, используя одну из статистических функций. Статистические функции применимы к полям с типом данных **Числовой**, **Денежный**, **Дата и время**.

Задание 9. Запрос с функцией Sum

Определите суммарное количество и цену каждого из товаров.

1. Создайте в режиме конструктора запрос на выборку из таблицы «Товары».
2. Из списка таблицы перетащите в бланк запроса поле «Наименование». По этому полю будет производиться группировка записей таблицы.
3. Перетащите в бланк запроса поля «Количество» и «Цена», по которым будет подсчитываться суммарное количество каждого из товаров.
4. Выполните команду **Итоги** из группы **Показать или Скрыть**. В бланке запроса появится новая строка **Групповая операция** со значением **Группировка** во всех полях запроса.
5. В столбцах «Количество» и «Цена» замените слово **Группировка** на функцию **Sum**. Для этого вызовите раскрывающийся список и выберите эту функцию (рис. 2.16).



Рис. 2.16. Запрос с группировкой по коду товара и суммированием количества и цены в группе

6. Для отображения результата запроса (рис. 2.17) щелкните по кнопке **Выполнить** в группе **Результаты**.

Наименование	Sum-Количество	Sum-Цена
Нивелир	33	29 180,00 ₽
Тахеометр	23	1 141 950,00 ₽
Теодолит	32	223 582,00 ₽

Рис. 2.17. Результат подсчета суммарного количества и цены

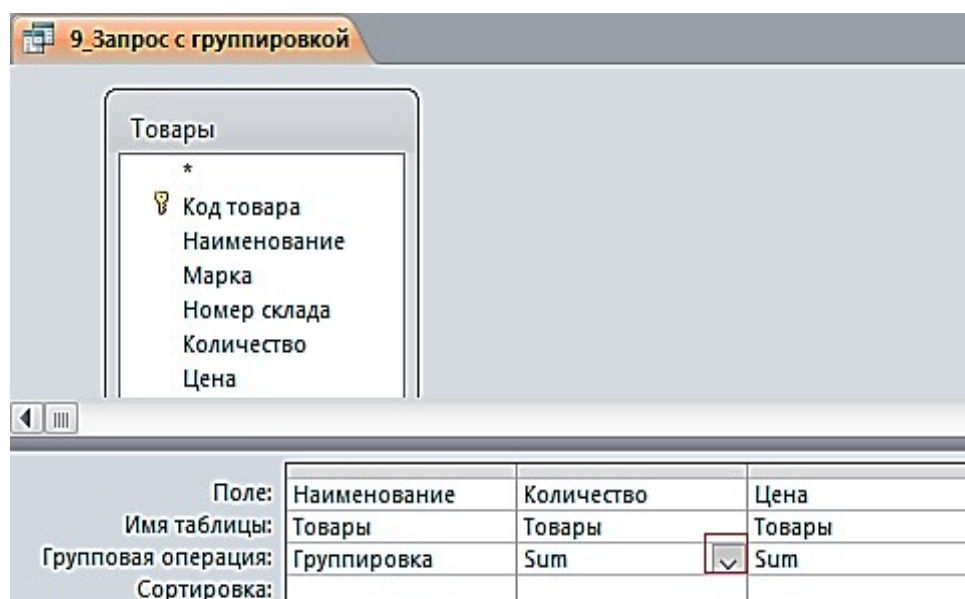
Задание 10. Запрос с функцией Count

Определите, сколько раз продавался товар по коду фирмы.

1. Создайте в режиме конструктора запрос на выборку из таблицы «Продажи».
2. Из списка таблицы перетащите в бланк запроса поле «**Код фирмы**». По этому полю будет производиться группировка записей таблицы.
3. Перетащите в бланк запроса поле «**Количество**», по которому будет происходить подсчет числа товаров с одинаковыми номерами фирм.
4. Выполните команду **Итоги** из группы **Показать или Скрыть**. В бланке запроса появится новая строка **Групповая операция** со значением **Группировка** во всех полях запроса.
5. В столбце «**Количество**» замените слово **Группировка** на функцию Count. Для этого вызовите раскрывающийся список и выберите эту функцию (рис. 2.18).



Рис. 2.18. Запрос для подсчета количества товара по коду фирмы

6. Сохраните запрос под именем «10_Число продаж по коду фирмы». Результат запроса показан на рис. 2.19.

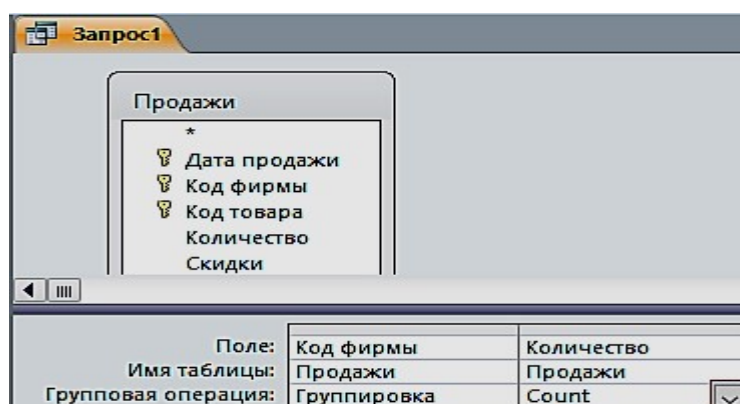

Код фирмы	Count-Количество
1	2
2	2
3	4
4	2

Рис. 2.19. Результат подсчета количества товара по коду фирмы

Задание 11. Запрос с отображением строки итогов по столбцу

Строка итогов используется для быстрого расчета и отображения в столбце таблицы или запроса в режиме таблицы таких значений, как итоговая сумма, среднее, минимальное и максимальное, количество значений.

1. Для добавления строки итогов в таблицу запроса откройте запрос «1_По наименованию тахеометр» в режиме таблицы. На вкладке ленты Главная в группе Записи выполните команду **Итоги**. В таблице отобразится строка **Итог**.

2. В строке **Итог** нажмите кнопку раскрывающегося списка в столбце «Цена», для которого требуется выполнить расчет, и выберите в списке **Сумма** (рис. 2.20).

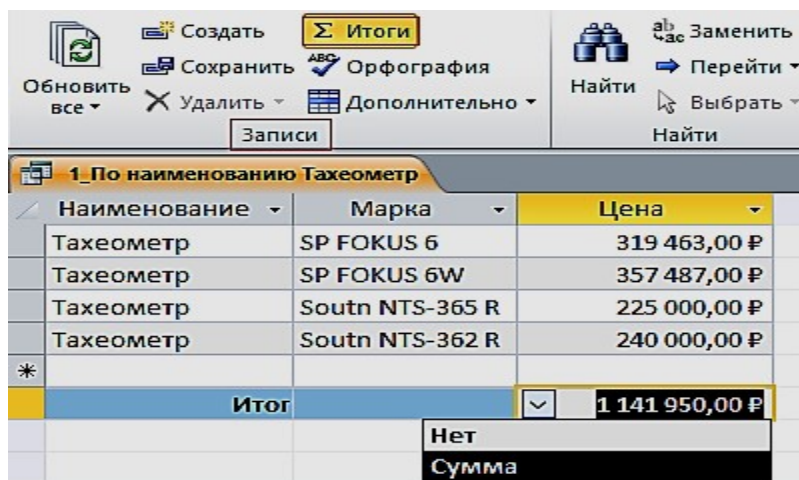

Наименование	Марка	Цена
Тахеометр	SP FOKUS 6	319 463,00 ₽
Тахеометр	SP FOKUS 6W	357 487,00 ₽
Тахеометр	South NTS-365 R	225 000,00 ₽
Тахеометр	South NTS-362 R	240 000,00 ₽
Итог		1 141 950,00 ₽

Рис. 2.20. Результат отображения строки итогов с расчетом суммы по столбцу

3. Для того, чтобы скрыть строку итогов, повторно выполните команду **Итоги**.

ПРАКТИЧЕСКАЯ РАБОТА № 3

Работа с многотабличными запросами

Многотабличный запрос позволяет сформировать записи результата путем объединения взаимосвязанных записей из таблиц базы данных и выбора из них нужных полей и записей. Многотабличный запрос часто осуществляет объединение данных, которые на этапе проектирования были разделены на множество таблиц, отвечающих требованиям нормализации.

При конструировании многотабличного запроса важнейшим условием является правильное представление о том, как идет объединение записей таблиц при формировании результата.

Рассмотрим технологию конструирования многотабличного запроса на выборку для расчета разности количества товаров и количества проданных товаров.

Задание 1. Запрос с вычисляемым полем «Остаток»

1. Создайте в режиме конструктора запрос на выборку для таблиц «Товары» и «Продажи». Перетащите в бланк запроса из таблицы «Товары» поля «Наименование», «Марка», «Количество», и из таблицы «Продажи» поле «Количество».

2. Для подсчета разности количества товаров создайте после поля «Количество», вычисляемое поле «Остаток» (с правой стороны), при помощи построителя (рис. 3.1).





Рис. 3.1. Построитель выражений

3. Вызовите построитель выражений, нажав кнопку **Построитель**  в группе **Настройка запроса** ленты «**Конструктор**». Курсор мыши должен быть установлен предварительно в ячейке ввода выражения (рис. 3.2).

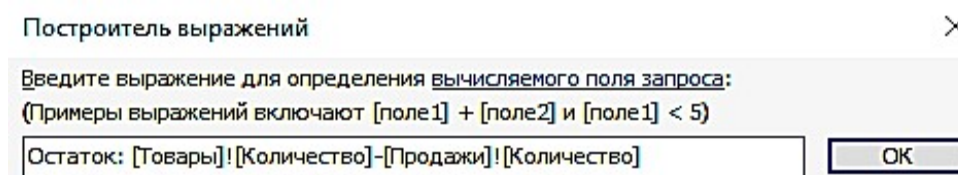

Рис. 3.2. Запрос с вычисляемым полем

4. В левой части окна **Построитель выражений** выберите свою базу данных «**Реализация товаров со складов**», далее выберите таблицу «**Товары**». Справа отобразится список её полей. Выберите поле «**Количество**» и знак минус, двойным щелчком вставляя в выражение. Снова выберите таблицу «**Продажи**» и поле «**Количество**» (рис. 3.3).

Наименование	Марка	Товары.Количество	Продажи.Количество	Остаток
Тахеометр	SP FOKUS 6	5	4	1
Тахеометр	SP FOKUS 6W	7	6	1
Тахеометр	Soutn NTS-365 R	6	5	1
Тахеометр	Soutn NTS-362 R	5	4	1
Теодолит	3Т2КП	9	8	1
Теодолит	3Т2КП	9	8	1
Теодолит	4Т30П	8	4	4
Теодолит	VEGA TEO 5	10	9	1
Нивелир	4Н -2КЛ	15	10	5
Нивелир	4Н-3КЛ	18	10	8

Рис. 3.3 Результат запроса «Остаток по количеству»

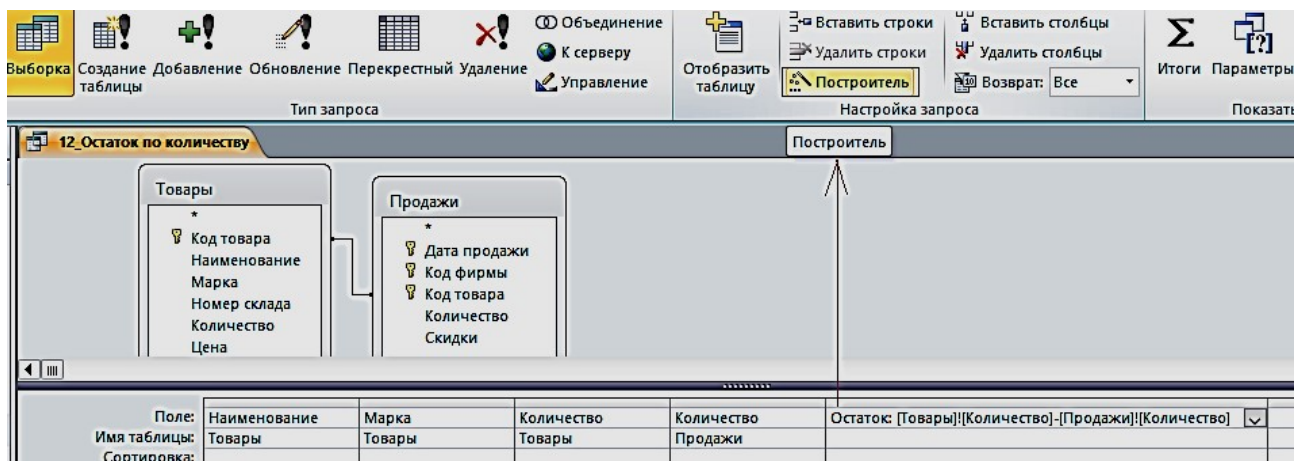
5. Слово «Выражение» удаляйте, оно выдает, синтаксическую ошибку.

Задание 2. Формирование запроса об увеличении цены на 15 % в феврале месяце

1. Создайте в режиме конструктора запрос на выборку для таблиц «**Товары**» и «**Продажи**». Перетащите в бланк запроса из таблицы «**Продажи**» поле «**Дата продажи**», а из таблицы «**Товары**» поля «**Наименование**», «**Марка**», «**Номер склада**», «**Количество**», «**Цена**».

2. Создайте новое поле «**Новая цена**». Для этого создайте после поля Цена, вычисляемое поле «**Новая Цена**» (с правой стороны) при помощи построителя.

3. Вызовите построитель выражений, нажав кнопку **Построитель**  в группе **Настройка запроса** ленты «**Конструктор**». Курсор мыши должен быть установлен предварительно в ячейке ввода выражения. В окне «**Построитель выражений**» выбрать «**Элементы выражений**», в нем найти название своей базы данных, затем Таблицы «**Товары**» и в поле «**Категории выражений**» выбрать «**Цена**», а с клавиатуры набрать «*1,05».

4. В поле «**Дата продажи**» введите условие отбора $\geq 01.02.2018$ (рис. 3.4).



Рис. 3.4. Запрос «**Новая цена**» в режиме конструктора

5. Сохранить запрос с именем «**Новая цена**» (рис. 3.5).

Дата прода	Наименование	Марка	Номер склада	Количество	Цена	Новая цена
02.02.2018	Тахеометр	Soutn NTS-365 R		2	6 225 000,00 Р	23 625 000,00 Р
15.02.2018	Теодолит	ЗТ2КП		3	9 84 193,00 Р	8 840 265,00 Р
10.02.2018	Теодолит	VEGA TEO 5		3	10 30 000,00 Р	3 150 000,00 Р
05.02.2018	Нивелир	4Н -2КЛ		4	15 16 680,00 Р	1 751 400,00 Р

Рис. 3.5. Результат запроса «**Новая цена**»

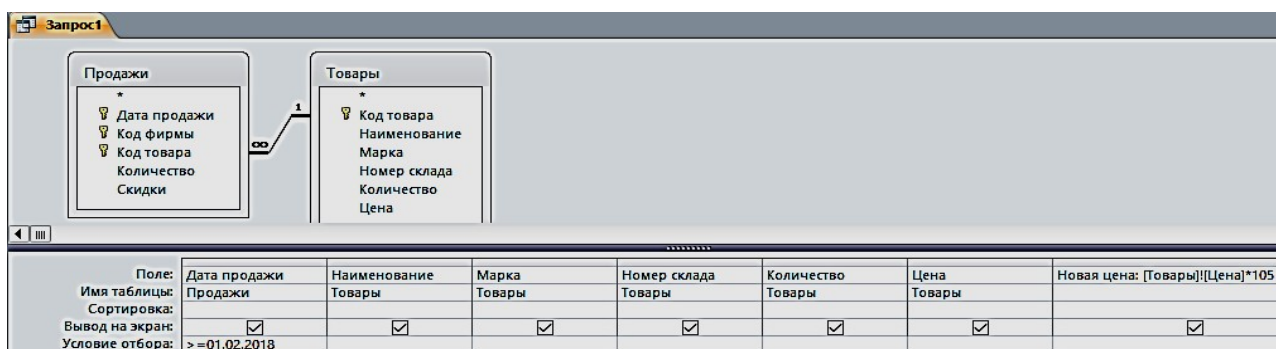
Задание 3. Создание запроса о товарах на складе в г. Екатеринбурге (рис. 3.6, 3.7)



Рис. 3.6. Запрос «Склад в Екатеринбурге» в режиме Конструктора

Наименование	Номер склада	Телефон	Адрес	Заведующий
Тахеометр	1	(343)381-88-88	Екатеринбург, пер. Базовый, 7	Амелина И.В.
Тахеометр	1	(343)381-88-88	Екатеринбург, пер. Базовый, 7	Амелина И.В.
Теодолит	3	(343)275-18-22	Екатеринбург, Монтажников, 18а	Куликова А.Н.
Теодолит	3	(343)275-18-22	Екатеринбург, Монтажников, 18а	Куликова А.Н.
Теодолит	3	(343)275-18-22	Екатеринбург, Монтажников, 18а	Куликова А.Н.
Теодолит	3	(343)275-18-22	Екатеринбург, Монтажников, 18а	Куликова А.Н.
Нивелир	4	(343)310-22-22	Екатеринбург, Радищева, 4	Ромашенко К.Д.
Нивелир	4	(343)310-22-22	Екатеринбург, Радищева, 4	Ромашенко К.Д.

Рис. 3.7. Результат запроса «Склад в Екатеринбурге»

Задание 4. Создание запроса о товарах в феврале, с вычисляемым полем «Сумма» и отображения строки итогов с расчетом суммы по этому столбцу (рис. 3.8, 3.9)

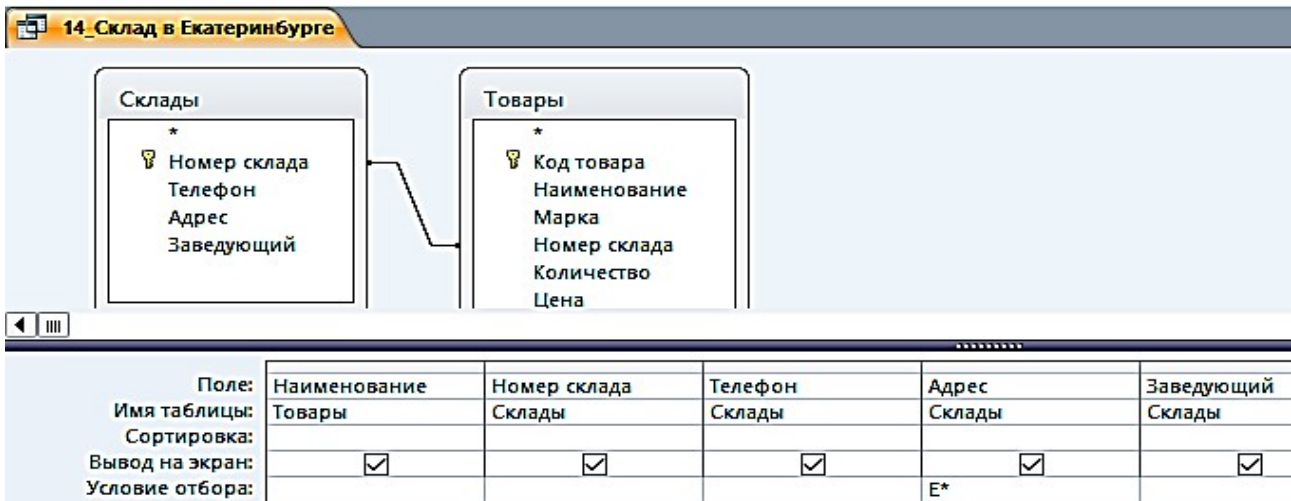

Рис. 3.8. Запрос «Стоимость» в режиме Конструктора

Дата прода. ▾	Скидки ▾	Наименование ▾	Марка ▾	Количество ▾	Цена ▾	Сумма ▾
02.02.2018	5	Тахеометр	Soutn NTS-365 R	6	225 000,00 ₽	1 350 000,00 ₽
15.02.2018	10	Теодолит	3Т2КП	9	84 193,00 ₽	757 737,00 ₽
10.02.2018	10	Теодолит	VEGA TEO 5	10	30 000,00 ₽	300 000,00 ₽
05.02.2018	10	Нивелир	4Н -2КЛ	15	16 680,00 ₽	250 200,00 ₽
* Итого						2 657 937,00 ₽

Рис. 3.9. Результат запроса «Стоимость» и итог с расчетом суммы по столбцу

Задание 5. Создание запроса из четырех таблиц (рис. 3.10, рис. 3.11)

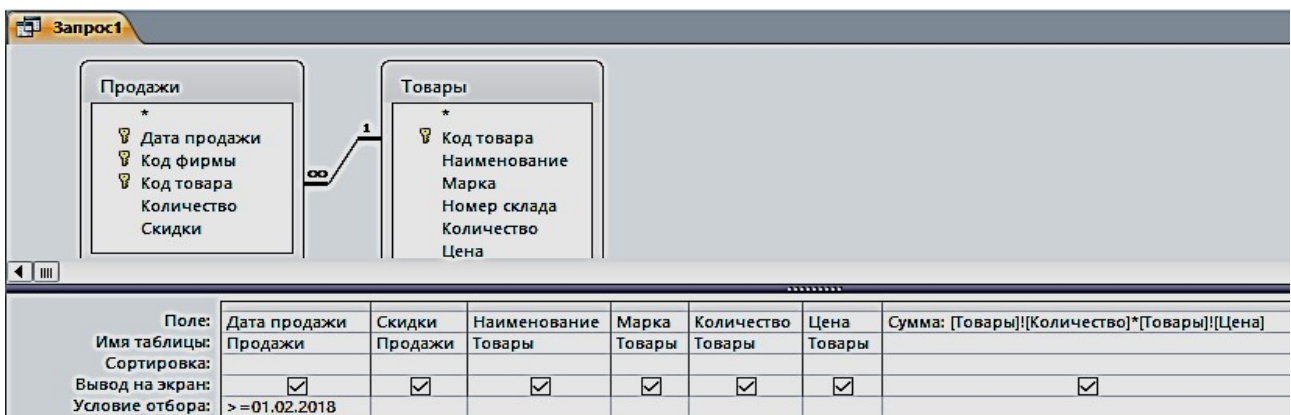

Рис. 3.10. Реляционный запрос в режиме Конструктора

Дата продажи ▾	Номер склада ▾	Склады.Телефон ▾	Наименование ▾	Количество ▾	Цена ▾	Название ▾	Фирмы.Телефон ▾
15.01.2018	4	(343)310-22-22	Нивелир	18	12 500,00 ₽	ГеоСтройПрибор	(473)271-21-44
19.01.2018	1	(343)381-88-88	Тахеометр	7	357 487,00 ₽	ООО "Геомар Недра"	(495)618-05-10
20.01.2018	3	(343)275-18-22	Теодолит	9	84 193,00 ₽	ООО "А-ГЕО"	(904)095-70-45
25.01.2018	2	(343)379-51-62	Тахеометр	5	240 000,00 ₽	ООО "Навгеоком"	(343)253-53-55
27.01.2018	1	(343)381-88-88	Тахеометр	5	319 463,00 ₽	ООО "Геомар Недра"	(495)618-05-10
30.01.2018	3	(343)275-18-22	Теодолит	8	50 625,00 ₽	ООО "А-ГЕО"	(904)095-70-45
02.02.2018	2	(343)379-51-62	Тахеометр	6	225 000,00 ₽	ООО "Навгеоком"	(343)253-53-55
05.02.2018	4	(343)310-22-22	Нивелир	15	16 680,00 ₽	ГеоСтройПрибор	(473)271-21-44
10.02.2018	3	(343)275-18-22	Теодолит	10	30 000,00 ₽	ООО "А-ГЕО"	(904)095-70-45
15.02.2018	3	(343)275-18-22	Теодолит	9	84 193,00 ₽	ООО "А-ГЕО"	(904)095-70-45

Рис. 3.11. Результат сложного запроса

Запросы на изменение

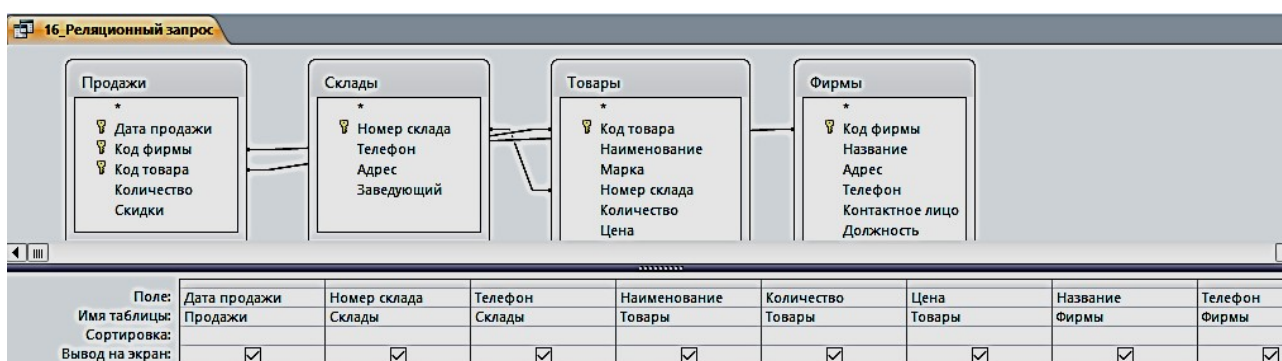
К запросам на изменение относятся запросы на обновление данных в записях таблицы базы, на добавление и удаление записей из таблицы, а также запросы на создание таблицы из записей, сформированных в нем.

Задание 6. Создать запрос на обновление таблицы «Товары». Увеличьте цену товара на 20 %:

1. Создайте запрос на выборку, путем отбора соответствующих полей. Присвойте ему имя «17_Обновление».

2. Откройте этот запрос в режиме Конструктора. Выполните команду **Запрос – Обновление** – Введите в строке «Обновление» выражение для новых значений $[Цена]*1,2$ (рис. 3.12). Закройте запрос. У запроса изменится вид значка. Проверьте правильность его выполнения (рис. 3.13).



Рис. 3.12. Запрос на обновление в режиме Конструктора

Рис. 3.13. С правой стороны результат обновления таблицы

Цена	Цена
319 463,00 ₽	383 355,60 ₽
357 487,00 ₽	428 984,40 ₽
225 000,00 ₽	270 000,00 ₽
240 000,00 ₽	288 000,00 ₽
84 193,00 ₽	101 031,60 ₽
58 764,00 ₽	70 516,80 ₽
50 625,00 ₽	60 750,00 ₽
30 000,00 ₽	36 000,00 ₽
16 680,00 ₽	20 016,00 ₽
12 500,00 ₽	15 000,00 ₽

Задание 6. Создать запрос на создание новой таблицы «18_Создание таблицы»:

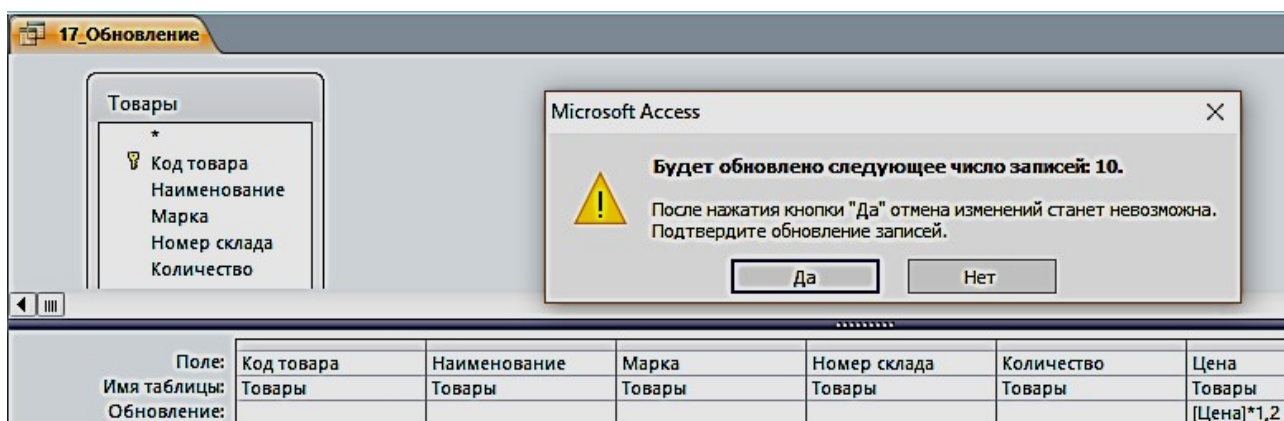
1. Создайте запрос на выборку по всем таблицам путем отбора нужных полей. Присвойте ему имя и проверьте правильность его выполнения.

2. В области навигации выделите названный запрос и с помощью команды контекстного меню откройте его в режиме Конструктора.

3. Преобразуйте этот запрос на выборку в запрос на создание таблицы, выполнив команду **Создание таблицы** в группе **Тип запроса** на

вкладке Конструктора, или выбрав команду контекстного меню запроса **Тип запроса – Создание таблицы**.

4. В окне **Создание таблицы** введите имя создаваемой таблицы «Объединенная» (рис. 3.14).

5. Для того чтобы посмотреть, какие записи будут помещены в новую таблицу, щелкните по кнопке **Режим** на ленте Конструктора запросов в группе **Результаты**.

6. Выполните запрос. Откроется окно сообщений с запрашиваемым разрешением (рис. 3.15). Подтвердите согласие на создание новой таблицы. После этого таблицу можно увидеть в списке таблиц области навигации (рис. 3.16).



Рис. 3.14. Определение имени таблицы, создаваемой в запросе



Рис. 3.15. Окно сообщений

Название	Фирмы_Телефон	Дата продажи	Наименование	Количество	Цена	Номер склада	Склады_Телефон
ООО "Геомар Недра"	4956180510	19.01.2018	Тахеометр	7	428 984,40 Р	1	3433818888
ООО "Геомар Недра"	4956180510	27.01.2018	Тахеометр	5	383 355,60 Р	1	3433818888
ООО "Навгеоком"	3432535355	25.01.2018	Тахеометр	5	288 000,00 Р	2	3433795162
ООО "Навгеоком"	3432535355	02.02.2018	Тахеометр	6	270 000,00 Р	2	3433795162
ООО "А-ГЕО"	9040957045	20.01.2018	Теодолит	9	101 031,60 Р	3	3432751822
ООО "А-ГЕО"	9040957045	30.01.2018	Теодолит	8	60 750,00 Р	3	3432751822
ООО "А-ГЕО"	9040957045	10.02.2018	Теодолит	10	36 000,00 Р	3	3432751822
ООО "А-ГЕО"	9040957045	15.02.2018	Теодолит	9	101 031,60 Р	3	3432751822
ГеоСтройПрибор	4732712144	15.01.2018	Нивелир	18	15 000,00 Р	4	3433102222
ГеоСтройПрибор	4732712144	05.02.2018	Нивелир	15	20 016,00 Р	4	3433102222

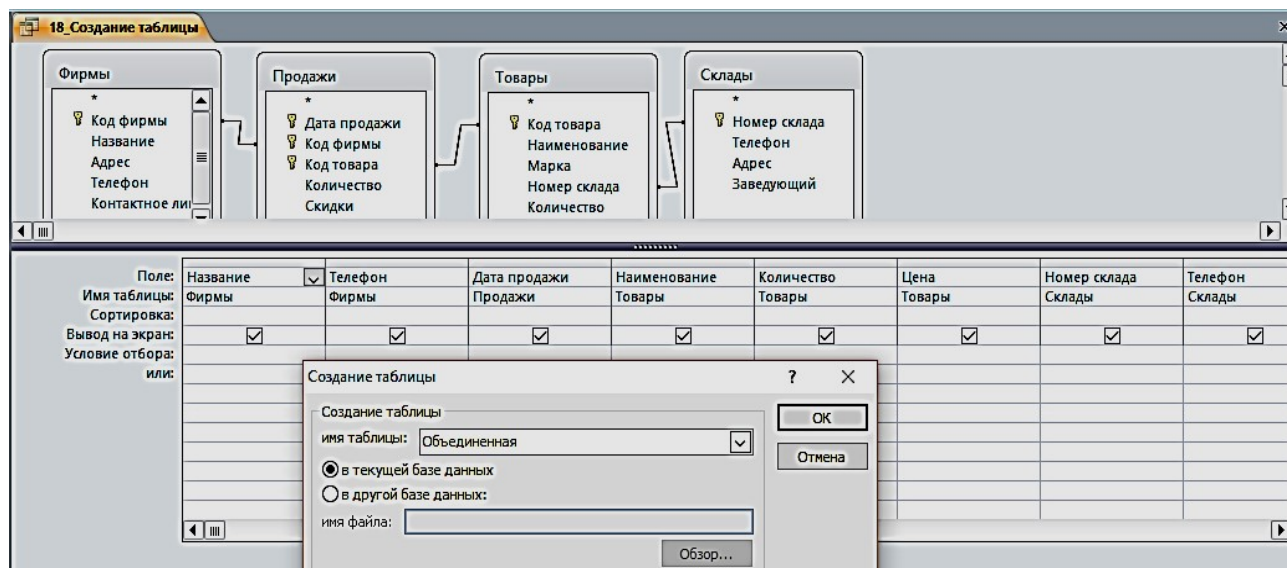
Рис. 3.16. Результат запроса на создание новой таблицы

Задание для самостоятельной работы

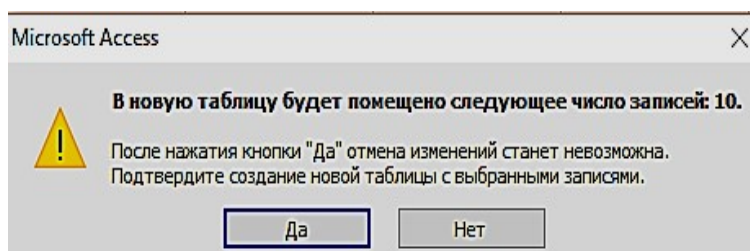
1. По таблице «Товары» сформировать запрос по наименованию товаров на букву Т.
2. По таблице «Товары» сформировать запрос на выборку товаров, цена которых более 100 000 рублей и количество больше или равно 5.
3. По таблице «Продажи» сформировать запрос на выборку товаров, скидки которых равны 5, за период меньше или равный 02 февраля 2018 г.
4. По таблице «Товары» сформировать запрос с вычисляемым полем, вычислить цену с НДС, при ставке 18 %.
5. Создать параметрический запрос, в котором выдавалось бы сообщение «**Введите наименование товара**».
6. По таблице «Товары» сформировать запрос с вычисляемым полем, об увеличении цены на 10 % в январе месяце.
7. По таблице «Товары» сформировать запрос с вычисляемым полем, вычислить сумму за январь.
8. По таблице «Товары» сформировать запрос с вычисляемым полем, найти увеличение количества нивелиров в 2 раза.
9. Создать новую таблицу, состоящую из таблиц «Продажи» и «Фирмы», с полями на ваш выбор (поле – количество обязательно).
10. По новой созданной таблице создать запрос на обновление количества товара в 3 раза.

ПРАКТИЧЕСКАЯ РАБОТА № 4

Работа с формами

Формы являются основой разработки диалоговых приложений пользователя с базой данных. Работая с формой, пользователь может добавлять, удалять и изменять записи таблиц, получать расчетные данные. Форма состоит из элементов управления, которые отображают поля таблиц и графические элементы, не связанные с полями таблиц. Элементы управления предназначены для разработки макета формы: размещение полей таблиц и запросов, надписей, внедряемых объектов (рисунков, диаграмм), вычисляемых полей, кнопок, выполняющих печать и открывающих др. объекты или задачи.

Однотабличная форма предназначена для загрузки, просмотра и корректировки данных одной таблицы. Источником данных такой формы служит единственная таблица. Она может быть создана одним щелчком мыши с помощью команд автоматического создания формы: **Форма**, **Разделенная форма** или **Несколько элементов**, размещенных на вкладке **Создание** в группе **Формы** (рис. 4.1).



Рис. 4.1. Команды группы формы на вкладке ленты **Создание**

Задание 1. Создать однотабличную форму «**Товары для ввода, просмотра и корректировки данных**» таблицы «**Товары**». Чтобы источником записей формы стала таблица «**Товары**», выберите её в области навигации и выполните команду форма на вкладке **Создание**. Эта команда обеспечит автоматическое создание формы на основе только выбранной таблицы (рис. 4.2).

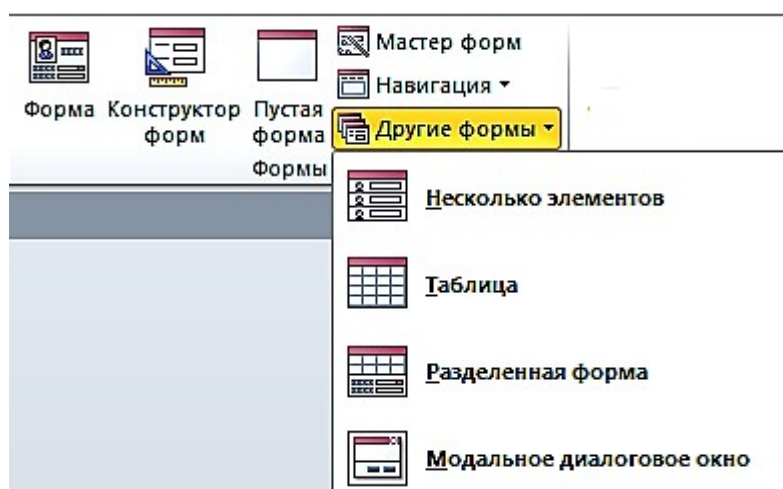

Рис. 4.2. Форма, полученная по команде **Форма**, для работы с таблицей «Товары»

Условное форматирование элементов управления

Для изменения внешнего вида элемента управления в форме, в зависимости от одного или нескольких условий используйте условное форматирование.

Задание 2. Изменить в форме «Товары» цвет денежных значений в поле «Цена» на красный, заливку на желтый, шрифт жирный, когда они оказываются выше заданной величины, например, 100 000 руб.

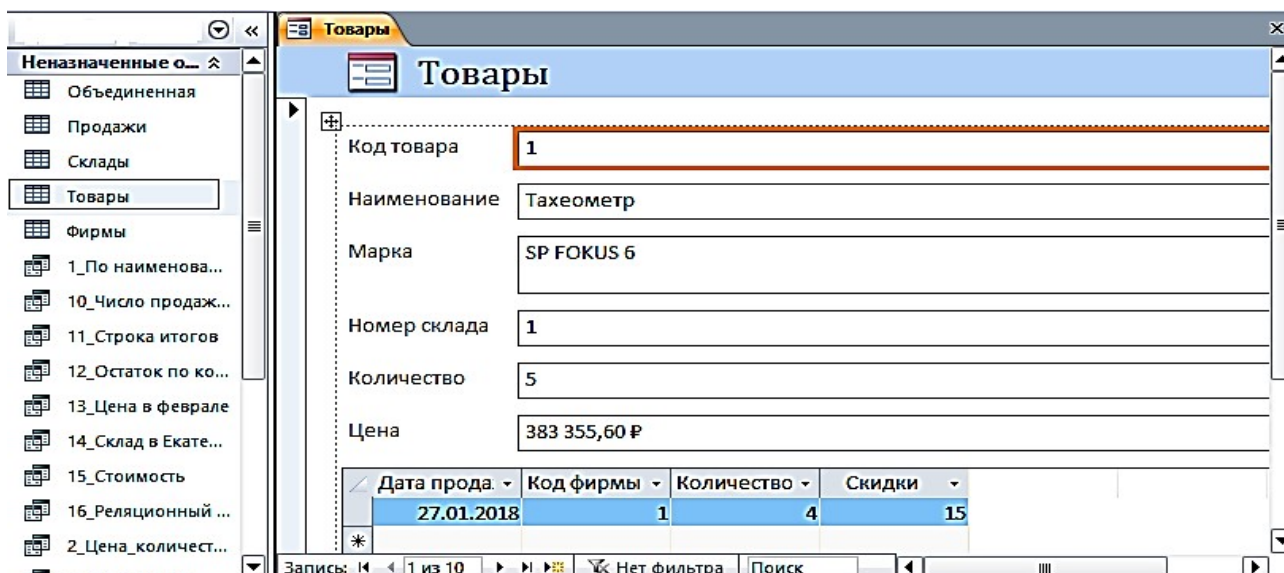
1. Выберите поле Цена, в котором нужно произвести изменения. На вкладке ленты **Формат** в группе **Форматирование элементов управления** выберите команду **Условное форматирование**. Откроется диалоговое окно **Диспетчер правил условного форматирования** (рис. 4.3).



Рис. 4.3. Окно с пустым списком правил форматирования

2. Чтобы создать первое правило условного форматирования щелкните по кнопке **Создать правило**.

3. В окне **Новое правило форматирования** выберите тип правила и сформируйте описание правил, согласно которым будет производиться заданное форматирование поля.

4. В первом поле со списком выберите пункт **Значения поля**, во втором выберите тип сравнения – **больше** и введите постоянное значение в третье поле – 100000, не используя знака денежных единиц.

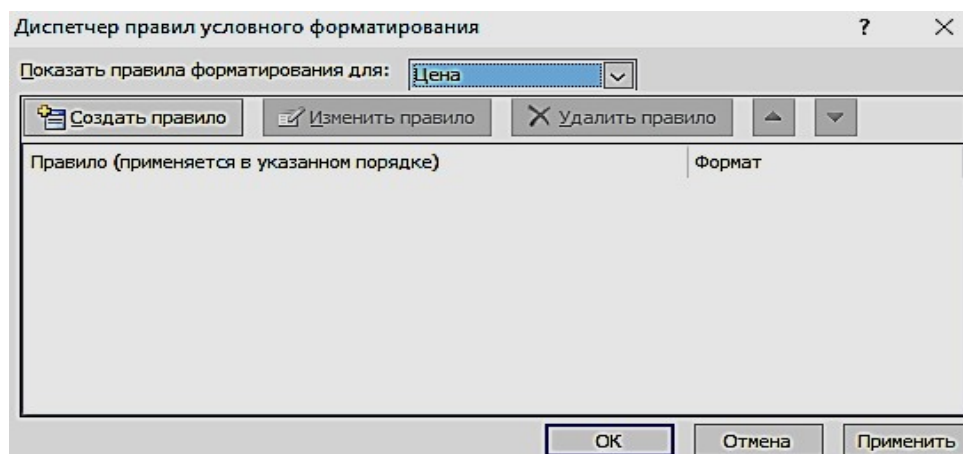
5. Выберите начертание шрифта, цвет и другие параметры форматирования. Нажмите кнопку ОК (рис. 4.4).



Рис. 4.4. Окно определения условий форматирования

Задание 3. Создать однотабличную форму «Склады». Для создания выбрать таблицу «Склады», использовать команду **Форма**, автоматически будет создана форма, содержащая встроенную подчиненную таблицу «Товары». Источником записей главной формы будет таблица «Склады». Такое поведение команды **Форма** вызвано тем, что таблица «Склады» имеет подчиненную таблицу «Товары», с которой она находится в отношении 1:∞, и эта связь определена в схеме данных (рис. 4.5).

Код товара	Наименование	Марка	Количество	Цена
1	Тахеометр	SP FOKUS 6	5	383 355,60 Р
2	Тахеометр	SP FOKUS 6W	7	428 984,40 Р
*	(№)			

Рис. 4.5. Форма по таблице «Склады» с встроенной подчиненной «Товары»
Создание разделенной формы

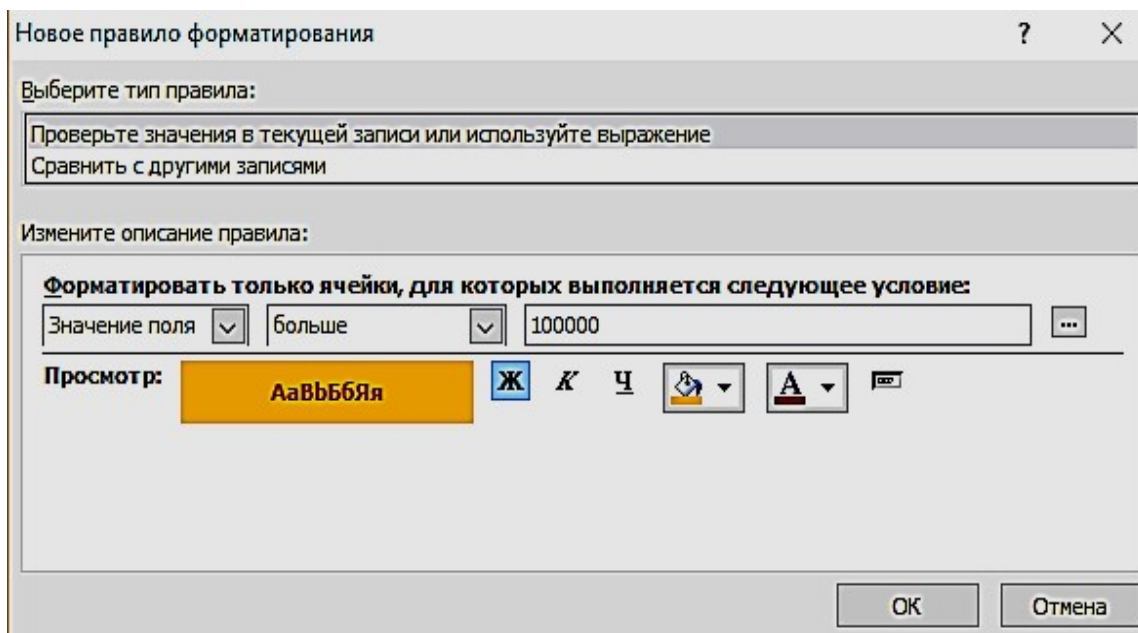
Разделенная форма позволяет синхронно отображать данные одного источника в двух представлениях: в режиме формы и в режиме таблицы.

Задание 4. Создать однотабличную разделенную форму для работы с данными таблицы «Продажи». Выберите таблицу «Продажи» в области навигации и выполните команду **Разделенная форма** на вкладке ленты **Создание** в группе **Формы**. Эта команда обеспечит автоматическое создание формы на основе только одной выбранной таблицы. Созданная форма отобразится в режиме макета (рис. 4.6).

Дата прода	Код фирмы	Код товара	Количество	Скидки
15.01.2018	4	10	10	5
19.01.2018	1	2	6	10
20.01.2018	3	5	8	5
25.01.2018	2	4	4	10
27.01.2018	1	1	4	15
30.01.2018	3	7	4	10
02.02.2018	2	3	5	5
05.02.2018	4	9	10	10
10.02.2018	3	8	9	10

Рис. 4.6. Разделенная форма «Продажи»

Многотабличные формы

Многотабличная форма создается для работы с данными нескольких взаимосвязанных таблиц. Источником данных такой формы является многотабличный запрос. При этом форма может быть простой, отображающей одну запись в столбик, или ленточной, отображающей все записи в табличном виде с надписями в заголовке формы. Для такой формы могут быть использованы команды **Форма** или **Несколько элементов**.

Многотабличная форма может быть составной: состоять из главной формы и одной или нескольких подчиненных включаемых форм.

Задание 5. Создать составную форму воспользовавшись реляционным запросом. Выберите запрос «16_реляционный запрос» в области навигации и выполните команду **Форма** на вкладке **Создание**. Эта команда обеспечит автоматическое создание формы на основе выбранного запроса (рис. 4.7). В режиме Конструктора можно изменить заголовков.

Составная форма

Составная форма на основе Реляционного запроса

Дата продажи: 15.01.2018 Количество: 18

Номер склада: 4 Цена: 15 000,00 Р

Склады.Телефон: (343)310-22-22 Название: ГеоСтройПрибор

Наименование: Нивелир Фирмы.Телефон: (473)271-21-44

Дата продажи	Номер склада	Склады.Телефон	Наименование	Количество	Цена	Название	Фирмы.Телефон
15.01.2018	4	(343)310-22-22	Нивелир	18	15 000,00 Р	ГеоСтройПрибор	(473)271-21-44
19.01.2018	1	(343)381-88-88	Тахеометр	7	428 984,40 Р	ООО "Геомар Недра"	(495)618-05-10
20.01.2018	3	(343)275-18-22	Теодолит	9	101 031,60 Р	ООО "А-ГЕО"	(904)095-70-45
25.01.2018	2	(343)379-51-62	Тахеометр	5	288 000,00 Р	ООО "Навгеоком"	(343)253-53-55
27.01.2018	1	(343)381-88-88	Тахеометр	5	383 355,60 Р	ООО "Геомар Недра"	(495)618-05-10
30.01.2018	3	(343)275-18-22	Теодолит	8	60 750,00 Р	ООО "А-ГЕО"	(904)095-70-45
02.02.2018	2	(343)379-51-62	Тахеометр	6	270 000,00 Р	ООО "Навгеоком"	(343)253-53-55
05.02.2018	4	(343)310-22-22	Нивелир	15	20 016,00 Р	ГеоСтройПрибор	(473)271-21-44
10.02.2018	3	(343)275-18-22	Теодолит	10	36 000,00 Р	ООО "А-ГЕО"	(904)095-70-45
15.02.2018	3	(343)275-18-22	Теодолит	9	101 031,60 Р	ООО "А-ГЕО"	(904)095-70-45

Рис. 4.7. Составная форма

Создание многотабличной формы с помощью мастера

Основным средством создания многотабличной формы можно считать мастер форм, который, запросив у пользователя сведения о включаемых в форму полях из нескольких взаимосвязанных таблиц и запросов, создает составную или одиночную форму.

Задание 6. С помощью мастера создайте форму для работы с данными о продажах товаров

Для вызова мастера форм выполните на вкладке ленты **Создание** в группе **Формы** команду **Мастер форм**. Отобразится окно мастера **Создания форм**, представленное на рис. 4.8.

Создание форм

Выберите поля для формы.
Допускается выбор нескольких таблиц или запросов.

Таблицы и запросы
Таблица: Продажи

Доступные поля: Выбранные поля:

Дата продажи
Код фирмы
Код товара
Количество
Скидки

Отмена < Назад Далее > Готово

Рис. 4.8. Выбор таблиц и полей для создаваемой формы

Если предварительно в области навигации не была выбрана таблица «**Продажи**», выберите её в раскрывающемся списке **Таблицы и запросы** диалогового окна мастера. Затем отберите из списка **Доступные поля**, в нашем случае все, кроме поля «**Скидки**» (рис. 4.9).



Рис. 4.9. Выбранные поля таблицы «**Продажи**» для создаваемой формы

Переходим к выбору полей из таблицы «**Товары**». Перетаскиваем все поля, кроме поля Код товара. После выбора полей для обеих таблиц и нажатия кнопки **Далее** в окне создание форм в списке **Выберите тип представления данных** надо выделить имя таблицы **Продажи** и щелкнуть по кнопке «**Далее**» (рис. 4.10).

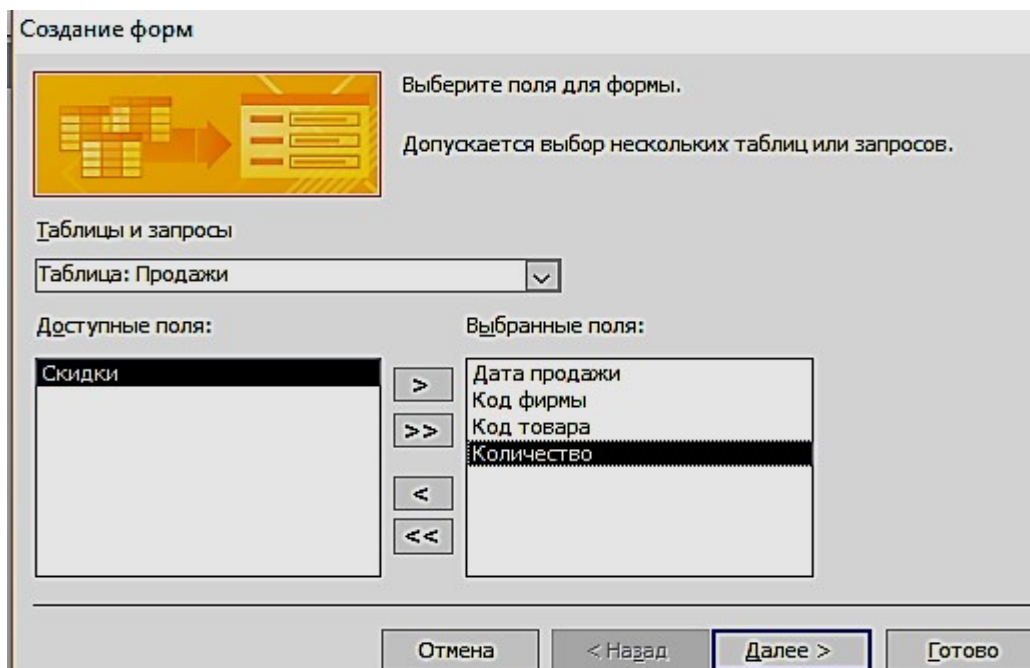

Рис. 4.10. Выбор вида представления данных

В следующем диалоговом окне предоставляется возможность выбрать внешний вид формы и нажать кнопку «Готово» (рис. 4.11).



Рис. 4.11. Выбор вида формы в один столбец

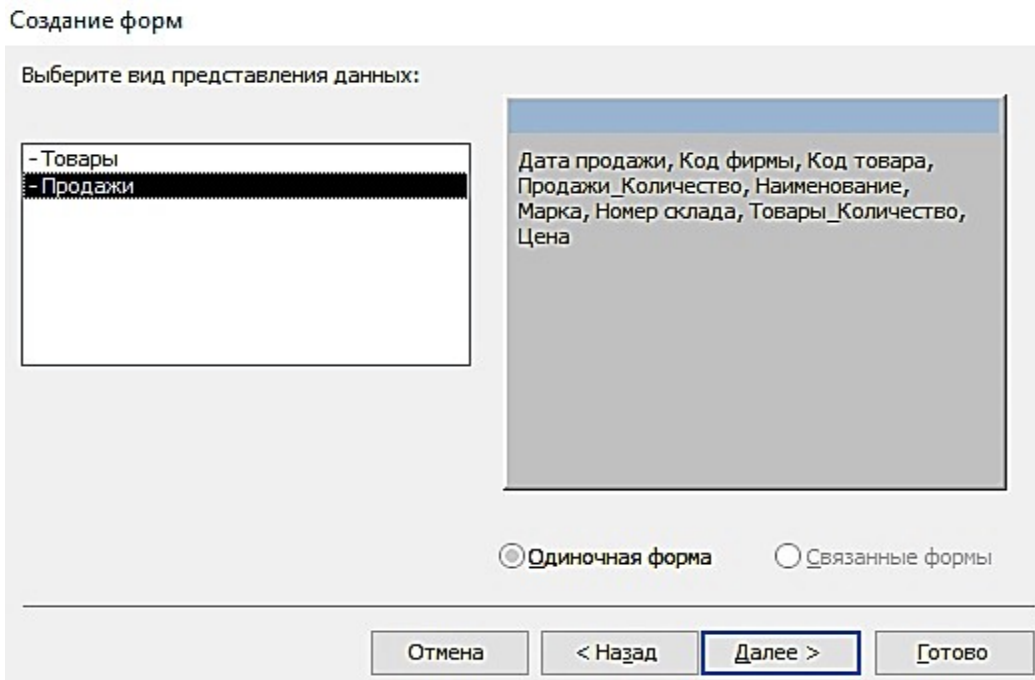

Рис. 4.12. Форма, открытая для просмотра, корректировки и ввода данных

Одиночная многотабличная форма

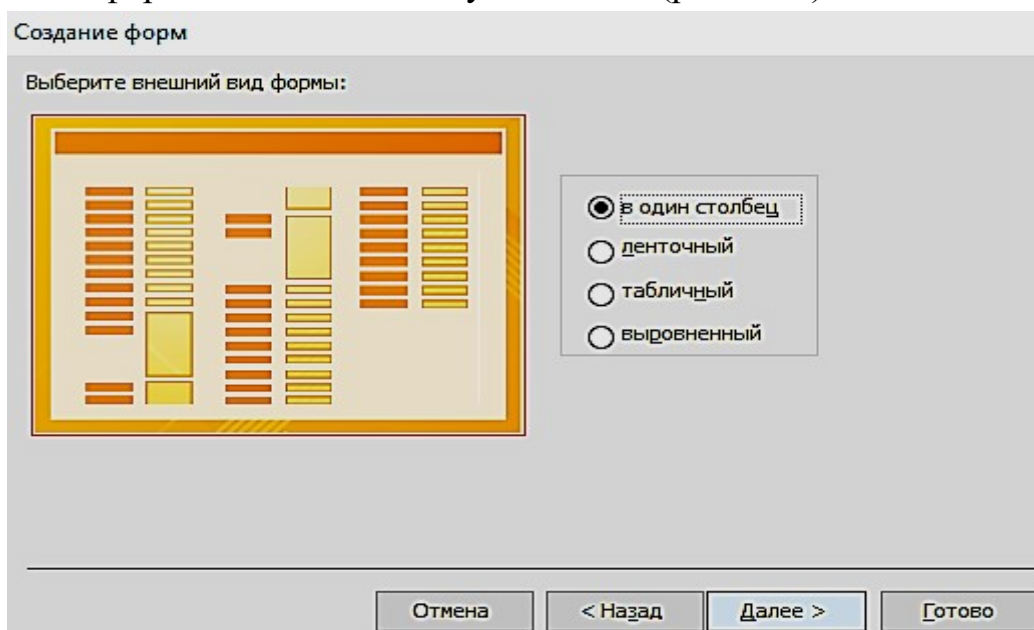
Одиночную форму, включающую поля из нескольких связанных таблиц, позволяет быстро построить инструмент **Пустая форма**. Выполните команду **Пустая форма** на вкладке ленты **Создать** в группе **Формы**. Откроется пустая форма в режиме макета и отобразится область **Список полей**. В списке перечислены все таблицы базы данных, и предоставляется возможность открыть список полей каждой из них (рис. 4.13). Чтобы добавить поле в форму, щелкните на нем двойным щелчком или перетащите его в форму. Для отображения каждого поля Access создает в форме соответствующий элемент управления и привязывает его к полю. Кроме того, для элемента управления создается присоединенная надпись.

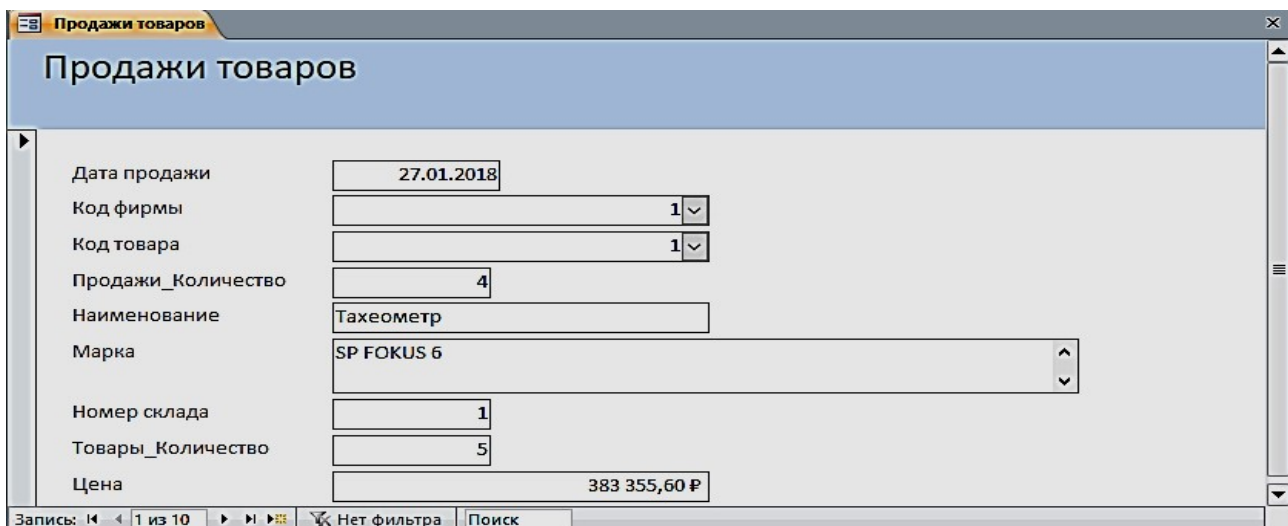

Рис. 4.13. Область **Список полей** при создании одиночной формы

Задание 7. Создать одиночную многотабличную форму для просмотра всех данных базы. Выполните команду **Пустая форма**. В области **Список полей** откройте список полей таблицы «**Продажи**», щелкнув знак «**Плюс**»

рядом с её именем. Добавьте в форму необходимые поля (Дата продажи, Код фирмы, Код товара, Количество, Скидки). Далее последовательно добавляйте поля из таблицы «Товары» (Наименование, Марка, Цена), затем из таблицы «Склады» (Номер склада, Телефон, Адрес, Заведующий) и из таблицы «Фирмы поля» – (Название, Адрес, Телефон, Контактное лицо, Должность). Сохранить форму под именем «Общие данные».

Дата продажи	15.01.2018
Код фирмы	4
Код товара	10
Количество	10
Наименование	Нивелир
Марка	4Н-ЗКЛ
Цена	15 000,00 Р
Номер склада	4
Телефон	(343)310-22-22
Адрес	Екатеринбург, Радищева, 4
Заведующий	Ромашенко К.Д.
Название	ГеоСтройПрибор
Адрес_Фирмы	Воронеж, Жуков, 3
Телефон_Фирмы	(473)271-21-44
Контактное лицо	Яковлева Ю.К.
Должность	менеджер

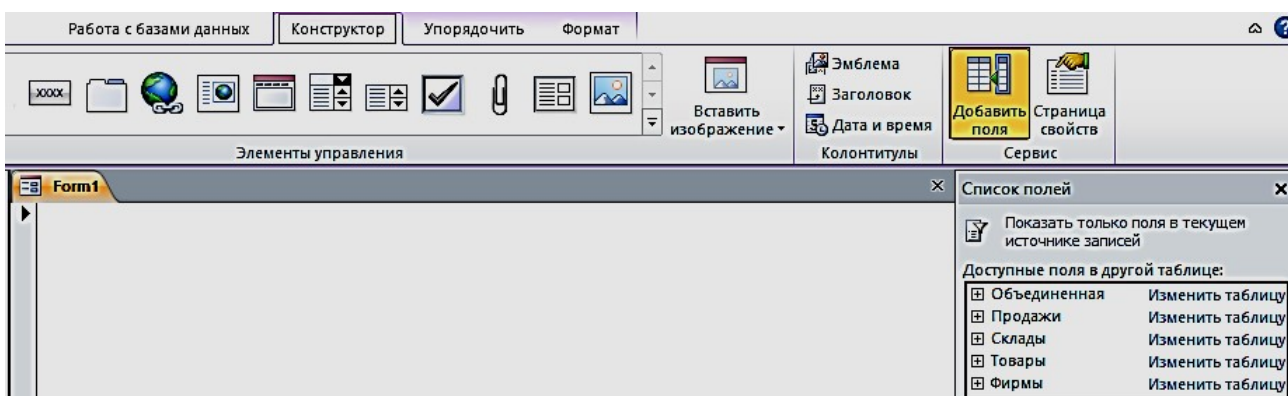
Рис. 4.14. Форма «Общие данные», созданная с помощью инструмента Пустая форма

Задание 8. Создать одиночную форму с помещенной в неё гистограммой

Для этого откройте таблицу «Товары». В группе **Импорт и связи** на вкладке **Внешние данные** выберите на ленте **Экспорт в таблицу Excel** (рис. 4.15).



Рис. 4.15. Окно экспорта таблицы «Товары» на лист Excel

Выберите место назначения для экспорта таблицы «Товары», для этого нажмите на кнопку **Обзор**, выберите соответствующую папку (рис. 4.16, 4.17).



Рис. 4.16. Окно выбора места назначения для экспорта таблицы «Товары»

	A	B	C	D	E	F
1	Код товара	Наименование	Марка	Номер склада	Количество	Цена
2	1	Тахеометр	SP FOKUS 6	1	5	383 355,60р.
3	2	Тахеометр	SP FOKUS 6W	1	7	428 984,40р.
4	3	Тахеометр	Soutn NTS-365 R	2	6	270 000,00р.
5	4	Тахеометр	Soutn NTS-362 R	2	5	288 000,00р.
6	5	Теодолит	3Т2КП	3	9	101 031,60р.
7	6	Теодолит	4Т15П	3	5	70 516,80р.
8	7	Теодолит	4Т30П	3	8	60 750,00р.
9	8	Теодолит	VEGA TEO 5	3	10	36 000,00р.
10	9	Нивелир	4Н -2КЛ	4	15	20 016,00р.
11	10	Нивелир	4Н-3КЛ	4	18	15 000,00р.

Рис. 4.17. Таблица «Товары» в Excel, экспортируемая из Access

Построение гистограммы по колонкам «Наименование» и «Цена» (рис. 4.18).

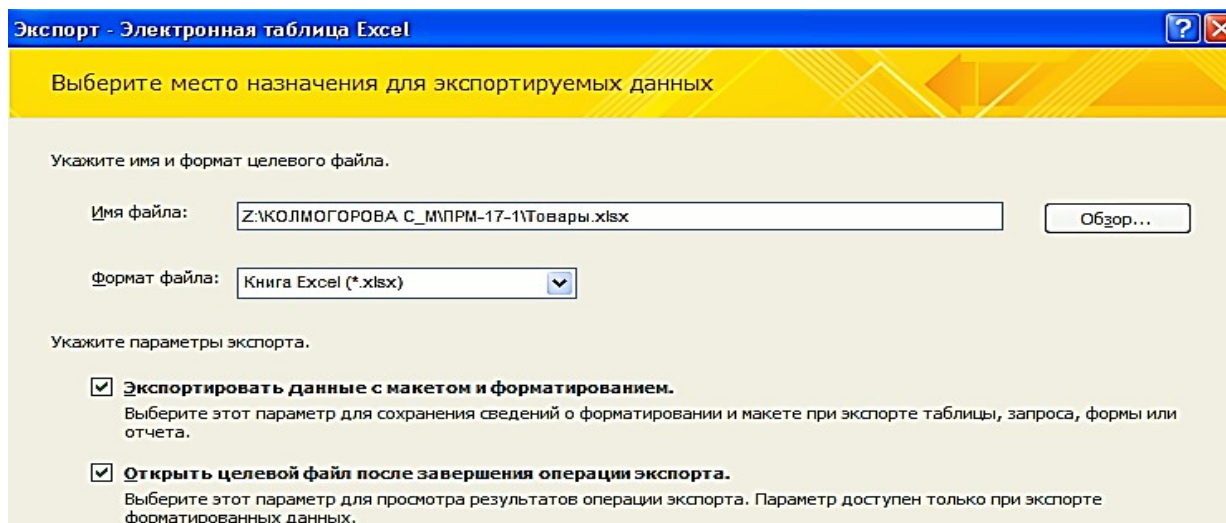

Рис. 4.18. Гистограмма, соответствующая таблице «Товары»

Скопируйте гистограмму в Excel. В Access выполните команду **Пустая форма** на вкладке ленты **Создать** в группе **Формы**. В режиме «Конструктор» произвести вставку гистограммы. Сохранить форму под названием **Гистограмма** (рис. 4.19).

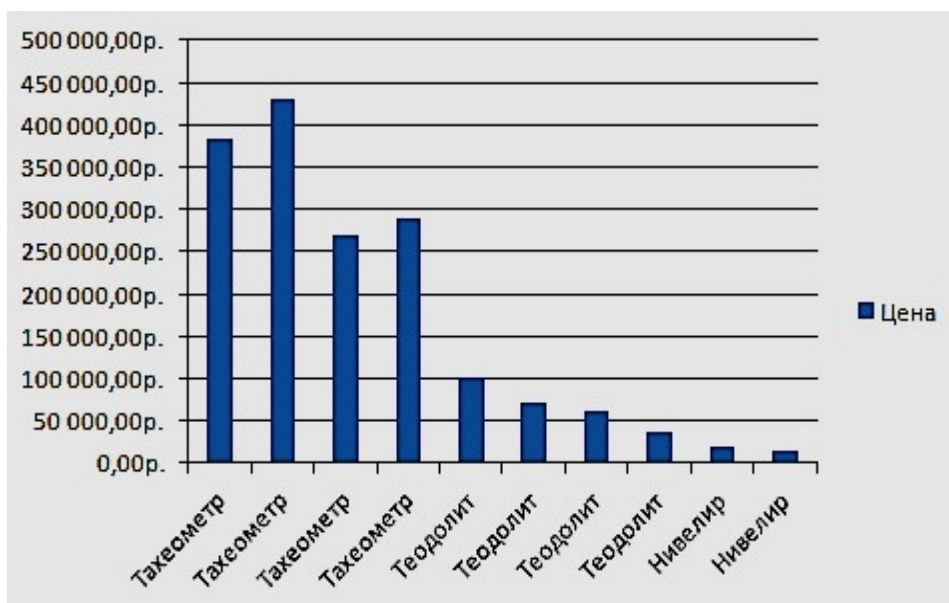

Рис. 4.19. Форма «Гистограмма»

Задание для самостоятельной работы

1. Изменить в форме «Товары» цвет денежных значений в поле «Цена» на зеленый, заливку на светло-зеленый, начертание шрифта – жирный курсив, когда они оказываются меньше или равны 80000 руб.
2. Создать форму «Фирмы» с подчиненной «Продажи».

ПРАКТИЧЕСКАЯ РАБОТА № 5 Работа с отчетами

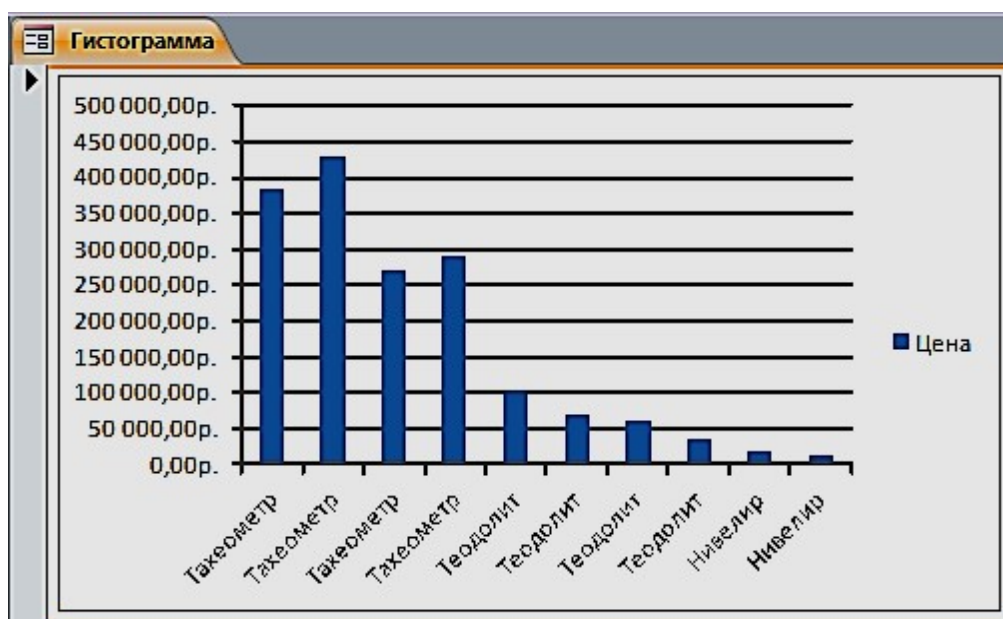
Средства Access по разработке отчетов предназначены для конструирования макета отчета, в соответствии с которым осуществляется вывод данных из определенного источника записей в виде выходного печатного документа.

Отчет может создаваться с помощью Мастера или в режиме Конструктора отчетов.

Задание 1. Выберем в области навигации таблицу «Фирмы», данные из которой будут источником записей отчета. На вкладке ленты **Создание** в группе **Отчеты** выполнить команду **Отчет**.

Access создаст отчет и отобразит его в режиме макета (рис. 5.1). В отчете будут представлены все записи таблицы «Фирмы». Размещение полей таблицы – источника записей отчета – в разделах отчета представлено на рис. 5.2.

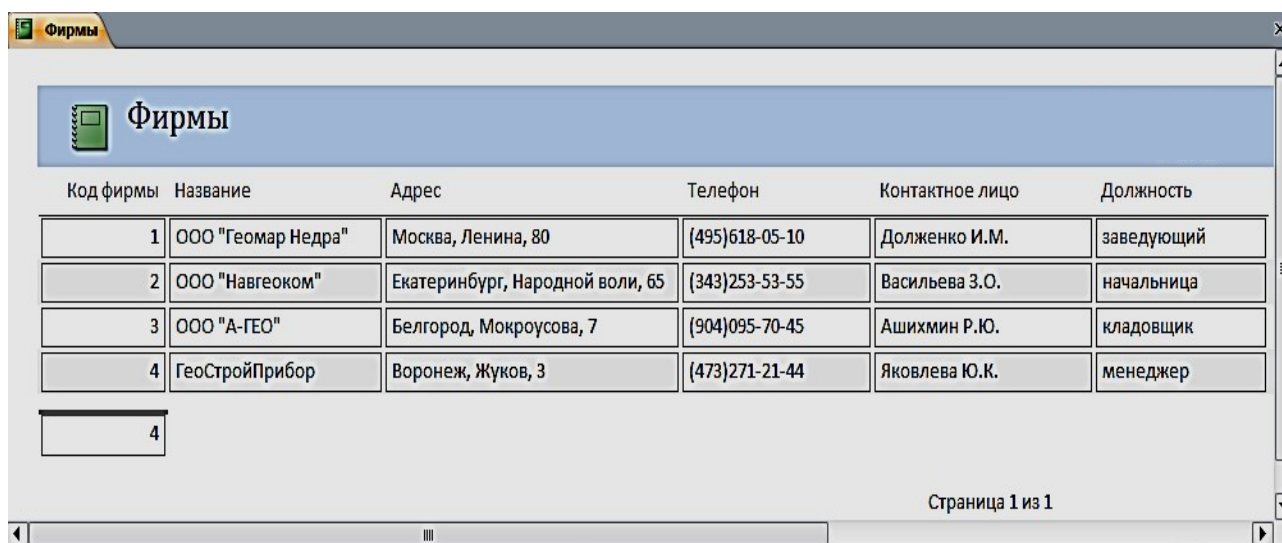

Код фирмы	Название	Адрес	Телефон	Контактное лицо	Должность
1	ООО "Геомар Недра"	Москва, Ленина, 80	(495)618-05-10	Долженко И.М.	заведующий
2	ООО "Навгеоком"	Екатеринбург, Народной воли, 65	(343)253-53-55	Васильева З.О.	начальница
3	ООО "А-ГЕО"	Белгород, Мокроусова, 7	(904)095-70-45	Ашихмин Р.Ю.	кладовщик
4	ГеоСтройПрибор	Воронеж, Жуков, 3	(473)271-21-44	Яковлева Ю.К.	менеджер

Рис. 5.1. Отчет в режиме «Макета»



Рис. 5.2. Разделы однотобличного отчета в режиме Конструктора

В режиме макета легко привести созданный отчет в соответствие с заданными требованиями. Измените название отчета на «Контакты». Для этого выполните двойной щелчок на нем и введите новое название. Выделите макет отчета и измените заливку, размер шрифта, выбрав его на вкладке **Главная** в группе **Форматирование текста** или на вкладке **Формат** в группе **Шрифт**. Для изменения параметров страницы выполняйте команды соответствующей вкладки ленты. Пунктирной линией в отчете отмечена граница полей страницы. Отображение этой линии регулируется кнопкой **Показать поля** на вкладке ленты **Параметры страницы**. Для выбора размеров полей страницы может быть использована коллекция, отображаемая при нажатии кнопки **Поля**. На этой же вкладке можно выбрать размер бумаги, ориентацию страницы и ряд др. параметров (рис. 5.3).

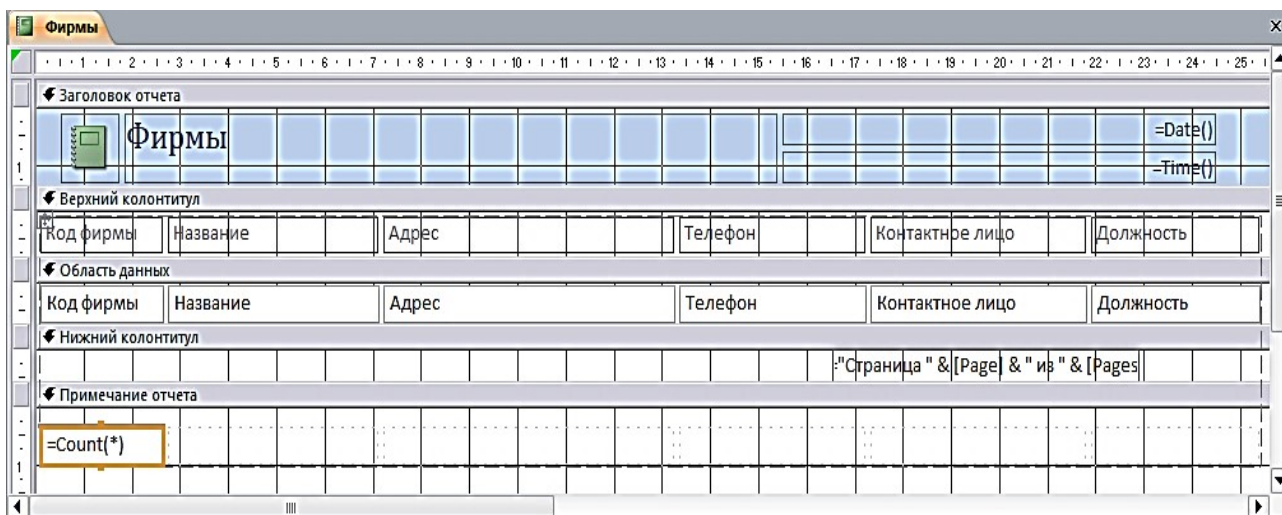

Рис 5.3. Отформатированный отчет в режиме Макета

Задание 2. Выберем в области навигации форму **Продажи товаров**, данные из которой будут источником записей отчета. На вкладке ленты **Создание** в группе **Отчеты** выполнить команду **Отчет**. Для группировки данных по дате продажи выполним команду **Группировка, сортировка и итоги**. Выберем для предлагаемого уровня группировки поле «**Дата продажи**». Откроем список, щелкнув на параметре **по кварталам**, и выберем **по месяцам**. Для закрытия списка щелкните на любом месте за его пределами (рис. 5.4, 5.5).

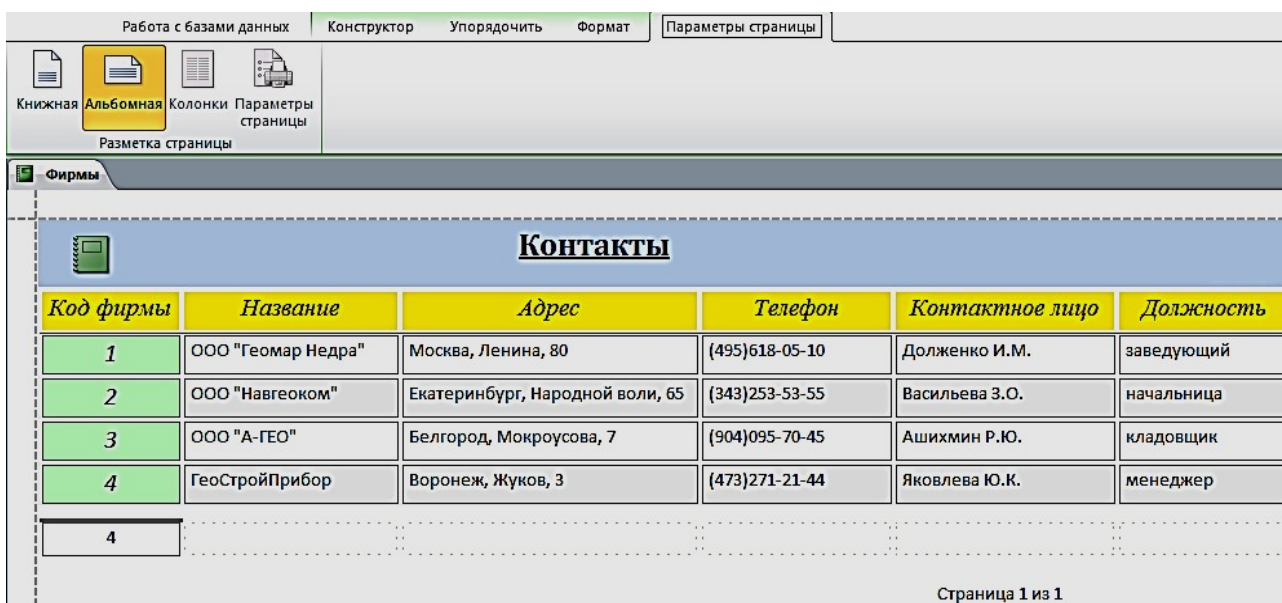

Рис. 5.4. Выбор для поля с датой группировки по месяцам

Дата продажи	Код фирмы	Код товара	Продажи_Количество	Наименование	Марка	Номер склада	Товары_Количество	Цена
Январь 2018								
30.01.2018	3	7	4	Теодолит	4Т30П	3	8	60 750,00 Р
27.01.2018	1	1	4	Тахеометр	SP FOKUS 6	1	5	383 355,60 Р
25.01.2018	2	4	4	Тахеометр	South NTS-362 R	2	5	288 000,00 Р
20.01.2018	3	5	8	Теодолит	3Т2КП	3	9	101 031,60 Р
19.01.2018	1	2	6	Тахеометр	SP FOKUS 6W	1	7	428 984,40 Р
15.01.2018	4	10	10	Нивелир	4Н-3КЛ	4	18	15 000,00 Р
Февраль 2018								
15.02.2018	3	5	8	Теодолит	3Т2КП	3	9	101 031,60 Р
10.02.2018	3	8	9	Теодолит	VEGA TEO 5	3	10	36 000,00 Р
05.02.2018	4	9	10	Нивелир	4Н-2КЛ	4	15	20 016,00 Р
02.02.2018	2	3	5	Тахеометр	South NTS-365 R	2	6	270 000,00 Р
								1 704 169,20 Р

Рис 5.5. Форма с датой группировки по месяцам

Задание для самостоятельной работы

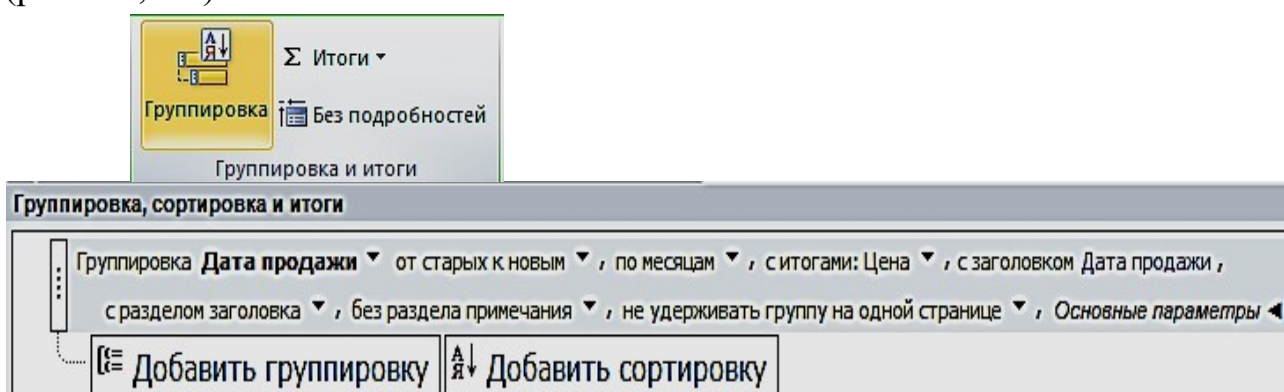
Создать отчет по таблице «**Объединенная**», изображенного на рис. 5.6.

ОТЧЕТ ПРОДАЖИ								
Дата продажи - по месяцам	Название	Фирмы_Телефон	Дата продажи	Наименование	Количество	Цена	Номер склада	Склады_Телефон
Январь 2018								
	ГеоСтройПрибор	4732712144	15.01.2018	Нивелир	18	15 000,00 Р	4	3433102222
	ООО "Геомар Недра"	4956180510	19.01.2018	Тахеометр	7	428 984,40 Р	1	3433818888
	ООО "А-ГЕО"	9040957045	20.01.2018	Теодолит	9	101 031,60 Р	3	3432751822
	ООО "Навгеоком"	3432535355	25.01.2018	Тахеометр	5	288 000,00 Р	2	3433795162
	ООО "Геомар Недра"	4956180510	27.01.2018	Тахеометр	5	383 355,60 Р	1	3433818888
	ООО "А-ГЕО"	9040957045	30.01.2018	Теодолит	8	60 750,00 Р	3	3432751822
Итого для 'Дата продажи' = 30.01.2018 (6 записей)								
Сумма					52	1 277 121,60 Р		
Февраль 2018								
	ООО "Навгеоком"	3432535355	02.02.2018	Тахеометр	6	270 000,00 Р	2	3433795162
	ГеоСтройПрибор	4732712144	05.02.2018	Нивелир	15	20 016,00 Р	4	3433102222
	ООО "А-ГЕО"	9040957045	10.02.2018	Теодолит	10	36 000,00 Р	3	3432751822
	ООО "А-ГЕО"	9040957045	15.02.2018	Теодолит	9	101 031,60 Р	3	3432751822
Итого для 'Дата продажи' = 15.02.2018 (4 записей)								
Сумма					40	427 047,60 Р		
ИТОГО					92	1 704 169,20 Р		

Рис. 5.6. Результат отчета

ПРАКТИЧЕСКАЯ РАБОТА № 6

Создание главной кнопочной формы с использованием макросов

Использование макросов для автоматизации управления реакцией приложения на действия пользователя в формах или отчетах позволяет создавать полноценные интерактивные приложения без написания кода *VBA*.

Макрос (от слова «макрокоманда») – программа, состоящая из последовательности макрокоманд. *Макрокоманда* – это инструкция, ориентированная на выполнение определенного действия над объектами Access и их элементами.

Например, макрокомандой можно открыть форму, отчет, напечатать отчет, запустить на выполнение запрос, применить фильтр, присвоить значение и т. д.

Задание 1. Создать главную форму управления приложением, в которой будут представлены:

- элементы для кнопочных форм запросов и гистограмма;
- макросы для таблиц и отчетов;
- макрос, с помощью которого будет закрыта база данных.

1. Выполним команду **Пустая форма** на вкладке ленты **Создать** в группе **Формы**, режим «**Конструктор**» (рис. 6.1).



Рис. 6.1. Пустая форма в режиме «Конструктор» с элементами управления

2. Расположим в области **Формы** элемент **Надпись**, поместим в него название **Реализация товаров со складов** (рис. 6.2). Форматирование шрифта в надписях и кнопках осуществляется для выделенного объекта, при помощи **Инструмента конструктора форм**, в объекте **Формат**. Сохраним форму под именем «**Главная форма**».

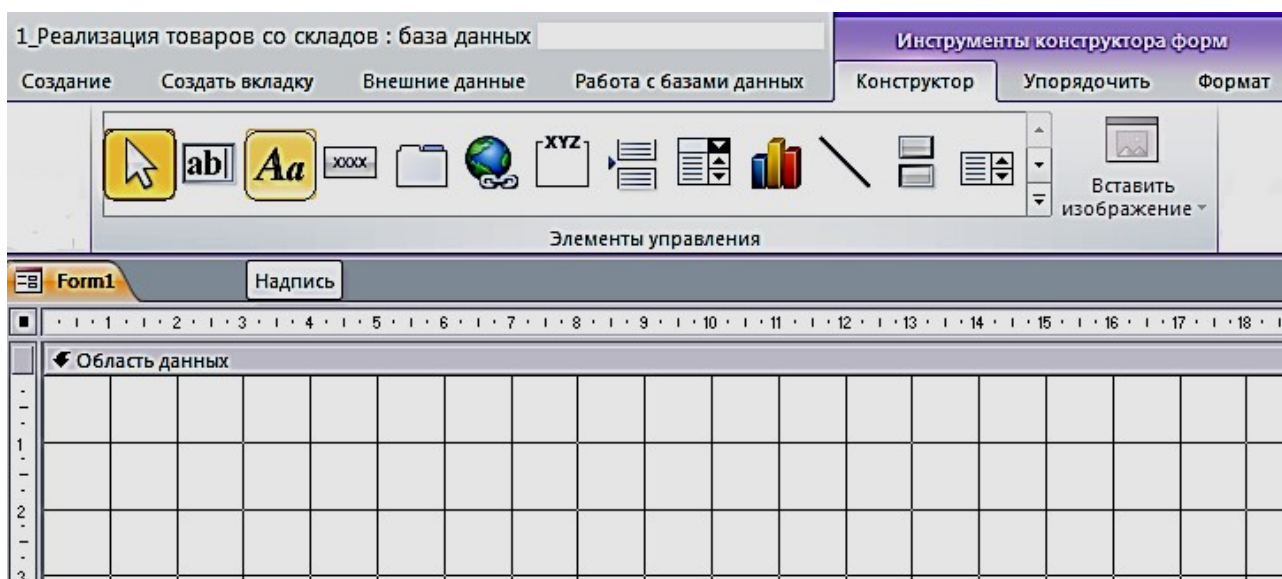

Рис. 6.2. Использование элемента управления **Надпись**

Создание макроса осуществляется в диалоговом режиме и сводится к записи в окне конструктора макроса последовательности макрокоманд, для которых задаются аргументы. Каждому макросу присваивается имя. При выполнении макроса макрокоманды выполняются последовательно в порядке их расположения. При этом используются объекты или данные, указанные в аргументах макрокоманд.

Создание макроса начинается с выполнением команды **Макрос** на вкладке ленты **Создание** в группе **Макросы и код**. В результате выполнения команды открывается окно макроса и каталог макрокоманд (рис. 6.3).

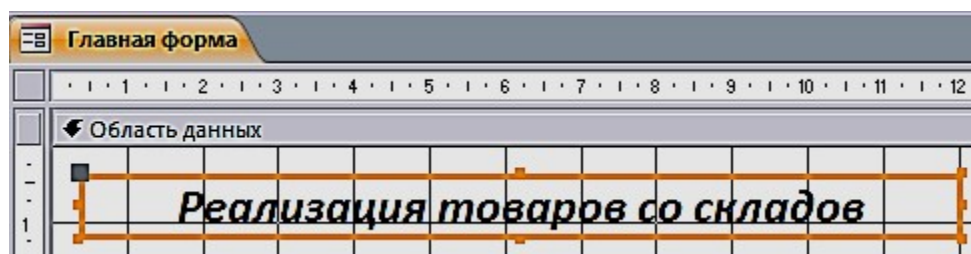

Рис. 6.3. Окно конструирования макроса с Каталогом макроккоманд

3. Создадим первый макрос **Таблицы**, при выполнении которого откроются четыре таблицы: «Продажи», «Склады», «Товары» и «Фирмы». Сохраним его под именем **Таблицы** (рис. 6.4).

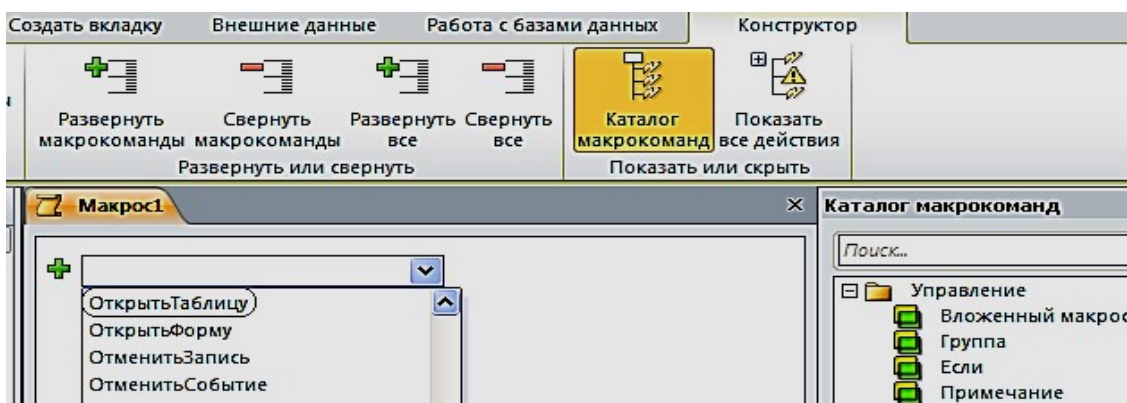

Рис. 6.4. Блок конструирования Макроса «Таблицы»

4. Создадим второй макрос, при выполнении которого откроется отчет «Продажи товаров» (рис. 6.5). Сохраним его под именем **Отчет**.

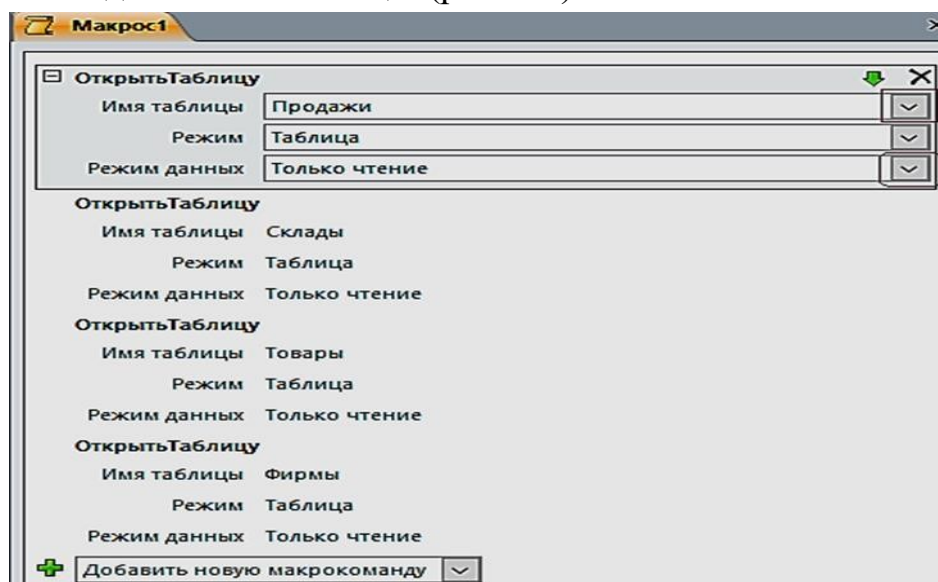

Рис. 6.5. Создание макроса **ОткрытьОтчет**

5. Создадим третий макрос, при выполнении которого откроется отчет «Продажи товаров» (рис. 6.6). Сохраним под именем **Выход**.

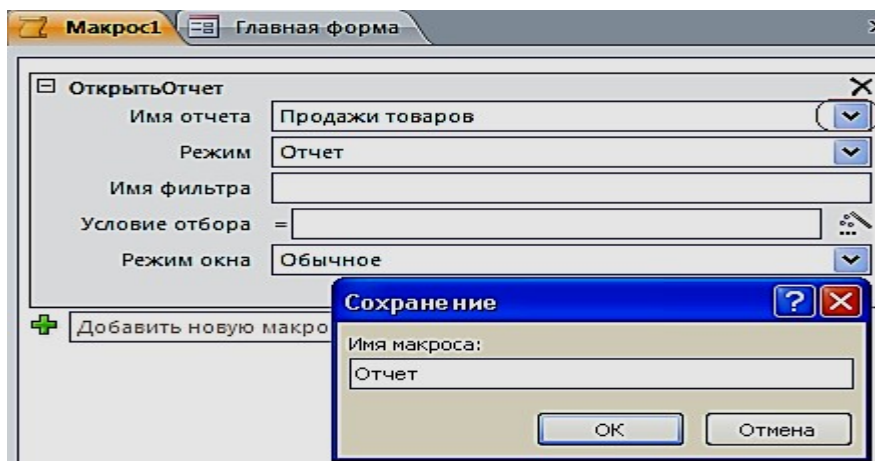

Рис. 6.6. Создание макроса **ЗакретьБазуДанных**

Создание управляющих кнопок на экране

1. Создадим кнопки: **Таблицы**, **Отчет** и **Выход из БД**. Расположим в области **Главной формы** три кнопки с ранее созданными макросами. Для размещения кнопок предусмотрим, чтобы все действия осуществлялись при нажатой кнопке «**Использовать мастера**». Переместим элемент управления **Кнопка** на форму, появится окно для создания кнопок. Выберем категорию: **Разное**, затем – действия: **Выполнить макрос**, нажмем кнопку **Далее** (рис. 6.7).

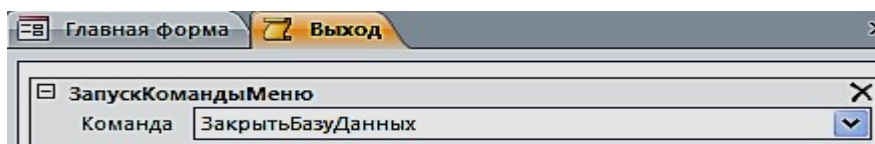

Рис. 6.7. Окно создания кнопок при работе с **Макросами**

2. Выберем соответствующий макрос (рис. 6.8). Разместим текст на кнопке.

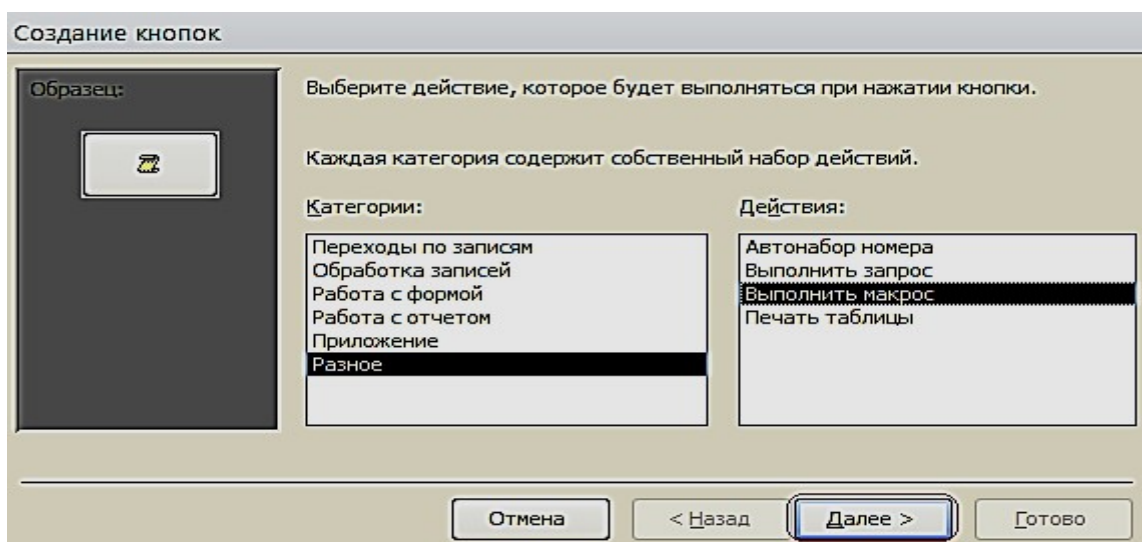

Рис. 6.8. Окно выбора макроса

3. В тексте напишем название **Таблицы** и выполним действия, указанные по кнопке **Далее** (рис. 6.9).

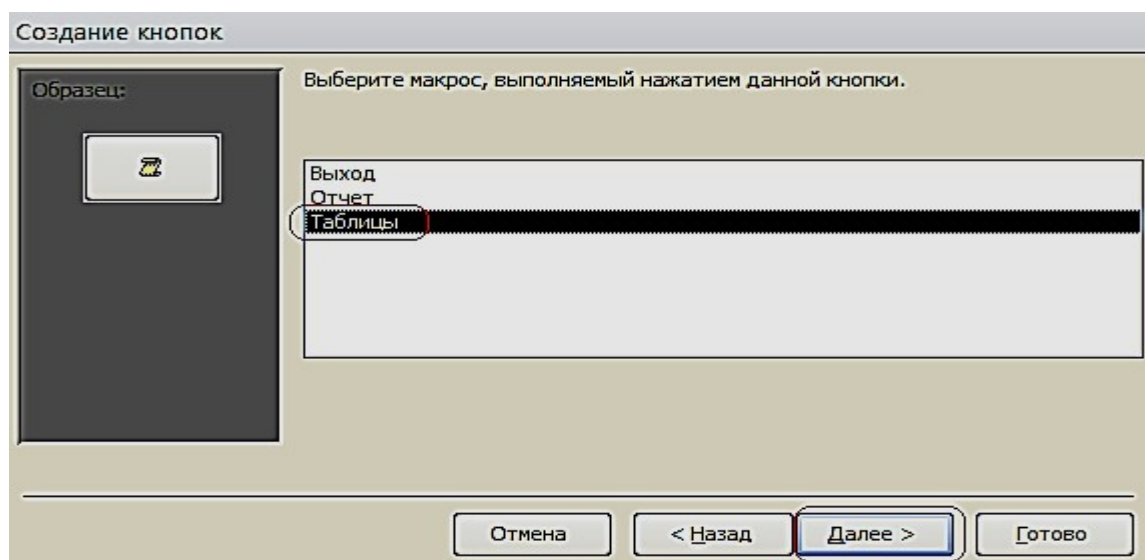

Рис. 6.9. Размещение текста на кнопке

4. Таким образом, создадим все кнопки, которые будут открываться с помощью макросов (рис. 6.10).

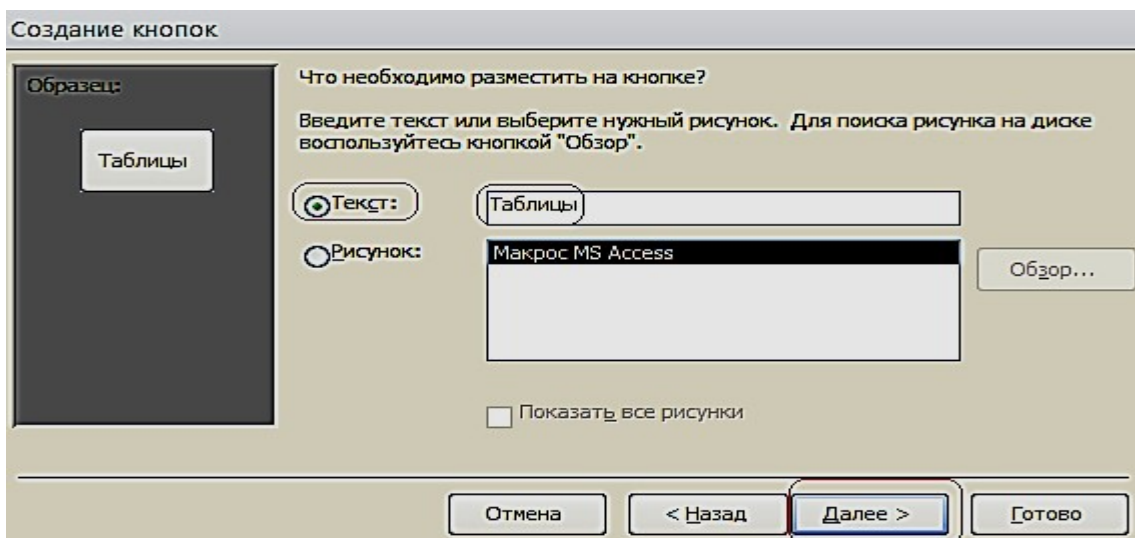

Рис. 6.10. Главная форма в режиме Макета

5. Расположим в области **Главной формы** три кнопки: **Составная форма**, **Общие данные** и **Гистограмма**. Переместим элемент управления **Кнопка** на форму, появится окно для создания кнопок. Выберем категорию: **Работа с формой**, действия: **Открыть форму**, нажмем кнопку **Далее** (рис. 6.11).

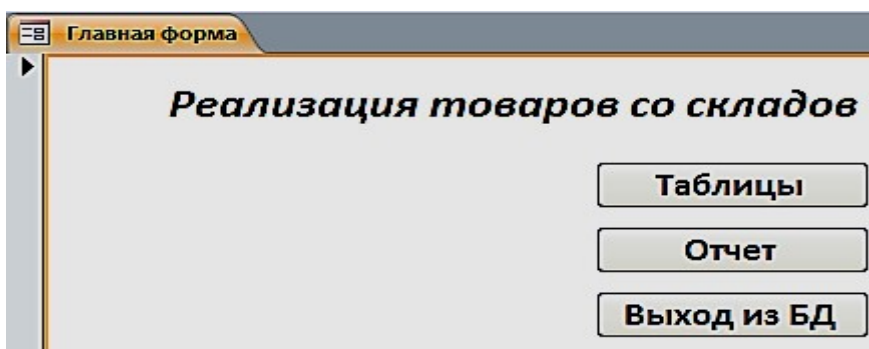

Рис. 6.11. Окно создания кнопок при работе с формами

6. Выберем соответствующую форму (рис. 6.12).

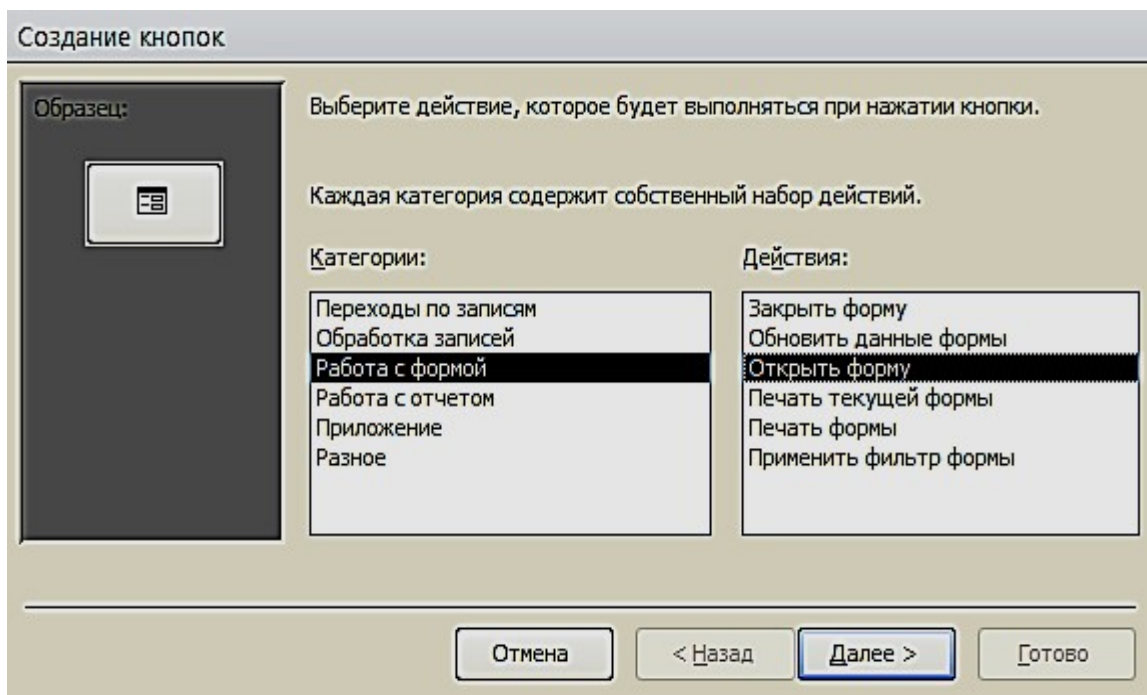

Рис. 6.12. Окно выбора формы

Поместим текст на кнопке (рис. 6.13). В тексте напишем название **Гистограмма** и выполним действия, указанные по кнопке **Далее**. Таким образом, создадим все кнопки, которые будут открываться с помощью Форм.

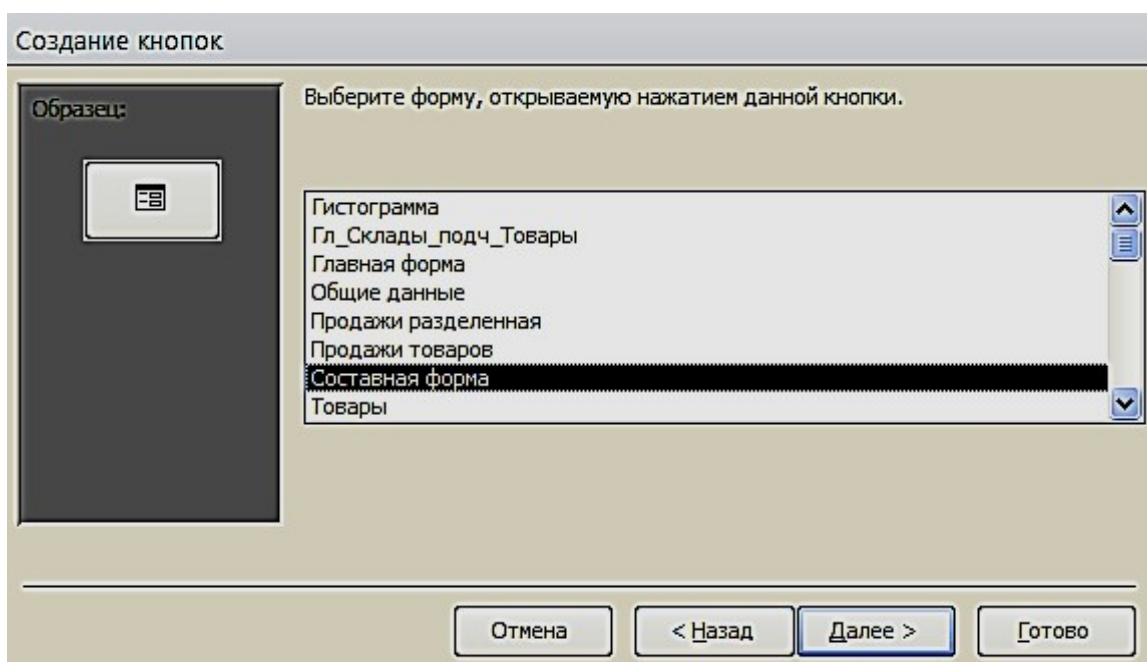

Рис. 6.13. Размещение текста на кнопке

7. Для создания картинки воспользуемся элементом управления «Рисунок».

8. По завершению разработки приложения, сохраним и закроем форму. Затем откроем и проверим работоспособность всех её элементов (рис. 6.14).

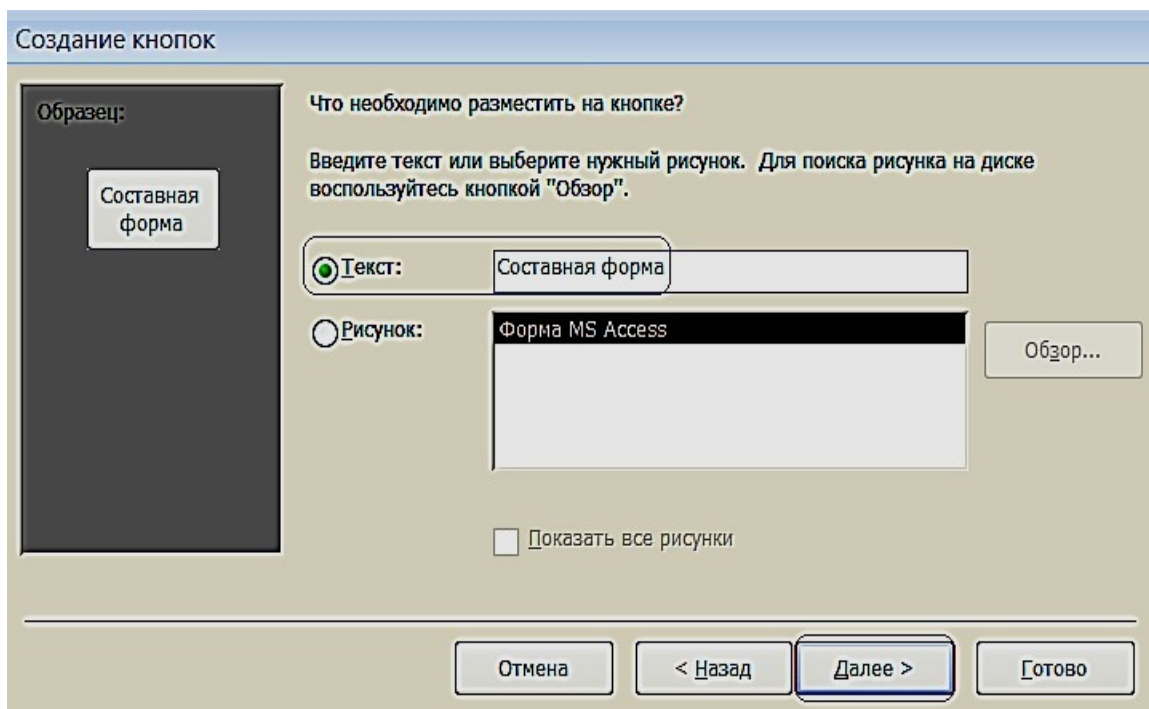

Рис. 6.14. Управляющая форма в режиме «Формы»

ВАРИАНТЫ ЗАДАНИЙ ДЛЯ ПРАКТИЧЕСКОЙ РАБОТЫ

Указания к выполнению работы

- Создать логическую модель базы данных: для заданной предметной области, представленной в виде перечня реквизитов, сформировать таблицы, определить в них ключевые поля, описать имена, типы и свойства полей и создать связи между таблицами.
- Создать формы для ввода данных в таблицы (простая и сложная формы). Заполнить таблицы. Каждая таблица должна содержать не менее 7 строк.
- Создать запросы по пунктам вариантов задания.
- Создать кнопочную форму для вызова созданных объектов.

Варианты заданий

Вариант № 1

Исходные данные:

- **Рабочие:** табельный номер, фамилия, имя, отчество, дата рождения.
- **Цеха:** наименование цеха, категория производства (основное, управление, вспомогательное).
- **Движение по службе:** должность, оклад, тип работы (штатный, совместитель, почасовик).
 - *Вычислить* общую сумму выплат за месяц по выбранному цеху, а также среднемесячный заработок этого цеха.
 - *Создать* ведомость для начисления заработной платы рабочих этого цеха.

Вариант № 2

Исходные данные:

- **Сотрудники:** фамилия, имя, отчество, дата рождения, дата поступления на работу
- **Оплата труда:** должность, оклад
- **Отделы:** номер отдела, фамилия сотрудника *Определить:*
 - возраст сотрудников (количество полных лет) при поступлении

на работу и на текущее время; ○ количество сотрудников заданного отдела младше 30 лет; ○ минимальный размер оклада.

- **Создать таблицу**, которая содержит сведения о 5-и самых высокооплачиваемых сотрудниках фирмы.

Вариант № 3

Исходные данные:

Работники: фамилия, имя, отчество, цех.

- **Изделия:** наименование изделия, категория изделия (А, В, С), стоимость изготовления.

- **Итоги:** шифр сборщика, количество изготовленных изделий по категориям.

Рассчитать: ○ общее количество изделий каждой категории;

- общее количество изделий, собранных всеми рабочими заданного цеха;

- **Создать ведомость** для начисления заработной платы рабочих заданного цеха. Определить средний размер заработной платы работников этого цеха.

Вариант № 4

Исходные данные:

- **Абоненты:** фамилия, имя, отчество, телефон, дата установки.

- **Расценки:** тип заказа (по городу, область, Украина, Европа, ...), цена 1 мин. разговора.

- **Заказ:** телефон вызова, вызываемый пункт, время в минутах.

- *Рассчитать* общее количество телефонов, установленных начиная с заданного года по сегодняшний день. Выдавать по вводимой фамилии абонента номер его телефона. ○ **Создать таблицу**, которая содержит фамилии задолжников и их телефоны.

Вариант № 5

Исходные данные:

- **Поставка:** поставщик, дата поставки, объем поставки.

- **Игрушки:** артикул, наименование, цена, нижняя и верхняя возрастные границы.

- **Чеки:** номер чека, дата продажи, сумма.

- *Определить* стоимость наиболее дорогой игрушки и ее наименование. По введенному значению A , B и X , выводить названия игрушек, которые по стоимости не превышают X и подходят ребенку от A до B лет. ○ *Создать таблицу*, которая содержит следующую информацию: наименование игрушек, которые подходят детям от 1 до 3 лет и их цены.

Вариант № 6

Исходные данные:

- **Студенты:** фамилия, имя отчество студента; код группы, дата рождения.
- **Предметы:** наименование предмета, категория предмета (фундаментальный, профессионально-ориентированный, на выбор), тип аттестации (зачет, экзамен).

Журнал: оценки по 5 экзаменам, признак участия в общественной работе. ○ *Определить* общее число активистов в списке.

- *Создать таблицу*, которая содержит сведения о начислении стипендии студентам заданной группы. Рассчитать размер стипендии по следующему алгоритму: студенту, который получил все оценки «5» и активно принимает участие в общественной работе, назначается повышенная стипендия – доплата 50 %; студенту, который получил «4» и «5», назначается обычная стипендия – ее необходимо задать; студенту, который получил одну оценку «3», но активно занимается общественной работой, также назначается обычная стипендия; другим студентам стипендия не назначается.

Вариант № 7

Исходные данные:

- **Авторы:** фамилия, имя отчество, название книги.
- **Книги:** год издания, количество экземпляров.
- **Местоположение:** шифр книги, номер стеллажа, номер шкафа, номер полки. ○ *Определить* общее количество книг в коллекции, а также число книг заданного года издания. По заданному автору и названию книги выдать информацию о местонахождении книги. ○ *Создать таблицу*, которая содержит информацию о книгах заданного автора, которые находятся в коллекции.

Вариант № 8

Исходные данные:

- **Группа:** факультет, шифр группы, фамилия куратора, должность.
- **Студент.** Фамилия студента, шифр группы, номер зачетной книжки, дата рождения, дата поступления.
- **Результаты сессии:** оценки по 5-и экзаменам и результаты сдачи 5 зачетов («З» – зачет, «Н» – незачет).
 - *Вычислить* средний балл, полученный каждым студентом за-
данной группы, и средний балл этой группы по каждому предмету. Определить общее количество задолженностей (по экзаменам и зачетам в сумме) каждого студента заданной группы и общее число студентов-должников той же группы.
 - *Создать таблицу*, которая содержит сведения о неуспевающих студентах: группу, фамилия и количество задолженностей.

Вариант № 9

Исходные данные:

- **Рейсы:** номер рейса, пункт назначения, время вылета, время прибытия, стоимость билета.
 - **Самолеты:** шифр самолета, марка, количество посадочных мест, срок службы.
 - **Билеты:** дата вылета, количество свободных мест в самолете.
- Определить:*
- номера рейсов и время отправления самолетов в заданный го-
род;
 - по заданному городу и времени отправления наличие свобод-
ных мест на рейс;
 - общее количество рейсов через сутки в заданный город.
- *Создать таблицу*, которая содержит номера рейсов и время отправления самолетов в заданный город.

Вариант № 10

Исходные данные:

- **Поставка:** артикул обуви (артикул начинается с буквы *Ж* – для женской обуви, *М* – для мужской, *Д* – для детской обуви, например: *Д0321*), наименование, объем поставки.
 - **Обувь:** цвет, стоимость.
 - **Наличие:** размер, количество.
- Определить:*
- стоимость обуви заданного артикула, и какие размеры есть в

наличии; ○ общее количество пар детской обуви, имеющейся в магазине, и ее суммарную стоимость.

- *Создать таблицу*, которая содержит информацию обо всех моделях женской обуви.

Вариант № 11

Исходные данные:

- **Игроки:** фамилия, имя, отчество, год рождения, название футбольного клуба.
- **Футбольный клуб:** название клуба, фамилия директора, фамилия главного тренера.
- **Результаты:** шифр игрока, число заброшенных им шайб, число сделанных им голевых передач, заработанное штрафное время. ○ *Вычислить* общее число шайб, забитых хоккеистами каждой команды, и суммарное штрафное время. ○ *Создать таблицу*, которая содержит фамилии шести лучших игроков, и сумму очков каждого игрока (голы + передачи).

Вариант № 12

Исходные данные:

- **Студенты:** фамилия, имя, дата рождения, дата поступления.
- **Выбор дисциплины:** код студента, наименование пяти дисциплин (выбираемая дисциплина отмечается символом «1», иначе – пробел).
- **Успеваемость:** средний балл, наличие задолженности.
 - *Вычислить* количество слушателей каждой дисциплины. Определить число слушателей заданной дисциплины, у которых средний балл превышает заданный.
 - *Создать таблицу*, которая содержит фамилию, группу и средний балл всех слушателей заданной дисциплины. Если число их превысит заданное, то отобрать студентов, которые имеют более высокий средний балл успеваемости.

Вариант № 13

Исходные данные:

- **Рейсы:** номер поезда, станция назначения, время отправления, время прибытия, стоимость билета в вагоны каждого вида отдельно.

- **Поезда:** количество посадочных мест в купейных вагонах, плацкартных, количество мест в вагоны повышенной комфортности.

- **Билеты:** дата отправления, номер поезда, наличие билетов в вагоны каждого вида отдельно.

Определить:

- количество свободных мест в купейные вагоны поезда с заданным номером;
- количество поездов, которые отправляются к заданной станции назначения.

- *Создать таблицу*, содержащую информацию о поездах, которые отправляются к заданной станции в заданном интервале времени (временной интервал задать двумя значениями, например, 13:00 и 18:30).

Вариант № 14

Исходные данные:

- **Сотрудники:** табельный номер фамилия, имя, отчество, дата рождения, дата поступления на работу.

- **Отделы:** номер отдела, количество сотрудников, фамилия начальника.

- **Движение по службе:** должность, оклад, тип работы (штатный, совместитель, почасовик).
 - *Рассчитать* стаж работы всех сотрудников; средний стаж работы сотрудников заданного отдела; количество сотрудников с окладом ниже заданного.
 - *Создать таблицу*, которая содержит список сотрудников пен-

сионного возраста (на сегодняшний день) с указанием стажа работы.

- *Определить разницу* в стаже работы женщин и мужчин пенсионного возраста.

Вариант № 15

Исходные данные:

- **Пациенты:** фамилия, имя, отчество, пол, дата рождения, местожительство (город).
- **Палата:** количество мест в палате.
- **Учет:** дата поступления, диагноз поступления, уточненный диагноз, дата выписки, если выписался).

Определить: ○ количество иногородних граждан, прибывших в клинику; ○ количество пациентов с заданным диагнозом; ○ количество пациентов пенсионного возраста.

- *Создать таблицу*, которая содержит список пациентов старше заданного возраста с заданным диагнозом.

Вариант № 16

Исходные данные:

- **Пассажир:** фамилия, шифр багажа.
- **Багаж:** количество вещей, вес.
- **Учет:** дата сдачи, время сдачи, номер секции, номер стойки.

Определить: ○ общий средний вес одной вещи;

- багаж, у которого средний вес одной вещи отличается не больше чем на 0,3 кг от общего среднего веса одной вещи; ○ количество пассажиров, которые имеют больше 2 вещей. □ *Создать таблицу*, содержащую информацию о багаже, вес которого превышает заданный.

Вариант № 17

Исходные данные:

- **Компания:** наименование компании, дата создания компании, фамилия директора, номинал акции.

- **Курс:** дата, продажа, покупка.
- **Учет:** количество проданных акций, количество купленных акций.

Определить: ○ среднее количество проданных и купленных акций; ○ максимальное различие между курсом продажи и покупки акций; ○ суммарное количество акций, проданных всеми фирмами, и общую сумму, на которую они проданы.

- *Создать таблицу*, которая содержит наименование фирмы и стоимость проданных акций.

Вариант № 18

Исходные данные:

- **Заказчик:** фамилия, адрес, телефон.
 - **Ремонт:** номер заказа, наименование оборудования, вид ремонта, стоимость.
 - **Учет:** фамилия мастера, дата начала ремонта, дата окончания ремонта.
- Определить:* ○ суммарную стоимость всех заказов; ○ количество заказов на ремонт заданного вида; ○ минимальная стоимость ремонта.
- *Создать таблицу*, которая содержит сведения о продолжительности ремонта заказов, оформленных весной: номер заказа, фамилия заказчика, наименование оборудования, продолжительность заказа.

Вариант № 19

Исходные данные:

- **Абоненты:** фамилия, имя, отчество, телефон, дата установки.
 - **Расценки:** код города, стоимость 1 минуты разговора.
 - **Заказ:** дата разговора, телефон вызова, вызываемый пункт, продолжительность в минутах.
- Определить:* ○ максимальную стоимость разговора; ○ суммарную стоимость всех разговоров; ○ общее количество разговоров в город с заданным кодом. □ *Создать таблицу*, которая содержит сведения о стоимости разговоров, которые состоялись в интервале между двумя заданными датами.

Вариант № 20

Исходные данные:

- **Товары:** шифр товара, наименование товара, категория (А, В, С), страна-производитель.
 - **Поставка:** дата поставки, поставщик (наименование фирмы), объем, оптовая цена.
 - **Учет:** дата продажи, розничная цена, количество проданного товара.
 - По заданному шифру товара выдавать информацию о нем.
- Определить:* ○ суммарную прибыль от продажи всех товаров;

- наименование товаров, продаваемых по наивысшей и наиболее низкой цене.
- *Создать таблицу*, которая содержит наименование товара и суммарную выручку.

Вариант № 21

Исходные данные:

- **Продукция:** номер цеха изготовителя, наименование изделия
- **Стоимость:** код изделия, себестоимость
- **Учет:** дата изготовления, количество изготовленных изделий, цена.

Определить: ○ суммарное различие между себестоимостью и ценой всех изготовленных изделий; ○ общее количество изделий, изготовленных до заданной даты; ○ цену изделия по заданному наименованию.

- *Создать таблицу*, которая содержит сведения о товарах, изготовленных в заданном цехе.

Вариант № 22

Исходные данные:

- **Рабочие:** фамилия, имя, отчество, дата рождения, дата поступления на работу, номер цеха.
- **Расценки:** разряд, стоимость одного часа.
- **Учет:** дата, количество отработанных часов.

Определить: ○ среднее количество часов, отработанных за день; ○ максимальную стоимость одного часа; ○ по заданной дате количество отработанных часов.

- *Создать таблицу*, которая содержит следующие сведения о работниках заданного цеха: ○ фамилия работника; ○ суммарная стоимость отработанного им времени.

Вариант № 23

Исходные данные:

- **Клиенты:** фамилия, адрес, телефон.
- **Заказ:** номер заказа, наименование изделия, фамилия мастера.
- **Учет:** дата приема, дата выполнения заказа, стоимость заказа.

Определить: ○ количество заказов, выполненных мастером с заданной фамилией; ○ стоимость самого дорогого заказа; ○ среднюю стоимость заказов.

• *Создать таблицу*, которая содержит фамилию клиента, номер заказа и продолжительность его выполнения.

Вариант № 24

Исходные данные:

• **Импортеры:** фирма-импортер, страна, наименование товара.

• **Поставка:** шифр товара, объем партии в штуках, стоимость / штуки в условных единицах.

• **Учет:** дата поставки, дата получения, подтверждение приема партии. *Определить:* ○ суммарный объем товаров, импортированных заданной страной;

○ суммарную стоимость партии товара по заданному шифру; ○ минимальную стоимость товара.

• *Создать таблицу*, которая содержит сведения о стоимости товаров, импортированных заданной страной. Таблица должна содержать наименование товара и суммарную стоимость партии.

Вариант № 25

Исходные данные:

• **Рабочие:** фамилия, имя, отчество, дата рождения, дата поступления на работу, номер цеха.

• **Оплата:** разряд, оплата за изготовление одной качественной детали.

• **Учет:** дата, количество изготовленных деталей, количество бракованных деталей. *Определить:* ○ общее количество бракованных деталей, изготовленных всеми

мастерами заданного цеха; ○ сумму штрафа за каждую бракованную деталь, которая состав-

ляет 20 % от оплаты за качественную работу; ○ фамилию мастера, который изготовил максимальное количество качественных деталей.

• *Создать таблицу*, которая содержит сведения об оплате труда рабочих. Таблица должна содержать фамилию рабочего, номер цеха и сумму к

выплате с учетом штрафа и налога (налог составляет 15 % от стоимости оплаты).

Вариант № 26

Исходные данные:

- **Отделение:** номер отделения, фамилию заведующего, номер корпуса, этаж.
 - **Лечение:** шифр болезни, продолжительность.
 - **Оплата:** диагностика, стоимость 1 дня лечения, затраты на лекарство.
 - **Суммарная стоимость:** отработанного им времени.
- Определить:* ○ по названию болезни затраты на лекарство; ○ среднюю стоимость 1 дня лечения;
- рассчитать суммарную стоимость лечения каждой болезни, включая затраты на лекарство.
- **Создать таблицу,** которая содержит сведения о стоимости лечения в заданном отделении.

Вариант № 27

Исходные данные:

- **Книги:** наименование книги, фамилия автора, издательство, год издания, тираж.
 - **Магазины:** шифр книги, номер магазина, цена.
 - **Учет продаж:** код продажи, продано, остаток.
- Определить:* ○ количество проданных книг в заданном магазине; ○ суммарную стоимость всех непроданных книг; ○ среднюю цену одной книги.
- **Создать таблицу,** которая содержит суммарную стоимость книг, проданных каждым магазином.

Вариант № 28

Исходные данные:

- **Детали:** наименование детали, цех-изготовитель
- **Изготовление:** шифр материала, шифр детали, затрата материала на 1 деталь.

- **Учет:** дата изготовления, количество изготовленных деталей, количество брака.

Определить: ○ для всех деталей суммарные затраты материала на брак; ○ количество качественных деталей; ○ деталь, на которую тратится более всего материала. □

Создать таблицу, которая содержит шифр детали и процент брака.

Вариант № 29

Исходные данные:

- **Лекарство:** название лекарства, категория (антибиотик, жаропонижающее, витамины, противовоспалительное, антидепрессант), дата изготовления, дата истечения срока.

- **Стоимость:** шифр лекарства, код аптеки, цена за 1 упаковку.

- **Продажа:** количество проданных упаковок, остаток.

Определить: ○ суммарное количество упаковок лекарства, проданных всеми

аптеками и принадлежащее заданной категории.

- стоимость всех непроданных упаковок;

- среднюю стоимость лекарства.

- *Создать таблицу,* которая содержит информацию о просроченных лекарствах: номер аптеки, название, категория и дату истечения срока.

Вариант № 30

Исходные данные:

- **Продавцы:** табельный номер, фамилия, имя, отчество, дата рождения.

- **Товары:** шифр товара, тип товара, сложность продажи (средняя, высокая);

- **Журнал регистрации:** количество проданных товаров по дням недели

(понедельник, вторник, ..., суббота); *Определить:* ○ общее количество товаров, проданных каждым продавцом; ○ фамилия продавца, который продал наибольшее число товаров, и определить день, когда он достиг наивысшей производительности труда.

- *Создать таблицу,* которая содержит следующую информацию: фамилия продавца и общее количество товаров, проданное им за неделю.

СПИСОК РЕКОМЕНДУЕМОЙ ЛИТЕРАТУРЫ

Основная литература:

1. *Бекаревич Ю. Б., Пушкина Н. В.* СПб.: БХВ - Петербург, 2016. 464 с. (Самоучитель Microsoft Access 2013).
2. *Гурвиц Г.* Microsoft Access 2013. Разработка приложений на реальном примере: М., 2012. 258 с.
3. *Одиноккина С. В.* Разработка баз данных в Microsoft Access 2010, НИУ ИТМО, 2012. 81 с.

Дополнительная литература:

1. *Домострой А.* MS Access 2013. Создание базы данных. Урок 1. Режим доступа: <https://www.youtube.com/watch?v=uCenTUX1QcQ>
2. *Домострой А.* MS Access 2013. Таблицы. Урок 2. Режим доступа: <https://www.youtube.com/watch?v=VDuyue8ra2Q>
3. *Домострой А.* MS Access 2013. Запросы. Урок 3. Режим доступа: <https://www.youtube.com/watch?v=nSIHUvfBy34>
4. *Домострой А.* MS Access 2013. Формы. Урок 4. Режим доступа: <https://www.youtube.com/watch?v=54ZZhSYrz8s>
5. *Домострой А.* MS Access 2013. Многотабличные формы. Урок 5. Режим доступа: <https://www.youtube.com/watch?v=ou-1q4Q6NjY>
6. *Домострой А.* MS Access 2013. Создание отчетов. Урок 6. Режим доступа: <https://www.youtube.com/watch?v=PrH-S8r0nlE>
7. *Домострой А.* MS Access 2013. Главная Кнопочная форма Урок 7. Режим доступа: <https://www.youtube.com/watch?v=Ou0HJtzypOU>
8. *Макарова Н. В.* Информатика: учебник для вузов. Стандарт третьего поколения. СПб: Питер, 2011. 576 с.: ил.

МИНИСТЕРСТВО НАУКИ И ВЫСШЕГО ОБРАЗОВАНИЯ
РОССИЙСКОЙ ФЕДЕРАЦИИ

ФГБОУ ВО «Уральский государственный горный университет»

 **ТВЕРЖДАЮ**
Проректор по учебно-методическому
комплексу
С.А. Упоров

**МЕТОДИЧЕСКИЕ УКАЗАНИЯ ПО ОРГАНИЗАЦИИ
САМОСТОЯТЕЛЬНОЙ РАБОТЫ И ЗАДАНИЯ ДЛЯ
ОБУЧАЮЩИХСЯ**

ПРИКЛАДНОЕ ПРОГРАММНОЕ ОБЕСПЕЧЕНИЕ

Автор: Дружинин А.В., доцент, канд. техн. наук

Одобрены на заседании кафедры

Информатики
(название кафедры)

Зав. кафедрой



(подпись)

Дружинин А.В.
(Фамилия И.О.)

Протокол № 1 от 10.09.2020
(Дата)

Рассмотрены методической комиссией

(название факультета)

Председатель

(подпись)

Мочалова Л.А.
(Фамилия И.О.)

Протокол № 2 от 12.10.2020
(Дата)

Екатеринбург
2020

Оглавление

ЧАСТЬ I. ПОНЯТИЕ ППП.....	3
Тема 1.1 Введение в предмет. Понятие ППП.....	4
Тема 1.2 Структура и основные компоненты ППП.....	10
Тема 1.3 Эволюция ППП. Примеры современных ППП.....	13
ЧАСТЬ II. ППП MS OFFICE.....	22
Тема 2.1 Структура и состав MS Office. Основные приложения	23
Тема 2.2 Введение в офисное программирование.....	29
Тема 2.3 Макросы. Использование макрорекордера.....	34
Тема 2.4 Среда разработки VBA.....	38

ЧАСТЬ I. ПОНЯТИЕ ППП

ТЕМА 1.1 ВВЕДЕНИЕ В ПРЕДМЕТ. ПОНЯТИЕ ППП

Цели и задачи дисциплины

- Изучение основных принципов, используемых в разработке интегрированных программных продуктов.
- Изучение структуры, состава и назначения компонентов интегрированного ПО, а также средств организации взаимодействия между компонентами и инструментальных средств расширения функциональности.
- Формирование навыков работы со средствами автоматизации решения прикладных задач.
- Формирование навыков использования встроенных средств разработки.
- Требования к уровню освоения дисциплины
- В результате изучения дисциплины студенты должны:
- знать принципы построения прикладных информационных систем
- уметь использовать современные программные средства для обработки разнородной информации;
- уметь автоматизировать процесс решения прикладных задач с помощью встроенных языков программирования;
- иметь представление о современном состоянии и тенденциях развития рынка прикладного ПО.

Основные понятия и определения

Информационная система (ИС) - организационно упорядоченная совокупность документов (массивов документов) и информационных технологий, в том числе с использованием средств вычислительной техники и связи, реализующих информационные процессы. Информационные системы предназначены для хранения, обработки, поиска, распространения, передачи и представления информации.

Автоматизированная (информационная) система (АС) - совокупность программных и аппаратных средств, предназначенных для хранения и/или управления данными и ин-

формацией и производства вычислений и управляемая человеком-оператором (в этом главное отличие автоматизированной системы от автоматической).

Многоуровневое представление ИС - модель представления информационной системы в виде совокупности взаимосвязанных уровней, разделенных по функциональному назначению (рис. 1).



Рис. 1. Многоуровневое представление информационных систем.

Аппаратное обеспечение ИС - комплекс электронных, электрических и механических устройств, входящих в состав информационной системы или сети.

Программное обеспечение (ПО) — совокупность программ и данных, предназначенных для решения определенного круга задач и хранящиеся на машинных носителях.

Программа — последовательность формализованных инструкций, представляющих алгоритм решения некоторой задачи и предназначенная для исполнения устройством управления вычислительной машины. Инструкции программы записываются при помощи машинного кода или специальных языков программирования. В зависимости от контекста термин «программа» может относиться к исходным текстам, при помощи которых записывается алгоритм, или к исполняемому машинному коду.

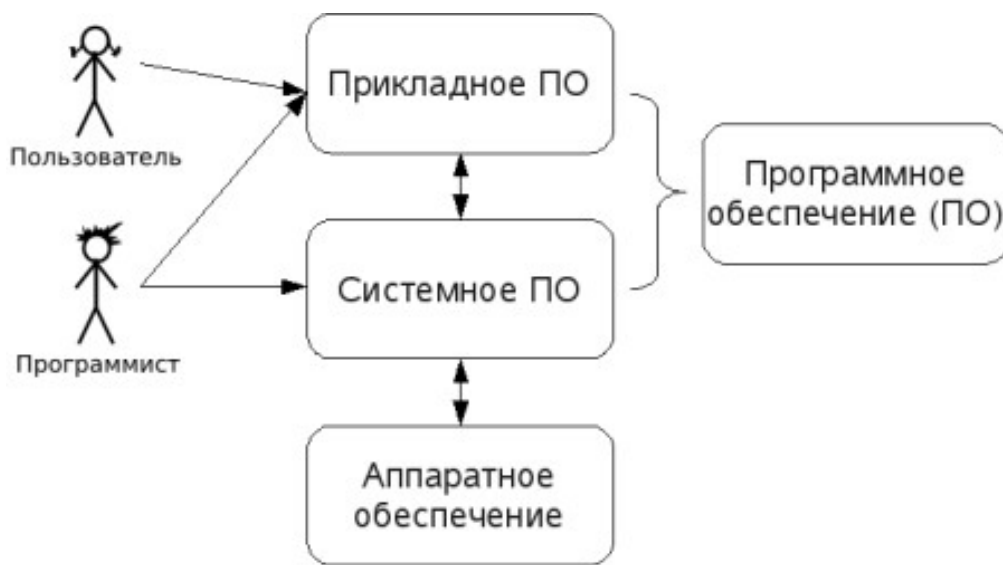
Программист - специалист, занимающийся разработкой и проверкой программ. Различают системных и прикладных программистов.

Пользователь - человек, принимающий участие в управлении объектами и системами некоторой предметной области и являющийся составным элементом автоматизированной системы.

Прикладное программное обеспечение - программное обеспечение, ориентированное на конечного пользователя и предназначенное для решения пользовательских задач.

Прикладное ПО состоит из:

- отдельных прикладных программ и пакетов прикладных программ, предназначенных для решения различных задач пользователей;
- автоматизированных систем, созданных на основе этих пакетов.

Пакет прикладных программ - комплект программ, предназначенных для решения задач из определенной проблемной области. Обычно применение пакета прикладных программ предполагает наличие специальной документации: лицензионного свидетельства, паспорта, инструкции пользователя и т.п.

Классификация программного обеспечения

Любая классификация подразумевает выбор некоторого группировочного признака (или нескольких), на основании которого и производится отнесение объектов к тому или иному классу. Так, при классификации программного обеспечения по способу распространения можно выделить следующие категории (список не полный):

- Commercial Software - коммерческое (с ограниченными лицензией возможностями на использование), разрабатываемое для получения прибыли.
- Freeware - свободное ПО, распространяемое без ограничений на использование, модификацию и распространение.
- Shareware - условно-бесплатное ПО, с частичными ограничениями при работе в ознакомительном режиме (например, определенное количество запусков программы).
- Abandonware - «заброшенное» ПО, поддержка которого непосредственным разработчиком прекращена, но продолжается третьими лицами (например, партнерами или энтузиастами).
- Adware - ПО, в код которого включены рекламные материалы. Такое ПО распространяется бесплатно, но для отключения рекламных блоков необходима оплата.
- Careware - «благотворительное» ПО, оплату за которое разработчик (или распространитель) просит переводить на благотворительные нужды.

При классификации программного обеспечения по назначению в качестве критерия используют уровень представления ИС, на который ориентирована та или иная программа.

Соответственно выделяют следующие классы ПО:

1. Системное ПО - решает задачи общего управления и поддержания работоспособности системы в целом. К этому классу относят операционные системы, менеджеры загрузки, драйверы устройств, программные кодеки, утилиты и программные средства защиты информации.
2. Инструментальное ПО включает средства разработки (трансляторы, отладчики, интегрированные среды, различные SDK и т.п.) и системы управления базами данных (СУБД).
3. Прикладное ПО - предназначено для решения прикладных задач конечными пользователями.

Прикладное ПО - самый обширный класс программ, в рамках которого возможна дальнейшая классификация, например, по предметным областям. В этом случае группировочным признаком является класс задач, решаемых программой. Приведем несколько примеров:

- Офисные приложения - предназначены для автоматизации офисной деятельности (текстовые редакторы и процессоры, электронные таблицы, редакторы презентаций и т.п.)
- Корпоративные информационные системы - бухгалтерские программы, системы корпоративного управления, системы управления проектами (Project Management), инструменты автоматизации документооборота (EDM-системы) и управления архивами документов (DWM-системы)
- Системы проектирования и производства - системы автоматизированного проектирования (САПР, CAD/CAM-системы), системы управления технологическими (SCADA) и производственными (MES) процессами
- Научное ПО - системы математического и статистического расчета, анализа и моделирования
- Геоинформационные системы (ГИС)
- Системы поддержки принятия решений (СППР)
- Клиенты доступа к сетевым сервисам (электронная почта, веб-браузеры, передача сообщений, чат-каналы, клиенты файлообменных сетей и т.п.)
- Мультимедийное ПО - компьютерные игры, средства просмотра и редактирования аудио- и видеoinформации, графические редакторы и вьюеры, анимационные редакторы и т.п.

С точки зрения конечного пользователя такая классификация оправданна и наглядна, для разработчика же более значимым фактором является структура прикладной программы, в общем случае состоящей из нескольких компонентов. Назначение этих компонентов, связи между ними и способность к взаимодействию определяют интеграцию прикладного ПО. Чем теснее связаны программные компоненты, тем выше степень интеграции.

В зависимости от степени интеграции многочисленные прикладные программные средства можно классифицировать следующим образом¹:

1. отдельные прикладные программы;
2. библиотеки прикладных программ;
3. пакеты прикладных программ;
4. интегрированные программные системы.

Отдельная прикладная программа пишется, как правило, на некотором высокоуровневом языке программирования (Pascal, Basic и т.п.) и предназначается для решения конкретной прикладной задачи. Такая программа может быть реализована в виде набора модулей, каждый из которых выполняет некоторую самостоятельную функцию (например, модуль пользовательского интерфейса, модуль обработки ошибок, модуль печати и т.п.).

При этом доступ к функциям модулей из внешних программ невозможен.

Библиотека представляет собой набор отдельных программ, каждая из которых решает некоторую прикладную задачу или выполняет определенные вспомогательные функции (управление памятью, обмен с внешними устройствами и т.п.). Библиотеки программ зарекомендовали себя эффективным средством решения вычислительных задач. Они интенсивно используются при решении научных и инженерных задач с помощью ЭВМ.

Условно их можно разделить на библиотеки общего назначения и специализированные библиотеки.

Пакет прикладных программ (ППП) - это комплекс взаимосвязанных программ, ориентированный на решение определенного класса задач. Формально такое определение не исключает из числа пакетов и библиотеки программ, однако у ППП, как отдельной категории, есть ряд особенностей, среди которых: ориентация на решение классов задач, унифицированный интерфейс, наличие языковых средств.

¹ Следует отметить отсутствие безусловных границ между перечисленными формами прикладного программного обеспечения

Интегрированная программная система - это комплекс программ, элементами которого являются различные пакеты и библиотеки программ. Примером служат системы автоматизированного проектирования, имеющие в своем составе несколько ППП различного назначения. Часто в подобной системе решаются задачи, относящиеся к различным классам или даже к различным предметным областям.

Понятие пакета прикладных программ

Итак, пакет прикладных программ (ППП) – это комплекс взаимосвязанных программ для решения определенного класса задач из конкретной предметной области. На текущем этапе развития информационных технологий именно ППП являются наиболее востребованным видом прикладного ПО. Это связано с упомянутыми ранее особенностями ППП. Рассмотрим их подробнее:

- Ориентация на решение класса задач. Одной из главных особенностей является ориентация ППП не на отдельную задачу, а на некоторый класс задач, в том числе и специфичных, из определенной предметной области. Так, например, офисные пакеты ориентированы на офисную деятельность, одна из задач которой - подготовка документов (в общем случае включающих не только текстовую информацию, но и таблицы, диаграммы, изображения). Следовательно, офисный пакет должен реализовывать функции обработки текста, представлять средства обработки табличной информации, средства построения диаграмм разного вида и первичные средства редактирования растровой и векторной графики.
- Наличие языковых средств. Другой особенностью ППП является наличие в его составе специализированных языковых средств, позволяющих расширить число задач, решаемых пакетом или адаптировать пакет под конкретные нужды. Пакет может представлять поддержку нескольких входных языков, поддерживающих различные парадигмы. Поддерживаемые языки могут быть использованы для формализации исходной задачи, описания алгоритма решения и начальных данных, организации доступа к внешним источникам данных, разработки программных модулей, описания модели предметной области, управления процессом решения в диалоговом режиме и других целей. Примерами входных языков ППП являются VBA в пакете MS Office, AutoLISP/VisualLISP в Autodesk AutoCAD, StarBasic в OpenOffice.org

- Единообразии работы с компонентами пакета. Еще одна особенность ППП состоит в наличии специальных системных средств, обеспечивавших унифицированную работу с компонентами. К их числу относятся специализированные банки данных, средства информационного обеспечения, средства взаимодействия пакета с операционной системой, типовой пользовательский интерфейс и т.п.

•

ТЕМА 1.2 СТРУКТУРА И ОСНОВНЫЕ КОМПОНЕНТЫ ППП

Несмотря на разнообразие конкретных пакетных разработок, их обобщенную внутреннюю структуру можно представить в виде трех взаимосвязанных элементов¹ (рис. 2):

1. входной язык (макроязык, язык управления) - представляет средство общения пользователя с пакетом;
2. предметное обеспечение (функциональное наполнение) - реализует особенности конкретной предметной области;
3. системное обеспечение (системное наполнение) - представляет низкоуровневые средства, например, доступ к функциям операционной системы.



Рис. 2. Структура ППП.

Входной язык - основной инструмент при работе пользователя с пакетом прикладных программ. В качестве входного языка могут использоваться как универсальные (Pascal, Basic и

т.п.), так и специализированные, проблемно-ориентированные языки программирования (Cobol - для бизнес-приложений, Lisp - списочные структуры данных, Fortran и MathLAB - математические задачи и т.п.).

Развитый пакет может обладать несколькими входными языками, предназначенными для выполнения различных функций в рамках решаемого класса задач. Так, например, в пакете OpenOffice.org поддерживаются языки StarBasic, Python, JavaScript и Java. StarBasic является основным входным языком, предназначенным для автоматизации работы с пакетом, для этого языка имеется интегрированная среда разработки и встроенный отладчик. Скрипты на языках Python и JavaScript загружаются и исполняются из внешних файлов. На Java (через SDK и функции API OpenOffice) можно создавать модули расширения и полнофункциональные приложения-компоненты.

Входные языки отражают объем и качество предоставляемых пакетом возможностей, а также удобство их использования. Таким образом, именно входной язык является основным показателем возможностей ППП. Однако стоит отметить, что в современных пакетах обращение пользователя к языковым средствам обычно происходит косвенно, через графический интерфейс.

Предметное обеспечение отражает особенности решаемого класса задач из конкретной предметной области и включает:

- программные модули, реализующие алгоритмы (или их отдельные фрагменты) прикладных задач;
- средства сборки программ из отдельных модулей.

Наиболее распространено в настоящее время оформление программных модулей в виде библиотек, подключаемых статически или динамически. В зависимости от использованного разработчиками подхода к проектированию и реализации ППП такие библиотеки содержат встроенные классы и описания их интерфейсов (при использовании объектно-ориентированного программирования). При использовании парадигмы структурного программирования в библиотечных модулях содержатся процедуры и функции, предназначенные для решения некоторых самостоятельных задач. В обоих случаях библиотеки связаны с другими модулями пакета лишь входной и выходной информацией.

Системное обеспечение представляет собой совокупность низкоуровневых средств (программы, файлы, таблицы и т.д.), обеспечивающих определенную дисциплину работы

пользователя при решении прикладных задач и формирующего окружение пакета. К системному обеспечению ППП относят следующие компоненты:

- монитор - программа, управляющая взаимодействием всех компонентов ППП;
- транслятор(ы) с входных языков - для ППП характерно использование интерпретируемых языков;
- средства доступа к данным - драйверы баз данных и/или компоненты, представляющие доступ через унифицированные интерфейсы (ODBC, JDBC, ADO, BDE и т.п.);
- информационно-справочный модуль - предоставляет функции поддержки, среди которых информационные сообщения, встроенная справочная системы и т.п.

различные служебные программы, выполняющие низкоуровневые операции (автосохранение, синхронизация совместно используемых файлов и т.д.)

Приведенная логическая структура ППП достаточна условна и в конкретном ППП может отсутствовать четкое разделение программ на предметное и системное обеспечение. Например, программа планирования вычислений, относящаяся к прикладному обеспечению, может одновременно выполнять и ряд служебных функций (информационное обеспечение, связь с операционной системой и т.п.).

Кроме того, одни и те же программы в одном пакете могут относиться к предметному обеспечению, а в другом - к системному. Так, программы построения диаграмм в рамках специализированного пакета машинной графики естественно отнести к предметному обеспечению. Однако те же программы следует считать вспомогательными и относящимися к системному обеспечению, например, в пакете решения вычислительных задач.

ТЕМА 1.3 ЭВОЛЮЦИЯ ППП. ПРИМЕРЫ СОВРЕМЕННЫХ ППП

Этапы развития ППП

Первые ППП представляли собой простые тематические подборки программ для решения отдельных задач в той или иной прикладной области, обращение к ним выполнялось с помощью средств оболочки ОС или из других программ. Современный пакет является сложной программной системой, включающей специализированные системные и языковые средства. В относительно короткой истории развития вычислительных ППП можно выделить *4 основных поколения* (класса) пакетов. Каждый из этих классов характеризуется определенными

особенностями входящих состав ППП компонентов - входных языков, предметного и системного обеспечения.

Первое поколение

В качестве входных языков ППП первого поколения использовались универсальные языки программирования (Фортран, Алгол-60 и т.п.) или языки управления заданиями соответствующих операционных систем. Проблемная ориентация входных языков достигалась за счет соответствующей мнемоники в идентификаторах. Составление заданий на таком языке практически не отличалось от написания программ на алгоритмическом языке.

Предметное обеспечение первых ППП, как правило, было организовано в форме библиотек программ, т.е. в виде наборов (пакетов) независимых программ на некотором базовом языке программирования (отсюда впервые возник и сам термин «пакет»). Такие ППП иногда называют *пакетами библиотечного типа*, или *пакетами простой структуры*.

В качестве системного обеспечения пакетов первого поколения обычно использовались штатные компоненты программного обеспечения ЭВМ: компиляторы с алгоритмических языков, редакторы текстов, средства организации библиотек программ, архивные системы и т.д. Эти пакеты не требовали сколько-нибудь развитой системной поддержки, и для их функционирования вполне хватало указанных системных средств общего назначения. В большинстве случаев разработчиками таких пакетов были прикладные программисты, которые пытались приспособить универсальные языки программирования к своим нуждам.

Второе поколение

Разработка ППП второго поколения осуществлялась уже с участием системных программистов. Это привело к появлению специализированных входных языков на базе универсальных языков программирования. Проблемная ориентация таких языков достигалась не только за счет использования определенной мнемоники, но также применением соответствующих языковых конструкций, которые упрощали формулировку задачи и делали ее более наглядной. Транслятор с такого языка представлял собой препроцессор (чаще всего макропроцессор) к транслятору соответствующего алгоритмического языка.

В качестве модулей в пакетах этого класса стали использоваться не только программные единицы (т.е. законченные программы на том или ином языке программирования), но и такие объекты, как последовательность операторов языка программирования, совокупность данных, схема счета и др.

Существенные изменения претерпели также принципы организации системного обеспечения ППП. В достаточно развитых пакетах второго поколения уже можно выделить элементы системного обеспечения, характерные для современных пакетов: монитор, трансляторы с входных языков, специализированные банки данных, средства описания модели предметной области и планирования вычислений и др.

Третье поколение

Третий этап развития ППП характеризуется появлением самостоятельных входных языков, ориентированных на пользователей-непрограммистов. Особое внимание в таких ППП уделяется системным компонентам, обеспечивающим простоту и удобство. Это достигается главным образом за счет специализации входных языков и включения в состав пакета средств автоматизированного планирования вычислений.

Четвертое поколение

Четвертый этап характеризуется созданием ППП, эксплуатируемых в интерактивном режиме работы. Основным преимуществом диалогового взаимодействия с ЭВМ является возможность активной обратной связи с пользователем в процессе постановки задачи, ее решения и анализа полученных результатов. Появление и интенсивное развитие различных форм диалогового общения обусловлено прежде всего прогрессом в области технических средств (графическая подсистема ЭВМ и средства мультимедиа, сетевые средства). Развитие аппаратного обеспечения повлекло за собой создание разнообразных программных средств поддержки диалогового режима работы (диалоговые операционные системы, диалоговые пакеты программ различного назначения и т. д.).

Прикладная система состоит из *диалогового монитора* - набора универсальных программ, обеспечивающих ведение диалога и обмен данными, и базы знаний об области. Информация о структуре, целях и форма диалога задает сценарий, в соответствии с которым монитор управляет ходом диалога. Носителями процедурных знаний о предметной области являются прикладные модули, реализующие функции собственной системы. Таким образом, создание прикладной системы сводится к настройке диалогового монитора на конкретный диалог, путем заполнения базы знаний. При этом программировать в традиционном смысле этого слова приходится лишь прикладные модули, знания о диалоге вводятся в систему с помощью набора соответствующих средств - редактора сценариев. Логично требовать, чтобы редактор сценариев также представлял собой диалоговую программу, отвечающую

рассмотренным выше требованиям. Благодаря готовому универсальному монитору программист может сосредоточиться на решении чисто прикладных задач, выделение же знаний о диалоге в сценарий обеспечивает в значительной степени необходимая гибкость программного продукта.

Большое внимание в настоящее время уделяется проблеме создания *«интеллектуальных ППП»*. Такой пакет позволяет конечному пользователю лишь сформулировать свою задачу в содержательных терминах, не указывая алгоритма ее решения. Синтез решения и сборка целевой программы производятся автоматически. При этом детали вычислений скрыты от пользователя, и компьютер становится интеллектуальным партнером человека, способным понимать его задачи. Предметное обеспечение подобного ППП представляет собой некоторую базу знаний, содержащую как процедурные, так и описательные знания. Такой способ решения иногда называют концептуальным программированием, характерными особенностями которого является программирование в терминах предметной области использование ЭВМ уже на этапе постановки задач, автоматический синтез программ решения задачи, накопление знаний о решаемых задачах в базе знаний.

Краткий обзор некоторых ППП

Для иллюстрации ранее рассмотренных материалов приведем несколько примеров современных пакетов прикладных программ из различных предметных областей. Учитывая, что постоянно появляются новые версии программных продуктов, здесь будут рассматриваться не возможности конкретных версий, а лишь основные структурные компоненты, входящие в состав того или иного пакета.

Autodesk AutoCAD

Основное назначение ППП AutoCAD - создание чертежей и проектной документации. Современные версии этого пакета представляют существенно большие возможности, среди которых построение трехмерных твердотельных моделей, инженерно-технические расчеты и многое другое.

Первые версии системы AutoCAD, разрабатываемой американской фирмой Autodesk, появились еще в начале 80-х годов двадцатого века, и сразу же привлекли к себе внимание своим оригинальным оформлением и удобством для пользователя. Постоянное развитие системы, учет замечаний, интеграция с новыми продуктами других ведущих фирм сделали

AutoCAD мировым лидером на рынке программного обеспечения для автоматизированного проектирования.

Языковые средства

В основе языковых средств ППП AutoCAD - технология Visual LISP, базирующаяся на языке AutoLISP (подмножество языка LISP) и используемая для создания приложений и управления в AutoCAD. Visual LISP представляет полное окружение, включающее:

- Интегрированную среду разработки, облегчающую написание, отладку и сопровождение приложений на AutoLISP
- Доступ к объектам ActiveX и обработчикам событий
- Защиту исходного кода
- Доступ к файловым функциям операционной системы
- Расширенные функции языка LISP для обработки списочных структур данных.

Для разработчиков совместимых приложений в AutoCAD включена поддержка ObjectARX. Это программное окружение представляет объектно-ориентированный интерфейс для приложений на языках C++, C# и VB.NET и обеспечивает прямой доступ к структурам БД, графической подсистеме и встроенным командам пакета.

Кроме того, в AutoCAD имеется поддержка языка Visual Basic for Applications (VBA), что позволяет использовать этот пакет совместно с другими приложениями, в частности, из семейства Microsoft Office.

Предметное обеспечение

К предметному обеспечению пакета в первую очередь относятся функции построения примитивов - различных элементов чертежа. Простые примитивы - это такие объекты как точка, отрезок, круг (окружность) и т.д. К сложным примитивам относятся: полилиния, мультилиния, мультитекст (многострочный текст), размер, выноска, допуск, штриховка, вхождение блока или внешней ссылки, атрибут, растровое изображение. Кроме того, есть пространственные примитивы, видовые экраны и пр. Операции построения *большой части* примитивов могут быть выполнены через пользовательский интерфейс, *все* - через команды языка.

Высокоуровневые средства представлены расширениями и приложениями AutoCAD для конкретных предметных областей. Например в машиностроении используется Autodesk

Mechanical Desktop - предназначенный для сложного трехмерного моделирования, в том числе валов и пружин. Для проектирования деталей из листовых материалов предназначена система Copra Sheet Metal Bender Desktop (разработчик - Data-M Software GmbH). Моделирование динамики работы механизмов может выполняться в системе Dynamic Designer (Mechanical Dynamics). В числе известных архитектурных и строительных приложений можно отметить системы АРКО (АПИО-Центр), СПДС GraphiCS (Consistent Software), ArchiCAD. Для проектирования промышленных объектов может использоваться система PLANT-4D (CEA Technology). Это лишь некоторые из областей использования AutoCAD.

Системное обеспечение

Среди системного обеспечения следует отметить основной формат файлов AutoCAD .dwg, который стал стандартом «де факто» для прочих САПР.

К системному же обеспечению относятся типовые и специализированные библиотеки деталей и шаблонов, использование которых позволяет существенно ускорить процесс проектирования. Здесь же упомянем требования отраслевых и государственных стандартов, которым должны соответствовать чертежи и спецификации.

Конфигурация и настройки различных режимов AutoCAD устанавливаются через т.н. системные переменные. Изменяя их значения можно задавать пути к файлам, точность вычислений, формат вывода и многое другое.

Adobe Flash

Adobe (ранее Macromedia) Flash - это технология и инструментарий разработки интерактивного содержания с большими функциональными возможностями для цифровых, веб- и мобильных платформ. Она позволяет создавать компактные, масштабируемые анимированные приложения (ролики), которые можно использовать как отдельно, так и встраивая в различное окружение (в частности, в веб-страницы). Эти возможности обеспечиваются следующими компонентами технологии: языком Action Script, векторным форматом .swf и видеоформатом .flv, всевозможными flash-плеерами для просмотра и редакторами для создания.

Рассмотрим интегрированную среду Adobe Flash как основное средство создания flash-приложений. При этом отметим, что языковые и системные средства относятся не только к этому пакету, а к технологии в целом.

Язык ActionScript

ActionScript — объектно-ориентированный язык программирования, который добавляет интерактивность, обработку данных и многое другое в содержимое Flash-приложений. Синтаксис ActionScript основан на спецификации ECMAScript (сюда же относятся языки JavaScript и JScript). Библиотека классов ActionScript, написанная на C++, представляет доступ к графическим примитивам, фильтрам, принтерам, геометрическим функциям и пр.

ActionScript как язык появился с выходом 5 версии Adobe (тогда еще Macromedia) Flash, которая стала первой программируемой на ActionScript средой. Первый релиз языка назывался ActionScript 1.0. Flash 6 (MX). В 2004 году Macromedia представила новую версию ActionScript 2.0 вместе с выходом Flash 7 (MX 2004), в которой было введено строгое определение типов, основанное на классах программирование: наследование, интерфейсы и т. д. Также Macromedia была выпущена модификация языка Flash Lite для программирования под мобильные телефоны. ActionScript 2.0 является не более чем надстройкой над ActionScript 1.0, то есть на этапе компиляции ActionScript 2.0 осуществляет некую проверку и превращает классы, методы ActionScript 2.0 в прежние прототипы и функции ActionScript 1.0.

В 2005 году вышел ActionScript 3.0 в среде программирования Adobe Flex, а позже в Adobe Flash 9.

ActionScript 3.0 (текущая версия на момент подготовки этого материала) представляет, по сравнению с ActionScript 2.0 качественное изменение, он использует новую виртуальную машину AVM 2.0 и дает взамен прежнего формального синтаксиса классов настоящее классовое (class-based) Объектно-ориентированное программирование. ActionScript 3.0 существенно производительней предыдущих версий и по скорости приблизился к таким языкам программирования, как Java и C++.

С помощью ActionScript можно создавать интерактивные мультимедиа-приложения, игры, веб-сайты и многое другое.

Системное обеспечение

ActionScript исполняется виртуальной машиной (ActionScript Virtual Machine), которая является составной частью Flash Player. ActionScript компилируется в байткод, который включается в SWF-файл.

SWF-файлы исполняются Flash Player-ом. Flash Player существует в виде плагина к веб-браузеру, а также как самостоятельное исполняемое приложение. Во втором случае возможно создание исполняемых exe-файлов, когда swf-файл включается во Flash Player.

Для создания и просмотра видеофайлов в формате flv используются программные кодеки, поддерживающие этот формат.

Прикладное обеспечение

К прикладному обеспечению в рамках технологии Flash относятся средства создания роликов в форматах .swf, .flv и .exe. Основным инструментом является среда Adode Flash, включающая различные средства для создания и редактирования мультимедийного содержания, в т.ч. видео- и аудиофайлов, интегрированную среду разработки на ActionScript и множество дополнительных функций упрощения процесса создания роликов.

Пакет MatLab

MatLab (сокращение от англ. «Matrix Laboratory») — пакет прикладных программ для решения задач технических вычислений, и язык программирования, используемый в этом пакете. По данным фирмы-разработчика, более 1000000 инженерных и научных работников используют этот пакет, который работает на большинстве современных операционных систем, включая GNU/Linux, Mac OS, Solaris и Microsoft Windows.

Язык MatLab

MATLAB как язык программирования был разработан Кливом Моулерам (англ. Cleve Moler) в конце 1970-х годов. Целью разработки служила задача использования программных математических библиотек Linpack и EISPACK без необходимости изучения языка Фортран. Акцент был сделан на матричные алгоритмы.

Программы, написанные на MATLAB, бывают двух типов — функции и скрипты. Функции имеют входные и выходные аргументы, а также собственное рабочее пространство для хранения промежуточных результатов вычислений и переменных. Скрипты же используют общее рабочее пространство. Как скрипты, так и функции не компилируются в машинный код, а сохраняются в виде текстовых файлов. Существует также возможность сохранять так называемые pre-parsed программы — функции и скрипты, приведенные в вид, удобный для машинного исполнения и, как следствие, более быстрые по сравнению с обычными.

Системное обеспечение

Язык MATLAB является высокоуровневым интерпретируемым языком программирования, включающим основанные на матрицах структуры данных, широкий спектр функций, интегрированную среду разработки, объектно-ориентированные возможности и интерфейсы к программам, написанным на других языках программирования. Имеются интерфейсы для получения доступа к внешним данным, клиентам и серверам, общающимся через технологии Component Object Model (COM) или Dynamic Data Exchange (DDE), а также периферийным устройствам, которые взаимодействуют напрямую с MATLAB. Многие из этих возможностей известны под названием MATLAB API.

Встроенная среда разработки позволяет создавать графические интерфейсы пользователя с различными элементами управления, такими как кнопки, поля ввода и другими. С помощью компонента MATLAB Compiler эти графические интерфейсы могут быть преобразованы в самостоятельные приложения.

Для MATLAB имеется возможность создавать специальные наборы инструментов (англ. toolbox), расширяющие его функциональность. Наборы инструментов представляют собой коллекции функций, написанных на языке MATLAB для решения определенного класса задач.

Прикладное обеспечение

MATLAB предоставляет удобные средства для разработки алгоритмов, включая высокоуровневые с использованием концепций объектно-ориентированного программирования. В нем имеются все необходимые средства интегрированной среды разработки, включая отладчик и профайлер.

MATLAB предоставляет пользователю большое количество (несколько сотен) функций для анализа данных, покрывающие практически все области математики, в частности:

- Матрицы и линейная алгебра — алгебра матриц, линейные уравнения, собственные значения и вектора, сингулярности, факторизация матриц и другие.
- Многочлены и интерполяция — корни многочленов, операции над многочленами и их дифференцирование, интерполяция и экстраполяция кривых и другие.
- Математическая статистика и анализ данных — статистические функции, статистическая регрессия, цифровая фильтрация, быстрое преобразование Фурье и другие.

- Обработка данных — набор специальных функций, включая построение графиков, оптимизацию, поиск нулей, численное интегрирование (в квадратурах) и другие.
- Дифференциальные уравнения — решение дифференциальных и дифференциально-алгебраических уравнений, дифференциальных уравнений с запаздыванием, уравнений с ограничениями, уравнений в частных производных и другие.
- Разреженные матрицы — специальный класс данных пакета MATLAB, использующийся в специализированных приложениях.

В составе пакета имеется большое количество функций для построения графиков, в том числе трехмерных, визуального анализа данных и создания анимированных роликов, функции для создания алгоритмов для микроконтроллеров и других приложений.

ЧАСТЬ II. ППП MS OFFICE

ТЕМА 2.1 СТРУКТУРА И СОСТАВ MS OFFICE. ОСНОВНЫЕ ПРИЛОЖЕНИЯ

Структура MS Office и назначение компонентов

ППП Microsoft Office - это совокупность программных средств автоматизации офисной деятельности. В состав пакета входит множество приложений, каждое из которых предназначено для выполнения определенных функций и может быть использовано автономно и независимо от остальных. Весь набор офисных приложений можно разделить на *основные* и *дополнительные*.

Основные компоненты Microsoft Office

Список и назначение основных компонентов, входящих в состав Microsoft Office приведен в таб. 1.

Таблица 1. Основные компоненты Microsoft Office

Название приложения	Функциональное назначение приложения
Microsoft Word	Текстовый процессор
Microsoft Excel	Табличный процессор
Microsoft PowerPoint	Система подготовки презентаций
Outlook	Система управления персональной информацией

Microsoft Access	Система управления базами данных
Microsoft Binder	Система управления подшивками
Microsoft FrontPage	Система управления Web-узлами
Microsoft PhotoDraw	Графический редактор
Microsoft Publisher	Настольная издательская система
Microsoft Project	Система управления проектами
Microsoft Team Manager	Система управления персоналом

Дополнительные компоненты MS Office

Кроме основных компонентов, в семейство Microsoft Office входит большое количество вспомогательных приложений, которые устанавливаются (или не устанавливаются) вместе с основными. Ими можно воспользоваться из основных приложений или вызвать независимо. В таб. 2 перечислены некоторые из вспомогательных приложений.

Таблица 2. Некоторые вспомогательные приложения Microsoft Office

Название приложения	Функциональное назначение приложения
Microsoft Query	Интерпретатор запросов к внешним базам данных
Microsoft Organization Chart	Программа рисования блок-схем
Microsoft WordArt	Программа создания фигурных текстов
Microsoft Equation	Редактор математических формул
Microsoft Map	Программа отображения данных на географических картах
Microsoft Graph	Программа построения диаграмм
Microsoft Photo Editor	Графический редактор
Microsoft Draw	Средство рисования
Microsoft Find Fast	Служба индексации документов
Microsoft Extended Finder	Средство поиска документов в папках файловой системы и электронной почты
Microsoft Script Editor	Редактор сценариев
Microsoft ClipArt	Коллекция картинок и клипов

Панель Microsoft Office	Средство быстрого доступа к приложениям Office
-------------------------	--

Кроме основных и вспомогательных приложений, могут быть установлены и использованы различные расширения (надстройки). Их можно условно разделить на три группы:

1. *Самостоятельные приложения*, разработанные фирмой Microsoft, которые являются компонентами семейства Microsoft Office, но формально не входят в состав пакета. Примерами являются приложения Microsoft Project и Microsoft Team Manager.
2. *Надстройки* над компонентами Microsoft Office, разработанные фирмой Microsoft и представляющие собой дополнительные функции. Как правило, надстройки оформляются не в виде готовых к выполнению программ, а в виде документов специального типа: шаблонов, рабочих книг, библиотек динамической компоновки (DLL) и т.п.
3. *Приложения третьих фирм*, разработанные для пользователей Microsoft Office. В этот класс попадают как продукты сторонних фирм, так и собственные разработки пользователей. Сюда можно отнести средства распознавания текстов (OCR), автоматического перевода текста, средства управления большими массивами документов (перечисленные задачи не реализованы или слабо развиты в самом пакете MS Office).

Приведенный перечень основных компонентов носит условный характер, поскольку состав пакета зависит от следующих факторов:

1. *Устанавливаемый комплект (или редакция) пакета*. Пакет выпускается в нескольких редакциях, и состав приложений в разных редакциях различен.
2. *Источник установки*. Установка может быть выполнена с компакт-диска или с сетевого сервера. Наборы файлов, которые устанавливаются на компьютер, существенно различаются.
3. *Операционная система*. Microsoft Office может работать под управлением различных ОС: MS Windows и Mac OS. Эти операционные системы могут иметь разные версии и модификации, что также влияет на состав устанавливаемых компонентов.

4. *Наличие на компьютере в момент установки предшествующих версий.* Некоторые компоненты старых версий автоматически включаются в состав обновляемой версии Microsoft Office (если они уже установлены на компьютере).
5. *Параметры, заданные при установке.* В случае так называемой выборочной (т.е. по выбору пользователя) установки, можно указать несколько десятков независимых параметров, влияющих на состав пакета.

Несмотря на большое число различных приложений в составе пакета, все они в совокупности образуют единое целое. Для каждого из приложений MS Office характерно наличие следующих отличительных признаков:

1. совместимость по данным;
2. унифицированный интерфейс;
3. единые средства программирования.

Документы Microsoft Office

Единица данных самого верхнего уровня структуризации в Microsoft Office называется **документом**.

Документы классифицируются по типам в зависимости от того, какого сорта информация в них хранится. Как правило, документы разных типов обрабатываются разными приложениями Microsoft Office. Основные типы документов, с которыми работают программы Microsoft Office, перечислены в таб. 3.

Таблица 3. Основные типы документов Microsoft Office

Название	Расширение	Приложение	Краткое описание
Документ	.doc	Word	Основной тип документов Word. Содержит форматированный текст, т.е. текст с дополнительной информацией о шрифтах, отступах, интервалах и т.п., а также рисунки, таблицы и другие элементы
Рабочая книга	.xls	Excel	Основной тип документов Excel. Содержит данные различных типов: формулы, диаграммы и макросы
База данных	.mdb	Access	Основной тип документов Access. Содержит как собственно базу данных, то есть совокупность таблиц, так и соответствующие запросы, макросы, модули, формы и отчеты

Презентация	.ppt	PowerPoint	Основной тип документов PowerPoint. Содержит презентацию, состоящую из набора слайдов, заметок выступающего, раздаточных материалов и другой информации
Публикация	.pub	Publisher	Основной тип документов Publisher. Как и Word, содержит форматированный текст, рисунки, таблицы и т.п.
План проекта	.mpp	Project	Основной тип документов Project. Содержит календарный план проекта, описание задач, ресурсов и их взаимосвязи

Исходя из вышесказанного, можно сделать следующий вывод: входящие в состав пакета MS Office приложения способны тесно взаимодействовать при решении прикладных задач; они создают единую информационную среду и позволяют обмениваться объектами. Документы Microsoft Office являются частными примерами объектов. Поэтому Microsoft Office является *документно-ориентированным пакетом* (средой).

Программная среда

Основным средством разработки приложений в MS Office является комплексное решение на основе языка Visual Basic, а именно - Visual Basic for Application (VBA). Эта технология включает макрорекордер, интерпретатор Visual Basic, интегрированную среду разработки с встроенным отладчиком, библиотеки времени выполнения (runtime library) и библиотеки типов, представляющие объекты пакета. Эти средства позволяют расширять функциональность пакета и адаптировать его к решению специализированных задач.

Интерфейс MS Office

Приложения Microsoft Office имеют унифицированный интерфейс, суть которого заключается в следующем: сходные функции имеют одинаковое обозначение (название команды или значок на кнопке), а несходные функции имеют различные обозначения.

В большей степени унификация коснулась интерфейсов таких приложений, как Microsoft Word, Microsoft Excel и Microsoft PowerPoint.

Одним из достоинств пакета Microsoft Office является последовательное использование графического интерфейса пользователя (Graphical User Interface, GUI), представляемого операционной системой и различных элементов управления. Как

правило, отдельные элементы группируются в более крупные конструкции, такие как окна, панели инструментов, меню. Рассмотрим характеристику каждой из этих групп.

Оконный интерфейс

Оконный интерфейс - такой способ организации пользовательского интерфейса программы, когда каждая интегральная часть располагается в *окне* — собственном субэкранном пространстве, находящемся в произвольном месте «над» основным экраном. Несколько окон одновременно располагающихся на экране могут перекрываться, находясь

«выше» или «ниже» друг относительно друг

В MS Office использует окна четырех типов:

- окно приложения;
- окно документа; • диалоговое окно;
- форма.

Панели инструментов

Панели инструментов - это элементы пользовательского интерфейса, на которых могут располагаются такие элементы управления, как кнопки быстрого вызова и раскрывающиеся списки. Панели инструментов разных приложений могут содержать кнопки, сходные по функциям и внешнему виду, что упрощает освоение интерфейса Microsoft Office.

Панели инструментов могут быть:

- пристыкованными вдоль границы окна приложения;
- плавающими, т.е. находится в любой части окна приложения;
- представленными в отдельных окнах; в этом случае форму и размеры панели инструментов можно менять произвольно.

Меню

Меню представляет доступ к иерархическим спискам доступных команд. Результатом выбора команды из меню может быть:

- непосредственное выполнение некоторого действия;
- раскрытие еще одного меню;

- раскрытие диалогового окна или формы.

Меню интерфейса Microsoft Office, кроме строки меню любого приложения, можно разделить (по способу перехода к ним) на раскрывающиеся и контекстные (или всплывающие).

Элементы управления

Элементы управления - это объекты оконного интерфейса, реализующие типовые операции с интерфейсом: щелчок мышью, выбор из списка, выбор вариантов, прокрутка и т.п. К элементам управления относятся следующие: кнопки, текстовые поля (или поля ввода), флажки, переключатели, списки и раскрывающиеся списки, полосы прокрутки, палитры, счетчики и прочие, специфичные для некоторых приложений или условий.

ТЕМА 2.2 ВВЕДЕНИЕ В ОФИСНОЕ ПРОГРАММИРОВАНИЕ

Офисное программирование — это процесс разработки приложений, предназначенных для автоматизации офисной деятельности с использованием специализированных пакетов (MS Office, OpenOffice.org или подобных).

Офисное программирование имеет ряд особенностей, отличающих его от программирования в общем смысле:

- цели разработки;
- область применения;
- макроязык;
- среда разработки;
- поддержка объектно-ориентированного программирования.

Рассмотрим эти особенности на примере MS Office.

Цели разработки

В офисной среде *программный проект неразрывно связан с документом*, хранится как часть документа и не может существовать независимо от него. *Документ, а не программа, является целью разработки.*

Стандартные возможности среды по работе с документами велики. Однако возможность изменить типовой документ, снабдив его дополнительными функциями – это одна из важнейших задач офисного программирования. Для ее решения офисная среда представляет совокупность библиотек классов, которые составляют каркас (Framework)

текстовых документов, электронных таблиц, презентаций, баз данных и приложений на основе этих документов. Всякий раз, когда создается новый документ, его каркас составляют объекты библиотек, заданные по умолчанию. Этот каркас можно существенно изменить, добавив в документ новые свойства. Расширение каркаса не требует от программиста значительных усилий – достаточно включить в него необходимые библиотеки классов.

Область применения

Область применения офисного программирования широка – от настройки отдельных документов до решения задач автоматизации офисной деятельности масштаба предприятия, в т.ч. ориентированных на совместную работу в глобальной сети.

Visual Basic for Application

Visual Basic для приложений (Visual Basic for Application, VBA) – это инструмент разработки приложений, который позволяет создавать программные продукты, решающие практически все задачи, встречающиеся в среде Windows. Эти продукты можно использовать, например, для оформления документов (подготовки текстов) или анализа данных таблиц (электронных таблиц). VBA – уникальное приложение, поскольку оно встраивается в другое приложение и расширяет его функциональные возможности.

Visual Basic for Application (VBA) - стандартный макроязык пакета Microsoft Office, предназначенный для расширения функциональных возможностей приложения в котором используется.

С помощью VBA можно:

- создать собственное диалоговое окно и придать ему требуемый внешний вид;
- создать макросы, расширяющие функциональные возможности приложения, в которое встроена VBA;
- изменить меню приложения Microsoft Office;
- управлять другим приложением Microsoft Office или принадлежащими ему данными;
- объединить данные из нескольких приложений Microsoft Office в одном документе;
- автоматически создавать или изменять страницы Web, совместно используя приложения Microsoft Office и VBA.

Для разработчика доступны следующие инструменты и средства, которые используются при создании проекта VBA:

- отладка приложений без предварительной компиляции;
- средства Win32 API;
- SQL и объекты доступа к данным для управления данными и извлечения их из внешних источников данных, таких как Microsoft SQL Server;
- построение и проверка элементов интерфейса непосредственно в среде разработки VBA (Integrated Development Environment, IDE);
- связывание программ и процедур с событиями, которые возникают в приложениях VBA.

Среда разработки

Среда приложений Office ориентирована в первую очередь на пользователей, а не на программистов и в ней можно создавать документы без всякого программирования. Поэтому программист обычно начинает работать с документами не на пустом месте, а с их заготовками, созданными пользователями, т.е. и сам программист может выступать в роли пользователя. Средства совместной работы над документами Office обеспечивают одновременную работу программистов и пользователей.

Среда MS Office предлагает два способа создания программ, отличающихся подходом к процессу: использование макрорекордера и ручное кодирование (на языке VBA). Эти подходы ориентированы на разные категории: непосредственно пользователей и программистов соответственно.

Макрорекордер (MacroRecorder) – это программный инструмент, записывающий действия пользователя при работе с документами и приложениями, с сохранением записи в виде макроса -исходного кода на языке VBA. При вызове сохраненного макроса воспроизводится вся сохраненная последовательность действий.

Макрорекордер представляет возможность создания программного проекта или, по крайней мере, его отдельных компонентов автоматически, без программирования. Для записи и воспроизведения макроса не требуется специальных знаний, поэтому пользователь может самостоятельно создавать программы (макросы), в общем случае даже не представляя себе, как они работают.

Для программиста макрорекордер полезен тем, что позволяет создавать фрагменты программы автоматически, тем самым увеличивая скорость разработки и уменьшая время отладки.

Интегрированная среда разработки на VBA (Visual Basic Environment, VBA) - встроенное в MS Office средство для написания, тестирования и отладки приложений на VBA. Среда VBA представляет все возможности для создания законченных офисных приложений, включая средства визуального проектирования пользовательского интерфейса. VBA ориентирована на использование программистами для разработки офисных приложений (это отнюдь не означает, что пользователи не могут применять VBA).

Поддержка ООП

Разработка приложений для MS Office тесно связана с парадигмой объектно-ориентированного программирования. Все документы (более того, сами компоненты пакета) в MS Office - суть объекты, наделенные собственными наборами свойств (характеристик объекта), методов (подпрограмм управления свойствами) и событий (подпрограмм, обрабатывающих изменения состояния объекта в результате некоторых действий). Соответственно, для обеспечения более полной интеграции с пакетом, входной язык (VBA) также поддерживает ООП.

Все объекты приложения MS Office образуют иерархическую структуру, которая определяет связь между ними и способ доступа. Такая структура называется объектной моделью (object model). За рамки объектной модели выходят, но также могут использоваться в офисных приложениях, внешние объекты, поддерживающие технологии DDE, OLE/ActiveX и ряд других.

В объектно-ориентированную концепцию удачно вписывается технология *визуального программирования*. Все отображаемые элементы графического интерфейса, такие как формы, элементы управления, меню и панели инструментов являются объектами, наделенными набором свойств и методов и способными реагировать на события (например, щелчки мыши, нажатия клавиш и т.п.). При визуальном подходе не требуется программного задания (хотя это и возможно) их основных свойств (например, ширина или высота, цвет фона и т.п.). Эти свойства можно задать при помощи мыши (например, ширину и высоту формы путем операции "перетаскивания" маркеров) или

установить их в окне свойств (название формы, цвет фона формы и т. д.). Таким образом, визуальное программирование делает проектирование интерфейса программы более наглядным и быстрым. При этом сохраняется возможность управлять всеми объектами и программно.

Преимущества офисного программирования

Преимущества, которые получает конечный пользователь, использующий программируемые офисные документы:

- Пользователь получает документы, обладающие новыми функциями и способные решать задачи, характерные для проблемной области пользователя.
- Пользователь находится в единой офисной среде независимо от того, с каким документом он работает в данный момент и какой программист разрабатывал этот документ.
- Большинство доступных при работе с документами функций являются общими для всех документов, поскольку их предоставляет сама офисная среда. Единый стиль интерфейса разных документов облегчает работу с ними.
- Пользователь сам, не будучи программистом, способен создавать простые виды программируемых офисных документов, постепенно совершенствуясь в этой деятельности.

Преимущества, которые получает программист, работающий в Office:

- В распоряжении программиста находится мощная интегрированная среда. Для него эта среда представлена в виде совокупности хорошо организованных объектов, доступных в языке программирования и по принципу работы ничем не отличающихся от встроенных объектов языка или объектов, создаваемых самим программистом.
- Большинство повседневных задач становятся для него простыми, – чтобы их решить, зачастую достаточно стандартных средств.
- Там, где стандартных средств не хватает, где у документа должны появиться новые функциональные возможности, где необходимо создать документ по заказу, вступает в силу язык программирования – VBA, существенная особенность которого – возможность работы с объектами любого из приложений Office.

- Офисное программирование позволяет применять на практике идеи компонентного программирования. Компонентный подход предполагает взаимодействие компонентов, создаваемых в разных программных средах, на разных языках, на разных платформах и находящихся на разных машинах. Работа с компонентами (DLL, ActiveX, AddIns, ComAddIns) является неотъемлемой частью офисного программирования.

ТЕМА 2.3 МАКРОСЫ. ИСПОЛЬЗОВАНИЕ МАКРОРЕКОРДЕРА

Макросы

Независимо от используемых операционной системы и программных приложений MS Office пользователь часто выполняет одни и те же последовательности команд для многих рутинных задач. Вместо повторения последовательности команд каждый раз, когда необходимо выполнить какую-либо задачу, можно создать макрос (macro), который вместо пользователя будет выполнять эту последовательность. Термин macro произошел от греческого слова, означающего расширенный или растянутый.

Макрос – это программа (в контексте офисного программирования - созданная автоматически), состоящая из списка команд, которые должны быть выполнены приложением.

Основными преимуществами использования макросов являются:

- повышение точности и скорости работы, поскольку компьютеры лучше приспособлены для выполнения повторяющихся задач, чем человек;
- при выполнении макросов обычно нет необходимости в присутствии человека-оператора; в случае, если макрос очень длинный и выполняет операции, требующие значительного времени (например, поиск в базе данных и сортировка), пользователь может переключиться на другое приложение.

Макрос служит для объединения нескольких различных действий в одну процедуру, которую можно легко вызвать. Этот список команд состоит в основном из макрокоманд, которые тесно связаны с приложением, в котором создается макрос – т.е. с командами Word, Excel или других приложений Microsoft Office.

Можно выделить *три основные разновидности макросов*:

1. *Командные макросы* – это наиболее распространенные макросы, обычно состоящие из операторов, эквивалентным тем или иным командам меню или параметрам диалоговых окон. Основным предназначением такого макроса является выполнение действий, аналогичных командам меню – т.е. изменение окружения и основных объектов приложения.
2. *Пользовательские функции* – работают аналогично встроенным функциям приложения. Отличие этих функций от командных макросов состоит в том, что они используют значения передаваемых им аргументов, производят некоторые вычисления и возвращают результат в точку вызова, но не изменяют среды приложения.
3. *Макрофункции* – представляют сочетание командных макросов и пользовательских функций. Они могут использовать аргументы и возвращать результат, подобно пользовательским функциям, а также могут изменять среду приложения, как и командные макросы. Чаще всего эти макросы вызываются из других макросов, и активно используются для модульного программирования.

Поддержка макросов позволяет порой обойтись вообще безо всякого программирования: достаточно включить автоматическую запись выполняемых пользователем действий и в результате получить готовый макрос, а затем назначить ему кнопку на панели инструментов или новую команду меню, которые будут использоваться для вызова. Простые макросы удается создавать, не написав вручную ни одной строки программного кода.

Для разработки же серьезных приложений приходится программировать.

Таким образом, различают 2 способа разработки макроса:

- автоматическое создание, с использованием макрорекордера;
- написание макроса "с нуля", используя язык программирования VBA.

Отметим, что возможен и комбинированный подход: фрагменты будущей программы записываются автоматически, а затем они корректируются и дополняются "рукописным" кодом.

Для записи макросов из приложений Microsoft Office используется **макрорекордер**. Это встроенный инструмент, который фиксирует все действия пользователя, включая ошибки и неправильные запуски. При выполнении макроса интерпретируется каждая

записанная макрорекордером команда точно в такой последовательности, в которой пользователь выполнял их во время записи.

Для **записи макроса** в приложении Microsoft Office можно использовать меню "Сервис/Макрос/Начать запись" или выбрать кнопку "Записать макрос" на панели инструментов Visual Basic. До начала записи нужно указать имя макроса и определить, где он будет храниться и как будет доступен. Затем выполнить действия, которые требуется сохранить в макросе. Для завершения записи нужно на панели инструментов "Остановка записи" щелкнуть кнопку "Остановить запись".

Для **выполнения макроса** необходимо:

1. Установить курсор в место вставки выполнения макроса.
2. Выбрать пункт меню "Сервис/Макрос/Макросы".
3. В появившемся диалоговом окне "Макрос" выбрать имя нужного макроса и выбрать "Выполнить".

Чтобы **просмотреть код** записанного макроса, надо выбрать меню "Сервис/Макрос/Макросы". В появившемся диалоговом окне выбрать имя нужного макроса и щелкнуть кнопку "Изменить". Исходный код указанного макроса будет загружен в окно редактора Visual Basic.

Структура записанного макроса

Макросы, создаваемые макрорекордером MS Office, сохраняются в специальной части файла данных, называемой *модулем*. Модуль VBA содержит исходный код программы на языке VBA. Фактически макрос является подпрограммой (а точнее, процедурой) VBA. Записанный макрос имеет строго определенную структуру. Ниже представлен исходный код простого макроса, созданного в Microsoft Word.

Листинг 1. Пример макроса

```
Sub Hello()  
' Макрос изменяет размер, начертание шрифта, выравнивание абзаца и  
' выводит надпись в активный документ MS Word  
'  
    Selection.Font.Size = 24  
    Selection.Font.Bold = wdToggle  
    Selection.ParagraphFormat.Alignment = wdAlignParagraphCenter
```

```
Selection.TypeText Text:="Hello, World!"  
End Sub
```

В общем виде структуру кода макроса можно представить следующим образом²:

```
Sub имяМакроса ()  
' текст комментария  
    Оператор1  
    Оператор2 ...  
    ОператорN  
End Sub
```

Каждый макрос VBA начинается с ключевого слова Sub, за которым следует имя макроса. Строку, содержащую ключевое слово Sub и имя макроса, называют *строкой объявления (declaration)* макроса. За именем макроса всегда следуют пустые круглые скобки (т.к. макрос является процедурой VBA без параметров).

За строкой объявления макроса следуют строки комментариев. *Комментарий (comment)* – это строка в макросе VBA, которая не содержит инструкций, являющихся частью этого макроса. Каждая строка комментария начинается с символа апострофа ('). Комментарии содержат имя макроса и текст, который был введен пользователем в текстовое поле "Описание" ("Description") диалогового окна "Запись макроса" ("Record Macro") в момент записи этого макроса.

Сразу за объявлением макроса следует *тело макроса (body)*. Каждая строка в теле макроса состоит из одного или более операторов VBA. *Оператор VBA (statement)* – это последовательность ключевых слов и других символов, которые вместе составляют одну полную инструкцию для VBA. Макрос VBA состоит из одного или нескольких операторов.

Конец макроса выделяется ключевой строкой End Sub, завершающей тело макроса.

ТЕМА 2.4 СРЕДА РАЗРАБОТКИ VBA

Visual Basic for Application (VBA) – это система программирования, которая используется как единое средство программирования во всех приложениях Microsoft

² Локализованные версии пакета MS Office позволяют использовать в макросах символы национальных алфавитов (например, в идентификаторах). Однако не следует пользоваться этой сомнительной возможностью во избежании сложностей с отладкой и портированием приложений на VBA.

Office. Всякая система программирования включает в себя, по меньшей мере, три составные части:

1. Язык (или языки) программирования.
2. Среду разработки, т.е. набор инструментов для написания программ, редактирования, отладки и т.п.
3. Библиотеку (или библиотеки) стандартных программ, т.е. набор готовых программ (процедур, функций, объектов и т.д.), которые можно использовать как готовые элементы при построении новых программ.

Для создания офисных приложений в MS Office имеется *интегрированная среда разработки* (Integrated Development Environment, *IDE*) с унифицированным интерфейсом. VBA IDE – это набор инструментов разработки программного обеспечения, таких как редактор Visual Basic (Visual Basic Editor, VBA), средства отладки, средства управления проектом и т.д.

Вызов VBA IDE из любого приложения выполняется через комбинацию клавиш Alt+F11 или меню "Сервис/Макрос/Редактор Visual Basic".

Структура VBA

VBA – это стандартное интерфейсное окно, содержащее меню, панели инструментов, другие окна и элементы, которые применяются при создании проектов VBA. Общий вид окна редактора Visual Basic представлен на рис. 3.



Рисунок 3. Окно редактора Visual Basic

Основными (открываемыми по умолчанию) являются три окна: окно проекта, окно свойств и окно редактирования кода. Краткое описание этих и некоторых других компонентов VBA приведено в таб. 4. Все они доступны через команды, представленные в меню "Вид".

Таблица 4. Назначение компонентов VBA

Наименование окна	Описание
Project (Проект)	Предназначено для отображения всех открытых проектов, а также их составляющих: модулей, форм и ссылок на другие проекты
Toolbox (Панель элементов)	Содержит элементы управления для конструирования форм
UserForm	Используется для создания форм путем размещения на них элементов

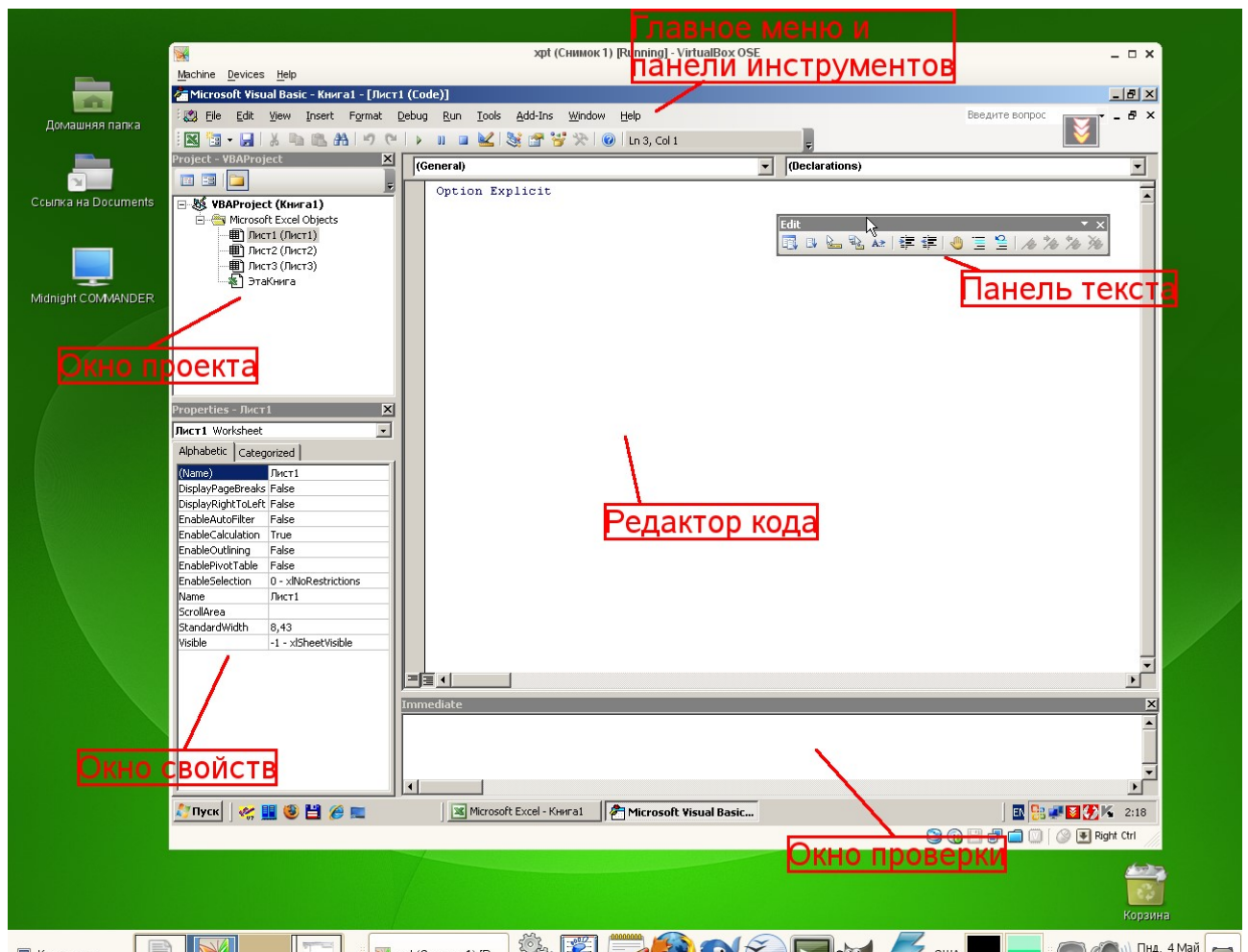
Наименование окна	Описание
	управления
Code (Программа)	Предназначено для просмотра, написания и редактирования программы на языке VBA. Поскольку среда разработки является многооконной, то для каждого модуля проекта можно открыть отдельное окно
Properties (Свойства)	Отображает свойства выделенных объектов. В этом окне можно задавать новые значения свойств формы и элементов управления
Object Browser (Просмотр объектов)	Отображает классы, свойства, методы, события и константы различных библиотек объектов. Используется для быстрого получения информации об объектах
Immediate (Проверка)	Предназначено для быстрого выполнения вводимых в него инструкций. В данном окне также выводятся результаты выполнения вводимых инструкций
Locals (Локальные переменные)	Автоматически показывает все переменные данной процедуры
Watches (Контрольные значения)	Применяется при отладке программ для просмотра значений выражений

Характеристики компонентов VBA

Окно проекта (Project)

Проект – это совокупность всех программных модулей, связанных с документом Microsoft Office. Окно *Project (Проект)* предназначено для быстрого получения информации о различных составляющих проекта.

Проект может содержать модули следующих видов:

- *Объекты основного приложения.* Проекты VBA выполняются совместно с другими приложениями. Приложение, в котором разрабатывается и выполняется проект VBA, называется основным.
- *Модули форм.* В VBA имеется возможность создавать пользовательские формы, предназначенные для ввода или вывода данных, а также процедуры обработки событий, возникающие в этих формах.

- *Модули кода.* Модульность - один из основных принципов парадигмы структурного программирования. Каждый модуль, как правило, содержит подпрограммы, сходные по назначению. Небольшие модули проще отлаживать и использовать повторно. В частности, в VBA имеются средства импорта/экспорта готового кода.
- *Модули классов.* VBA позволяет создавать и использовать собственные объекты. Описание объектов включается в модули класса. Каждый модуль класса содержит полную информацию об одном типе объекта.

С помощью окна проекта можно добавить или удалить какой-либо объект из проекта. Модули кода добавляются в проект командой "Вставить/Модуль". Формы создаются командой "Вставить/UserForm", а модули класса командой "Вставить/Модуль класса".

Окно проекта можно использовать также для быстрой навигации по формам проекта и программному коду. Для этого необходимо выбрать в контекстном меню соответственно команды "Объект" или "Программа".

Окно свойств (Properties)

Список свойств выделенного объекта выводится в окне Properties (Свойства). Для того чтобы выделить объект, необходимо с помощью окна проекта выбрать форму и перейти в режим конструктора, используя команду "View Object". Свойства объекта можно упорядочить в алфавитном порядке (Alphabetic (По алфавиту)) или по категориям (Categorized (По категориям)), выбрав соответствующую вкладку. Предусмотрена также возможность получения быстрой справки по какому-либо свойству объекта. Для этого достаточно установить курсор на нужное свойство и нажать клавишу F1.

Окно просмотра объектов(Object Browser)

Окно Object Browser (Просмотр объектов) предназначено для просмотра объектов, доступных при создании программы. Точнее, в этом окне отображаются не сами объекты, а структура соответствующего класса объектов. Окно просмотра объектов может использоваться для поиска метода или свойства объекта.

Окно Code (Окно редактирования кода)

Окно Code (Программа) представляет собой текстовый редактор, предназначенный для написания и редактирования кода процедур приложения. Это окно появляется на экране, например, при создании нового модуля. Код внутри модуля организован в виде отдельных разделов для каждого объекта, программируемого в модуле. Переключение между разделами выполняется путем выбора значений из списка "Object" ("Объект"), который находится в левом верхнем углу окна. Каждый раздел может содержать несколько процедур, которые можно выбрать из списка "Procedure" ("Процедура") в правом верхнем углу.

Интеллектуальные возможности редактора кода:

1. При написании кода пользователю предлагается список компонентов, логически завершающих вводимую пользователем инструкцию.
2. На экране автоматически отображаются сведения о процедурах, функциях, свойствах и методах после набора их имени.
3. Автоматически проверяется синтаксис набранной строки кода сразу после нажатия клавиши Enter. В результате проверки выполняется выделение определенных фрагментов текста:
 - красным цветом – синтаксические ошибки; • синим цветом – зарезервированные ключевые слова;
 - зеленым цветом – комментарии.
4. Если курсор расположить на ключевом слове VBA, имени процедуры, функции, свойства или метода и нажать клавишу F1, то на экране появится окно со справочной информацией об этой функции.

Окно редактирования форм (UserForm)

Для создания диалоговых окон, разрабатываемых приложений VBA, используются формы. Редактор форм является одним из основных средств визуального программирования. При добавлении формы в проект (команда "Insert" – "UserForm" ("Вставить" – "UserForm")) на экран выводится незаполненная форма с панелью инструментов Toolbox (Панель элементов).

Используя панель инструментов Toolbox (Панель элементов) из незаполненной формы конструируется требуемое для приложения диалоговое окно. Размеры формы и

размещаемых на ней элементов управления можно изменять. Также окно редактирования форм поддерживает операции буфера обмена. Кроме того, команды меню "Format" ("Формат") автоматизируют и облегчают процесс выравнивания элементов управления как по их взаимному местоположению, так и по размерам.

Окна отладочной информации

Окно Immediate (Проверка) позволяет ввести инструкцию и выполнить ее. При этом инструкция должна быть записана в одну строку, директивы которой будут выполнены после нажатия клавиши Enter. Данное окно можно использовать для быстрой проверки действий, выполняемой той или иной инструкцией. Это позволяет не запускать всю процедуру, что удобно при отладке программ.

Окно Locals (Локальные переменные) автоматически отображает все объявленные переменные текущей процедуры и их значения.

Окно Watches (Контрольные значения) применяется при отладке программ для просмотра значений выражений.

МИНОБРНАУКИ РОССИИ

ФГБОУ ВО «Уральский государственный горный университет»

**МЕТОДИЧЕСКИЕ РЕКОМЕНДАЦИИ И ЗАДАНИЯ
К КОНТРОЛЬНОЙ РАБОТЕ**

ЭКОНОМИКА И МЕНЕДЖМЕНТ ГОИНОГО ПРОИЗВОДСТВА

Специальность подготовки
21.05.04 Горное дело

Специализация
Горнопромышленная и нефтегазовая экология

квалификация выпускника: специалист

Автор: Чухарева Е.В.

Одобрена на заседании кафедры

Экономики и менеджмента

(название кафедры)

Зав. кафедрой

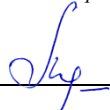
(подпись)

Мочалова Л.А.

(Фамилия И.О.)

Протокол № 1 от 10.09.2020

(Дата)

Рассмотрена методической комиссией

Инженерно-экономического факультета

(название факультета)

Председатель

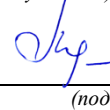
(подпись)

Мочалова Л.А.

(Фамилия И.О.)

Протокол № 2 от 12.10.2020

Екатеринбург
2020

ВВЕДЕНИЕ

Данные методические рекомендации необходимы для студентов при организации самостоятельной работы по дисциплине «Экономика и менеджмент горного производства» в рамках подготовки и защиты контрольной работы (творческого задания).

В методических рекомендациях содержатся особенности организации подготовки контрольной работы, требования к его оформлению, а также порядок защиты и критерии оценки.

1. ОРГАНИЗАЦИЯ ПОДГОТОВКИ КОНТРОЛЬНОЙ РАБОТЫ

Выполнение контрольной работы (творческого задания) практикуется в учебном процессе в целях приобретения студентами необходимой профессиональной подготовки, развития умения и навыков самостоятельного научного поиска: изучения литературы по выбранной теме, анализа различных источников и точек зрения, обобщения материала, выделения главного, формулирования выводов, а также принятия нестандартного решения и аргументации собственной точки зрения.

Задачами выполнения контрольной работы по дисциплине «Экономика и менеджмент горного производства» являются:

- расширение и закрепление теоретических знаний, полученных студентами в процессе лекционных и практических занятий по дисциплине;
- углубленное изучение отдельных разделов дисциплины;
- формирование умения собирать и анализировать материал по конкретной проблеме оценки бизнеса и управления стоимостью предприятия.

Контрольная работа выполняется на тему «Характеристика организации как объекта управления (на примере)». Объект управления (организацию) студент выбирает самостоятельно. Целесообразно в качестве объекта управления выбрать организацию, в которой студент проходил производственную практику, работает или хотел бы работать.

1.1. Структура контрольной работы

Правильно построенный план помогает систематизировать материал и обеспечить последовательность его изложения.

Структура контрольной работы должна выглядеть следующим образом:

Титульный лист (образец оформления приведен в приложении 1).

Содержание работы с указанием глав, подглав и нумерацией страниц (образец оформления приведен в прил. 2).

1.2. Рекомендации по выполнению контрольной работы

Во ВВЕДЕНИИ кратко обосновывается актуальность темы, описывается объект исследования, формулируются цель и задачи контрольной работы.

В ТЕОРЕТИЧЕСКОЙ ЧАСТИ раскрываются следующие понятия:

- организация как объект управления;
- миссия и цели организации;

- деление организаций по масштабам деятельности, по юридическому статусу, по признаку собственности, по источникам финансирования;
- описать жизненные циклы организации;
- внешняя и внутренняя среды организации, их влияние на организацию,
- «SWOT-анализ»;
- организационная структура управления (ОСУ), описать существующие организационные структуры;
- организационная культура организации.

В ПРАКТИЧЕСКОЙ ЧАСТИ дается описание **конкретной** организации (предприятия):

- краткая характеристика организации;
- миссия и основные цели организации;
- анализ факторов внутренней и внешней среды. Привести SWOT-анализ;
- организационная структура управления (привести схему ОСУ);
- рекомендации по совершенствованию системы управления;
- организационная культура организации.

Краткая характеристика организации

- территориальное размещение: указание территории, место расположения материнской компании, дочерних подразделений;
- вид деятельности организации: производимая продукция, оказываемые услуги, отраслевая принадлежность;
- история создания и развитие объекта: год образования, основные этапы развития (рост, объединение, разукрупнение, выделение в самостоятельный объект, изменение организационно-правовой формы и т. д.);
- организационно-правовая форма и характер собственности (в соответствии с Гражданским кодексом РФ);
- размер организации: «малое», «среднее», «крупное»;
- современное состояние объекта и системы управления, проблемы, стоящие перед ним.

Миссия и основные цели организации

Приводится формулировка миссии организации. Рекомендуется давать ее широкую трактовку, включающую описание не только предоставляемых услуг, производимую продукцию, но и указание на социальную значимость организации для общества.

Основные цели включают главную цель организации, цели ее структурных подразделений и функциональных подсистем. Желательно цели организации представить в виде дерева целей.

Анализ факторов внутренней и внешней среды

К факторам внутренней среды относят: цели, задачи, технологию, структуру и персонал. Обследование внутренней среды рекомендуется провести в следующих функциональных областях: маркетинг, финансы, производство (операции), персонал, организационная культура. Поскольку частично характеристика факторов дана ранее, остановимся на следующих вопросах.

При анализе функций маркетинга выделяются следующие элементы исследования:

- доля рынка и конкурентоспособность;

- разнообразие и качество ассортимента;
- рыночные исследования и разработки;
- предпродажное и послепродажное обслуживание;
- организация рекламы.

При анализе производства (операций) требуется дать ответы на следующие вопросы:

- может ли организация производить товары и услуги по более низким ценам, чем конкуренты? Если нет, то почему?;
- какой доступ она имеет к новым материалам, зависит ли от единственного поставщика или у нее есть выбор?;
- существуют ли механизмы контроля над входящими материалами и выходящими продуктами?;
- насколько эффективно спроектирована система производства: сравнить спрос на продукцию, услуги; производственную мощность и критический объем продаж?

При обследовании персонала организации рекомендуется дополнительно ответить на следующие вопросы:

- какова компетентность и подготовка высшего руководства?;
- имеется ли в организации эффективная система вознаграждения?;
- имелись ли в организации потери ведущих специалистов? Если так, то почему?;
- можно ли улучшить работу, привлекая рядовых работников к участию в управлении?

Выявив сильные и слабые стороны внутри организации, и взвесив факторы по степени важности (SWOT-анализ), автор может определить функциональные области, которые требуют немедленного вмешательства, а также те, на которые может опираться организация при реализации стратегических решений.

Анализ факторов внешней среды проводится для выявления угроз и благоприятных возможностей со стороны внешней среды и включает в себя следующие факторы.

Краткий анализ экономической ситуации в отрасли, тенденций развития и состояния рынка продукции или услуг, платежеспособный спрос на товары или услуги, предоставляемые предприятием. Привести основных потребителей продукции на внутреннем и внешнем рынках.

Поставщики: их количество, перечислить основных поставщиков, качество и регулярность поставок, цены и другие условия.

Конкуренты: перечислить основных конкурентов, их конкурентные преимущества; возможность появления новых конкурентов, барьеры на пути выхода на рынки и возможности изменения сложившейся ситуации.

Акционеры: назвать основных акционеров, доля так называемых внешних акционеров, их интересы, приоритеты и ожидания.

Привести кратко характеристику таких внешних факторов, как: состояние политики, экономики, НТП, международного окружения, рынка рабочей силы, социального положения населения.

Анализ внешней среды рекомендуется заканчивать составлением перечня внешних опасностей и возможностей, с которыми организация сталкивается в этой среде.

Характеристики при оценке сильных, слабых сторон организации, ее возможностей и угроз (SWOT-анализ) следует представить в виде таблицы 1.

SWOT-анализ

Функциональные области	Сильные стороны	Слабые стороны
<i>Оценка внутренней среды организации</i>		
1. Маркетинг		
2. Финансы		
3. Производство		
4. Персонал		
5. Организационная культура, имидж организации		
<i>Оценка влияния факторов внешней среды</i>		
Факторы	Благоприятные возможности	Угрозы
Рыночные		
Технологические		
Конкуренции		
Социальные		
Международные и др.		

В таблице 2 представлены примеры основных факторов, которые целесообразно учитывать в SWOT-анализе.

SWOT-анализ

Потенциальные сильные стороны (S)	Потенциальные слабые стороны (W)
Четко проявляемая компетентность	Потеря некоторых аспектов компетентности
Адекватные финансовые источники	Недоступность финансов, необходимых для изменения стратегии
Высокое искусство конкурентной борьбы	Рыночное искусство ниже среднего
Хорошее понимание потребителей	Отсутствие анализа информации о потребителях
Признанный рыночный лидер	Слабый участник рынка
Четко сформулированная стратегия	Отсутствие четко выраженной стратегии, непоследовательность в ее реализации
Использование экономии на масштабах производства, ценовое преимущество	Высокая стоимость продукции в сравнении с ключевыми конкурентами
Собственная уникальная технология, лучшие производственные мощности	Устаревшие технология и оборудование
Проверенное надежное управление	Потеря глубины и гибкости управления
Надежная сеть распределения	Слабая сеть распределения
Высокое искусство НИОКР	Слабые позиции в НИОКР
Наиболее эффективная в отрасли реклама	Слабая политика продвижения
Потенциальные внешние благоприятные возможности (O)	Потенциальные внешние угрозы (T)
Возможность обслуживания дополнительных групп потребителей	Ослабление роста рынка, неблагоприятные демографические изменения ввода новых рыночных сегментов
Расширение диапазона возможных товаров	Увеличение продаж заменяющих товаров, изменение вкусов и потребностей покупателей

Благодушные конкурентов	Ожесточение конкуренции
Снижение торговых барьеров в выходе на внешние рынки	Появление иностранных конкурентов с товарами низкой стоимости
Благоприятный сдвиг в курсах валют	Неблагоприятный сдвиг в курсах валют
Большая доступность ресурсов	Усиление требований поставщиков
Ослабление ограничивающего законодательства	Законодательное регулирование цены
Ослабление нестабильности бизнеса	Чувствительность к нестабильности внешних условий бизнеса

По итогам SWOT-анализа составляется матрица стратегических мероприятий:

SO – мероприятия, которые необходимо провести, чтобы использовать сильные стороны для увеличения возможностей компании;

WO – мероприятия, которые необходимо провести, преодолевая слабые стороны и используя представленные возможности;

ST – мероприятия, которые используют сильные стороны организации для избегания угроз;

WT – мероприятия, которые минимизируют слабые стороны для избегания угроз.

Организационная структура управления

Организационная структура управления относится к факторам внутренней среды и зависит от выбранной стратегии. Анализируя организационную структуру управления, необходимо определить, соответствует ли структура достижению целей организации. В этом разделе требуется изобразить схему организационной структуры и ответить на следующие вопросы:

- к какому типу относится организационная структура управления;
- имеет ли место дублирование функций или отсутствие функций, необходимых для достижения целей;
- соответствует ли структура технологии;
- способствует ли структура эффективному достижению целей организации.

Рекомендации по совершенствованию системы управления

На основе выполненного анализа предлагаются возможные направления изменений в системе управления:

Ресурсы: предлагаются варианты повышения эффективности использования различных видов ресурсов.

Структура: рекомендуется один из вариантов совершенствования структуры управления (создание нового отдела, изменение взаимоотношений, полномочий, переход на матричную структуру и т. п.).

Люди: могут быть предложения о сокращении текучести кадров, найме определенного количества людей соответствующей квалификации, о совершенствовании системы оплаты труда, о мотивации и др.

Организационная культура организации

Характеристика культуры организации должна дать представление об организационных ценностях, об участии работающих в принятии решений. Следует также дать характеристику имиджа организации.

В ЗАКЛЮЧЕНИИ обобщается изложенный материал, формулируются выводы, указывается, что нового лично для себя вынес автор работы, рекомендации по совершенствованию системы управления.

СПИСОК ИСПОЛЬЗОВАННОЙ ЛИТЕРАТУРЫ должен содержать перечень только тех источников, которые были использованы при написании контрольной работы.

2. ТРЕБОВАНИЯ К ОФОРМЛЕНИЮ КОНТРОЛЬНОЙ РАБОТЫ

Текст в контрольной работе представляется в компьютерном исполнении, без стилистических и грамматических ошибок.

Текст должен иметь книжную ориентацию, набираться через 1,5 интервала на листах формата А4 (210 x 297 мм). Для набора текста в текстовом редакторе *Microsoft Word* рекомендуется использовать шрифт: *Times New Roman*, размер шрифта – 14 пт.

Поля страницы: левое – 2,5 см, правое – 1,5 см, нижнее – 2 см, верхнее – 2 см. Абзац (красная строка) должен равняться четырем знакам (1,25 см).

Выравнивание текста на листах должно производиться по ширине строк.

Каждая структурная часть контрольной работы (введение, разделы основной части, заключение и т. д.) начинается с новой страницы.

Заголовки разделов, введение, заключение, список использованной литературы набираются прописным полужирным шрифтом.

После заголовка, располагаемого посередине строки, точка не ставится.

Расстояние между заголовком и следующим за ней текстом, а также между главой и параграфом составляет 2 интервала.

Таблицы и иллюстрации (рисунки, графики, схемы), которые приводятся по тексту работы, должны иметь нумерацию, например: табл. 1.4, рис. 2.1.

Ссылки на литературные источники оформляются в квадратных скобках, где вначале указывается порядковый номер по библиографическому списку, а через запятую – номер страницы, например: [4, с. 15].

Все страницы реферата, кроме титульного листа, нумеруются арабскими цифрами. Номер проставляется внизу в центре страницы.

Титульный лист включается в общую нумерацию, но номер страницы на нем не проставляется.

Объем контрольной работы в среднем – 20-25 страниц (без учёта приложений) формата А4, набранных на компьютере на одной (лицевой) стороне.

В библиографии (списке использованной литературы) должно быть не менее пяти источников.

Все структурные части контрольной работы сшиваются в той же последовательности, как они представлены в структуре.

3. МЕТОДИКА ОЦЕНКИ КОНТРОЛЬНОЙ РАБОТЫ

Объективность оценки работы преподавателем заключается в определении ее положительных и отрицательных сторон, по совокупности которых он окончательно оценивает представленную работу. При положительном заключении работа допускается к защите, о чем делается запись на титульном листе работы. При отрицательной оценке работа возвращается на доработку с последующим представлением на повторную проверку с приложением замечаний, сделанных преподавателем.

Защита контрольных работ может проходить в форме собеседования во время консультаций (до начала экзамена).

Оценка за контрольную работу (творческое задание) определяется простым суммированием баллов:

<i>Критерии оценки контрольной работы (творческого задания)</i>	<i>Количество баллов</i>
уровень эрудированности автора по изученной теме (знание автором состояния изучаемой проблематики, цитирование источников, степень использования в работе результатов исследований)	0-1
личные заслуги обучающегося (новизна материала и рассмотренной проблемы, научное значение исследуемого вопроса)	0-1
культура письменного изложения материала (логичность подачи материала, грамотность автора)	0-1
знания и умения на уровне требований стандарта данной дисциплины: знание фактического материала, усвоение общих понятий и идей	0-1
степень обоснованности аргументов и обобщений (полнота, глубина, всестороннее раскрытие темы, характер и достоверность примеров, иллюстративного материала, наличие знаний интегрированного характера, способность к обобщению)	0-1
Итого	0-5

Критерии оценки:

- 5 баллов (90-100%) - оценка «отлично»
- 4 балла (70-89%) - оценка «хорошо»
- 3 балла (50-69%) - оценка «удовлетворительно»
- 0-2 балла (0-49%) - оценка «неудовлетворительно»

Внимание

Не допускается сдача скачанных из сети *Internet* работ. В подобном случае контрольная работа не принимается к защите.

СПИСОК РЕКОМЕНДУЕМОЙ ЛИТЕРАТУРЫ

№ п/п	Наименование
1	Экономика предприятия : учебник / Л. И. Исеева, А. А. Федченко, Е. И. Рейшахрит [и др.]. — Санкт-Петербург : Санкт-Петербургский горный университет, 2017. — 367 с. — ISBN 978-5-94211-788-7. — Текст : электронный // Электронно-библиотечная система IPR BOOKS : [сайт]. — URL: http://www.iprbookshop.ru/78138.html (дата обращения: 14.12.2020). — Режим доступа: для авторизир. пользователей
2	Экономика предприятия : учебник для студентов вузов, обучающихся по экономическим специальностям / В. Я. Горфинкель, О. В. Антонова, А. И. Базилевич [и др.] ; под редакцией В. Я. Горфинкель. — 6-е изд. — Москва : ЮНИТИ-ДАНА, 2017. — 663 с. — ISBN 978-5-238-02371-7. — Текст : электронный // Электронно-библиотечная система IPR BOOKS : [сайт]. — URL: http://www.iprbookshop.ru/71241.html (дата обращения: 14.12.2020). — Режим доступа: для авторизир. пользователей
3	Герчигова, И. Н. Менеджмент : учебник для вузов / И. Н. Герчигова. — 4-е изд. — Москва : ЮНИТИ-ДАНА, 2017. — 511 с. — ISBN 978-5-238-01095-3. — Текст : электронный // Электронно-библиотечная система IPR BOOKS : [сайт]. — URL: http://www.iprbookshop.ru/81661.html (дата обращения: 14.12.2020). — Режим доступа: для авторизир. пользователей
4	<i>Экономика горного предприятия</i> : учебное пособие / В. Е. Стровский [и др.] ; ред. В. Е. Стровский. - Екатеринбург: УГГУ, 2018. - 340 с.
5	<i>Моссаковский Я. В.</i> Экономика горной промышленности : учебник / Я. В. Моссаковский ; Московский государственный горный университет. - 2-е изд., стер. - Москва : МГГУ, 2006. - 525 с.
6	<i>Ганицкий В. И.</i> Менеджмент горного производства: учеб. пособие для вузов / Всеволод Иванович Ганицкий В. И., Владимир Иванович Велесевич В. И. - Москва : Изд-во МГГУ, 2004. - 357 с.
7	<i>Ляпцев Г. А.</i> Планирование на предприятиях горной промышленности: учебное пособие / Г. А. Ляпцев, К. Г. Мусина, В. Е. Стровский; ред. В. Е. Стровский; Уральский государственный горный университет. - 2-е изд., испр. и доп. - Екатеринбург: УГГУ, 2007. - 175 с.
8	Беляева, О. В. Экономика предприятия (организации). Сборник задач : учебно-методическое пособие / О. В. Беляева, Ж. А. Беляева. — Саратов : Вузовское образование, 2017. — 52 с. — ISBN 978-5-4487-0009-5. — Текст : электронный // Электронно-библиотечная система IPR BOOKS : [сайт]. — URL: http://www.iprbookshop.ru/64328.html (дата обращения: 14.12.2020). — Режим доступа: для авторизир. пользователей
9	Экономика предприятия : учебно-методическое пособие / составители М. Ю. Мишланова, А. А. Калинина, С. Н. Шипова. — Москва : МИСИ-МГСУ, ЭБС АСВ, 2019. — 62 с. — ISBN 2227-8397. — Текст : электронный // Электронно-библиотечная система IPR BOOKS : [сайт]. — URL: http://www.iprbookshop.ru/99747.html (дата обращения: 14.12.2020). — Режим доступа: для авторизир. пользователей
10	Основы менеджмента : курс лекций / Ю. Н. Кулаков, А. В. Федосьина, Д. В. Князев, С. В. Горев. — 2-е изд. — Москва : Издательство МИСИ-МГСУ, 2017. — 120 с. — ISBN 978-5-7264-1774-5. — Текст : электронный // Электронно-библиотечная система IPR BOOKS : [сайт]. — URL: http://www.iprbookshop.ru/89554.html (дата обращения: 14.12.2020). — Режим доступа: для авторизир. пользователей

Образец оформления титульного листа контрольной работы

МИНОБРНАУКИ РОССИИ

Федеральное государственное бюджетное образовательное учреждение
высшего образования

«Уральский государственный горный университет»

Кафедра экономики и менеджмента

КОНТРОЛЬНАЯ РАБОТА

по дисциплине – «Экономика и менеджмент горного производства»

**Характеристика организации как объекта управления
(на примере ООО «Березовский рудник»)**

Студент: _____ А.А. Кравченко
(подпись, дата)

Преподаватель: _____ Е.В. Чухарева
(подпись, дата)

Группа: ОПИ-21

Екатеринбург, 20__

Образец оформления содержания

СОДЕРЖАНИЕ

ВВЕДЕНИЕ.....	3
1. ТЕОРЕТИЧЕСКАЯ ЧАСТЬ.....	4
1.1. Понятие организации как объекта управления.....	4
1.2. Определение миссии и целей организации.....	5
1.3. Деление организаций.....	6
1.4. Жизненные циклы организации.....	8
1.5. Понятие внешней и внутренней среды организации.....	10
1.6. Организационная структура управления.....	12
1.7. Организационная культура организации.....	15
2. ПРАКТИЧЕСКАЯ ЧАСТЬ.....	16
2.1. Краткая характеристика организации.....	16
2.2. Миссия и основные цели организации.....	18
2.3. Анализ факторов внутренней и внешней среды. SWOT-анализ... ..	19
2.4. Организационная структура управления.....	21
2.5. Организационная культура организации.....	22
ЗАКЛЮЧЕНИЕ.....	23
СПИСОК ИСПОЛЬЗОВАННОЙ ЛИТЕРАТУРЫ.....	24
ПРИЛОЖЕНИЯ.....	25

МИНОБРНАУКИ РОССИИ

ФГБОУ ВО «Уральский государственный горный университет»

**МЕТОДИЧЕСКИЕ УКАЗАНИЯ ПО ОРГАНИЗАЦИИ
САМОСТОЯТЕЛЬНОЙ РАБОТЫ И ЗАДАНИЯ ДЛЯ
ОБУЧАЮЩИХСЯ**

**ЭКОНОМИКА И МЕНЕДЖМЕНТ
ГОРНОГО ПРОИЗВОДСТВА**

Специальность подготовки

21.05.04 Горное дело

Специализация

Горнопромышленная и нефтегазовая экология

квалификация выпускника: специалист

Автор: Чухарева Е.В.

Одобрена на заседании кафедры

Экономики и менеджмента

(название кафедры)

Зав. кафедрой

(подпись)

Мочалова Л.А.

(Фамилия И.О.)

Протокол № 1 от 10.09.2020

(Дата)

Рассмотрена методической комиссией

Инженерно-экономического факультета

(название факультета)

Председатель

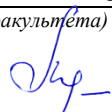
(подпись)

Мочалова Л.А.

(Фамилия И.О.)

Протокол № 2 от 12.10.2020

Екатеринбург
2020

СОДЕРЖАНИЕ

ВВЕДЕНИЕ.....	3
ВОПРОСЫ ДЛЯ САМОПРОВЕРКИ.....	7
ОСНОВНЫЕ КАТЕГОРИИ ДИСЦИПЛИНЫ.....	13
САМООРГАНИЗАЦИЯ РАБОТЫ С ЛИТЕРАТУРОЙ.....	17
ПОДГОТОВКА ДОКЛАДА С ПРЕЗЕНТАЦИЕЙ.....	23
ПОДГОТОВКА К ПРАКТИКО-ОРИЕНТИРОВАННЫМ ЗАДАНИЯМ...	30
ПОДГОТОВКА К ТЕСТИРОВАНИЮ.....	33
ПОДГОТОВКА К ПРОМЕЖУТОЧНОЙ АТТЕСТАЦИИ.....	34

ВВЕДЕНИЕ

Самостоятельная работа в высшем учебном заведении - это часть учебного процесса, метод обучения, прием учебно-познавательной деятельности, комплексная целевая стандартизованная учебная деятельность с запланированными видом, типом, формами контроля.

Самостоятельная работа представляет собой плановую деятельность обучающихся по поручению и под методическим руководством преподавателя.

Целью самостоятельной работы студентов является закрепление тех знаний, которые они получили на аудиторных занятиях, а также способствование развитию у студентов творческих навыков, инициативы, умению организовать свое время.

Самостоятельная работа реализует следующие задачи:

- предполагает освоение курса дисциплины;
- помогает освоению навыков учебной и научной работы;
- способствует осознанию ответственности процесса познания;
- способствует углублению и пополнению знаний студентов, освоению ими навыков и умений;
- формирует интерес к познавательным действиям, освоению методов и приемов познавательного процесса,
- создает условия для творческой и научной деятельности обучающихся;
- способствует развитию у студентов таких личных качеств, как целеустремленность, заинтересованность, исследование нового.

Самостоятельная работа обучающегося выполняет следующие функции:

- развивающую (повышение культуры умственного труда, приобщение к творческим видам деятельности, обогащение интеллектуальных способностей студентов);
- информационно-обучающую (учебная деятельность студентов на аудиторных занятиях, неподкреплённая самостоятельной работой, становится мало результативной);

- ориентирующую и стимулирующую (процессу обучения придается ускорение и мотивация);
- воспитательную (формируются и развиваются профессиональные качества бакалавра и гражданина);
- исследовательскую (новый уровень профессионально-творческого мышления).

Организация самостоятельной работы студентов должна опираться на определенные требования, а, именно:

- сложность осваиваемых знаний должна соответствовать уровню развития студентов;
- стандартизация заданий в соответствии с логической системой курса дисциплины;
- объем задания должен соответствовать уровню студента;
- задания должны быть адаптированными к уровню студентов.

Содержание самостоятельной работы студентов представляет собой, с одной стороны, совокупность теоретических и практических учебных заданий, которые должен выполнить студент в процессе обучения, объект его деятельности; с другой стороны - это способ деятельности студента по выполнению соответствующего теоретического или практического учебного задания.

Свое внешнее выражение содержание самостоятельной работы студентов находит во всех организационных формах аудиторной и внеаудиторной деятельности, в ходе самостоятельного выполнения различных заданий.

Функциональное предназначение самостоятельной работы студентов в процессе лекций, практических занятий по овладению специальными знаниями заключается в самостоятельном прочтении, просмотре, прослушивании, наблюдении, конспектировании, осмыслении, запоминании и воспроизведении определенной информации. Цель и планирование самостоятельной работы студента определяет преподаватель. Вся информация осуществляется на основе ее воспроизведения.

Так как самостоятельная работа тесно связана с учебным процессом, ее необходимо рассматривать в двух аспектах:

1) аудиторная самостоятельная работа - лекционные, практические занятия;

2) внеаудиторная самостоятельная работа – дополнение лекционных материалов, подготовка к практическим занятиям, подготовка к участию в деловых играх и дискуссиях, выполнение письменных домашних заданий, Контрольных работ (рефератов и т.п.) и курсовых работ (проектов), докладов и др.

Основные формы организации самостоятельной работы студентов определяются следующими параметрами:

- содержание учебной дисциплины;
- уровень образования и степень подготовленности студентов;
- необходимость упорядочения нагрузки студентов при самостоятельной работе.

Таким образом, самостоятельная работа студентов является важнейшей составной частью процесса обучения.

Методические указания по организации самостоятельной работы и задания для обучающихся по дисциплине «*Экономика и менеджмент горного производства*» обращают внимание студента на главное, существенное в изучаемой дисциплине, помогают выработать умение анализировать явления и факты, связывать теоретические положения с практикой, а также облегчают подготовку к выполнению *контрольной работы* и сдаче экзамена.

Настоящие методические указания позволят студентам самостоятельно овладеть фундаментальными знаниями, профессиональными умениями и навыками деятельности по профилю подготовки, опытом творческой и исследовательской деятельности, и направлены на формирование компетенций, предусмотренных учебным планом поданному профилю.

Видами самостоятельной работы обучающихся по дисциплине «*Экономика и менеджмент горного производства*» являются:

- повторение материала лекций;

- самостоятельное изучение тем курса (в т. ч. рассмотрение основных категорий дисциплины, работа с литературой);
- ответы на вопросы для самопроверки (самоконтроля);
- подготовка к практическим (семинарским) занятиям (в т. ч. подготовка доклада с презентацией);
- подготовка к тестированию;
- выполнение самостоятельного письменного домашнего задания (практико-ориентированного задания);
- подготовка контрольной работы (реферата);
- подготовка к экзамену.

В методических указаниях представлены материалы для самостоятельной работы и рекомендации по организации отдельных её видов.

ВОПРОСЫ ДЛЯ САМОПРОВЕРКИ

Тема 1. Предприятие как форма организации производства

1. Дайте определение организации.
2. Перечислите основные задачи организации.
3. Назовите основные факторы внутренней среды организации.
4. Что понимается под внешней средой предприятия?
5. Назовите основные характеристики внешней среды предприятия?
6. Перечислите и дайте характеристику различным организационно-правовым формам предприятий в соответствии с Гражданским кодексом РФ.
7. Приведите характеристику форм объединения предприятий.
8. Что понимают под производственной и организационной структурой предприятия?
9. Какие виды организационных структур относятся к традиционным?
10. Каковы преимущества и недостатки бюрократических (механических) структур?
11. Охарактеризуйте виды дивизиональных структур. Чем определяется выбор той или иной структуры?
12. Дайте краткие определения адаптивных (органических) структур управления.

Тема 2. Основные и оборотные средства предприятия

1. Дайте определение основных фондов.
2. Назовите признаки классификации основных средств.
3. Каковы виды стоимостной оценки основных средств?
4. Чем обусловлена необходимость переоценки основных средств?
5. Назовите виды воспроизводства основных средств.
6. Дайте определение «амортизация основных средств».

7. Какова взаимосвязь понятий «срок полезного использования» и «норма амортизации»?
8. Какие способы начисления амортизации вы знаете?
9. Назовите показатели, характеризующие наличие, состояние и движение основных средств.
10. Какие показатели характеризуют эффективность использования основных средств?
11. Дайте определение лизинга. Какие виды лизинговой деятельности вы знаете?
12. Дайте определение нематериальных активов, их состав.
13. Дайте понятие оборотных средств.
14. Охарактеризуйте состав и структуру оборотных средств.
15. Как определяется потребность предприятия в оборотных средствах?
16. Приведите показатели кругооборота оборотных средств.
17. Назовите источники формирования и пополнения оборотных средств.
18. Перечислите пути сокращения потребности в оборотных средствах.
19. Как определить оптимальную партию заказа материала?

Тема 3. Трудовые ресурсы предприятия. Нормирование и оплата труда

1. Приведите понятие персонала предприятия. В чем отличие промышленно-производственного и непромышленного персонала?
2. Перечислите и охарактеризуйте категории трудящихся промышленно-производственного персонала.
3. Назовите показатели, характеризующие наличие, состояние и движение персонала.
4. Назовите показатели эффективности использования персонала.
5. Перечислите методы определения производительности труда. Их преимущества и недостатки.

6. Перечислите факторы, влияющие на производительность труда на горных предприятиях.
7. Дайте определение сущности трудового дохода и заработной платы в условиях рыночной экономики.
8. В чем отличие номинальной и реальной заработной платы?
9. Перечислите основные элементы тарифной системы и дайте их характеристику.
10. Перечислите основные формы и системы заработной платы, применяемые на горнодобывающих предприятиях, их преимущества и недостатки.
11. Что включает в себя фонд оплаты труда предприятия? Назовите источники его образования.

Тема 4. Формирование основных результатов хозяйственной и финансовой деятельности предприятия

1. Дайте определение себестоимости продукции.
2. В чем состоит отличие понятий «бухгалтерские издержки» и «налоговые издержки»?
3. По каким признакам группируются затраты предприятия?
4. Что такое прямые и косвенные затраты?
5. Дайте характеристику экономических элементов затрат?
6. Дайте характеристику затрат по отношению к объему производства, как они изменяются с изменением объема производства?
7. Что представляет собой смета затрат на производство и реализацию продукции?
8. Что такое калькуляция? Какие виды калькуляции вы знаете?
9. Состав цеховых расходов?
10. Как определить экономию от снижения себестоимости продукции?
11. Что такое прибыль как экономическая категория?
12. В чем различия между валовой и чистой прибылью?

13. Что такое чистая прибыль?
14. В чем сущность показателя рентабельности?
15. Какие выделяют показатели рентабельности?
16. Каковы направления использования прибыли, остающейся в распоряжении предприятия?

Тема 5. Инновационная и инвестиционная политика предприятия

1. Дайте понятие инвестиций.
2. Назовите виды и источники инвестиций.
3. В чем состоит значение временного фактора для оценки эффективности инвестиций?
4. Дайте понятие чистого дисконтированного дохода.
5. Что такое «норма дисконтирования» и как она устанавливается?
6. Охарактеризуйте внутреннюю норму доходности проекта.
7. Как определяется срок окупаемости капитальных вложений?
8. В чем состоит особенность оценки инвестиционных проектов на действующем предприятии?

Тема 6. Понятие, содержание, функции менеджмента

1. Эволюция организации и принципов управления.
2. Характеристика системного подхода к управлению, его преимущества и недостатки.
3. Ситуационный подход к управлению. Характеристика факторов внешней и внутренней среды предприятия
4. Сущность и задачи менеджмента. Менеджмент как наука, практика и искусство
5. Характерные черты и стадии менеджмента
6. Вклад в менеджмент различных школ управления

7. Характеристика менеджмента как процесса.
8. Делегирование, ответственность и полномочия в менеджменте.
9. Сущность коммуникаций, виды коммуникаций. Коммуникационный процесс и повышение его эффективности.
10. Характеристика межличностных коммуникаций. Преграды и пути их преодоления.
11. Сущность и смысл контроля как функции управления. Виды контроля. Характеристика процесса контроля. Эффективность контроля.
12. Характеристика методов управления, область применения, эффективность их использования.
13. Организация как функция менеджмента. Какие факторы влияют на организационную структуру управления?
14. Суть и назначение основных функций управления. Характер функций аппарата управления
15. Виды и типы контроля. Эффективность контроля
16. Сущность, функции и выгоды стратегического планирования. Характеристика модели стратегического планирования.
17. Эволюция мотивации. Характеристика содержательных и процессуальных теорий мотивации.

Тема 7. Теория принятия управленческих решений. Эффективность менеджмента

1. Модель предприятия как открытой системы, основные подсистемы, их состав и характеристика
2. Информационное обеспечение менеджмента, совершенствование информационной системы
3. Модели и методы принятия решений. Алгоритм принятия рационального управленческого решения
4. Решение как продукт управленческого труда. Характеристика процесса принятия решения

ОСНОВНЫЕ КАТЕГОРИИ ДИСЦИПЛИНЫ

Тема 1. Предприятие как форма организации производства

1. Определение предприятия.
2. Основные задачи предприятия.
3. Внутренняя среда предприятия.
4. Внешняя среда предприятия
5. Формы объединения предприятий.
6. Производственная структура предприятия
7. Организационная структура предприятия
8. Бюрократические (механические) структуры
9. Дивизиональные структуры
10. Адаптивные (органические) структуры управления.

Тема 2. Основные и оборотные средства предприятия

1. Основные фонды.
2. Признаки классификации основных средств.
3. Виды стоимостной оценки основных средств
4. Воспроизводство основных средств.
5. Амортизация основных средств.
6. Фондоотдача
7. Фондоемкость
8. Фондовооруженность.
9. Лизинг.
10. Нематериальные активы.
11. Оборотные средства.
12. Состав и структура оборотных средств.
13. Кругооборот оборотных средств.

14. Коэффициент оборачиваемости
15. Длительность оборота.

Тема 3. Трудовые ресурсы предприятия. Нормирование и оплата труда

1. Промышленно-производственный персонал
2. Непромышленный персонал
3. Текучесть кадров
4. Эффективность использования персонала.
5. Производительность труда.
6. Трудоемкость.
7. Выработка.
8. Номинальная заработная плата
9. Реальная заработная плата
10. Тарифная система.
11. Основные формы и системы заработной платы.
12. Фонд оплаты труда.

Тема 4. Формирование основных результатов хозяйственной и финансовой деятельности предприятия

1. Себестоимость продукции.
2. Бухгалтерские издержки
3. Налоговые издержки
4. Прямые затраты
5. Косвенные затраты
6. Экономические элементы затрат
7. Условно-постоянные затраты
8. Переменные затраты
9. Смета затрат на производство и реализацию продукции

10. Калькуляция
11. Прибыль как экономическая категория
12. Валовая прибыль
13. Чистая прибыль
14. Рентабельность производства
15. Рентабельность продукции
16. Рентабельность продаж

Тема 5. Инновационная и инвестиционная политика предприятия

1. Инвестиции
2. Источники инвестиций.
3. Чистый дисконтированный доход
4. Норма дисконтирования
5. Внутренняя норма доходности проекта.
6. Срок окупаемости капитальных вложений

Тема 6. Понятие, содержание, функции менеджмента

1. Принципы управления.
2. Система
3. Системный подхода к управлению.
4. Ситуационный подход к управлению.
5. Делегирование
6. Ответственность и полномочия в менеджменте.
7. Методы управления.
8. Управленческое решение.
9. Планирование
10. Стратегическое планирование
11. Организация

12. Мотивация
13. Контроль
14. Лидерство
15. Власть
16. Влияние
17. Организационная структура управления
18. Иерархия

Тема 7. Теория принятия управленческих решений. Эффективность менеджмента

1. Коммуникации
2. Управленческое решение
3. Оптимальность
4. Эффективность

САМООРГАНИЗАЦИЯ РАБОТЫ С ЛИТЕРАТУРОЙ

Самостоятельное изучение тем курса осуществляется на основе списка рекомендуемой литературы к дисциплине. При работе с книгой необходимо научиться правильно ее читать, вести записи. Самостоятельная работа с учебными и научными изданиями профессиональной и общекультурной тематики – это важнейшее условие формирования научного способа познания.

Основные приемы работы с литературой можно свести к следующим:

- составить перечень книг, с которыми следует познакомиться;
- перечень должен быть систематизированным (что необходимо для семинаров, что для экзаменов, что пригодится для написания курсовых и выпускных квалификационных работ (ВКР), а что выходит за рамки официальной учебной деятельности, и расширяет общую культуру);
- обязательно выписывать все выходные данные по каждой книге (при написании курсовых и выпускных квалификационных работ это позволит экономить время);
- определить, какие книги (или какие главы книг) следует прочитать более внимательно, а какие – просто просмотреть;
- при составлении перечней литературы следует посоветоваться с преподавателями, которые помогут сориентироваться, на что стоит обратить большее внимание, а на что вообще не стоит тратить время;
- все прочитанные монографии, учебники и научные статьи следует конспектировать, но это не означает, что надо конспектировать «все подряд»: можно выписывать кратко основные идеи автора и иногда приводить наиболее яркие и показательные цитаты (с указанием страниц);
- если книга – собственная, то допускается делать на полях книги краткие пометки или же в конце книги, на пустых страницах просто сделать свой «предметный указатель», где отмечаются наиболее интересные мысли и обязательно указываются страницы в тексте автора;

- следует выработать способность «воспринимать» сложные тексты; для этого лучший прием – научиться «читать медленно», когда понятно каждое прочитанное слово (а если слово незнакомое, то либо с помощью словаря, либо с помощью преподавателя обязательно его узнать). Таким образом, чтение текста является частью познавательной деятельности. Ее цель – извлечение из текста необходимой информации.

От того, насколько осознанна читающим собственная внутренняя установка при обращении к печатному слову (найти нужные сведения, усвоить информацию полностью или частично, критически проанализировать материал и т.п.) во многом зависит эффективность осуществляемого действия. Грамотная работа с книгой, особенно если речь идет о научной литературе, предполагает соблюдение ряда правил, для овладения которыми необходимо настойчиво учиться. Это серьёзный, кропотливый труд. Прежде всего, при такой работе невозможен формальный, поверхностный подход. Не механическое заучивание, не простое накопление цитат, выдержек, а сознательное усвоение прочитанного, осмысление его, стремление дойти до сути – вот главное правило. Другое правило – соблюдение при работе над книгой определенной последовательности. Вначале следует ознакомиться с оглавлением, содержанием предисловия или введения. Это дает общую ориентировку, представление о структуре и вопросах, которые рассматриваются в книге.

Следующий этап – чтение. Первый раз целесообразно прочитать книгу с начала до конца, чтобы получить о ней цельное представление. При повторном чтении происходит постепенное глубокое осмысление каждой главы, критического материала и позитивного изложения; выделение основных идей, системы аргументов, наиболее ярких примеров и т.д. Непременным правилом чтения должно быть выяснение незнакомых слов, терминов, выражений, неизвестных имен, названий. Студентам с этой целью рекомендуется заводить специальные тетради или блокноты. Важная роль в связи с этим принадлежит библиографической подготовке студентов. Она включает в себя умение активно, быстро пользоваться научным аппаратом книги, справочными

изданиями, каталогами, умение вести поиск необходимой информации, обрабатывать и систематизировать ее.

Выделяют четыре основные установки в чтении текста:

- информационно-поисковая (задача – найти, выделить искомую информацию);

- усваивающая (усилия читателя направлены на то, чтобы как можно полнее осознать и запомнить, как сами сведения, излагаемые автором, так и всю логику его рассуждений);

- аналитико-критическая (читатель стремится критически осмыслить материал, проанализировав его, определив свое отношение к нему);

- творческая (создает у читателя готовность в том или ином виде – как отправной пункт для своих рассуждений, как образ для действия по аналогии и т.п. – использовать суждения автора, ход его мыслей, результат наблюдения, разработанную методику, дополнить их, подвергнуть новой проверке).

С наличием различных установок обращения к тексту связано существование и нескольких видов чтения:

- библиографическое – просматривание карточек каталога, рекомендательных списков, сводных списков журналов и статей за год и т.п.;

- просмотровое – используется для поиска материалов, содержащих нужную информацию, обычно к нему прибегают сразу после работы со списками литературы и каталогами, в результате такого просмотра читатель устанавливает, какие из источников будут использованы в дальнейшей работе;

- ознакомительное – подразумевает сплошное, достаточно подробное прочтение отобранных статей, глав, отдельных страниц; цель – познакомиться с характером информации, узнать, какие вопросы вынесены автором на рассмотрение, провести сортировку материала;

- изучающее – предполагает доскональное освоение материала; в ходе такого чтения проявляется доверие читателя к автору, готовность принять изложенную информацию, реализуется установка на предельно полное понимание материала;

- аналитико-критическое и творческое чтение – два вида чтения близкие между собой тем, что участвуют в решении исследовательских задач.

Первый из них предполагает направленный критический анализ, как самой информации, так и способов ее получения и подачи автором; второе – поиск тех суждений, фактов, по которым, или, в связи с которыми, читатель считает нужным высказать собственные мысли.

Из всех рассмотренных видов чтения основным для студентов является изучающее – именно оно позволяет в работе с учебной и научной литературой накапливать знания в различных областях. Вот почему именно этот вид чтения в рамках образовательной деятельности должен быть освоен в первую очередь. Кроме того, при овладении данным видом чтения формируются основные приемы, повышающие эффективность работы с текстом. Научная методика работы с литературой предусматривает также ведение записи прочитанного. Это позволяет привести в систему знания, полученные при чтении, сосредоточить внимание на главных положениях, зафиксировать, закрепить их в памяти, а при необходимости вновь обратиться к ним.

Основные виды систематизированной записи прочитанного:

Аннотирование – предельно краткое связное описание просмотренной или прочитанной книги (статьи), ее содержания, источников, характера и назначения.

Планирование – краткая логическая организация текста, раскрывающая содержание и структуру изучаемого материала.

Тезирование – лаконичное воспроизведение основных утверждений автора без привлечения фактического материала.

Цитирование – дословное выписывание из текста выдержек, извлечений, наиболее существенно отражающих ту или иную мысль автора.

Конспектирование – краткое и последовательное изложение содержания прочитанного. Конспект – сложный способ изложения содержания книги или статьи в логической последовательности. Конспект аккумулирует в себе предыдущие виды записи, позволяет всесторонне охватить содержание книги,

статьи. Поэтому умение составлять план, тезисы, делать выписки и другие записи определяет и технологию составления конспекта.

Как правильно составлять конспект? Внимательно прочитайте текст. Уточните в справочной литературе непонятные слова. При записи не забудьте вынести справочные данные на поля конспекта. Выделите главное, составьте план, представляющий собой перечень заголовков, подзаголовков, вопросов, последовательно раскрываемых затем в конспекте. Это первый элемент конспекта. Вторым элементом конспекта являются тезисы. Тезис - это кратко сформулированное положение. Для лучшего усвоения и запоминания материала следует записывать тезисы своими словами. Тезисы, выдвигаемые в конспекте, нужно доказывать. Поэтому третий элемент конспекта - основные доводы, доказывающие истинность рассматриваемого тезиса. В конспекте могут быть положения и примеры. Законспектируйте материал, четко следуя пунктам плана. При конспектировании старайтесь выразить мысль своими словами. Записи следует вести четко, ясно. Грамотно записывайте цитаты. Цитируя, учитывайте лаконичность, значимость мысли. При оформлении конспекта необходимо стремиться к емкости каждого предложения. Мысли автора книги следует излагать кратко, заботясь о стиле и выразительности написанного. Число дополнительных элементов конспекта должно быть логически обоснованным, записи должны распределяться в определенной последовательности, отвечающей логической структуре произведения. Для уточнения и дополнения необходимо оставлять поля.

Конспектирование - наиболее сложный этап работы. Овладение навыками конспектирования требует от студента целеустремленности, повседневной самостоятельной работы. Конспект ускоряет повторение материала, экономит время при повторном, после определенного перерыва, обращении к уже знакомой работе. Учитывая индивидуальные особенности каждого студента, можно дать лишь некоторые, наиболее оправдавшие себя общие правила, с которыми преподаватель и обязан познакомить студентов:

1. Главное в конспекте не объем, а содержание. В нем должны быть отражены основные принципиальные положения источника, то новое, что внес его автор, основные методологические положения работы. Умение излагать мысли автора сжато, кратко и собственными словами приходит с опытом и знаниями. Но их накоплению помогает соблюдение одного важного правила – не торопиться записывать при первом же чтении, вносить в конспект лишь то, что стало ясным.

2. Форма ведения конспекта может быть самой разнообразной, она может изменяться, совершенствоваться. Но начинаться конспект всегда должен с указания полного наименования работы, фамилии автора, года и места издания; цитаты берутся в кавычки с обязательной ссылкой на страницу книги.

3. Конспект не должен быть «слепым», безликим, состоящим из сплошного текста. Особо важные места, яркие примеры выделяются цветным подчеркиванием, взятием в рамочку, оттенением, пометками на полях специальными знаками, чтобы можно было быстро найти нужное положение. Дополнительные материалы из других источников можно давать на полях, где записываются свои суждения, мысли, появившиеся уже после составления конспекта.

ПОДГОТОВКА К ПРАКТИКО-ОРИЕНТИРОВАННЫМ ЗАДАНИЯМ

Практико-ориентированные задания выступают средством формирования у студентов системы интегрированных умений и навыков, необходимых для освоения профессиональных компетенций. Это могут быть ситуации, требующие применения умений и навыков, специфичных для соответствующего профиля обучения (знания содержания предмета), ситуации, требующие организации деятельности, выбора её оптимальной структуры личностно-ориентированных ситуаций (нахождение нестандартного способа решения).

Кроме этого, они выступают средством формирования у студентов умений определять, разрабатывать и применять оптимальные методы решения профессиональных задач. Они строятся на основе ситуаций, возникающих на различных уровнях осуществления практики и формулируются в виде производственных поручений (заданий).

Под практико-ориентированными заданиями понимают задачи из окружающей действительности, связанные с формированием практических навыков, необходимых в повседневной жизни, в том числе с использованием элементов производственных процессов.

Цель практико-ориентированных заданий – приобретение умений и навыков практической деятельности по изучаемой дисциплине.

Задачи практико-ориентированных заданий:

- закрепление, углубление, расширение и детализация знаний студентов при решении конкретных задач;

- развитие познавательных способностей, самостоятельности мышления, творческой активности;

- овладение новыми методами и методиками изучения конкретной учебной дисциплины;

- обучение приемам решения практических задач;

- выработка способности логического осмысления полученных знаний для выполнения заданий;

- обеспечение рационального сочетания коллективной и индивидуальной форм обучения.

Важными отличительными особенностями практико-ориентированных задания от стандартных задач (предметных, межпредметных, прикладных) являются:

- значимость (познавательная, профессиональная, общекультурная, социальная) получаемого результата, что обеспечивает познавательную мотивацию обучающегося;

- условие задания сформулировано как сюжет, ситуация или проблема, для разрешения которой необходимо использовать знания из разных разделов основного предмета, из другого предмета или из жизни, на которые нет явного указания в тексте задания;

- информация и данные в задании могут быть представлены в различной форме (рисунок, таблица, схема, диаграмма, график и т.д.), что потребует распознавания объектов;

- указание (явное или неявное) области применения результата, полученного при решении задания.

Кроме выделенных четырех характеристик, практико-ориентированные задания имеют следующие:

1) по структуре эти задания – нестандартные, т.е. в структуре задания не все его компоненты полностью определены;

2) наличие избыточных, недостающих или противоречивых данных в условии задания, что приводит к объемной формулировке условия;

3) наличие нескольких способов решения (различная степень рациональности), причем данные способы могут быть неизвестны учащимся, и их требуется сконструировать.

При выполнении практико-ориентированных заданий следует руководствоваться следующими общими рекомендациями:

- для выполнения практико-ориентированного задания необходимо внимательно прочитать задание, повторить лекционный материал по соответствующей теме, изучить рекомендуемую литературу, в т.ч. дополнительную;

- выполнение практико-ориентированного задания включает постановку задачи, выбор способа решения задания, разработку алгоритма практических действий, программы, рекомендаций, сценария и т. п.;

- если практико-ориентированное задание выдается по вариантам, то получить номер варианта исходных данных у преподавателя; если нет вариантов, то нужно подобрать исходные данные самостоятельно, используя различные источники информации;

- для выполнения практико-ориентированного задания может использоваться метод малых групп. Работа в малых группах предполагает решение определенных образовательных задач в рамках небольших групп с последующим обсуждением полученных результатов. Этот метод развивает навыки сотрудничества, достижения компромиссного решения, аналитические способности.

ПОДГОТОВКА К ТЕСТИРОВАНИЮ

Тесты – это вопросы или задания, предусматривающие конкретный, краткий, четкий ответ на имеющиеся эталоны ответов. При самостоятельной подготовке к тестированию студенту необходимо:

1) готовясь к тестированию, проработать информационный материал по дисциплине; проконсультироваться с преподавателем по вопросу выбора учебной литературы;

2) четко выяснить все условия тестирования заранее. Студент должен знать, сколько тестов ему будет предложено, сколько времени отводится на тестирование, какова система оценки результатов и т. д.;

3) приступая к работе с тестами, внимательно и до конца нужно прочитать вопрос и предлагаемые варианты ответов; выбрать правильные (их может быть несколько); на отдельном листке ответов вписать цифру вопроса и буквы, соответствующие правильным ответам;

- в процессе решения желательно применять несколько подходов в решении задания. Это позволяет максимально гибко оперировать методами решения, находя каждый раз оптимальный вариант;

- не нужно тратить слишком много времени на трудный вопрос, нужно переходить к другим тестовым заданиям; к трудному вопросу можно обратиться в конце;

- обязательно необходимо оставить время для проверки ответов, чтобы избежать механических ошибок.

ПОДГОТОВКА К ПРОМЕЖУТОЧНОЙ АТТЕСТАЦИИ

При подготовке к экзамену по дисциплине *«Экономика и менеджмент горного производства»* обучающемуся рекомендуется:

1. Повторить пройденный материал и ответить на вопросы, используя конспект и материалы лекций. Если по каким-либо вопросам у студента недостаточно информации в лекционных материалах, то необходимо получить информацию из раздаточных материалов и/или учебников (литературы), рекомендованных для изучения дисциплины *«Экономика и менеджмент горного производства»*.

Целесообразно также дополнить конспект лекций наиболее существенными и важными тезисами для рассматриваемого вопроса.

2. При изучении основных и дополнительных источников информации в рамках выполнения заданий на *экзамене* особое внимание необходимо уделять схемам, рисункам, графикам и другим иллюстрациям, так как подобные графические материалы, как правило, в наглядной форме отражают главное содержание изучаемого вопроса.

3. При изучении основных и дополнительных источников информации в рамках выполнения заданий на *экзамене* (в случаях, когда отсутствует иллюстративный материал) особое внимание необходимо обращать на наличие в тексте словосочетаний вида «во-первых», «во-вторых» и т.д., а также дефисов и перечислений (цифровых или буквенных), так как эти признаки, как правило, позволяют структурировать ответ на предложенное задание.

Подобную текстовую структуризацию материала слушатель может трансформировать в рисунки, схемы и т. п. для более краткого, наглядного и удобного восприятия (иллюстрации целесообразно отразить в конспекте лекций – это позволит оперативно и быстро найти, в случае необходимости, соответствующую информацию).

4. Следует также обращать внимание при изучении материала для подготовки к *экзамену* на словосочетания вида «таким образом», «подводя итог

сказанному» и т.п., так как это признаки выражения главных мыслей и выводов по изучаемому вопросу (пункту, разделу). В отдельных случаях выводы по теме (разделу, главе) позволяют полностью построить (восстановить, воссоздать) ответ на поставленный вопрос (задание), так как содержат в себе основные мысли и тезисы для ответа.

СПИСОК РЕКОМЕНДУЕМОЙ ЛИТЕРАТУРЫ

№ п/п	Наименование
1	Экономика предприятия : учебник / Л. И. Исеева, А. А. Федченко, Е. И. Рейшахрит [и др.]. — Санкт-Петербург : Санкт-Петербургский горный университет, 2017. — 367 с. — ISBN 978-5-94211-788-7. — Текст : электронный // Электронно-библиотечная система IPR BOOKS : [сайт]. — URL: http://www.iprbookshop.ru/78138.html (дата обращения: 14.12.2020). — Режим доступа: для авторизир. пользователей
2	Экономика предприятия : учебник для студентов вузов, обучающихся по экономическим специальностям / В. Я. Горфинкель, О. В. Антонова, А. И. Базилевич [и др.] ; под редакцией В. Я. Горфинкель. — 6-е изд. — Москва : ЮНИТИ-ДАНА, 2017. — 663 с. — ISBN 978-5-238-02371-7. — Текст : электронный // Электронно-библиотечная система IPR BOOKS : [сайт]. — URL: http://www.iprbookshop.ru/71241.html (дата обращения: 14.12.2020). — Режим доступа: для авторизир. пользователей
3	Герчикова, И. Н. Менеджмент : учебник для вузов / И. Н. Герчикова. — 4-е изд. — Москва : ЮНИТИ-ДАНА, 2017. — 511 с. — ISBN 978-5-238-01095-3. — Текст : электронный // Электронно-библиотечная система IPR BOOKS : [сайт]. — URL: http://www.iprbookshop.ru/81661.html (дата обращения: 14.12.2020). — Режим доступа: для авторизир. пользователей
4	<i>Экономика горного предприятия: учебное пособие</i> / В. Е. Стровский [и др.] ; ред. В. Е. Стровский. - Екатеринбург: УГГУ, 2018. - 340 с.
5	<i>Моссаковский Я. В. Экономика горной промышленности : учебник</i> / Я. В. Моссаковский ; Московский государственный горный университет. - 2-е изд., стер. - Москва : МГГУ, 2006. - 525 с.
6	<i>Ганицкий В. И. Менеджмент горного производства: учеб. пособие для вузов</i> / Всеволод Иванович Ганицкий В. И., Владимир Иванович Велесевич В. И. - Москва : Изд-во МГГУ, 2004. - 357 с.
7	<i>Ляпцев Г. А. Планирование на предприятиях горной промышленности: учебное пособие</i> / Г. А. Ляпцев, К. Г. Мусина, В. Е. Стровский; ред. В. Е. Стровский; Уральский государственный горный университет. - 2-е изд., испр. и доп. - Екатеринбург: УГГУ, 2007. - 175 с.
8	Беляева, О. В. Экономика предприятия (организации). Сборник задач : учебно-методическое пособие / О. В. Беляева, Ж. А. Беляева. — Саратов : Вузовское образование, 2017. — 52 с. — ISBN 978-5-4487-0009-5. — Текст : электронный // Электронно-библиотечная система IPR BOOKS : [сайт]. — URL: http://www.iprbookshop.ru/64328.html (дата обращения: 14.12.2020). — Режим доступа: для авторизир. пользователей
9	Экономика предприятия : учебно-методическое пособие / составители М. Ю. Мишланова, А. А. Калинина, С. Н. Шипова. — Москва : МИСИ-МГСУ, ЭБС АСВ, 2019. — 62 с. — ISBN 2227-8397. — Текст : электронный // Электронно-библиотечная система IPR BOOKS : [сайт]. — URL: http://www.iprbookshop.ru/99747.html (дата обращения: 14.12.2020). — Режим доступа: для авторизир. пользователей
10	Основы менеджмента : курс лекций / Ю. Н. Кулаков, А. В. Федосьина, Д. В. Князев, С. В. Горев. — 2-е изд. — Москва : Издательство МИСИ-МГСУ, 2017. — 120 с. — ISBN 978-5-7264-1774-5. — Текст : электронный // Электронно-библиотечная система IPR BOOKS : [сайт]. — URL: http://www.iprbookshop.ru/89554.html (дата обращения: 14.12.2020). — Режим доступа: для авторизир. пользователей

МИНОБРНАУКИ РОССИИ

ФГБОУ ВО «Уральский государственный горный университет»

***МЕТОДИЧЕСКИЕ РЕКОМЕНДАЦИИ И ЗАДАНИЯ
К КОНТРОЛЬНОЙ РАБОТЕ***

ЭЛЕКТРОТЕХНИКА

Направление подготовки
21.05.04 Горное дело

Профиль
Горнопромышленная и нефтегазовая экология

Екатеринбург

СОДЕРЖАНИЕ

ВВЕДЕНИЕ	3
Задача 1. РАСЧЕТ ЛИНЕЙНЫХ ЭЛЕКТРИЧЕСКИХ ЦЕПЕЙ ПОСТОЯННОГО ТОКА	4
Задача 2. РАСЧЕТ ОДНОФАЗНЫХ ЛИНЕЙНЫХ ЭЛЕКТРИЧЕСКИХ ЦЕПЕЙ СИНУСОИДАЛЬНОГО ТОКА.....	12
2.1. Последовательное соединение в цепи синусоидального тока.....	12
2.2. Параллельное соединение в цепи синусоидального тока	14
2.3. Разветвленная цепь синусоидального тока.....	16
Задача 3. РАСЧЕТ ТРЕХФАЗНЫХ ЛИНЕЙНЫХ ЭЛЕКТРИЧЕСКИХ ЦЕПЕЙ	22
3.1. Расчет трехфазных линейных электрических цепей при соединении фаз приемника звездой	22
3.2. Расчет трехфазных линейных электрических цепей при соединении фаз приемника треугольником.....	25
Задача 4. РАСЧЕТ СЛОЖНЫХ ТРЕХФАЗНЫХ ЭЛЕКТРИЧЕСКИХ ЦЕПЕЙ.	27
Задача 5. РАСЧЕТ ПЕРЕХОДНЫХ ПРОЦЕССОВ В ЛИНЕЙНЫХ ЭЛЕКТРИЧЕСКИХ ЦЕПЯХ ПОСТОЯННОГО ТОКА.....	33
Задача 6. РАСЧЕТ НЕЛИНЕЙНЫХ ЭЛЕКТРИЧЕСКИХ ЦЕПЕЙ ПОСТОЯННОГО ТОКА В УСТАНОВИВШЕМСЯ РЕЖИМЕ	40
ЗАДАЧА 7. РАСЧЕТ МАГНИТНЫХ ЦЕПЕЙ ПОСТОЯННОГО ТОКА.	46
7.1. Неразветвленные магнитные цепи.	46
7.1.1. Прямая задача. Определить МДС цепи по заданному магнитному потоку.	49
7.1.2. Обратная задача. Определить магнитный поток в цепи по заданной МДС	51
2.2. Разветвленная цепь синусоидального тока.....	57
Задача 8. ТРАНСФОРМАТОРЫ.....	58
Задача 9. АСИНХРОННЫЙ ДВИГАТЕЛЬ С ФАЗНЫМ РОТОРОМ.....	60
Задача 10. ДВИГАТЕЛЬ ПОСТОЯННОГО ТОКА ПАРАЛЛЕЛЬНОГО ВОЗБУЖДЕНИЯ	63

ВВЕДЕНИЕ

Дисциплина «Электротехника» изучает процессы в электрических и магнитных цепях, выявляет общие закономерности электромагнитных явлений и их прикладное применение для создания, передачи и распределения электроэнергии.

Целью преподавания дисциплины является теоретическая и практическая подготовка будущего инженера-электрика, инженера-электромеханика, инженера по автоматизации производственных процессов, развитие его творческих способностей, умение формировать и решать на высоком научном уровне проблемы осваиваемой специальности, умение творчески применять и самостоятельно повышать свои знания. Эти цели достигаются на основе повышения творческой активности и самостоятельной работы студентов.

Высокий научный и инженерный уровень дисциплины обусловлен глубоким проникновением в ее разделы законов и положений, которые даются в курсах «Физика» и «Математика».

Выполнение контрольных заданий.

При выполнении контрольных заданий необходимо выполнить следующие требования:

1. Контрольные задания выполняют по данному методическому указанию.
2. Варианты задач в контрольных заданиях определяют по двум последним цифрам номера студенческого билета. Если две последние цифры превышают число 24 (общее количество вариантов), то номер варианта определяется по остатку от целочисленного деления этих цифр на число 24. • Например, двум последним цифрам 49-го номера студенческого билета соответствует первый вариант контрольного задания.
3. Контрольные задания выполняют в отдельной тетради, на обложке которой приводят сведения по следующей форме: фамилия, имя, отчество, номер студенческого билета, номер контрольного задания.
4. Графическую часть (схемы, графики) в контрольных заданиях выполняют карандашом, в масштабе, с указанием последнего.
5. Решение каждой задачи контрольного задания следует начинать с новой страницы.
6. Электрические схемы вычерчивают согласно стандарту.
7. Условие задачи выписывают полностью без сокращений.
8. Решения задач сопровождают краткими пояснениями.
9. Контрольные задания представляются для проверки до начала соответствующей лабораторно-экзаменационной сессии.
10. Если контрольное задание не зачтено, студент обязан, исправив ошибки указанные преподавателем, представить задание на повторную рецензию.
11. Студенты, не сдавшие на проверку соответствующих решенных контрольных заданий, к сдаче экзамена не допускаются.

Задача 1. РАСЧЕТ ЛИНЕЙНЫХ ЭЛЕКТРИЧЕСКИХ ЦЕПЕЙ ПОСТОЯННОГО ТОКА

№	Схема варианта	№	Схема варианта
1		2	
3		4	
5		6	
7		8	
9		10	
11		12	

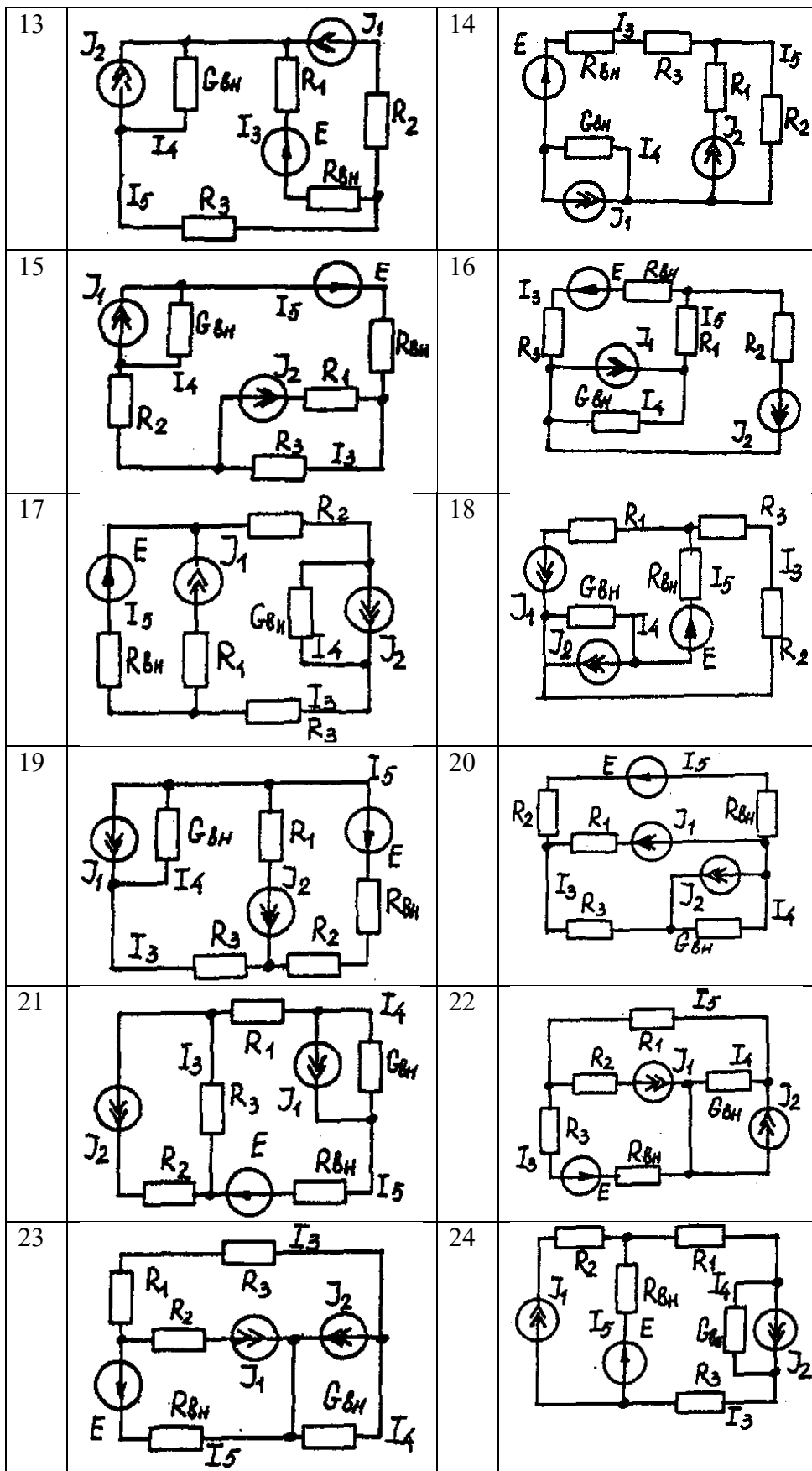

Условие задачи.

Для заданной электрической схемы (табл. 1.1) с известными параметрами (табл. 1.2) определить токи в ветвях цепи следующими методами:

- составления уравнений электрического равновесия по законам Кирхгофа;
- контурных токов;

- наложения;
- узловых потенциалов;
- эквивалентного генератора.

Номер варианта	Значение параметров							
	E, В	J ₁ , А	J ₂ , А	R ₁ , Ом	R ₂ , Ом	R ₃ , Ом	R _{ВН} , Ом	G _{ВН} , См
1	42	35	17	10	20	5	7	0,5
2	126	6	8	1	3	2	5	0,25
3	21	5	2	5	9	3	3	0,2
4	29	3	6	2	3	4	4	0,2
5	200	25	25	8	3	1	4	0,5
6	40	10	3	5	8	5	2	0,5
7	50	3	25	3	5	2	3	0,2
8	20	10	8	4	8	2	6	1
9	50	22	6	4	5	2	3	0,1
10	140	20	7	5	1	4	6	0,2
11	104	28	13	5	2	3	2	0,1
12	150	4	6	3	4	6	5	0,2
13	43	4	28	2	5	1	3	0,2
14	82	2	3	6	4	5	6	0,2
15	52	2	1	3	1	2	2	0,2
16	204	1	5	2	3	1	3	0,4
17	110	11	9	2	3	3	2	0,5
18	72	2	1	4	1	3	6	0,2
19	42	2	5	3	3	4	5	0,1
20	8	6	2	6	1	2	2	0,05
21	187	10	6	2	6	7	4	0,5
22	144	5	15	4	3	2	4	0,5
23	84	6	5	3	3	6	3	0,5
24	103	12	6	4	3	1	3	0,5

Метод составления уравнений электрического равновесия по законам Кирхгофа

Методические указания.

Этот метод основан на составлении и совместном решении системы уравнений электрического равновесия, составленных по первому и второму законам Кирхгофа. Общее число независимых уравнений (i) должно быть равно числу неизвестных токов, то есть числу ветвей электрической схемы (p) за исключением ветвей, содержащих источник тока.

Последовательность решения.

Выбрать условное положительное направление токов в ветвях. По первому закону Кирхгофа для схемы, содержащей (q) узлов, составить ($q - 1$) уравнений электрического равновесия. По второму закону Кирхгофа составить [$p - (q - 1)$] уравнений электрического равновесия для независимых контуров. При составлении уравнений электрического равновесия следует обратить внимание на знаки. Если заданное или произвольно выбранное направление токов и э. д. с. совпадают с выбранным обходом контуров, то перед ними в уравнениях электрического равновесия ставят знак плюс, знак у падений напряжений берется в соответствии со знаком тока.

Где $\varphi_1, \varphi_2, \varphi_3, \dots$ - потенциалы узлов; $G_{11}, G_{22}, G_{33}, \dots$ - собственная (узловая) проводимость, равная сумме проводимостей всех ветвей, сходящихся в этом узле, без учета проводимостей ветвей с источниками тока; $G_{11}, G_{12}, G_{13}, G_{21}, G_{22}, G_{23}, \dots$ - взаимная проводимость, равная сумме проводимостей ветвей между двумя узлами, без учета проводимостей ветвей с источниками тока; $I_{11}, I_{22}, I_{33}, \dots$ - узловой ток, равный алгебраической сумме токов (J) источников тока и произведений ($G \cdot E$) (э. д. с. ветвей, сходящихся в рассматриваемом узле, на их проводимости); эти величины входят в выражения узловых токов со знаком плюс, если токи (J) и э. д. с. (E) направлены к рассматриваемому узлу.

Последовательность решения.

Пронумеровать узлы. Потенциал одного из узлов принять равным нулю.

Составить систему ($q - 1$) уравнений электрического равновесия (1.1) Вычислить собственные и взаимные проводимости, узловые токи и подставить в систему уравнений электрического равновесия (1.1).

Определить потенциалы узлов, решив систему уравнений электрического равновесия (1.1). Определить токи ветвей по закону Ома.

Ток ветви равняется разности потенциалов двух узлов, деленной на сопротивление ветви,

$$I_{\text{ветви}} = [(\varphi_k - \varphi_{(k-1)})] / \sum R_{\text{ветви}} \quad (1.2)$$

Метод эквивалентного генератора

Методические указания.

Этот метод основан на применении теоремы об активном двухполюснике. Согласно теоремы любой активный двухполюсник, содержащий один или несколько источников энергии, можно заменить эквивалентным генератором, э. д. с. которого равна напряжению холостого хода на зажимах выделенной ветви, а внутреннее сопротивление равно входному сопротивлению двухполюсника (рис. 1.1).



Рис. 1.1. К методу эквивалентного генератора

При определении тока, например, в ветви ab любой электрической схемы, эту схему представляют в виде двух частей: рассматриваемой ветви ab и остальной части схемы - эквивалентного генератора ($E_{эГ}$). Ток в ветви ab определяют по формуле:

$$I_{ab} = U_{ab \text{ хх}} / (R_{ab} + R_{вх}) \quad (1.3)$$

где $U_{ab \text{ хх}}$ - напряжение холостого хода активного двухполюсника (эквивалентного генератора) относительно зажимов рассматриваемой ветви; $R_{вх}$ - входное сопротивление пассивного двухполюсника относительно зажимов ab ; R_{ab} - сопротивление рассматриваемой ветви ab .

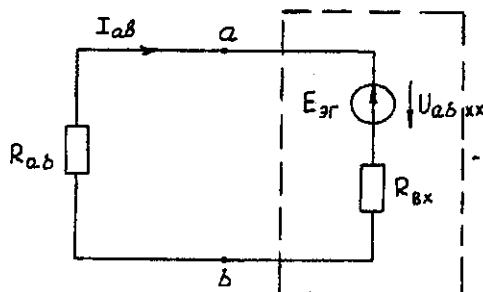
Последовательность решения.

Определить напряжение $U_{ab \text{ хх}}$ с помощью одного из известных методов расчета электрических цепей, согласно исходной схеме без рассматриваемой ветви ab .

Вычислить входное сопротивление $R_{вх}$ пассивного двухполюсника, т. е. сопротивление исходной электрической цепи относительно точек ab без ветви ab , при замкнутых источниках токов э. д. с. и разомкнутых источников токов.

Вычислить ток в рассматриваемой ветви ab (см. рис. 1.1) по формуле (1.3).

Пример решения задачи

Для заданной электрической цепи (рис. 1.2) с параметрами: $E=65,5$ В; $J_1=3,5$ А; $J_2 = 8$ А; $R_1 = 9$ Ом; $R_2 = 7$ Ом; $R_3 = 5$ Ом; $R_{вн} = 3$ Ом; $G_{вн} = 0,5$ См, определить токи в ветвях.



Рис. 1.2. Схема заданной электрической цепи

Метод составления уравнений электрического равновесия по законам Кирхгофа

В рассматриваемой электрической цепи неизвестными являются три тока (I_3, I_4, I_5), для определения этих токов необходимо иметь систему из трех уравнений электрического равновесия, которые составляем по законам Кирхгофа: два уравнения электрического равновесия по первому закону Кирхгофа, предварительно задавшись положительными направлениями токов в ветвях (для узлов 1 и 2); третье уравнение электрического равновесия по второму закону Кирхгофа. Принимаем контур ($R_3 - G_{вн} - R_1 - R_{вн} - E$), минуя ветви с источниками тока, и задаемся положительным направлением его обхода (см. рис. 1.2.)

$$\left. \begin{aligned} I_4 - J_2 + I_5 &= 0; \\ I_2 + J_1 - I_5 &= 0; \\ I_5 R_3 - I_4 / G_{вн} + I_2 (R_1 + R_{вн}) &= E \end{aligned} \right\} (1.4)$$

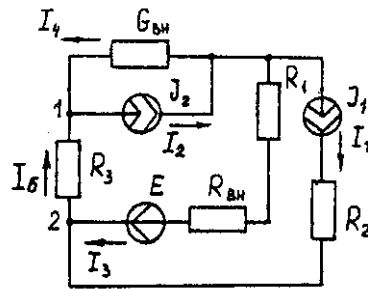
$$\left. \begin{aligned} I_4 - 8 + I_5 &= 0; \\ I_2 + 3,5 - I_5 &= 0; \\ I_5 \cdot 5 - I_4 \cdot 1/0,5 + I_2 (9 + 3) &= 65,5 \end{aligned} \right\} (1.5)$$

В результате решения системы уравнений (1.5) получим: $I_3 = 3$ А; $I_4 = 1,5$ А; $I_5 = 6,5$ А.

Метод контурных токов

Для определения трех неизвестных токов выбираем три независимых контура (рис 1.3) и задаемся положительными направлениями их обхода, совмещая положительные направления контурных токов I_{11}, I_{22}, I_{33} с направлениями их обхода $I_{11}=J_1=3,5$ А ; $I_{22} = J_2 = 8$ А.



Рис. 1.3. Схема электрической цепи для метода контурных токов

Таким образом, неизвестным является лишь контурный ток I_{33} . Для третьего контура ($R_3 - G_{вн} - R_3 - R_{вн} - E$) составляем уравнение электрического равновесия по второму закону Кирхгофа и определяем контурный ток I_{33}

$$-I_{11}(R_1 + R_{вн}) - I_{22} \cdot 1/G_{вн} + I_{33}(R_1 + R_{вн} + R_3 + 1/G_{вн}) = E; (1.6)$$

$$-3,5(9 + 3) - 8 \cdot 1/0,5 + I_{33} (9 + 3 + 5 + 1/0,5) = 65,5;$$

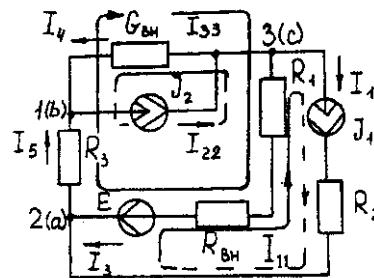
отсюда $I_{33} = 6,5$ А.

Действительные токи в ветвях:

$$I_3 = I_{33} - I_{11} = 6,5 - 3,5 = 3 \text{ А};$$

$$I_4 = I_{22} - I_{33} = 8 - 6,5 = 1,5 \text{ A},$$

$$I_5 = I_{33} = 6,5 \text{ A}.$$

Метод узловых потенциалов

Заземляем один из узлов (например 3, рис. 1.4), потенциал этого узла (φ_3) теперь равен нулю. Для определения потенциалов двух других узлов составляем систему из двух уравнений электрического равновесия по первому закону Кирхгофа:

$$\left. \begin{aligned} \varphi_1 G_{11} - \varphi_2 G_{12} &= I_{11} \\ -\varphi_1 G_{21} - \varphi_2 G_{22} &= I_{22} \end{aligned} \right\} (1.7)$$

$$G_{11} = G_{\text{вн}} + 1/R_3 = 0,5 + 1/5 = 0,7 \text{ См}; G_{12} = G_{21} = 1/R_3 = 1/5 = 0,2 \text{ См}; G_{22} = 1/R_3 + 1/(R_1 + R_{\text{вн}}) = 1/5 + 1/(9 + 3) = 0,28 \text{ См}.$$

$$I_{11} = -J_2 = -8 \text{ A}; I_{22} = J_1 + E/(R_1 + R_{\text{вн}}) = 3,5 + 65/(9 + 3) = -9 \text{ A}.$$

$$\left. \begin{aligned} 0,7\varphi_1 - 0,2\varphi_2 &= -8; \\ -0,2\varphi_1 - 0,28\varphi_2 &= 9 \end{aligned} \right\}$$

откуда $\varphi_1 = -3 \text{ В}; \varphi_2 = 29,5 \text{ В}.$



Рис. 1.4. Схема электрической цепи для метода узловых потенциалов

Токи в ветвях:

$$I_3 = [(\varphi_1 - \varphi_2) + E] \cdot 1/(R_1 + R_{\text{вн}}) = [(0 - 29,5) + 65,5] \cdot 1/(9 + 3) = 3 \text{ A};$$

$$I_4 = (\varphi_2 - \varphi_1) \cdot G_{\text{вн}} = (0 + 3) \cdot 0,5 = 1,5 \text{ A};$$

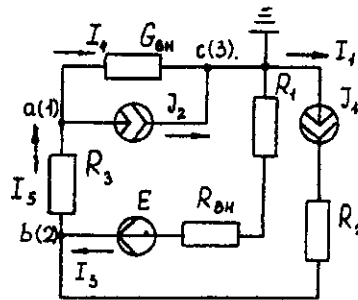
$$I_5 = (\varphi_1 - \varphi_2) \cdot 1/R_3 = (-3 - 29,5) \cdot 1/5 = -6,5 \text{ A}.$$

Знак "-" у тока I_5 указывает на то, что действительное направление тока противоположно выбранному.

Метод наложения

Определяем составляющие токов в ветвях (I_3', I_4', I_5'), вызванные источником э. д. с. (E) при исключении источников тока (J_1) и (J_2) (рис. 1.5, а). Направление токов в цепи определяется согласно направлению источника э. д. с. (E)

$$I_3' = I_4' = I_5' = E/(R_1 + R_{\text{вн}} + R_3 + 1/G_{\text{вн}}) = 65,5/(9 + 3 + 5 + 1/0,5) = 3,45 \text{ A}.$$

Определяем составляющие токов в ветвях (I_3'', I_4'', I_5''), вызванные источником тока (J_1) (рис. 1.5, б) при исключении источника тока (J_2) и источника, э. д. с. (E) которого закорачивается. Направление токов в ветвях определяется согласно направлению (J_1).

$$I_3'' = J_1(R_3 + 1/G_{\text{вн}})/(R_1 + R_{\text{вн}} + R_3 + 1/G_{\text{вн}}) = 3,5(5 + 2)/(9 + 3 + 5 + 2) = 1,3 \text{ A};$$

$$I_4'' = I_5'' = J_1 - I_3'' = 3,5 - 1,3 = 2,2 \text{ A}.$$



Рис. 1.5. Схема электрической цепи для метода наложения при исключении источника тока (а) и вызванные источником тока (б)

Определяем составляющие токов в ветвях (I_3''' , I_4''' , I_5'''), вызванные источником тока (J_2) (рис. 1.6, а) при исключении источника тока (J_1) и источника, э. д. с. (E) которого закорачивается. Направление токов в ветвях определяется согласно направлению (J_2).

$$I_3''' = I_5''' = J_2 (1/G_{BH}) / (R_1 + R_{BH} + R_3 + 1/G_{BH}) = 8 \cdot 2 / (9 + 3 + 5 + 2) = 0,85 \text{ A};$$

$$I_4''' = J_2 - I_3''' = 8 - 0,85 = 7,15 \text{ A}$$

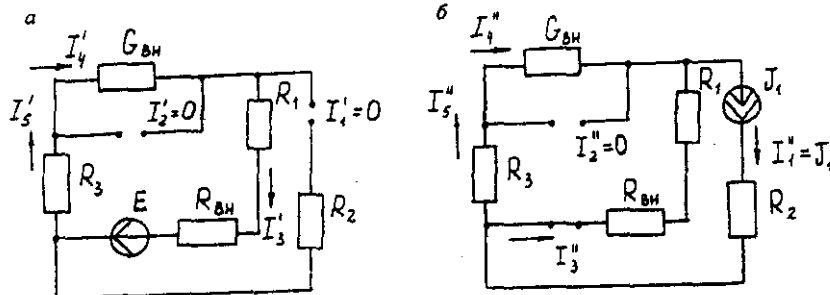

Рис. 1.6. Схема электрической цепи для определения составляющих токов в ветвях, вызванных источником тока (а) и при исключении (б)

Действительные токи в ветвях определяем как алгебраическую сумму составляющих, вызванных каждым из источников энергии (см. рис. 1.6, б):

$$I_3 = I_3' - I_3'' + I_3''' = 3 \text{ A}; \quad I_4 = -I_4' - I_4'' + I_4''' = 1,5 \text{ A};$$

$$I_5 = I_5' + I_5'' + I_5''' = 6,5 \text{ A}$$

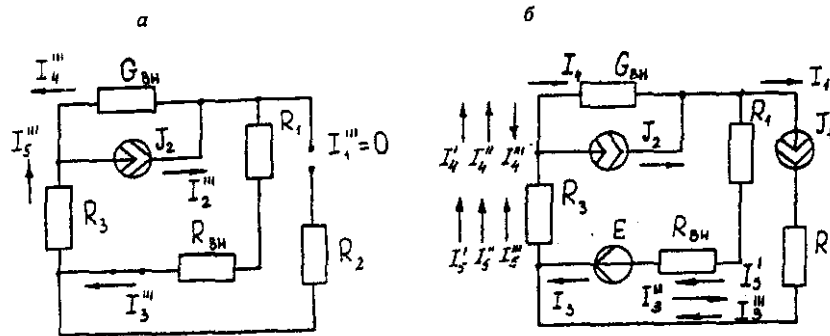
Проверку решений выполняем, применяя первый закон Кирхгофа для трех узлов.

Метод эквивалентного генератора

Определить ток ветви ab .

Определяем напряжение $U_{ab \text{ xx}}$. При размыкании ветви ab исходная схема (см. рис. 1.2) преобразуется в схему, изображенную на рис. 1.7, а.



Рис. 1.7. Схема электрической цепи для метода эквивалентного генератора: а - исходная; б - преобразованная

По второму закону Кирхгофа составляем уравнение электрического равновесия для контура $a-b-c-a$, не содержащего источников тока, обходя контур по часовой стрелке,

$$U_{ab \text{ xx}} - J_2 \cdot 1/G_{BH} - J_1 \cdot (R_{BH} - R_1) = E \quad (1.8)$$

$$U_{ab \text{ xx}} - 8 - 1/0,5 - 3,5 \cdot (9 + 3) = 65,5; \quad U_{ab \text{ xx}} = 123,5 \text{ V}.$$

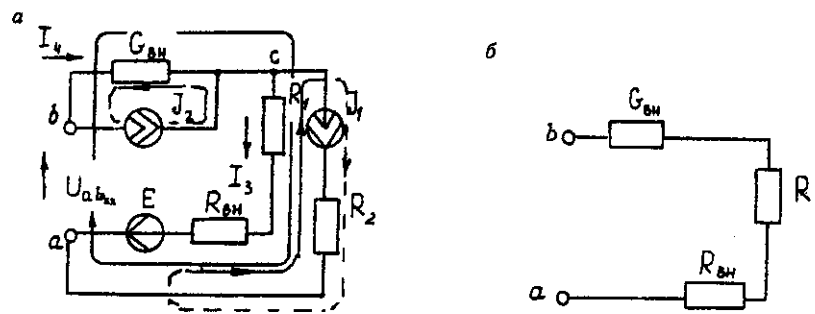
Определяем входное сопротивление относительно зажимов выделенной ветви $U_{ab \text{ xx}}$, при этом зажимы источника э. д. с. закорачиваем, а зажимы источников тока размыкаем. В результате получается электрическая цепь (рис. 1.7,б)

$$U_{ab \text{ xx}} = 1/G_{BH} + R_1 + R_{BH} = 17 \text{ Ом};$$

$$I_{ab} = U_{ab \text{ xx}} / (R_{ab} + R_3) = 123,5 / (14 + 5) = 6,5 \text{ A}.$$

Задача 2. РАСЧЕТ ОДНОФАЗНЫХ ЛИНЕЙНЫХ ЭЛЕКТРИЧЕСКИХ ЦЕПЕЙ СИНУСОИДАЛЬНОГО ТОКА

2.1. Последовательное соединение в цепи синусоидального тока.

На рис.2.1 представлена неразветвленная электрическая цепь.

Исходные данные к задаче 2.1 приведены в табл. 2.1,

Необходимо:

1. Составить комплексное уравнение сопротивлений, построить диаграмму сопротивлений.
2. Составить комплексное уравнение напряжений, построить векторную диаграмму напряжений. Записать полное напряжение цепи в алгебраической и показательной формах.
3. Составить комплексное уравнение мощности, построить диаграмму мощности. Рассчитать: $P, Q, S, \cos\varphi$.

4. Записать уравнение для напряжения и тока всей цепи в функции времени. На одном рисунке построить графики напряжения и тока $i = \int(\omega t), u = \int(\omega t), f = 50 \text{ Гц}, \psi_1 = 0$



Рис. 2.1. Неразветвленная электрическая
цепь

Методические указания

Рекомендуемая последовательность решения и расчетные формулы:

Вычисляют индуктивное и емкостное сопротивления в цепи, Ом

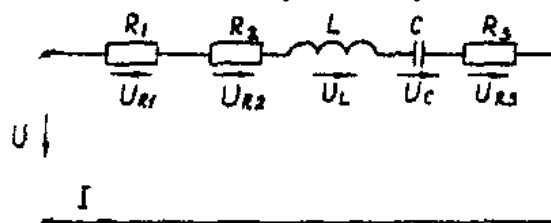
$$\begin{aligned} X_L &= \omega \cdot L \\ X_C &= 1 / \omega \cdot c \end{aligned} \quad (2.1)$$

где ω — угловая частота переменного тока, $\omega = 314 \text{ с}^{-1}$. (При вычислении X_C размерность емкости C — Ф, $1\text{Ф} = 10^6 \text{ мкФ}$).

Вычисляют полное сопротивление цепи в комплексной форме, Ом

$$\underline{Z} = R_1 + R_2 + jX_L - jX_C + R_3 \quad (2.2)$$

Вычисляют действующее значение тока в цепи по закону Ома, А

$$I = \frac{U_{R1}}{R_1} \left(\text{или} \frac{U_{R3}}{R_3} \right) \quad (2.3)$$

Записывают комплекс тока в цепи при начальной фазе $\psi_i=0$ как $\dot{I} = I, \text{ А}$.

Исходные данные к задаче

Таблица 2.1

Вариант	$R_1, \text{ Ом}$	$R_2, \text{ Ом}$	$L, \text{ Гн}$	$C, \text{ мкФ}$	$R_3, \text{ Ом}$	$U_{R1}, \text{ В}$	$U_{R3}, \text{ В}$
1	8	10	0,478	636	10	80	-
2	8	15	0,0318	159	10	80	-
3	10	20	0,0636	318	12	100	-
4	10	25	0,0478	127	12	100	-

5	12	10	0,0318	159	6	120	-
6	12	15	0,0636	636	6	-	60
7	6	25	0,0478	106	8	-	80
8	6	10	0,0636	212	8	-	80
9	8	15	0,0636	79,6	10	-	100
10	8	20	0,0478	318	10	-	100
11	10	20	0,096	79,6	12	100	-
12	10	10	0,636	318	12	100	-
13	12	15	0,636	127	6	120	-
14	6	20	0,096	159	6	120	-
15	6	25	0,0478	159	8	60	-
16	8	10	0,0318	636	8	-	80
17	8	15	0,0636	106	10	-	100
18	10	20	0,0318	636	10	-	100
19	10	25	0,0478	79,6	12	-	120
20	12	10	0,096	212	12	-	120
21	8	10	0,096	212	6	80	-
22	8	15	0,048	636	6	80	-
23	10	20	0,0636	159	8	100	-
24	10	25	0,0478	318	8	100	-

Вычисляют напряжения на отдельных элементах цепи и всей цепи в комплексной форме, В

$$\begin{aligned}\dot{U} = \underline{Z}\dot{I} &= R_1\dot{I} + R_2\dot{I} + jX_L\dot{I} - jX_C\dot{I} + R_3\dot{I} = \\ &= U_{R1} + U_{R2} + jU_L - jU_C + U_{R3}\end{aligned}\quad (2.4)$$

Вычисляют полную мощность цепи и мощность на элементах цепи в комплексной форме

$$\begin{aligned}S = \dot{U} \cdot \dot{I} = \underline{Z}I^2 &= R_1I^2 + R_2I^2 + jX_LI^2 - jX_CI^2 + \\ &+ R_3I^2 = P_1 + P_2 + jQ_L - jQ_C + P_3\end{aligned}\quad (2.5)$$

Строят (раздельно) векторную топографическую диаграмму напряжений, диаграмму сопротивлений и мощностей на комплексной плоскости в соответствии с данными вычислений по формулам (2.4), (2.2), (2.5).

Комплексной плоскостью называется плоскость, проходящая через две взаимно-перпендикулярные оси, ось вещественных и ось мнимых чисел.

При построении диаграммы (например, напряжений) первоначально откладывают в масштабе (m_1) комплекс тока $\dot{I} = I(\psi_1)$ в положительном направлении оси вещественных чисел, затем откладывают в масштабе (m_u) напряжения U_{R1} , U_{R2} , $+jU_L$, U_{R3} , $-jU_C$. Замыкающий вектор U является вектором напряжения, приложенного к цепи. Он опережает по фазе ток при $X_L > X_C$ ($\varphi > 0$) и отстает по фазе от тока при $X_L < X_C$ ($\varphi < 0$).

На рис.2.1,а, рис.2.1,в, рис.2.1,с построены, соответственно диаграмма сопротивлений, векторная топографическая диаграмма напряжений и диаграмма мощностей для произвольно принятый значений сопротивлений цепи.



Рис. 2.1,с

Рис. 2.1,в

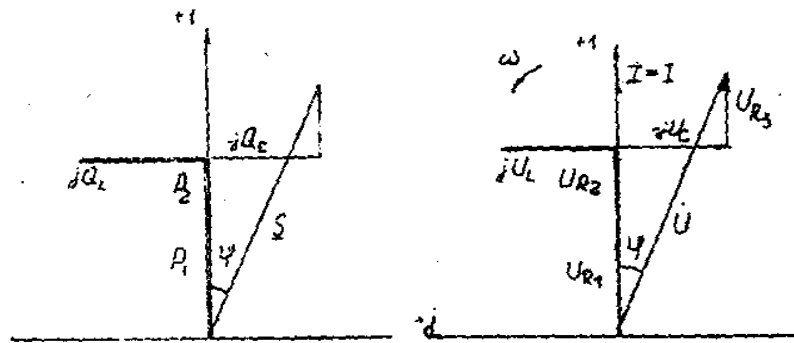

Рис. 2.1,а

2.2. Параллельное соединение в цепи синусоидального тока

На рис. 2.2 представлена разветвленная электрическая цепь.

Исходные данные к задаче 2.2 приведены в табл. 2.2.

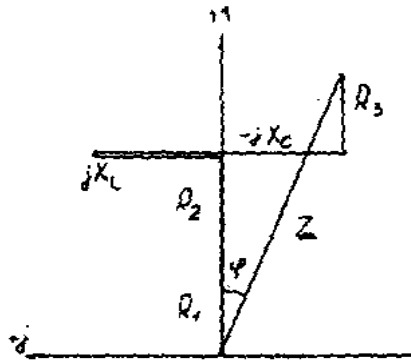
Необходимо:

1. Составить комплексное уравнение проводимостей. Построить диаграмму проводимостей.
2. Составить комплексное уравнение токов, построить векторную диаграмму токов. Записать ток на входе цепи а алгебраической и показательной формах.

3. Составить комплексное уравнение мощностей, построить диаграмму мощностей. Рассчитать: P , Q , S , $\cos\varphi$.

4. Записать уравнение для напряжения и тока всей цепи в функции времени. На одном рисунке построить графики напряжения и тока $i = \int(\omega t), u = \int(\omega t), f = 50 \text{ Гц}, \psi_1 = 0$



Рис. 2.2. Разветвленная электрическая цепь

Методические указания

Рекомендуемая последовательность решения и расчетные формулы:

Вычисляют комплексы проводимостей параллельных ветвей

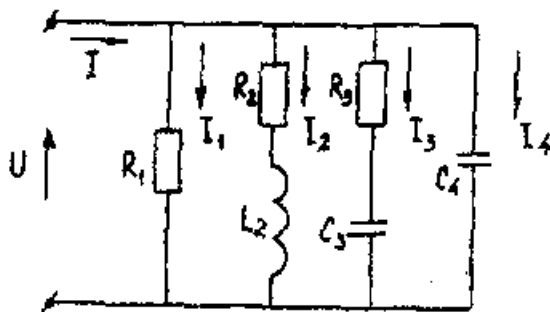
$$\underline{Y}_1 = 1/\underline{Z}_1 = 1/R_1 = g_1$$

$$\underline{Y}_2 = 1/\underline{Z}_2 = 1/(R_2 + jX_{L2}) = R_2/Z_2^2 - jX_{L2}/Z_2^2 = g_2 - jb_{L2} \quad (2.6)$$

$$\underline{Y}_3 = 1/\underline{Z}_3 = 1/(R_3 - jX_{C3}) = R_3/Z_3^2 - jX_{C3}/Z_3^2 = g_3 - jb_{C3}$$

$$\underline{Y}_4 = 1/\underline{Z}_4 = 1/(-jX_{C4}) = jb_{C4}$$

где $g_1, g_2, g_3, b_{L2}, b_{C3}, b_{C4}$ — активная, активная, индуктивная, активная, емкостная, емкостная проводимости ветвей рассматриваемой цепи, См.

Вычисляют полную проводимость цепи в комплексной форме

$$\underline{Y} = g_1 + (g_2 - jb_{L2}) + (g_3 + jb_{C3}) + jb_{C4} \quad (2.7)$$

Записывают комплекс напряжения, приложенного к цепи при начальной фазе $\psi_u = 0$ как $\dot{U} = U$

Вычисляют полный ток цепи в комплексной форме (по первому закону Кирхгофа), А

$$I = I_1 + I_2 + I_3 + I_4 = U\underline{Y} = U \left[\begin{array}{l} g_1 + (g_2 - jb_{L2}) + \\ + (g_3 + jb_{C3}) + jb_{C4} \end{array} \right] = \quad (2.8)$$

$$= I_{a1} + (I_{a2} - jI_{L2}) + (I_{a3} + jI_{C3}) + jI_{C4}$$

Исходные данные к задаче

Таблица 2.2

Вариант	R ₁ , Ом	R ₂ , Ом	L, Гн	C, мкФ	R ₃ , Ом	U _{R1} , В	U _{R3} , В
1	5	3	4	16	12	25	100
2	10	8	6	16	12	20	100
3	16,7	6	8	12	16	16,7	100
4	20	16	12	4	3	10	100
5	25	12	16	3	4	25	100
6	5	12	16	4	3	20	100
7	10	16	12	3	4	16,7	100
8	16,7	6	8	16	12	10	100
9	20	8	6	6	8	5	100
10	25	3	4	6	8	5	100
11	5	4	3	16	12	10	100
12	10	4	3	12	16	16,7	100
13	16,7	3	4	8	6	20	100
14	20	8	6	4	3	25	100
15	25	6	8	12	16	25	100
16	5	16	12	8	6	20	100
17	10	16	12	6	8	16,7	100
18	16,7	12	16	3	4	10	100
19	20	12	16	6	8	10	100
20	25	6	8	3	4	5	100
21	10	6	8	12	16	10	100
22	16,7	16	12	16	3	5	100
23	20	12	6	4	8	15	100
24	25	8	6	3	4	20	100

Вычисляют полную мощность цели в комплексной форме

$$S = \dot{U} \cdot \dot{I} = U [I_{a1} + (I_{a2} + jI_{L2}) + (I_{a3} - jI_{C3}) + jI_{C4}] = \quad (2.9)$$

$$= P_1 + (P_2 + jQ_{L2}) + (P_3 - jQ_{C3}) - jQ_{C4}$$

где \dot{I} - сопряженный комплекс тока. Сопряженный комплекс — это исходный комплекс у которого знак мнимой составляющей меняется на противоположный.

В соответствии с данными вычислений по формулам (2.7), (2.8), (2.9) строят на комплексных плоскостях отдельно диаграммы проводимостей, токов и мощностей.

Первоначально откладывают в масштабе (m_u) комплекс напряжений $\dot{U} = U (\psi_u=0)$ в положительном направлении оси вещественных чисел, затем (например для векторной диаграммы токов), откладывают в масштабе (m_i) токи I_{a1} , I_{a2} , $-jI_{L2}$, I_{a3} , $+jI_{C4}$. Полный ток цепи (замыкающий вектор) отстает по фазе от напряжения при $b_{L2} > (b_{C3} + b_{C4})$ ($\varphi > 0$) и опережает по фазе напряжение при $b_{L2} < (b_{C3} + b_{C4})$ ($\varphi < 0$)

На рис.2.2,а, рис.2.2,в, рис.2.2,с построенных, соответственно, диаграмма проводимостей, векторная диаграмма токов и диаграмма мощностей для произвольно принятых значений проводимостей цепи.



Рис. 2.2.а



Рис. 2.2.в

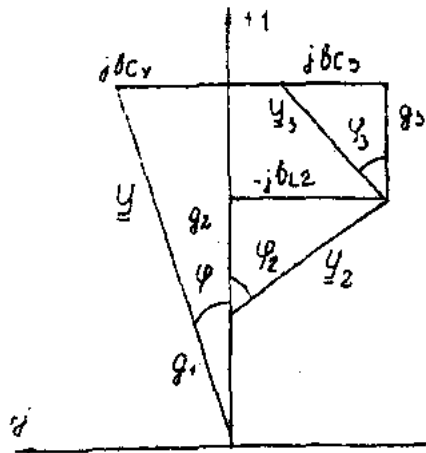

Рис. 2.2.с

2.3. Разветвленная цепь синусоидального тока

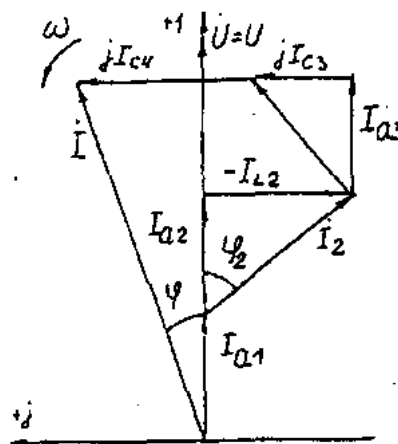
Условие задачи.

Для заданной электрической схемы (табл. 2.3) с известными параметрами (табл. 2.4) определить токи в ветвях и полный ток, напряжение на участках цепи, мощности активные, реактивные и полные отдельных ветвей и всей цепи. Построить векторную диаграмму токов и векторную топографическую диаграмму напряжений цепи.

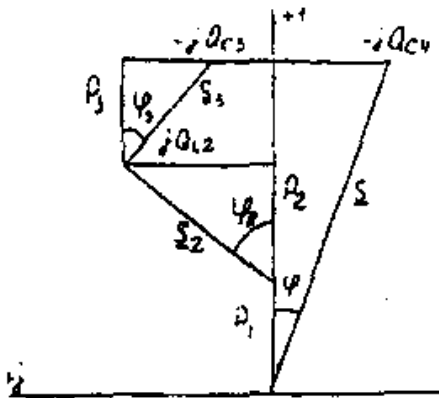
Методические указания.

Решить задачу, используя символический метод расчета для действующих значений напряжений и токов.

Вектор приложенного к цепи напряжения рекомендуется совместить с положительным направлением оси вещественных чисел, т. е. $U=U$.

Заданную задачу, можно решить, используя метод составления уравнений электрического равновесия по законам Кирхгофа, метод преобразования электрической схемы или другие известные методы.

Таблица 2.3.

№	Схема варианта	№	Схема варианта
1		13	
2		14	
3		15	
4		16	
5		17	
6		18	
7		19	



Таблица 2.4

Номер варианта	Значение параметров						
	U, В	R, Ом	X_{L1} , Ом	X_{L2} , Ом	X_C , Ом	R_K , Ом	X_{LK} , Ом
1	160	18	23	10	8	15	7
2	180	30	23	18	43	13	12
3	200	12	46	31	18	10	20
4	260	2	14	27	13	9	12
5	100	14	12	15	31	21	14
6	380	19	16	27	15	15	16
7	140	13	62	3	35	12	22
8	120	8	25	3	14	10	11
9	220	3	8	26	4	6	33
10	20	16	40	25	44	6	7
11	400	16	2	35	55	11	16
12	240	31	7	23	14	2	7
13	320	19	22	10	17	9	12
14	380	20	19	20	23	9	42
15	60	21	63	7	29	8	37
16	40	44	32	12	54	16	10
17	300	35	36	27	33	71	27
18	280	11	51	14	7	21	34
19	80	13	64	82	25	12	46
20	240	16	42	11	91	46	9
21	100	16	18	23	13	10	24
22	200	7	5	18	38	14	20
23	180	21	22	14	25	6	11
24	160	24	92	46	85	27	10

Пример решения задачи

Для заданной электрической цепи (рис. 2.3) с параметрами: $U=100$ В; $R_K=6$ Ом; $X_{L1}=6$ Ом; $R_1=8$ Ом; $X_C=6$ Ом; $X_C=10$ Ом; $X_{L2}=11$ Ом определить токи в ветвях, напряжения на участках цепи, активные, реактивные и полные мощности. Построить векторную диаграмму токов и векторную топографическую диаграмму напряжений цепи.

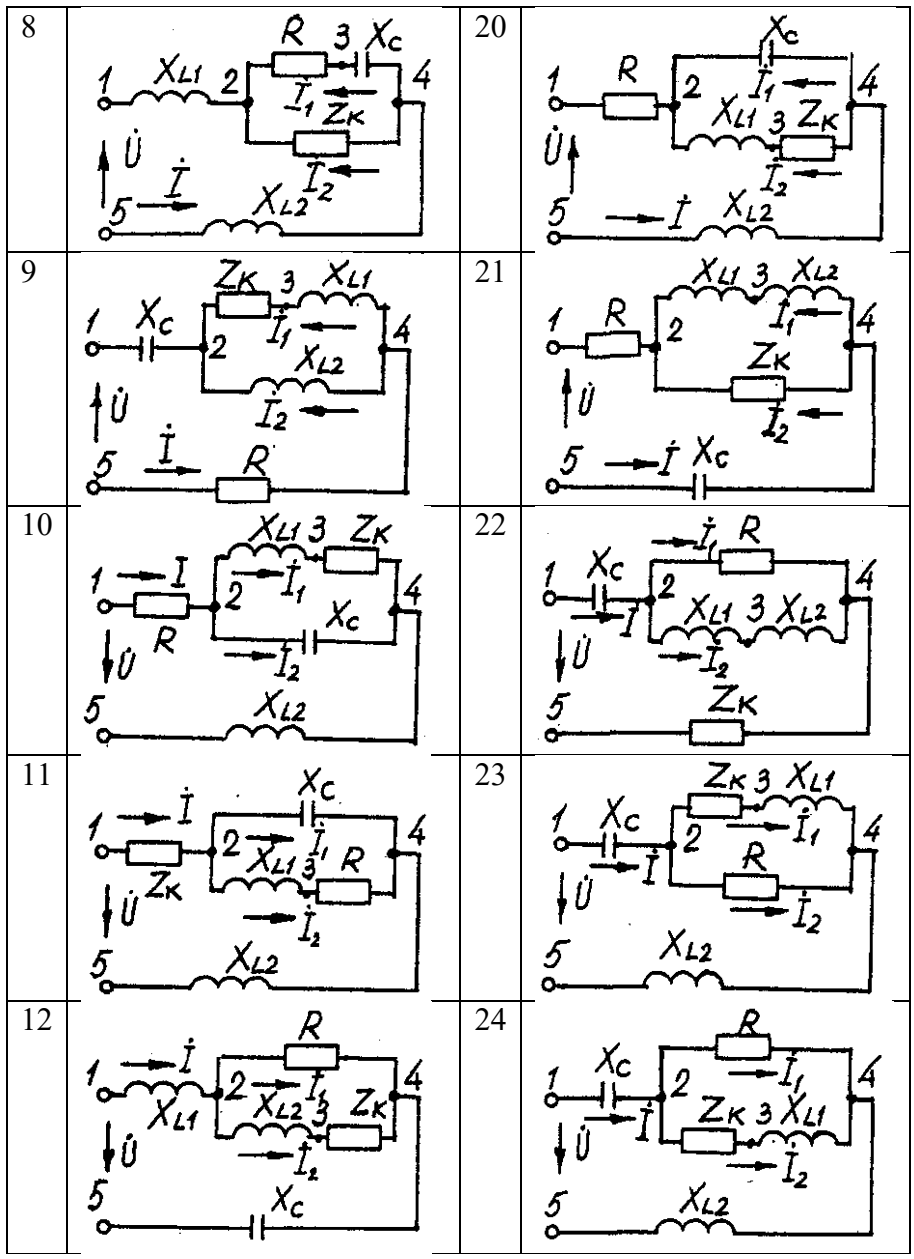

Рис. 2.3. Схема электрической цепи

Задаемся условным положительным направлением токов в ветвях. Выбираем два независимых контура (1-2-3-4-5-1, 2-3-4-2). Для определения трех неизвестных токов (\dot{I} , \dot{I}_1 , \dot{I}_2), составляем систему (2.1) из трех уравнений электрического равновесия по законам Кирхгофа (одно по первому и два по второму законам) в комплексной форме:

$$\left. \begin{aligned} \dot{I} - \dot{I}_1 - \dot{I}_2 &= 0 \\ \dot{I}(R_K + jX_{LK}) + \dot{I}_1(R_1 + jX_{L1}) + \dot{I}_2 jX_{L2} &= \dot{U}; \\ \dot{I}_1(R_1 + jX_{L1}) - \dot{I}_2(-jX_C) &= 0. \end{aligned} \right\} (2.10)$$

$$\left. \begin{aligned} \dot{I} - \dot{I}_1 - \dot{I}_2 &= 0 \\ \dot{I}(6 + j6) + \dot{I}_1(8 + j6) + \dot{I}_2 j11 &= 100; \\ \dot{I}_1(8 + j6) - \dot{I}_2(-j10) &= 0. \end{aligned} \right\} (2.11)$$

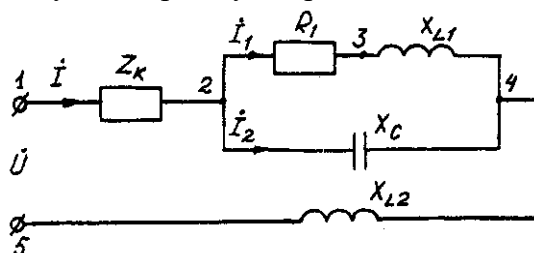
Определяем токи в ветвях, решая систему уравнений(2.11), А

$$\dot{I}_1 = (-1 - j5,5) = 5,59e^{j100^\circ} \text{ А},$$

$$\dot{I}_2 = (5 - j2,5) = 5,59e^{j27^\circ} \text{ А},$$

$$\dot{I} = (4 - j3) = 5e^{j37^\circ} \text{ А}.$$

Определяем падения напряжения на отдельных участках цепи, В:

$$\dot{U}_{12} = \dot{I} * \underline{Z}_K = (4 - j3)(6 + j6) = (42 + j6) = 42,4e^{j8^\circ};$$

$$\dot{U}_{23} = \dot{I}_1 * R_1 = (-1 - j5,5)8 = (8 - j44) = 42e^{j100^\circ};$$

$$\dot{U}_{34} = \dot{I}_1 * jX_{L1} = (-1 - j5,5)j6 = (33 - j6) = 33,54e^{j10^\circ};$$

$$\dot{U}_{24} = (25 - j50) = 55,9e^{j63^\circ};$$

$$\dot{U}_{45} = \dot{I} * jX_{L2} = (4 - j3)j11 = (33 + j44) = 55e^{53^\circ}.$$

Проверка решений, В:

$$\dot{U} = \dot{U}_{12} + \dot{U}_{23} + \dot{U}_{34} + \dot{U}_{45} = 100.$$

Определяем мощности, ВА:

$$\underline{S}_{12} = \dot{U}_{12} \cdot \dot{I} = 42,4 e^{j8^\circ} \cdot 5e^{j37^\circ} = 212e^{j45^\circ} = 150 + j150;$$

$$\underline{S}_{24} = \dot{U}_{24} \dot{I}_1 + \dot{U}_{24} \cdot \dot{I}_2 = 55,9e^{j63^\circ} \cdot 5,59e^{j100^\circ} + 55,9e^{j63^\circ} \cdot 5,59e^{j27^\circ} = 313e^{j37^\circ} + 313e^{j90^\circ} = 250 + j188 -$$

$j313;$

$$\underline{S}_{45} = \dot{U}_{45} \cdot \dot{I} = 55 e^{j53^\circ} \cdot 5e^{j37^\circ} = 275e^{j90^\circ} = j275;$$

$$\underline{S} = \underline{S}_{12} + \underline{S}_{24} + \underline{S}_{45} = 150 + j150 + 250 + j188 - j313 + j275 = 400 + j613 - j313 = P + jQ_L - jQ_C.$$

$$\underline{S} = \dot{U} \cdot \dot{I} = 100 \cdot 5e^{j37^\circ} = 500e^{j37^\circ} = (400 + j300).$$

где \dot{I} - сопряженные комплексы токов.

Строим векторные диаграммы токов и напряжений (рис. 2.4).



Рис. 2.4. Векторная диаграмма токов и напряжений

Задача 3. РАСЧЕТ ТРЕХФАЗНЫХ ЛИНЕЙНЫХ ЭЛЕКТРИЧЕСКИХ ЦЕПЕЙ

3.1. Расчет трехфазных линейных электрических цепей при соединении фаз приемника звездой

Номер вариан- та	Значения параметров									
	U _A , В	Сопротивление фазы «а», Ом			Сопротивлени е фазы «b», Ом			Сопротивление фазы «с», Ом		
		R	X _L	X _C	R	X _L	X _C	R	X _L	X _C
1	127	10	-	-	-	-	127	3	4	-
2	127	3	-	4	10	-	-	-	12,7	-
3	127	-	-	10	4	3	-	12,7	-	-
4	127	3	4	-	-	-	10	12,7	-	-
5	220	20	-	-	6	8	-	12	-	16
6	220	-	-	22	20	-	-	16	12	-
7	220	20	-	-	6	8	.	8	-	6
8	220	20	-	-	16	-	12	12	16	-
9	380	50	-	-	-	-	30	-	-	190
10	380	-	-	50	16	12	-	-	-	38
11	380	12	16	-	38	-	-	16	12	-
12	380	38	-	-	15	-	20	20	20	-
13	127	-	-	12,7	10	-	-	4	3	.
14	127	12,7	-	-	4	3	-	6	-	8
15	127	3	4	-	-	-	10	-	-	12,7
16	127	8	6	-	3	-	4	12,7	-	-
17	220	20	-	-	-	-	22	8	6	-
18	220	6	-	8	22	-	-	-	-	22
19	220	16	12	-	-	-	20	22	-	-
20	220	-	-	22	-	-	22	22	-	-
21	380	38	-	-	-	-	38	-	38	-
22	380	-	10	-	16	12	-	38	-	-
23	380	20	-	-	-	-	20	-	20	-
24	380	38	-	-	20	15	-	15	-	20

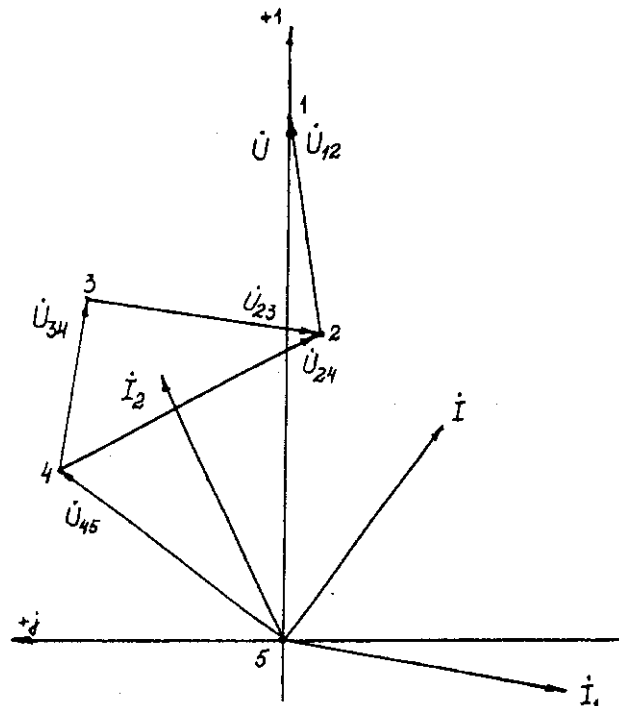
Условие задачи.

Для заданной электрической схемы (рис. 3.1) с известными параметрами (табл. 3.1) определить токи и напряжения в четырехпроводной цепи. Вычислить активную, реактивную и полную мощности цепи. Построить в масштабе векторную диаграмму линейных и фазных напряжений и токов генератора и приемника.



Рис. 3.1. Соединение фаз приемника звездой

Определить фазные напряжения и токи после обрыва нейтрального провода. Построить векторную диаграмму линейных и фазных напряжений и токов генератора и приемника.

Методические указания.

Задачу решить, используя символический метод расчета.

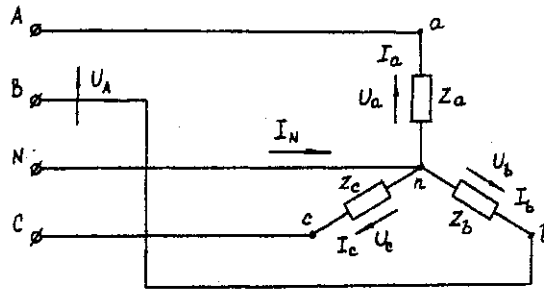
Для четырехпроводной звезды напряжения фаз генератора (источника) и приемника принять равными (т. е. пренебречь потерями в соединительных проводах).

Вектор напряжения фазы "А" генератора рекомендуется совместить с положительным направлением оси вещественных чисел ($\dot{U}_A = U$).

Трехфазную систему фазных и линейных напряжений генератора принять симметричной (т. е. напряжения равны по модулю и сдвинуты друг относительно друга на 120°).

Пример решения задачи

Трехфазная нагрузка включена четырехпроводной звездой. Фазное напряжение генератора $\dot{U}_A = 220 \text{ В}$; $\underline{Z}_a = 22 \text{ Ом}$; $\underline{Z}_b = (16 + j12) = 20e^{j37^\circ} \text{ Ом}$; $\underline{Z}_c = (12 - j16) = 20e^{-j53^\circ} \text{ Ом}$.

Определить токи в фазах и нейтральном проводе, мощность цепи. Построить векторную диаграмму напряжений и токов. Решение произвести для двух режимов:

а) нейтральный провод исправен; б) нейтральный провод оборван.

а). Нейтральный провод исправен.

$$\dot{U}_a = \dot{U}_A = 220 \text{ В};$$

$$\dot{U}_b = \dot{U}_B = 220e^{j120^\circ} = (-110 - j190) \text{ В};$$

$$\dot{U}_c = \dot{U}_C = 220e^{j240^\circ} = (-110 + j190) \text{ В}.$$

$$\dot{I}_a = \dot{U}_a / \underline{Z}_a = 220 / 22 = 10 \text{ А};$$

$$\dot{I}_b = \dot{U}_b / \underline{Z}_b = 220e^{j120^\circ} / 20e^{j37^\circ} = 11e^{j83^\circ} = (-10,13 - j4,3) \text{ А};$$

$$\dot{I}_c = \dot{U}_c / \underline{Z}_c = 220e^{j240^\circ} / 20e^{-j53^\circ} = 11e^{j187^\circ} = (-10,92 + j1,34) \text{ А}.$$

$$\dot{I}_N = \dot{I}_a + \dot{I}_b + \dot{I}_c = 10 + (-10,13 - j4,3) + (-10,92 + j1,34) = (-11,05 - j2,96) = 11,44e^{-j165^\circ} \text{ А}. \quad (3.1)$$

$$\underline{S}^{(3)} = \underline{S}_a + \underline{S}_b + \underline{S}_c = \dot{U}_a \dot{I}_a + \dot{U}_b \dot{I}_b + \dot{U}_c \dot{I}_c = 220 \cdot 10 + 220e^{j120^\circ} 11e^{j83^\circ} + 220e^{j240^\circ} 11e^{j187^\circ} = 2200 + 2420e^{j37^\circ} + 2420e^{j53^\circ} = 2200 + (1933 + j1456) + (1456 - j1933) = (5589 - j477) = 5610e^{-j5^\circ} \text{ ВА}.$$

Векторная диаграмма напряжений и токов представлена на рис. 3.2.



Рис. 3.2. Векторная диаграмма напряжений и токов

б). *Нейтральный провод оборван.*

Четырехпроводная звезда преобразуется в трехпроводную звезду, поэтому между нейтральными точками генератора и несимметричной нагрузки появляется напряжение смещения U_{nN} , вычисляемое по формуле:

$$U_{nN} = (U_A Y_a + U_B Y_b + U_C Y_c) / (Y_a + Y_b + Y_c). \quad (3.2)$$

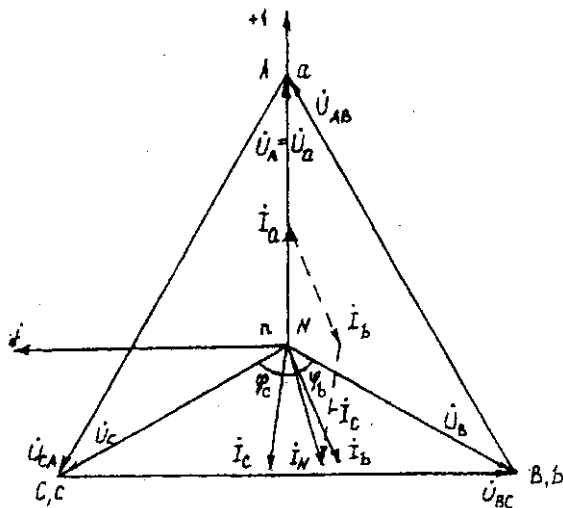
Проводимости фаз нагрузки, См

$$Y_a = 1/Z_a = 1/22 = 0,045;$$

$$Y_b = 1/Z_b = 1/20e^{j37^\circ} = 0,05e^{-j37^\circ} = (0,04 - j0,03);$$

$$Y_c = 1/Z_c = 1/20e^{j53^\circ} = 0,05e^{-j53^\circ} = (0,03 + j0,04).$$

Вычисления упрощаются, если в числителе формулы (3.2) использовать значение I_N из предыдущего расчета при исправном нейтральном проводе

$$\dot{U}_{nN} = (-11,05 - j2,96) / [0,045 + (0,04 - j0,03) + (0,03 + j0,04)] = 11,44e^{-j165^\circ} / 0,1154e^{j5^\circ} = 99e^{-j170^\circ} = (-97,5 - j17,2) \text{ В.}$$

Вычисляем напряжения фаз нагрузки, В

$$\dot{U}_a = \dot{U}_A - \dot{U}_{nN} = 220 - (-97,5 - j17,2) = (317,5 + j17,2) = 318 e^{j3^\circ};$$

$$\dot{U}_b = \dot{U}_B - \dot{U}_{nN} = (-110 - j190) - (-97,5 - j17,2) = (-12,5 - j172,8) = 173,3e^{j94^\circ};$$

$$\dot{U}_c = \dot{U}_C - \dot{U}_{nN} = (-110 + j190) - (-97,5 - j17,2) = (-12,5 + j207,2) = 207,4e^{j94^\circ}.$$

Векторная диаграмма напряжений генератора и нагрузки представлена на рис. 3.3.



Рис. 3.3. Векторная диаграмма напряжений генератора и нагрузки

3.2. Расчет трехфазных линейных электрических цепей при соединении фаз приемника треугольником

Номер варианта	Значения параметров									
	$U_A, В$	Сопротивление фазы «а», Ом			Сопротивление фазы «б», Ом			Сопротивление фазы «с», Ом		
		R	X_L	X_C	R	X_L	X_C	R	X_L	X_C
1	220	6	8	-	-	-	20	22	-	-
2	220	20	-	-	12	16	-	16	-	12
3	220	-	-	10	3	-	4	8	6	-
4	220	-	22	-	-	-	22	22	-	-
5	380	19	-	.	12	-	16	20	15	-
6	380	-	-	38	15	-	20	20	-	-
7	380	20	15	-	38	-	-	24	-	32
8	380	-	38	-	-	-	38	38	-	-
9	220	-	-	22	-	22	-	22	-	-
10	220	20	-	-	20	-	-	-	-	20
11	220	-	-	10	6	8	.	8	-	6
12	220	3	4	-	-	-	5	4	3	-
13	380	12	16	-	16	-	12	20	-	-
14	380	-	-	19	19	-	-	-	19	-
15	380	-	38	-	-	-	38	38	-	-
16	380	20	15	-	15	-	20	20	-	-
17	220	-	-	20	20	-	.	-	20	-
18	220	12	-	16	16	12	-	20	-	-
19	220	-	-	5	6	8	-	8	-	6
20	220	6	8	-	8	-	6	10	-	-
21	380	24	32	-	19	.	-	32	-	24
22	380	-	-	38	32	24	-	24	.	32
23	380	38	-	-	-	38	-	-	-	38
24	380	-	38	-	24	-	32	19	-	-

Условие задачи.

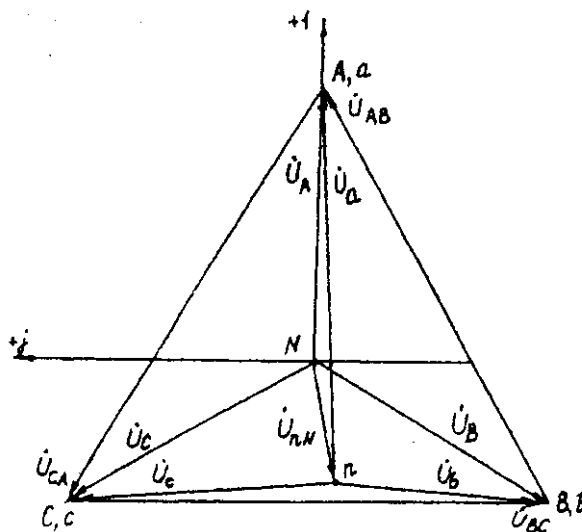
Для заданной электрической схемы (рис. 3.4) с известными параметрами (табл. 3.2) определить линейные и фазные токи.

Вычислить активную, реактивную и полную мощности трехфазной цепи. Построить векторную диаграмму линейных и фазных напряжений и токов генератора и приемника.



Рис. 3.4. Соединение фаз приемника треугольником

Методические указания.

Задачу решить, используя символический метод расчета.

Фазные напряжения приемника принять равными линейным напряжениям генератора (т. е. сопротивлениями соединенных проводов пренебречь).

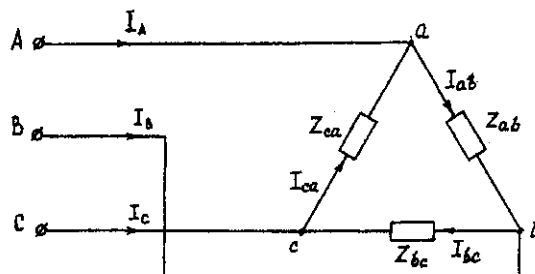
Вектор линейного напряжения \dot{U}_{AB} рекомендуется совместить с положительным направлением оси вещественных чисел, т. е. $\dot{U}_{ab} = \dot{U}_{AB}$

Трехфазную систему линейных и фазных напряжений генератора и приемника принять как симметричную трехфазную систему напряжений (т. е. напряжения равны по модулю и сдвинуты друг относительно друга по фазе на 120°).

Последовательность решения.

Начертить схему, конкретизируя нагрузку фаз приемника в соответствии с заданием.

Записать комплексы фазных напряжений приемника

$$\begin{aligned}\dot{U}_{ab} &= \dot{U}_{AB} = U \\ \dot{U}_{bc} &= \dot{U}_{BC} = Ue^{j120^\circ} \\ \dot{U}_{ca} &= \dot{U}_{CA} = Ue^{j120^\circ}\end{aligned}$$

Вычислить фазные токи приемника по формулам:

$$\begin{aligned}\dot{I}_{ab} &= \dot{U}_{ab} / \underline{Z}_{ab}; \\ \dot{I}_{bc} &= \dot{U}_{bc} / \underline{Z}_{bc}; \\ \dot{I}_{ca} &= \dot{U}_{ca} / \underline{Z}_{ca}.\end{aligned}$$

Вычислить линейные токи по формулам:

$$\begin{aligned}\dot{I}_A &= \dot{I}_{ab} - \dot{I}_{ca}; \\ \dot{I}_B &= \dot{I}_{bc} - \dot{I}_{ab}; \\ \dot{I}_C &= \dot{I}_{ca} - \dot{I}_{bc}.\end{aligned}$$

Вычислить активную мощность цепи по формуле

$$P^{(3)} = P_{ab} + P_{bc} + P_{ca} = \operatorname{Re}(\dot{U}_{ab}\dot{I}_{ab}) + \operatorname{Re}(\dot{U}_{bc}\dot{I}_{bc}) + \operatorname{Re}(\dot{U}_{ca}\dot{I}_{ca})$$

Построить векторную диаграмму напряжений и токов.

Пример решения задачи

Трехфазная нагрузка соединена треугольником. Задано линейное напряжение генератора $\dot{U}_{AB} = 380\text{В}$, $\underline{Z}_{ab} = 22 \text{ Ом}$, $\underline{Z}_{bc} = (16 + j12) \text{ Ом}$, $\underline{Z}_{ca} = (16 - j12) \text{ Ом}$. Определить фазные и линейные токи, активную мощность цепи. Построить векторную диаграмму напряжений и токов.

Записываем комплексы фазных напряжений приемника, В

$$\begin{aligned}\dot{U}_{ab} &= \dot{U}_{AB} = 380; \\ \dot{U}_{bc} &= \dot{U}_{BC} = 380e^{j120^\circ}; \\ \dot{U}_{ca} &= \dot{U}_{CA} = 380e^{j120^\circ}.\end{aligned}$$

Вычисляем фазные токи приемника по формулам, А:

$$\begin{aligned}\dot{I}_{ab} &= \dot{U}_{ab} / \underline{Z}_{ab} = 380 / 22 = 17,3; \\ \dot{I}_{bc} &= \dot{U}_{bc} / \underline{Z}_{bc} = 380e^{j120^\circ} / (16 + j12) = (-17,5 - j7,5) = 19e^{-j157^\circ}; \\ \dot{I}_{ca} &= \dot{U}_{ca} / \underline{Z}_{ca} = 380e^{j120^\circ} / (16 - j12) = (-17,5 + j7,5) = 19e^{j157^\circ}.\end{aligned}$$

Вычисляем линейные токи по формулам, А:

$$\begin{aligned}\dot{I}_A &= \dot{I}_{ab} - \dot{I}_{ca} = 17,3 - (-17,5 + j7,5) = (34,8 - j7,5) = 35,6e^{j12^\circ}; \\ \dot{I}_B &= \dot{I}_{bc} - \dot{I}_{ab} = (-17,5 + j7,5) - 17,3 = (34,8 - j7,5) = 35,6e^{j168^\circ}; \\ \dot{I}_C &= \dot{I}_{ca} - \dot{I}_{bc} = (-17,5 + j7,5) - (-17,5 + j7,5) = j15.\end{aligned}$$

Вычисляем активную мощность цепи по формуле, Вт:

$$P^{(3)} = P_{ab} + P_{bc} + P_{ca} = \operatorname{Re}(\dot{U}_{ab}\dot{I}_{ab}) + \operatorname{Re}(\dot{U}_{bc}\dot{I}_{bc}) + \operatorname{Re}(\dot{U}_{ca}\dot{I}_{ca}) = \operatorname{Re}(380 \cdot 17,3) + \operatorname{Re}(380e^{j120^\circ} \cdot 19e^{j157^\circ}) + \operatorname{Re}(380e^{j120^\circ} \cdot 19e^{j157^\circ}) = 6600 + 5776 + 5776 = 18152.$$



Рис. 3.5. Векторная диаграмма напряжений и токов

Задача 4. РАСЧЕТ СЛОЖНЫХ ТРЕХФАЗНЫХ ЭЛЕКТРИЧЕСКИХ ЦЕПЕЙ

Номер вариан- та	Исходные данные					
	$U_L, В$	$Z_{Л1}, Ом$	$Z_{Л2}, Ом$	$Z_2, Ом$	$P_1, кВт$	$\cos\varphi_1$
1	127	0,8	$1,4+j1,0$	$4+j6$	3	0,7
2	220	0,9	$1,2+j1,4$	$6+j8$	5	0,5
3	380	0,7	$1,6+j1,4$	$9+j12$	6	0,8
4	660	0,2	$1,8+j2,0$	$16+j16$	18	0,9
5	127	1,2	$1,0+j1,4$	$4+j3$	4	0,5
6	220	1,1	$1,4+j1,2$	$6+j10$	6	0,6
7	380	0,9	$1,6+j1,2$	$10+j14$	8	0,7
8	660	0,7	$1,8+j1,6$	$18+j16$	16	0,8
9	127	1,0	$1,2+j1,0$	$2+j3$	3	0,5
10	220	1,3	$1,4+j1,8$	$7+j6$	6	0,5
11	380	0,8	$1,0+j1,8$	$12+j16$	10	0,5
12	660	0,3	$1,8+j1,4$	$16+j20$	14	0,7
13	127	1,4	$1,4+j2,0$	$5+j3$	4	0,6
14	220	1,5	$1,6+j1,0$	$8+j6$	5	0,6
15	380	0,6	$1,2+j1,6$	$16+j8$	8	0,6
16	660	0,4	$1,8+j1,2$	$20+j20$	12	0,6
17	127	0,6	$1,0+j1,6$	$5+j4$	2	0,5
18	220	1,6	$1,2+j2,0$	$9+j6$	8	0,5
19	380	0,5	$1,8+j1,0$	$12+j10$	14	0,8
20	660	0,5	$1,6+j2,0$	$20+j24$	10	0,6
21	127	0,4	$1,2+j1,8$	$6+j4$	2	0,7
22	220	1,8	$1,2+j1,6$	$9+j7$	7	0,8
23	380	0,7	$1,0+j1,2$	$14+j10$	12	0,8
24	660	0,6	$1,6+j1,8$	$18+j24$	16	0,7

Условие задачи.

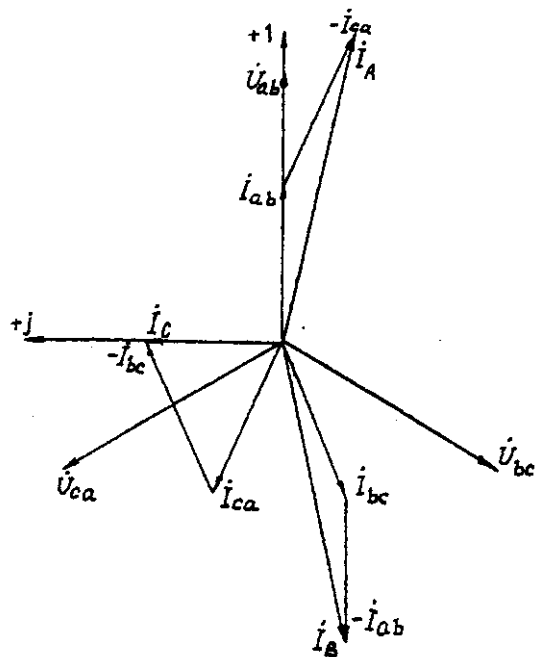
К зажимам симметричного трехфазного источника энергии присоединены два симметричных приемника (рис. 4.1). Первый из них соединен по схеме «звезда», потребляет активную мощность P_1 при коэффициенте мощности $\cos\varphi$ ($\varphi_1 > 0$) и подключен непосредственно к зажимам источника. Второй приемник соединен по схеме "треугольник", имеет нагрузку в каждой фазе Z_2 и подключен к источнику энергии через линию электропередачи с сопротивлением $Z_{Л2}$.



Рис. 4.1. Электрическая схема трехфазных потребителей

Для повышения коэффициента мощности приемников до единицы к тому же источнику через линию электропередачи с сопротивлением $Z_{Л1}$ в каждой фазе подключается батарея конденсаторов C , соединенная по схеме "звезда".

Определить линейные и фазные токи и напряжения приемников при отключенной батарее конденсаторов и при включении ее; реактивную мощность в фазе батареи конденсаторов, необходимую для повышения коэффициента мощности приемников до единицы; емкость и ток в фазе батареи конденсаторов. Построить векторную топографическую диаграмму напряжений и векторную диаграмму токов источника и приемников электрической энергии. Исходные данные приведены в табл. 4.1.

Методические указания.

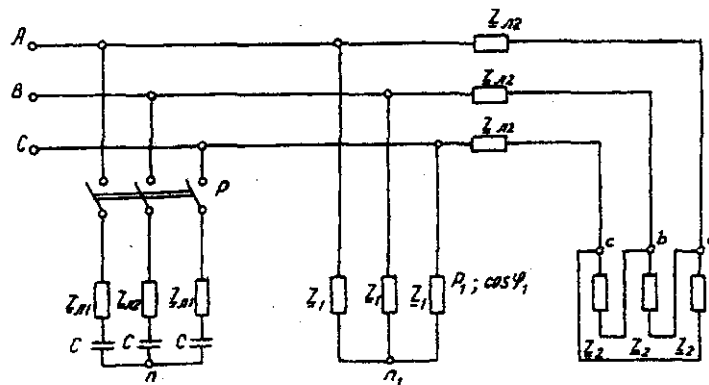
Задачу решить комплексным методом, совместив один из векторов фазного или линейного напряжений источника энергии с положительным направлением оси вещественных чисел. Для определения линейных и фазных токов и напряжений второго приемника рекомендуется провести эквивалентные преобразования треугольника в звезду.

Последовательность решения.

Записать линейные и фазные напряжения источника энергии в комплексной форме. Провести соответствующие эквивалентные преобразования второго приемника. Определить линейные токи приемников при отключенной батарее конденсаторов. Определить падение напряжений в проводах линии электропередачи $Z_{Л2}$. Определить фазные токи второго приемника. Определить реактивную мощность в фазе батареи конденсаторов, необходимую для повышения коэффициента мощности приемников до единицы. Определить емкость и ток в фазе батареи конденсаторов. Определить линейные токи источника энергии при включении батареи конденсаторов. Построить векторную топографическую диаграмму напряжений и векторную диаграмму токов источника энергии и приемников.

Пример решения задачи

Для заданной электрической схемы трехфазных потребителей (рис. 4.1) по известным параметрам: $U_{Л}= 220$ В; $Z_{Л1}= 1,7$ Ом; $Z_{Л2}= (1,4+j1,6)$ Ом; $Z_2= (9+j7)$ Ом; $P_1= 4$ Вт; $\cos \varphi_1=0,7$; определить линейные и фазные токи и напряжения приемников при отключенной батарее конденсаторов и при включении ее; реактивную мощность в фазе батареи конденсаторов, необходимую для повышения коэффициента мощности приемников до единицы; емкость и ток в фазе батареи конденсаторов. Построить векторную топографическую диаграмму напряжений и векторную диаграмму токов источника и приемников электрической энергии.

1. Выразим линейные и фазные напряжения источника энергии в комплексной форме,

В

$$U_{\phi} = \frac{U_{Л}}{\sqrt{3}} = \frac{220}{\sqrt{3}} = 127.$$

Вектор фазного напряжения источника вещественных чисел, тогда, В

\dot{U}_A направим по оси вещественных чисел, тогда, В

$$\dot{U}_A = \dot{U}_{\phi} = 127;$$

$$\dot{U}_B = \dot{U}_A \cdot e^{j120^{\circ}} = 127 \cdot e^{j120^{\circ}};$$

$$\dot{U}_C = \dot{U}_A \cdot e^{j240^{\circ}} = 127 \cdot e^{j240^{\circ}};$$

$$\dot{U}_{AB} = \dot{U}_A - \dot{U}_B = 127 \cdot 127 \cdot e^{j120^{\circ}} = 220 e^{j30^{\circ}};$$

$$\dot{U}_{CA} = \dot{U}_C - \dot{U}_A = 127 \cdot e^{j120^{\circ}} - 127 = 220 e^{j150^{\circ}}.$$

2. Преобразуем треугольник сопротивлений a, b, c второго приемника (рис. 4.2) в эквивалентную звезду, Ом



Рис. 4.2. Треугольник сопротивлений второго приемника

Поскольку приемник симметричный, то сопротивление фазы эквивалентной звезды в три раза меньше сопротивления фазы треугольника.

Для симметричных приемников, соединенных в звезду, потенциалы нулевых точек должны быть одинаковыми. В связи с этим дальнейший расчет выполним для одной фазы (фазы А) (рис. 4.3).

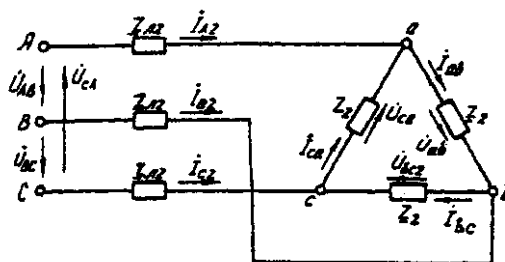

Рис. 4.3. Расчетная схема токов в фазе А

Полное сопротивление фазы эквивалентной звезды с учетом сопротивления линия $Z_{Л2}$ равно, Ом.

3. Определить линейные и фазные токи и напряжения второго приемника, а также полную мощность одной его фазы при отключенной батарее конденсаторов.

Фазные токи эквивалентной звезды, А:

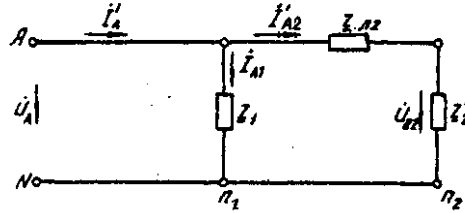
$$\begin{aligned} \dot{I}_{A2} &= \frac{\dot{U}_A}{Z_{\Sigma 2}} = \frac{127}{5,89 e^{j41^{\circ}48'}} = 21,52 e^{-j41^{\circ}48'}; \\ \dot{I}_{B2} &= 21,52 e^{j161^{\circ}48'}; \\ \dot{I}_{C2} &= 21,52 e^{j78^{\circ}12'}. \end{aligned}$$

Фазные токи эквивалентной звезды (рис. 4.4) равны линейным токам треугольника второго приемника (см. рис. 4.2).



Рис. 4.4. Эквивалентная звезда второго приемника

Фазные напряжения эквивалентной звезды, В:

$$\begin{aligned} \dot{U}_{a2} &= \dot{U}_A - \dot{I}_{A2} \cdot Z_{Л2} = 127 - 21,52 e^{-j41^{\circ}48'} \cdot 2,13 e^{j48^{\circ}49'} = 81,59 - j5,58 = 81,78 e^{-j3^{\circ}55'}; \\ \dot{U}_{b2} &= 81,78 e^{j123^{\circ}55'}; \\ \dot{U}_{c2} &= 81,78 e^{j116^{\circ}05'}. \end{aligned}$$

Линейные напряжения эквивалентной звезды, В:

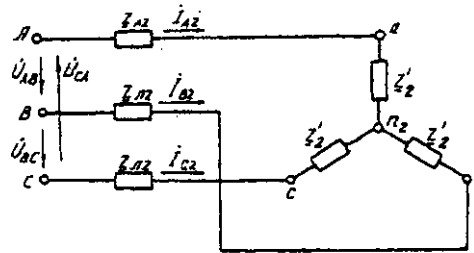
$$\begin{aligned} \dot{U}_{ab2} &= \dot{U}_{a2} - \dot{U}_{b2} = 81,78 e^{-j3^{\circ}55'} - 81,78 e^{j123^{\circ}55'} = 141,65 e^{j26^{\circ}05'}; \\ \dot{U}_{bc2} &= \dot{U}_{b2} - \dot{U}_{c2} = 81,78 e^{j123^{\circ}55'} - 81,78 e^{j116^{\circ}05'} = 141,65 e^{-j93^{\circ}55'}; \\ \dot{U}_{ca2} &= \dot{U}_{c2} - \dot{U}_{a2} = 81,78 e^{j116^{\circ}05'} - 81,78 e^{-j3^{\circ}55'} = 141,65 e^{j146^{\circ}05'}. \end{aligned}$$

Линейные напряжения эквивалентной звезды равны фазным напряжениям треугольника сопротивлений второго приемника (см. рис. 4.2). Фазные токи второго приемника, А:

$$\begin{aligned} \dot{I}_{ab} &= \frac{\dot{U}_{ab2}}{Z_{\Sigma 2}} = \frac{141,65 e^{j26^{\circ}05'}}{7,4 j^{\circ}} = \frac{141,65 e^{j26^{\circ}05'}}{12,42 e^{j93^{\circ}55'}} = 12,42 e^{-j11^{\circ}47'}; \\ \dot{I}_{bc} &= 12,42 e^{j131^{\circ}47'}; \\ \dot{I}_{ca} &= 12,42 e^{j108^{\circ}13'}. \end{aligned}$$

Полная мощность одной фазы второго приемника с учетом сопротивления линии электропередачи $Z_{Л2}$ равна, ВА:

$$\begin{aligned} S_2 &= U_A \cdot I_{A2} = 127 \cdot 21,52 e^{j41^{\circ}48'} = 2733 e^{j41^{\circ}48'} = (2037 + j1822); \\ P_2 &= 2037 \text{ Вт}; Q_2 = 1822 \text{ ВА}. \end{aligned}$$

4. Определим линейные и фазные напряжения и токи первого приемника, а также полную мощность одной его фазы при отключенной батарее конденсаторов.

Так как первый приемник подключен напрямую к источнику электрической энергии ($Z_{Л} = 0$), то фазные и линейные напряжения приемника равны фазным и линейным напряжениям генератора, В:

$$\begin{aligned}\dot{U}_{a1} &= \dot{U}_1 = 127; \\ \dot{U}_{b1} &= \dot{U}_B = 127e^{j120^\circ}; \\ \dot{U}_{c1} &= \dot{U}_C = 127e^{j240^\circ}; \\ \dot{U}_{ab} &= \dot{U}_{AB} = 220e^{j30^\circ}; \\ \dot{U}_{bc} &= \dot{U}_{BC} = 220e^{j90^\circ}; \\ \dot{U}_{ca1} &= \dot{U}_{CA} = 220e^{j150^\circ};\end{aligned}$$

Для приемника, соединенного в звезду, фазные токи равны линейным $I_{\phi} = I_{Л}$.

Определяем модуль фазного тока первого приемника, А:

$$I_{\phi} = \frac{P_1}{3U_{\phi} \cos \varphi_1} = \frac{4000}{3 \cdot 127 \cdot 0,7} = 15$$

Определяем угол сдвига фаз между напряжением и током первого приемника:

$$\cos \varphi_1 = 0,7; \varphi_1 = 45^\circ 34', (\varphi_1 > 0).$$

Записываем выражения фазных токов первого приемника в комплексной форме. Так как угол сдвига фаз между напряжением и током первого приемника известен, то начальная фаза тока, например фазы А, равна

$$\psi_{IA} = \psi_{UA} - \varphi_1 = 0 - 45^\circ 34' = -45^\circ 34'$$

Следовательно,

$$\begin{aligned}\dot{I}_{A1} &= 15 \cdot e^{-j45^\circ 34'}; \\ \dot{I}_{B1} &= 15 \cdot e^{j165^\circ 34'}; \\ \dot{I}_{C1} &= 15 \cdot e^{j74^\circ 26'};\end{aligned}$$

Полная мощность одной фазы первого приемника:

$$\begin{aligned}\dot{S}_{I1} &= \dot{U}_A \cdot \dot{I}_{A1} = 127 \cdot 15 \cdot e^{j45^\circ 34'} = 1905 e^{j45^\circ 34'} = (1333 + j360) \text{ ВА}; \\ P_1 &= 1333 \text{ кВт}; Q_1 = 1360 \text{ В} \cdot \text{А}.\end{aligned}$$

5. Определяем фазные (линейные) токи источника энергии при отключенной батарее конденсаторов (см. рис. 4.3), А:

$$\begin{aligned}\dot{I}'_A &= \dot{I}'_{A1} + \dot{I}'_{A2} = 15 \cdot e^{j45^\circ 34'} + 21,52 e^{j41^\circ 48'} = \\ &= 10,5 - j10,7 + 16 - j14,3 = 26,5 - j25 = 36,5 e^{j43^\circ 21'}; \\ \dot{I}'_B &= 36,5 e^{j163^\circ 21'}; \\ \dot{I}'_C &= 36,5 e^{j79^\circ 39'}.\end{aligned}$$

6. Определяем реактивную мощность в фазе батареи конденсаторов, необходимую для повышения коэффициента мощности приемников до единицы, ВА:

$$Q_c = Q_1 + Q_2 = 1360 + 1822 = 3182.$$

7. Определяем емкостное сопротивление в фазе батареи конденсаторов, Ом:

$$Q_c = I^2 X_c = \left(\frac{U}{Z}\right)^2 \cdot X_c = \frac{U^2 X_c}{Z^2} = \frac{U^2 X_c}{R_{Л1}^2 + X_c^2};$$

где $Z = \sqrt{R_{Л1}^2 + X_c^2}$ - модуль полного сопротивления в фазе батареи конденсаторов с учетом сопротивления линии $Z_{Л1} = R_{Л1}$.

$$\begin{aligned}X_c^2 - \frac{U^2}{Q_c} X_c + R_{Л1}^2 &= 0; \\ X_{c1,2} &= \frac{U^2}{2Q_c} \pm \sqrt{\left(\frac{U^2}{2Q_c}\right)^2 - R_{Л1}^2} = \frac{127^2}{2 \cdot 3182} \pm \sqrt{\left(\frac{127^2}{2 \cdot 3182}\right)^2 - 1,7^2} = (2,53 \pm 1,88); \\ X_{c1} &= 4,41; X_{c2} = 0,65.\end{aligned}$$

Следовательно, режиму полной компенсации реактивной мощности удовлетворяют два значения емкостного сопротивления. Принимаем большее, так как, во-первых, большему сопротивлению соответствует меньший ток в фазе батареи конденсаторов и, соответственно, меньшие потери активной мощности на сопротивлении $Z_{Л1} = R_{Л1}$. Во-вторых, большее значе-

ние емкостного сопротивления определяет меньшую емкость батареи конденсаторов, необходимую для компенсации реактивной мощности приемников.

8. Определяем емкость в фазе батареи конденсаторов, Ф

$$C = \frac{1}{X_c \cdot \omega} = \frac{1}{X_c \cdot 2\pi f} = \frac{1}{4,41 \cdot 2 \cdot 3,14 \cdot 50} = 7,22 \cdot 10^{-4}$$

При этом полное сопротивление в фазе батареи конденсаторов с учетом сопротивления линии $Z_{л1}$ (рис. 4.5) равно, Ом:

$$\underline{Z} = Z_{л1} - jX_c = 1,7 - j4,41 = 4,73 e^{-j68^{\circ}55'}$$



Рис. 4.5. Расчетная схема токов в фазе А с учетом батареи конденсаторов

9. Определяем фазные токи батареи конденсаторов, А:

$$\underline{i}_{A0} = \frac{\underline{U}_A}{\underline{Z}_0} = \frac{127}{4,73 e^{-j68^{\circ}55'}} = 9,66 + j25 = 26,85 e^{68^{\circ}55'}$$

$$\underline{i}_{B0} = 26,85 e^{j51^{\circ}05'} \text{ А}; \quad \underline{i}_{C0} = 26,85 e^{j188^{\circ}55'}$$

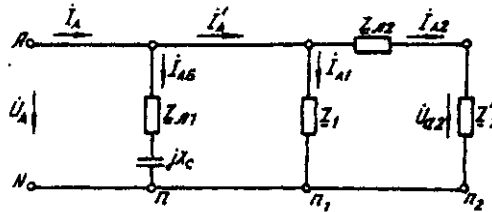
10. Определяем фазные (линейные) токи источника энергии при включенной батарее конденсаторов (см. рис. 4.5), А;

$$\underline{i}_A = \underline{i}_{A0} + \underline{i}'_A = 9,66 + j25 + 26,5 - j25 = 36,16;$$

$$\underline{i}_B = 36,16 e^{-j120^{\circ}}; \quad \underline{i}_C = 36,16 e^{j120^{\circ}}$$

Данные расчета показывают, что фазные токи и напряжения источника совпадают по фазе. Следовательно, параметр емкости С в фазе батареи конденсаторов, необходимый для повышения коэффициента мощности приемников до единицы, выбран верно.

11. Строим векторную диаграмму токов и топографическую диаграмму напряжений для источника и приемников электрической энергии (рис. 4.6).



Рис. 4.6. Векторная диаграмма

На комплексной плоскости откладываем комплексные значения токов (векторы токов) и напряжений (векторы напряжений) в выбранных предварительно масштабах. Наиболее удобными в рассматриваемом расчете являются: масштаб напряжений $m_U = 15 \text{ В/см}$ и масштаб тока $m_I = 10 \text{ А/см}$. Векторы токов второго приемника направляем из вершин треугольника напряжений a, b, c . Все остальные векторы токов - из начала координат.

Задача 5. РАСЧЕТ ПЕРЕХОДНЫХ ПРОЦЕССОВ В ЛИНЕЙНЫХ ЭЛЕКТРИЧЕСКИХ ЦЕПЯХ ПОСТОЯННОГО ТОКА

Номер варианта	Значение параметров						
	R ₁ , Ом	R ₂ , Ом	R ₃ , Ом	R ₄ , Ом	C, мкФ	L, мГн	U, В
1	50	-	50	-	170	-	100
2	25	25	25	-	.	125	100
3	25	25	25	-	40	-	100
4	50	50	50	-	-	250	100
5	50	50	50	50	60	-	100
6	50	50	50	-	-	250	100
7	25	25	25	-	180	-	100
8	50	50	50	-	-	125	100
9	25	25	25	25	100	-	100
10	25	25	25	-	-	250	100
11	50	50	50	-	90	-	100
12	25	25	25	-	-	250	100
13	25	25	-	-	110	-	100
14	25	25	-	-	-	125	100
15	20	50	10	50	-	125	100
16	50	10	50	15	260	-	100
17	50	25	50	-	-	125	100
18	50	50	50	-	120	-	100
19	50	50	50	-	-	125	100
20	25	-	25	-	190	-	100
21	25	50	25	-	-	125	100
22	50	50	50	-	-	125	100
23	50	50	50	-	60	-	100
24	50	50	50	-	180	-	100

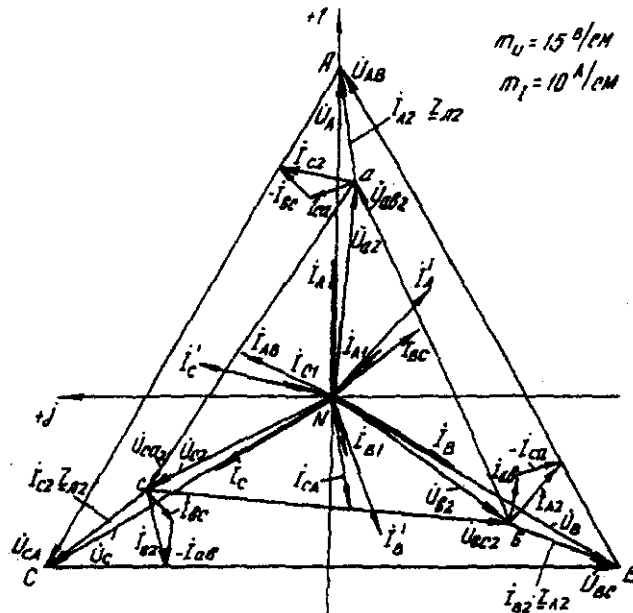
Условие задачи.

Для заданной электрической схемы из табл. 5.1 с известными параметрами (табл. 5.2) рассчитать переходный процесс классическим и операторным методами, определить законы изменений токов и напряжений во времени. Построить эти зависимости.

Последовательность решения классическим методом расчета.

Составить систему дифференциальных уравнений по законам Кирхгофа для электрической цепи, получающейся после коммутации, при этом использовать соотношения $u_L = L di/dt$, $i = Cdu/dt$.

Подставить числовые значения заданных параметров в систему уравнений.

Решить систему уравнений относительно тока через индуктивность (напряжения на емкости), в результате получается неоднородное дифференциальное уравнение первого порядка.

Решением неоднородного дифференциального уравнения является сумма частного (принужденная составляющая) и общего (свободная составляющая) решения однородного дифференциального уравнения.

Принужденная составляющая определяется расчетом в послекоммутационной электрической цепи в установившемся режиме.

Свободная составляющая при решении однородных дифференциальных уравнений первого порядка определяется как

$$Ae^{pt}$$

где A - постоянная интегрирования; p - корень характеристического уравнения.

Характеристическое уравнение составляется по однородному дифференциальному уравнению.

Последовательность решения операторным методом расчета.

Расчетные формулы и последовательность решения этим методом приведены в примерах расчета цепей, содержащих индуктивность и емкость.

№	Схема варианта	№	Схема варианта
1		13	
2		14	
3		15	
4		16	
5		17	
6		18	
7		19	
8		20	

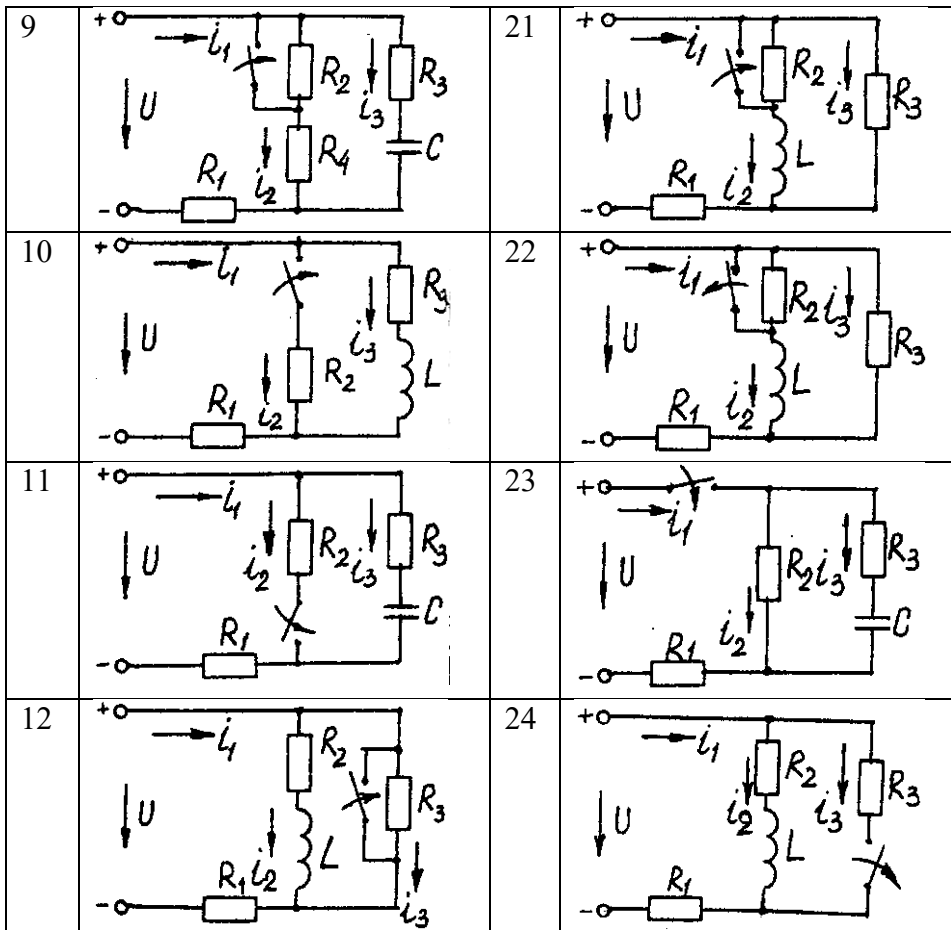

Пример расчета цепи, содержащей индуктивность (рис. 5.1).

Исходные данные: $U = 100 \text{ В}$; $R_1 = R_2 = R_3 = R_4 = 25 \text{ Ом}$; $L = 0,25 \text{ Гн}$.



Рис. 5.1. Схема электрической цепи

Определить законы изменения токов, напряжения u_L при переходе цепи от одного установившегося состояния к другому классическим и операторными методами. Построить эти зависимости.

Решение классическим методом.

Составляем систему дифференциальных уравнений по законам Кирхгофа (три уравнения для определения трех неизвестных токов) для цепи, получающейся после коммутации:

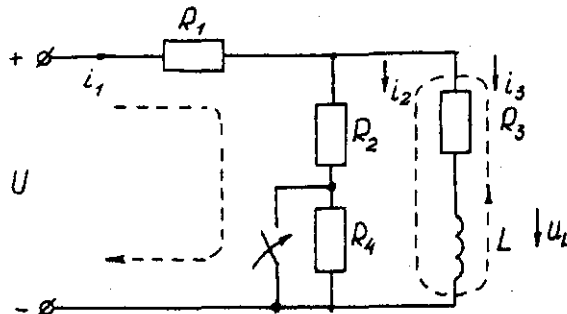
$$\begin{cases} i_1 = i_2 + i_3; \\ i_1 R_1 + i_2 R_2 = U; \\ i_2 R_2 - u_L - i_3 R_3 = 0 \end{cases} \quad (5.1)$$

Решаем систему уравнений относительно тока через индуктивность i_3 (избавляемся от токов i_2 и i_1)

$$(R_1 + R_2) u_L + [R_1 R_2 + R_1 (R_1 + R_2)] i_3 = R_2 U$$

Решение упрощается, если в систему уравнений (5.1) подставить заданные числовые значения;

$$\begin{cases} i_1 = i_2 + i_3; \\ 25i_1 + 25i_2 = 100; \\ 25i_2 - u_L - 25i_3 = 0 \end{cases} \quad (5.2)$$

Решая систему уравнений (5,2), получаем

$$2u_L + 75i_3 = 100. \quad (5.3)$$

Подставив соотношение $u_L = Ldi_3/dt$ в уравнение (5.3), получим

$$2Ldi_3/dt + 75i_3 = 100,$$

и окончательно получаем неоднородное дифференциальное уравнение первого порядка

$$di_3/dt + 150i_3 = 200. \quad (5.4)$$

Решением уравнения (5.4) является сумма принужденной и свободной составляющих тока $i_3(t)$

$$i_3(t) = i_3(t)_{np} + i_3(t)_{св}. \quad (5.5)$$

Принужденная составляющая тока определяется из уравнения (5.4) как новое установившееся значение по окончании переходного процесса

$$i_3(t)_{np} = 200/150 = 1,33 \text{ А}. \quad (5.6)$$

Запишем однородное дифференциальное уравнение первого порядка

$$di_3/dt + 150i_3 = 0 \quad (5.7)$$

и характеристическое уравнение

$$p + 150 = 0. \quad (5.8)$$

Свободная составляющая тока определяется как

$$i_3(t)_{св} = Ae^{pt}, \quad (5.9)$$

где A - постоянная интегрирования; p - корень характеристического уравнения (5.8), $p = -150$; τ - постоянная времени электрической цепи, $\tau = 1/150$.

Постоянная интегрирования определяется из начальных условий, исходя из первого закона коммутации (ток через индуктивность при коммутациях не меняется скачком).

С учетом уравнений (5.6) и (5.9) уравнение (5.5) запишем как

$$i_3(t) = 1,33 + Ae^{-150t}.$$

Значение тока $i_3(0)$ определяем, рассчитывая цепь до коммутации

$$i_3(0) = 1,6 \text{ А}.$$

По первому закону коммутации $i_3(0) = i_3(0)_{np} + i_3(0)_{св} = 1,6 \text{ А}$, $i_3(0) = 1,33 + Ae^{-150 \cdot 0} = 1,6$, откуда $A = 1,6 - 1,33 = 0,27$.

Окончательно

$$\begin{aligned} i_3(t) &= 1,33 + 0,27 e^{-150t}; \\ u_L(t) &= Ldi_3/dt = 0,25 - 0,27(-150) e^{-150t} = -10 e^{-150t}; \\ u_2(t) &= [u_3(t)R_3 + u_L(t)]/R_2 = 1,33 - 0,13 e^{-150t}; \\ i_1(t) &= i_2(t) + i_3(t) = 2,66 + 0,14 e^{-150t}. \end{aligned}$$

Решение операторным методом.

На рис. 5.2 представлена операторная схема замещения цепи (см. рис. 5.1).

Составляется система уравнений в изображениях (в операторной форме)

$$\begin{cases} I_1(p) = I_2(p) + I_3(p); \\ I_1(p)R_1 + I_2(p)R_2 = U/p; \\ I_2(p)R_2 - L[pI_3(p) - i_3(0)] - I_3(p)R_3 = 0. \end{cases} \quad (5.10)$$



Рис. 5.2. Операторная схема замещения электрической цепи

Система уравнений решается относительно любого тока. Достаточно просто получаем уравнение в изображениях для тока через индуктивность, если использовать дифференциальное уравнение (5.4), из которого следует:

$$[pI_3(p) - i_3(0)] + 150I_3(p) = 200/p;$$

$$pI_3(p) + 150I_3(p) = 200/p + i_3(0) = 200/p + 1,6$$

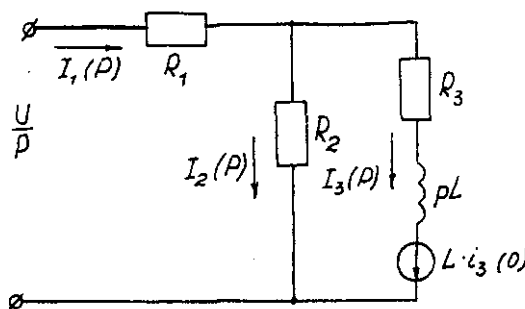
и окончательно

$$I_3(p) = (200 + 1,6p) / p(p + 150) = F_1(p) / F_2(p), \quad (5.11)$$

где $F_1(p)$ - полином числителя; $F_2(p)$ - полином знаменателя.

Переход от изображения тока $I_3(p)$ к оригиналу $i_3(t)$ осуществляем по формуле разложения

$$i_3(t) = \sum ([F_1(p) / F_2(p)] \cdot e^{p_k t}) \quad (5.12)$$

где p_k - корни характеристического уравнения.

Характеристическим уравнением является полином знаменателя, равный нулю, т. е. $F_2(p) = 0$.

В рассматриваемом примере

$$P(p + 150) = 0,$$

откуда $p_1 = 0$; $p_2 = -150$.

Производная полинома знаменателя

$$F_2'(p) = (2p + 150),$$

откуда $F_2'(p_1) = 150$; $F_2'(p_2) = -150$.

Оригинал тока $i_3(t)$

$$i_3(t) = ([F_1(p_1) / F_2'(p_1)] \cdot e^{p_1 t}) + ([F_1(p_2) / F_2'(p_2)] \cdot e^{p_2 t}) =$$

$$= [(200 + 1,6 \cdot 0) / 150] e^{150t} + [(200 + 1,6 \cdot (-150)) / (-150)] \cdot e^{-150t} =$$

$$= 1,33 + 0,27 e^{-150t}.$$

На рис. 5.3 представлены переходные характеристики токов и напряжения на индуктивности.



Рис. 5.3. Временные диаграммы токов и напряжения на индуктивности

Пример расчета цепи содержащей емкость (рис. 5.4).

Исходные данные: $U = 100$ В; $R_1 = R_2 = R_3 = 50$ Ом; $C = 100$ мкФ.

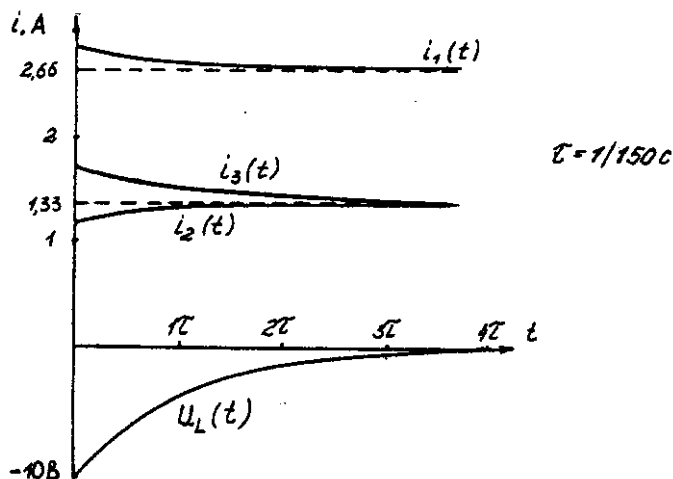

Рис. 5.4. Схема электрической цепи

Определить и построить следующие зависимости: $u_C(t)$, $i_1(t)$, $i_2(t)$, $i_3(t)$.

Решение классическим методом.

Составляем систему дифференциальных уравнений по законам Кирхгофа (три уравнения для определения трех неизвестных токов) для цепи, получающейся после коммутации

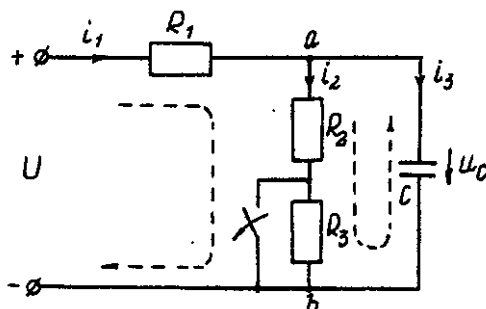
$$\begin{cases} i_1 = i_2 + i_3; \\ i_1 R_1 + i_2 (R_1 + R_2) = U; \\ i_2 (R_2 + R_3) = u_C \end{cases} \quad (5.13)$$

Между током и напряжением на емкости существует соотношение

$$\begin{cases} i_3 = C \frac{du_C}{dt}; \\ i_1 = i_2 + i_3 = i_2 + 100 \cdot 10^{-6} \left(\frac{du_C}{dt} \right); \\ i_1 50 + i_2 (50 + 50) = 100; \\ i_2 (50 + 50) - u_C = 0. \end{cases} \quad (5.14)$$

Решаем систему уравнений (5.14) относительно напряжения на емкости

$$du_C / dt + 300u_C = 20000. \quad (5.15)$$

Уравнение (5.15) - неоднородное дифференциальное уравнение первого порядка.

Решением уравнения (5.15) является сумма принужденной и свободной составляющих напряжения $u_C(t)$. Решение неоднородного дифференциального уравнения первого порядка рассмотрено выше для цепи с индуктивностью. По аналогии имеем

$$u_C(t) = u_C(t)_{\text{пр}} + u_C(t)_{\text{св}}. \quad (5.16)$$

Принужденная составляющая напряжения равна

$$u_C(t)_{\text{пр}} = 20000/300 = 66,7 \text{ В.}$$

Свободную составляющую напряжения находим из уравнения

$$u_C(t)_{\text{св}} = A e^{pt},$$

где $(p + 300) = 0$ - характеристическое уравнение; $p = -300$ - корень характеристического уравнения; τ - постоянная времени электрической цепи, $\tau = 1/300$; $u_C(0) = 50$ В, напряжение u_C в момент коммутации (определяется расчетом рассматриваемой цепи до коммутации):

$$u_C(t) = 66,7 + A e^{-300t};$$

$$u_C(0) = 66,7 + A e^{p \cdot 0} = 50 \text{ В, откуда } A = -16,7.$$

Окончательно имеем:

$$\begin{aligned} u_C(t) &= 66,7 - 16,7 \cdot e^{-300t}; \\ i_3(t) &= C \cdot du_C/dt = 100 \cdot 10^{-6} (-16,7) (-300) \cdot e^{-300t} = 0,5 \cdot e^{-300t}; \\ i_2(t) &= u_{\text{ав}}(t) / (R_2 + R_3) = u_C(t) / (R_2 + R_3) = 0,667 - 0,167 \cdot e^{-300t}; \\ i_1(t) &= i_2(t) + i_3(t) = 0,667 + 0,333 \cdot e^{-300t}. \end{aligned}$$

На рис. 5.5 представлены переходные характеристики токов и напряжения на емкости.



Рис. 5.5. Временные диаграммы токов и напряжения на емкости

Решение операторным методом.

Система уравнений в изображениях (в операторной форме) может быть составлена по операторной схеме замещения (рис. 5.6) или по системе дифференциальных уравнений (5.14)

$$\begin{cases} I_1(p) = I_2(p) + 100 \cdot 10^{-6} [pU_C(p) - u_C(0)]; \\ I_1(p)50 + [I_2(p)(50 + 50)] = \frac{100}{p}; \\ [I_2(p)(50 + 50)] - U_C(p) = 0. \end{cases} \quad (5.17)$$

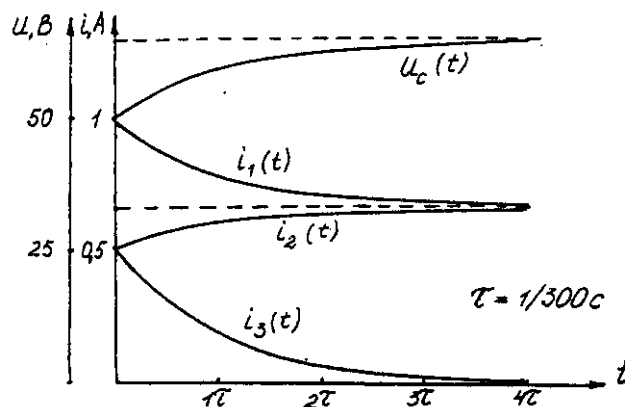

Рис. 5.6. Операторная схема замещения электрической цепи

Решаем систему алгебраических уравнений (5.17) относительно токов или напряжения на емкости $U_C(p)$.

Решение относительно напряжения $U_C(p)$ упрощается, если воспользуемся уравнением (5.15). Уравнение (5.15) преобразуем в уравнение в изображениях:

$$[pU_C(p) - u_C(0)] + 300 \cdot U_C(p) = 20000/p;$$

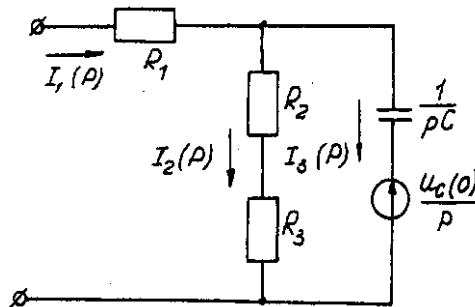
$$U_C(p)(p + 300) = 20000/p + 50;$$

$$U_C(p) = [20000 + 50p] / p(p + 300) = F_1(p) / F_2(p),$$

где $F_1(p)$ - полином числителя; $F_2(p)$ - полином знаменателя.

Переход от изображения напряжения $U_C(p)$ к оригиналу $u_C(t)$ осуществляем по формуле разложения

$$U_C(t) = \sum ([F_1(p) / F_2'(p)] \cdot e^{p_k t}), \quad (5.18)$$

где p_k - корни характеристического уравнения.

Характеристическим уравнением является полином знаменателя равный нулю, т. е. $F_2(p) = 0$.

В рассматриваемом примере

$$p(p + 300) = 0,$$

откуда $p_1 = 0$; $p_2 = -300$.

Производная полинома знаменателя

$$F_2'(p) = (2p + 300),$$

откуда $F_2'(p_1) = 300$; $F_2'(p_2) = -300$.

Оригинал напряжения $u_C(t)$

$$\begin{aligned} u_C(t) &= ([F_1(p_1) / F_2'(p_1)] \cdot e^{p_1 t}) + ([F_1(p_2) / F_2'(p_2)] \cdot e^{p_2 t}) = \\ &= [(20000 + 50 \cdot 0) / 300] \cdot e^{300 \cdot 0} + [(20000 + 50 \cdot (-300)) / (-300)] \cdot e^{-300t} \\ &= 66,7 - 16,7 \cdot e^{-300t}. \end{aligned}$$

Задача 6. РАСЧЕТ НЕЛИНЕЙНЫХ ЭЛЕКТРИЧЕСКИХ ЦЕПЕЙ ПОСТОЯННОГО ТОКА В УСТАНОВИВШЕМСЯ РЕЖИМЕ

Условие задачи.

Для заданной электрической схемы (табл. 6.1) с известными параметрами (табл. 6.2) определить токи в ветвях и напряжение на нелинейных элементах (НЭ).

Вольт-амперные характеристики НЭ, симметричные относительно начала координат, приведены на рис. 6.1.



Рис. 6.1. Вольт-амперные характеристики нелинейных элементов

Методические указания.

Для нелинейных электрических цепей (НЭЦ) постоянного тока справедливы оба закона Кирхгофа

$$\sum_{k=1}^n I_k = 0; \quad \sum_{k=1}^n U_k = 0.$$

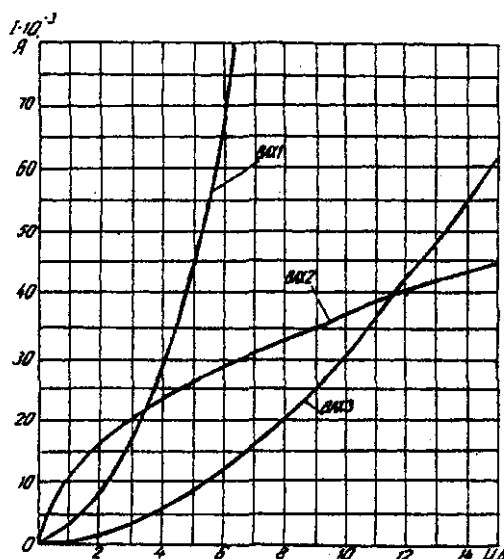
Затруднения при рассмотрении НЭЦ с помощью законов Кирхгофа заключаются в том, что в НЭЦ напряжение и токи связаны между собой нелинейными соотношениями. По этой причине для решения задач теории НЭЦ приходится использовать различные приближенные методы решения, к которым относится метод двух узлов.

Расчетные электрические схемы

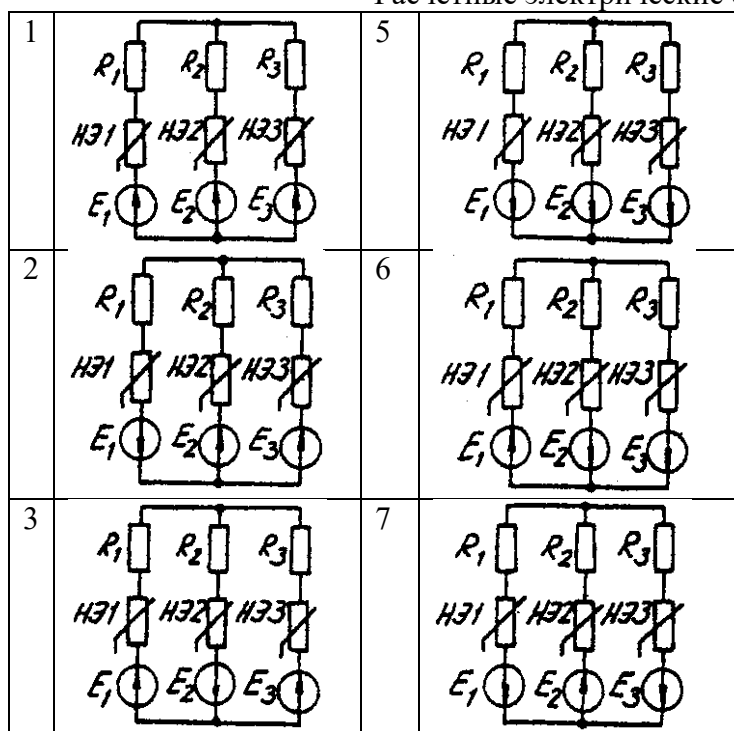



Таблица 6.2

Исходные данные к задаче 6

Вариант	Номер схемы	Значения параметров								
		R ₁ , Ом	R ₂ , Ом	R ₃ , Ом	НЭ1	НЭ2	НЭ3	E ₁ , В	E ₂ , В	E ₃ , В
1	1	600	300	400	ВAХ1	ВAХ3	ВAХ2	24	9	10
2	2	100	200	500	-	ВAХ2	ВAХ3	-	24	12
3	3	-	800	400	ВAХ2	ВAХ2	ВAХ3	-	15	20
4	4	400	300	600	-	ВAХ3	ВAХ1	10	8	14
5	5	-	800	600	ВAХ3	ВAХ2	ВAХ1	15	9	24
6	6	100	700	500	ВAХ1	-	ВAХ3	8	-	10
7	7	200	-	500	ВAХ2	ВAХ3	ВAХ1	6	-	12
8	8	1000	400	700	ВAХ2	-	ВAХ3	16	9	18
9	1	800	-	100	ВAХ1	ВAХ2	ВAХ3	10	15	20
10	3	400	700	200	ВAХ3	ВAХ2	ВAХ1	8	16	-
11	5	100	200		ВAХ2	ВAХ3	ВAХ1	24	12	-
12	7	600	200	400	ВAХ3	ВAХ1	-	15	10	20
13	2	500	700	-	ВAХ1	ВAХ2	ВAХ3	16	12	9
14	4	-	-	-	ВAХ3	ВAХ1	ВAХ2	14	20	8
15	6	200	100	-	-	ВAХ2	ВAХ3	10	8	15
16	8	-	500	-	ВAХ1	-	ВAХ3	12	6	18
17	1	-	-	600	ВAХ1	ВAХ3	-	20	-	4
18	2	800	-	-	-	ВAХ2	ВAХ3	15	10	5
19	3	-	900	-	ВAХ1	-	ВAХ3	6	12	8
20	4	-	-	100	ВAХ3	ВAХ1	-	16	18	9
21	5	400	-	200	-	ВAХ2	ВAХ3	9	4	10
22	6	-	-	-	ВAХ1	ВAХ2	ВAХ3	-		18
23	7	-	-	500	ВAХ2	ВAХ3	-	14	12	6
24	8	-	300	-	ВAХ1	-	ВAХ3	-	20	10

Расчет сложной НЭЦ, состоящей из нескольких параллельных ветвей, которые наряду с нелинейными элементами могут содержать и источники постоянной э. д. с, включенные последовательно с нелинейными элементами, сводится к нахождению токов и напряжений на участках цепи с помощью вольт-амперных характеристик.

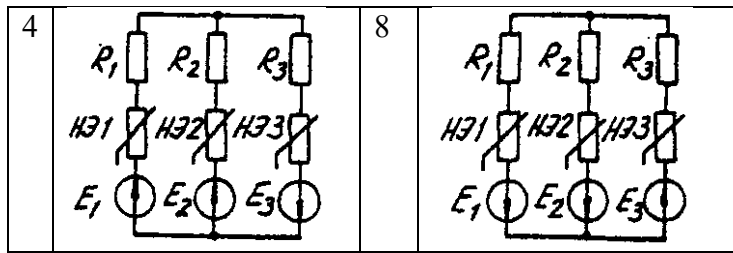
Для этого предварительно строится вольтамперная характеристика каждой ветви, которая получается смещением соответствующей характеристики НЭ на величину заданной э. д. с. влево или вправо от начала координат, в зависимости от направления э. д. с. Затем, на основании первого закона Кирхгофа, строится результирующая характеристика. Она получается смещенной относительно начала координат на величину э. д. с. (E), которую можно рассматривать как э. д. с. эквивалентной цепи.

Так как сумма токов в узле равна нулю, то в эквивалентной цепи ток отсутствует. Следовательно, значение э. д. с. (E) равно разности потенциалов верхнего узла относительно нижнего узла исходной схемы.

Отсюда находят напряжение в каждом НЭ

$$U_{НЭк} = E_k - E$$

Ток в каждом НЭ определяется по соответствующей вольт-амперной характеристике.

Последовательность решения задачи.

1. Задаться положительным направлением токов в ветвях схемы.
2. На основании второго закона Кирхгофа построить эквивалентные вольт-амперные характеристики для ветвей.

3. На основании первого закона Кирхгофа построить результирующую вольт-амперную характеристику всей электрической цепи.

4. По результирующей вольт-амперной характеристике определить напряжения на каждом НЭ и токи в каждой ветви по соответствующим вольт-амперным характеристикам.

Пример решения задачи.

Для заданной электрической схемы (рис. 6.2, а) с известными параметрами $E_1 = 12$ В, $E_2 = 10$ В, $E_3 = 3$ В,

$R_1 = 200$ Ом, НЭ1, НЭ2 и НЭ3 (вольт-амперные характеристики которых приведены на рис. 6.3) определить токи в ветвях и напряжения на НЭ.



Рис. 6.2. Заданная (а) и расчетная (б) электрические схемы



Рис. 6.3. Вольт-амперные характеристики нелинейных элементов

1. Задаемся положительным направлением токов во всех ветвях цепи.
2. Так как каждый из токов является нелинейной функцией падения напряжения на своем НЭ, необходимо выразить его в функции одного переменного напряжения U_{ab} между узлами а и б.

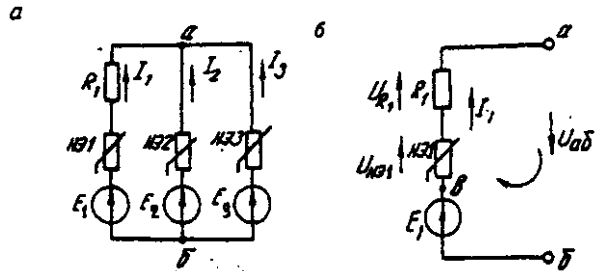
Рассмотрим первую ветвь, содержащую последовательно соединенные резистор R_1 , НЭ1 и источник постоянной э. д. с. E_1 (рис. 6,2, б).

На основании второго закона Кирхгофа для контура, указанного на рис. 6.2, б круговой стрелкой, запишем

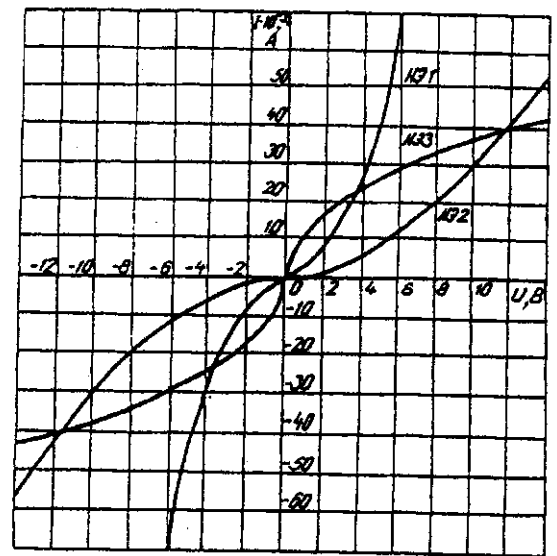
$$E_1 = U_{ab} + U_{R1} + U_{НЭ1} \text{ или } U_{ab} = E_1 - (U_{R1} + U_{НЭ1}).$$

Если э. д. с. (E_1) действует в направлении выбранного положительного тока, т. е. $E_1 > 0$, то при положительном токе она способствует прохождению тока и при $E_1 < U_{ab}$ уменьшает значение.

На рис. 6.4 изображены характеристики первого нелинейного элемента $I_1 = f(U_{НЭ1})$, резистора $I_1 = f(U_{R1})$, суммарная

$I_1 = f(U_{ab})$ и прямая, соответствующая $E_1 > 0$. Здесь же нанесена результирующая характеристика $I_1 = f(U_{ab})$.



Рис. 6.4. Вольт-амперные характеристики первого нелинейного элемента

Для т. А кривой $I_1 = f(U_{HЭ1})$ напряжение на первом нелинейном элементе будет равно нулю ($U_{HЭ1} = 0$) при $I_1 = 0$. При этом $U_{aб} = E_1$ т. е. начало) кривой $I_1 = f(U_{aб})$ сдвинуто в точку В, в которой $U_{aб} = E_1$. Росту $U_{aб}$, при $U_{aб} > 0$ соответствует уменьшение $U_{aб}$. Для точки А' при $U_{aб} = E_1$, $U_{aб} = 0$. Росту $U_{aб}$ при $U_{aб} < 0$ отвечает увеличение $U_{aб}$, причем $U_{aб} > E_1$.

Аналогичным образом перестраивают кривые $I_2 = f(U_{HЭ2})$ и $I_3 = f(U_{HЭ3})$ для других ветвей схемы (рис. 6.5 и 6.6).

3. Нанесем кривые $I_1 = f(U_{aб})$, $I_2 = f(U_{aб})$ и $I_3 = f(U_{aб})$ на одном рисунке и построим результирующую вольт-амперную характеристику $I = f(U_{aб})$ просуммировав ординаты кривых (рис. 6.7).

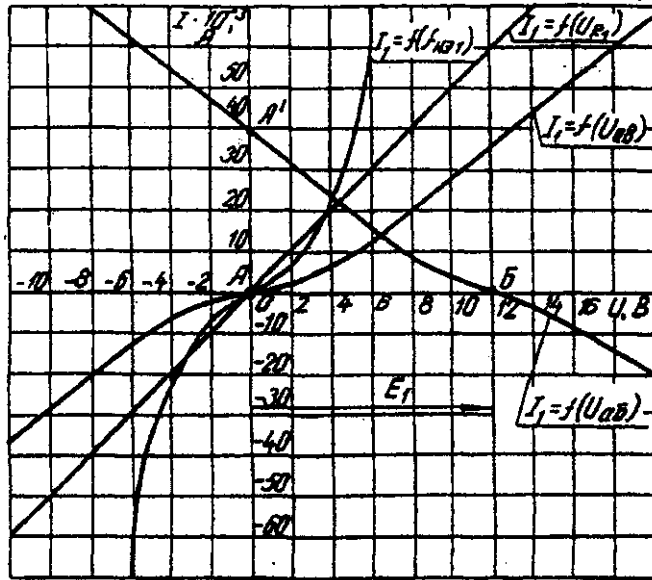
4. Точка А пересечения кривой $I = f(U_{aб})$ с осью абсцисс дает значение $S_{aб}$, при котором удовлетворяется уравнение

$$I_1 + I_2 + I_3 = 0.$$

Восстанавливаем в этой точке перпендикуляр к оси абсцисс до пересечения с кривыми $I_1 = f(U_{aб})$, $I_2 = f(U_{aб})$ и $I_3 = f(U_{aб})$ и находим токи I_1 , I_2 и I_3 как по величине, так и по знаку.

Для рассматриваемого примера имеем (см. рис. 6.7), А

$$I_1 = 15 \cdot 10^{-3};$$

$$I_2 = 5 \cdot 10^{-3};$$

$$I_3 = -20 \cdot 10^{-3} \text{ в}$$



Рис. 6.5. Вольт-амперные характеристики второго нелинейного элемента



Рис 6.6. Вольт-амперные характеристики третьего нелинейного элемента
Сделаем проверку

$$I_1 + I_2 + I_3 = 15 \cdot 10^{-3} + 5 \cdot 10^{-3} - 20 \cdot 10^{-3} = 0 \text{ A.}$$

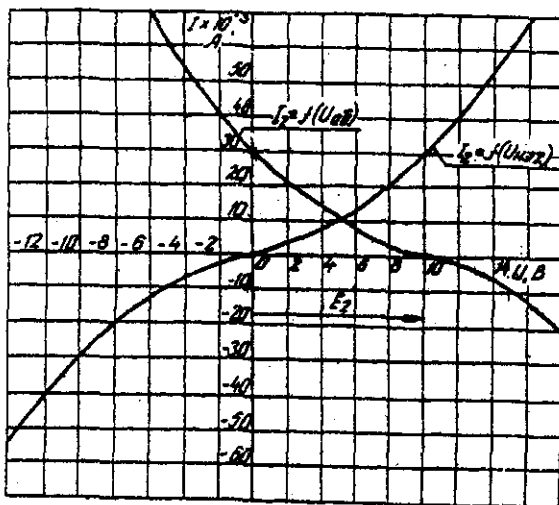

Рис. 6.7. Результирующие вольт-амперные характеристики
Располагая построенными характеристиками, легко находим напряжения на всех нелинейных элементах цепи (см. рис. 6.7):
 $U_{НЭ1} = 3$; $U_{НЭ2} = 2$; $U_{НЭ3} = 3$.

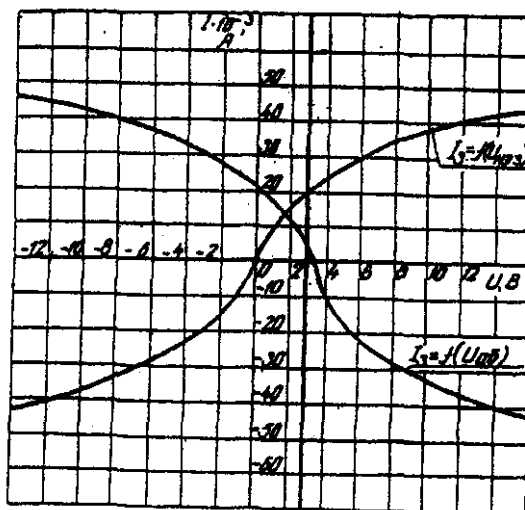
ЗАДАЧА 7. РАСЧЕТ МАГНИТНЫХ ЦЕПЕЙ ПОСТОЯННОГО ТОКА.

7.1. Неразветвленные магнитные цепи.

Методические указания.

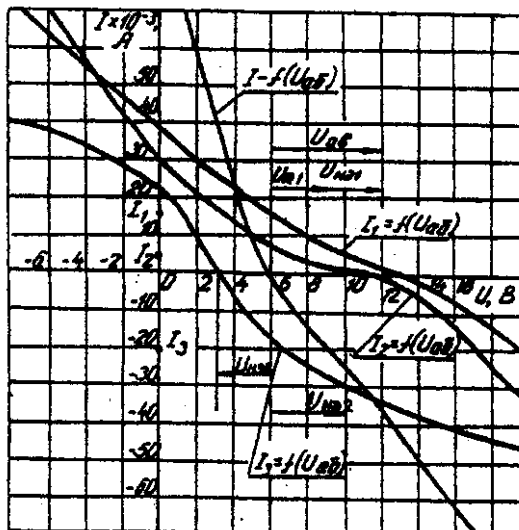
Магнитной цепью называют совокупность магнитодвижущих сил (МДС), ферромагнитных тел или каких-либо иных тел или сред, по которым замыкается магнитный поток.

Магнитные цепи могут быть подразделены на неразветвленные (рис. 1) и разветвленные (рис. 2).



Рис. 7.1. Неразветвленная магнитная цепь



Рис. 7.2. Разветвленная магнитная цепь

Основными величинами, характеризующими магнитное поле и используемыми при расчете к анализу магнитных цепей, являются магнитная индукция B и напряженность магнитного поля H .

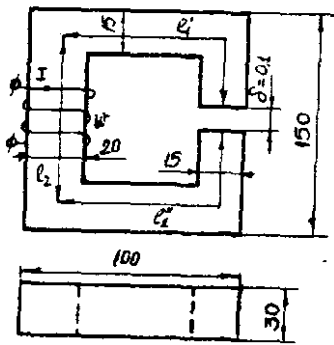
Эти величины связаны между собой зависимостью:

$$B = \mu_0 \cdot \mu \cdot H$$

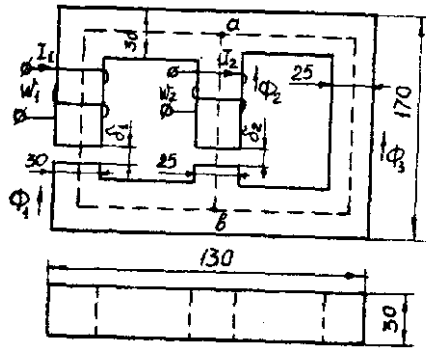
где μ_0 — постоянная, характеризующая свойства вакуума,

$$\mu_0 = 4 \cdot \pi \cdot 10^{-7} \text{ Гн/м}$$

μ — относительная магнитная проницаемость.

$$H = 0,8 \cdot 10^6 \text{ В}$$

Магнитную индукцию B измеряют в теслах ($1 \text{ Тл} = 1 \text{ Вс/м}^2$). Единицей напряженности магнитного поля H является 1 А/м ,

Магнитная индукция и напряженность магнитного поля — векторные величины.

Величиной, служащей для интегральной оценки магнитного поля, является магнитный поток Φ , представляющий собой поток вектора магнитной индукции сквозь поверхность dS

$$\Phi = \int_S B dS$$

Если магнитный поток проходит сквозь поверхность, расположенную перпендикулярно линиям магнитной индукции поля, то магнитный поток определяется по формуле

$$\Phi = BS$$

Магнитный поток измеряют в веберах ($1 \text{ Вб} = 1 \text{ Вс}$).

Магнитное поле создается электрическими токами. Напряженность магнитного поля связана с токами, возбуждающими поле, за коном полного тока, согласно которому линейный интеграл вектора напряженности магнитного поля вдоль замкнутого контура равен алгебраической сумме токов, охватываемых этим контуром

$$\oint H dl = \sum I$$

где l — длина участка магнитной цепи, вдоль которого идет интегрирование. Длина участка отсчитывается по средней линии магнитопровода.

Заменив интеграл суммой интегралов по участкам и учитывая, что пределах одного участка магнитная цепь имеет одинаковое поперечное сечение и одинаковую магнитную проницаемость, получим закон полного тока в общем виде

$$\sum_K H_K l_K = \sum I w$$

где H_K — напряженность магнитного поля на каждом участке магнитной цепи;

l_K — длина каждого участка магнитной цепи;

w — число витков катушки.

Произведение числа витков катушки w на протекающий по ней ток I называют магнитодвижущей силой катушки F .

$$\sum I_w = \sum F$$

МДС вызывает магнитный поток в магнитной цепи подобно тому, как ЭДС вызывает электрический ток в электрической цепи. Как и ЭДС, МДС величина векторная. Положительное направление МДС совпадает с движением острия правого винта, если его вращать по направлению тока в обмотке.

Падением магнитного напряжения U_{MAB} между точками а и b магнитной цепи, называют произведением H_{AB} . Здесь l - длина пути между точками а и b.

Магнитное напряжение измеряют в амперах (А).

Если участок магнитной цепи между точками а и b может быть подразделен на n отдельных частей так, что для каждой части $H=H_K$ постоянно, то

$$U_{MAB} = \sum_{K=1}^{K=n} H_K l_K$$

Отношение падения магнитного напряжения U_M к магнитному потоку Φ называют магнитным сопротивлением цепи

$$\Phi_w = \Psi = Li$$

$$R_M = \frac{U_M}{\Phi} = \frac{l}{\mu_0 \mu S}$$

Величину, обратную магнитному сопротивлению называют магнитной проводимостью цепи

$$G_M = \frac{1}{R_M} = \frac{\mu_0 \mu S}{l}$$

Соотношение $\Phi = \frac{U_M}{R_M}$ - называют законом Ома для магнитной цепи.

Надо отметить, что между магнитными и электрическими величинами есть формальная аналогии. Аналогом тока в электрической цепи является поток в магнитной цепи. Аналогом ЭДС — МДС. Аналогом падения напряжения на участке электрической цепи падение магнитного напряжения. Аналогом вольтамперной характеристики нелинейного сопротивления — веберная характеристика участка магнитной цепи.

Соответствие электрических и магнитных величин можно представить в виде таблицы (табл. 7.1).

Таблица соответствия электрических и магнитных величин Таблица 7.1

Электрические величины	Магнитные величины
I – ток, А	Φ – магнитный поток, Вб
E – ЭДС, В	F – МДС, А
U – напряжение, В	U_M – магнитное напряжение, А
R – сопротивление, Ом	R_M – магнитное сопротивление, 1/Гн
G – проводимость, 1/Ом	G_M – магнитная проводимость,

При расчете и анализе магнитных цепей используют первый и второй законы Кирхгофа.

Первый закон Кирхгофа: алгебраическая сумма магнитных потоков в любом узле магнитной цепи равна нулю:

$$\sum \Phi = 0$$

Второй закон Кирхгофа: алгебраическая сумма падений магнитного напряжения вдоль любого замкнутого контура равна алгебраической сумме МДС вдоль того же контура:

$$\sum U_M = \sum I_w$$

В качестве примера составим уравнения по законам Кирхгофа для разветвленной магнитной цепи, изображенной на рис. 7.2.

Произвольно выбираем направление потоков в ветвях. Для узла “а” составим уравнение по первому закону Кирхгофа

$$\Phi_1 + \Phi_2 + \Phi_3 = 0$$

По второму закону Кирхгофа составляем уравнение для контура, состоящего из левой и средней ветвей.

$$H_1 l_1 + H_1 \delta_2 - H_2 l_2 + H_2 \delta_2 = I_1 w_1 - I_2 w_2$$

Под вебер-амперной характеристикой понимают зависимость потока Φ по какому-либо участку магнитной цепи от падения магнитного напряжения на этом участке U_M .

$$\Phi = \int (U_M)$$

Расчет неразветвленной магнитной цепи разделяют на прямую и обратную задачи.

7.1.1. Прямая задача. Определить МДС цепи по заданному магнитному потоку.

Порядок расчета следующий:

- 1) магнитная цепь разбивается на участки, имеющие одинаковое сечение и одинаковую магнитную проницаемость;
- 2) по известным геометрическим размерам магнитного сердечника определяются длины l и площади поперечного сечения выделенных участков;
- 3) исходя из постоянства магнитного потока вдоль всей цепи определяются значения магнитной индукции для выделенных участков магнитной цепи по заданному магнитному потоку;
- 4) по заданной кривой намагничивания определяются значения напряженности магнитного поля для известных значений магнитной индукции.

Напряженность поля и воздушном зазоре определяется по формуле:

- 5) подсчитывается сумма падений магнитного напряжения вдоль всей магнитной цепи $\sum H_K l_K$ и на основании закона полного тока приравнивается эта сумма полному току Iw или МДС.

$$\sum H_K l_K = Iw$$

Пример. Геометрические размеры магнитной цепи даны на рис. 4. Найти какой ток должен протекать по обмотке с числом витков $w=500$ чтобы магнитная индукция в воздушном зазоре $B_\delta=1$ Тл.

Решение. Магнитную цепь разбиваем на три участка:



Рис. 7.4. Кривая намагничивания

$$l_1 = l'_1 + l''_1 = 30 \quad \text{см}$$

$$S_1 = 4,5 \quad \text{см}^2$$

$$l_2 = 13,5 \quad \text{см}$$

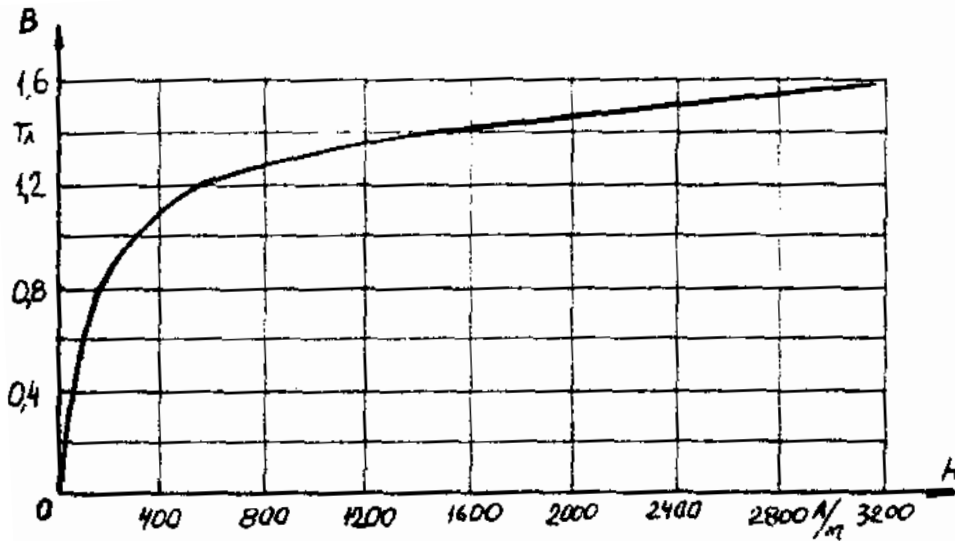
$$S_2 = 6 \quad \text{см}^2$$

Воздушный зазор

$$\delta = 0,01 \quad \text{см}$$

$$S_2 = S_1 = 4,5 \quad \text{см}^2$$

Индукция

$$B_1 = B_\delta = 1 \quad \text{Тл}$$

Индукцию на участке l_2 найдем, разделив поток $\Phi = B_\delta S_\delta$ на сечение S_2 второго участка

$$B_2 = \frac{\Phi}{S_2} = \frac{B_\delta S_\delta}{S_2} = \frac{1 \cdot 4,5}{6} = 0,75 \quad \text{Тл}$$

Напряженности поля на первом и втором участках определяем согласно кривой намагничивания (рис. 4) по известным значениям B_1 и B_2 ;

$$H_1 = 300 \text{ А/м}; H_2 = 115 \text{ А/м}$$

Напряженность поля в воздушном зазоре

$$H_\delta = 0,8 \cdot 10^6 \cdot B_\delta = 0,8 \cdot 10^6 \cdot 1 = 8 \cdot 10^5 \text{ А/м}$$

Определяем падение магнитного напряжения вдоль всей магнитной цепи:

$$\begin{aligned} \sum H_K l_K &= H_1 l_1 + H_2 l_2 + H_\delta \delta = 300 \cdot 0,3 + 115 \cdot 0,135 + \\ &+ 8 \cdot 10^5 \cdot 10^{-4} = 185,6 \quad \text{А} \end{aligned}$$

Ток в обмотке

$$I = \frac{\sum H_K l_K}{w} = \frac{185,6}{500} = 0,371 \quad \text{А}$$

7.1.2. Обратная задача. Определить магнитный поток в цепи по заданной МДС

Условие задачи:

Для заданной магнитной цепи (рис. 7.2.) с известными параметрами (таб. 7.2.). Найти магнитные потоки в магнитной цепи.

Примечание – геометрические размеры даны в мм, кривая намагничивания дана на рис. 7.4.

Порядок решения обратной задачи следующий:

- 1) магнитная цепь разбивается на участки с одинаковыми сечением и магнитной проницаемостью. Определяются длины и сечения этих участков;
- 2) строится вебер-амперная характеристика $\Phi = \int (U_M)$ цепи;
- 3) пользуясь вебер-амперной характеристикой, по заданной, МДС определяют магнитный поток Φ .

Пример. Найти магнитную индукцию в воздушном зазоре магнитной цепи (рис. 7.1), если $I_w = 350$ А. Кривая намагничивания представлена на рис. 7.4.

Решение. Строим вебер-амперную характеристику. Для этого задаемся значениями B_δ ; равными 0,5; 1,1; 1,2 и 1,3 Тл, и для каждого из них определяем параметры, указанные в табл. 1. Так же, как и в предыдущей задаче определяем $\sum H_K l_K$

Результаты расчетов сводим в табл. 7.2.

Результаты расчетов для построения $\Phi = \int (U_M)$

Таблица 7.2

B_δ , Тл	0,5	1,1	1,2	1,3
B_1 , Тл	0,5	1,1	1,2	1,3
B_2 , Тл	0,375	0,825	0,9	0,975
H_1 , А/м	50	460	700	1020
H_2 , А/м	25	150	200	300
H_δ , А/м	$4 \cdot 10^5$	$8,8 \cdot 10^5$	$9,6 \cdot 10^5$	$10,4 \cdot 10^5$
$\sum H_K l_K$, А	58,3	246,3	333	450,5
Φ , Вб	$22,5 \cdot 10^{-5}$	$49,5 \cdot 10^{-5}$	$54 \cdot 10^{-5}$	$58,5 \cdot 10^{-5}$



Рис. 7.5. Вебер-амперная характеристика цепи

По данным табл. 7.2 строим вебер-амперную характеристику

$\Phi = \int (U_M)$ (рис. 7.5) и по ней определяем, что при $I_w = 350$ А

$$\Phi = 55 \cdot 10^{-5} \text{ Вб}$$

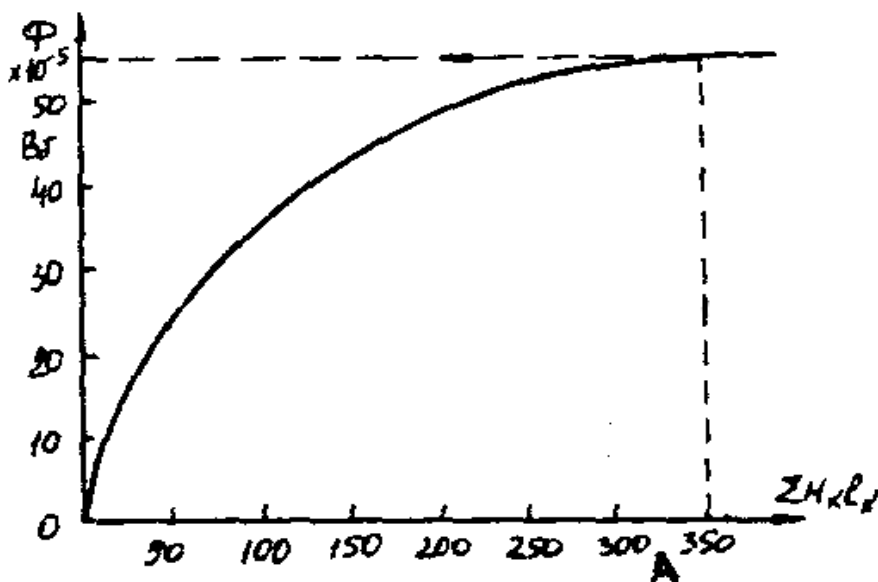
Следовательно,

$$B_\delta = \frac{\Phi}{S_\delta} = \frac{55 \cdot 10^{-5}}{4,5 \cdot 10^{-4}} = 1,21 \text{ Тл}$$

Расчет разветвленной магнитной цепи

аналогичен соответствующей электрической с сосредоточенными параметрами.

Так как, магнитные цепи являются нелинейными, то методы их расчета при этих условиях аналогичны методам расчета нелинейных электрических цепей. Все методы расчета электрических цепей с нелинейными сопротивлениями полностью применимы к расчету магнитных цепей, так как и магнитные, к электрические цепи подчиняются одним и тем же законам - законам Кирхгофа.

В качестве примера рассмотрим расчет разветвленной цепи методом двух узлов.

Найти магнитные потоки в ветвях магнитной цепи (рис. 7.2). Геометрические размеры даны в мм. Кривая намагничивания представлена на рис. 4. $I_1 w_1 = 80$ А; $I_1 w_1 = 300$ А; зазоры $\delta_1 = 0,05$ мм и $\delta_2 = 0,22$ мм.

Решение. Составим электрическую схему замещения магнитной цепи (рис. 7.6). Узловые точки обозначим буквами «а» и «б».



Рис. 7.6. Схема замещения магнитной цепи

Определим длины участков магнитной цепи

$$l_1 = 0,24 м; \quad l_2 = 0,138 м;$$

$$l_3' = 0,1 м; \quad l_3'' = 0,14 м.$$

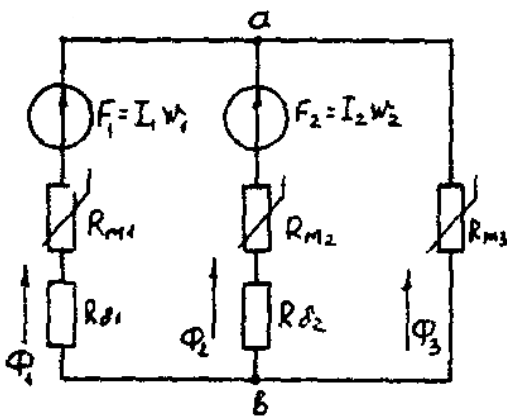
Длинам l_3' и l_3'' участки третьей ветви, имеющей площади сечения 9 и 7,5 см².

Выберем положительные направления магнитных потоков Φ_1 , Φ_2 и Φ_3 к узлу «а».

Построим зависимость потока от падения магнитного напряжения первой ветви U_{M1} . Для этого произвольно задаемся рядом числовых значений Φ_1 , для каждого значения находим индукцию B_1 и по кривой намагничивания — напряженность H_1 на пути в стали по первой ветви.

Магнитное напряжение на первом участке

$$U_{M1} = H_1 l_1 + 0,8 \cdot 10^5 B_1 \delta_1$$

Таким образом, для каждого значения потока Φ_1 подсчитываем U_{M1} и по точкам строим зависимость $\Phi_1 = f(U_{M1})$ (кривая 1 рис. 7.7). Аналогично строим зависимость

$$\Phi_2 = f(U_{M2}) \text{ (кривая 2 рис. 7.7)}$$



Рис. 7.7. Вебер-амперные характеристики ветвей

Кривая 3 (рис. 7.7) есть зависимость $\Phi_3 = f(U_{M3})$

$$U_{M3} = H_3' l_3' + H_3'' l_3''$$

Для определения потоков Φ_1 , Φ_2 и Φ_3 постройте зависимости этих потоков от магнитного падения напряжения U_{Mab} между узлами «а» и «б» (рис. 7.6).

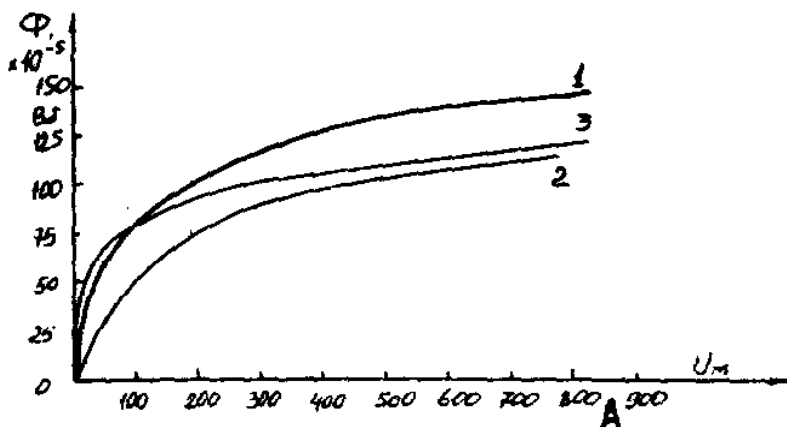
Запишем уравнение по второму закону Кирхгофа для первой ветви:

$$F_1 = I_1 w_1 = U_{M1} + U_{Mab}$$

отсюда

$$U_{Mab} = I_1 w_1 - U_{M1}$$

Согласно выражению приведенному выше строим зависимость $\Phi_1 = \int(U_{Mab})$ (рис. 7.8). Для этого кривую 1 (рис. 7.7) при переносе на рис. 7.8 смещаем вправо на величину $I_1 w_1$ и, так как перед U_{M1} стоит знак “-“, зеркально отобразим относительно вертикальной оси.

Запишем уравнение по второму закону Кирхгофа для второй ветви

$$I_2 w_2 = U_{M2} + U_{Mab}$$

отсюда

$$U_{Mab} = I_2 w_2 - U_{M2}$$

Построим

зависимость

$$\Phi_2 = \int(U_{Mab}) \text{ (рис. 7.8).}$$

Для этого кривую 2 (рис. 7.7) смещаем вправо от начала координат на величину $I_2 w_2$ и зеркально отобразим относительно вертикальной оси.

В аналогичном порядке строим зависимость

$$\Phi_3 = \int(U_{Mab}) \text{ (рис. 7.8)}$$

$$U_{Mab} = U_{M1}$$

Зависимость

$$\Phi_3 = \int(U_{Mab}) \text{ так же, как}$$



Рис. 7.8. Графическое решение задачи

и кривая 3 (рис. 7.7) проходит через начало координат.

Построим кривую $\Phi = \int(U_{Mab})$ (рис. 7.8)

$$\text{Где } \Phi = \Phi_1 + \Phi_2 + \Phi_3$$

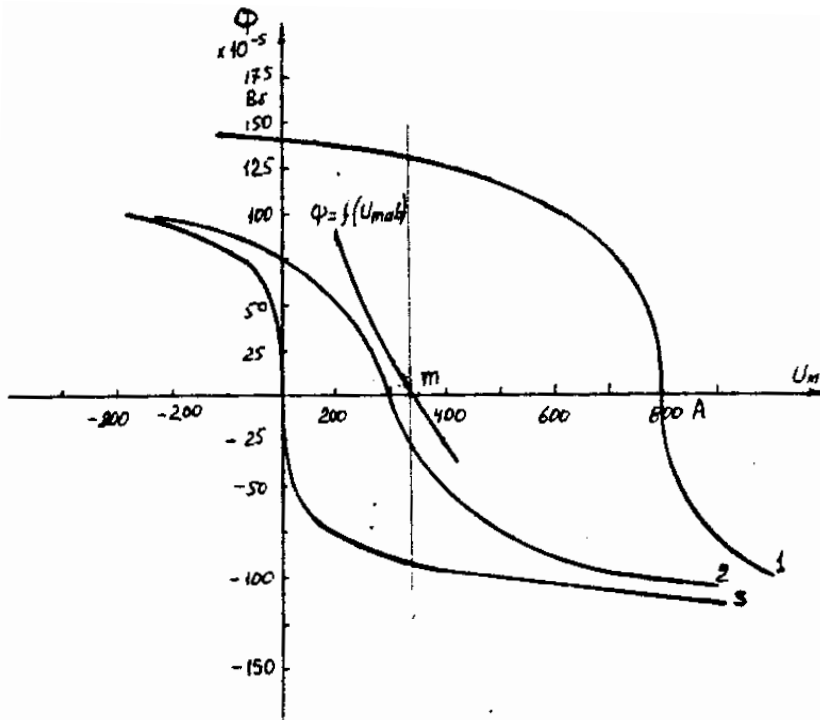
Точка (m) пересечения кривой $\Phi = \int(U_{Mab})$ с осью абсцисс дает значение U_{Mab} , удовлетворяющее первому закону Кирхгофа $\Phi_1 + \Phi_2 + \Phi_3 = 0$.

Восстановим в этой точке перпендикуляр к оси абсцисс. Ординаты пересечения перпендикуляра с кривыми дадут значения магнитных потоков в ветвях;

$$\Phi_1 = 126,2 \cdot 10^{-5} \text{ Вб}; \Phi_2 = -25 \cdot 10^{-5} \text{ Вб}; \Phi_3 = -101,2 \cdot 10^{-5} \text{ Вб}.$$

В результате расчета потоки Φ_2 и Φ_3 , оказались отрицательными. Это означает, что в действительности они направлены противоположно выбранным ранее для них направлениям, показанным на рис. 7.2 и рис. 7.6.

Задания к задаче 7.1.

Таблица 7.3

Номер варианта	Содержание задания

1	<p>Катушка с количеством витков $w = 1000$ равномерно намотана на ферромагнитный сердечник с размерами: $R_1 = 8$ см; $R_2 = 12$ см, $h = 15$ см. Значение магнитного потока $\Phi = 0,025$ Вб, магнитная проницаемость $\mu = 2080$. Определить ток в катушке.</p>	
2	<p>На ферромагнитный сердечник равномерно намотана обмотка, $w = 2000$ витков. По обмотке протекает ток $I = 0,1$ А. Магнитная проницаемость $\mu = 1000$. Определить значение магнитного потока в сердечнике.</p>	
3	<p>Определить ток в катушке, если значение магнитного потока в сердечнике с магнитной проницаемостью $\mu = 1000$, $\Phi = 0,025$ Вб. Число витков $w = 1500$.</p>	
4	<p>Катушка равномерно намотана на ферромагнитный сердечник с размерами $R_1 = 8$ см, $R_2 = 12$ см (см. рис. варианта 2). Магнитный поток в сердечнике $\Phi = 50 \cdot 10^{-3}$ Вб создается намагничивающей силой $F = 4000$ А. Определить магнитную проницаемость сердечника μ</p>	
5	<p>В стальном сердечнике, кривая намагничивания которого представлена на рис. варианта 10, магнитная индукция $B = 1,2$ Тл, $l_{cp} = 30$ см. Какой воздушный зазор δ нужно сделать в сердечнике, чтобы индукция уменьшилась в 1,5 раза. Ток в катушке поддерживается постоянным.</p>	
6	<p>Катушка равномерно намотана на сердечник (см. рис. варианта 1) с размерами: $R_1 = 10$ см; $R_2 = 14$ см. Магнитная проницаемость сердечника $\mu = 1000$; число витков обмотки $W = 1000$; сила тока в обмотке $I = 0,2$ А. Определить значение магнитного потока в сердечнике.</p>	
7	<div style="display: flex; align-items: center;">  <div style="margin-left: 20px;">  </div> </div> <p style="text-align: center;">Магнитопровод (рис .a) с одинаковым сечением всех ветвей $S = 1$ см² имеет размеры: $l_1 = l_2 = 125,2$ см; $l_3 = 62,5$ см; $\mu_1 = 200$; $\mu_2 = 100$; $\mu_3 = 100$. Такой</p>	

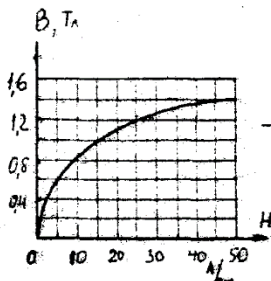
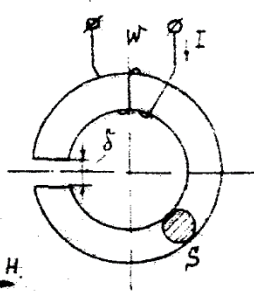
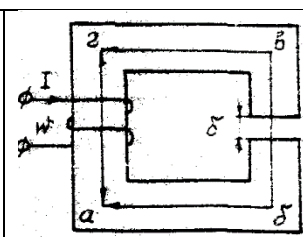
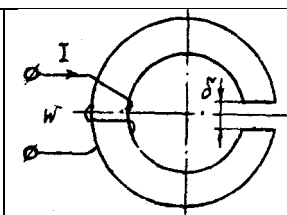
	магнитопровод можно заменить эквивалентной схемой (рис б), эквивалентное магнитное сопротивление R_M .	
8	Катушка, намотанная на тороидальный сердечник круглого сечения, имеет $N=200$ витков. Размеры сердечника (см. рис. варианта 2): $R_1=10$ см; $R_2=20$ см; $\mu=800$. Определить максимальное значение магнитной индукции внутри сердечника, ток в катушке $I = 1$ А.	
9	Определить индуктивность L катушки, если магния проницаемость сердечника $\mu=10^{-3}$ Гн/м. Число витков $W=100$. Размеры сердечника указаны на рис. варианта 3 в сантиметрах.	
10	Намагничивающая сила катушки $f=1860$ А; длина средней линии кольца $l_{cp}=69,9$ см; сечение $S=10$ см ² ; зазор $\delta=0,1$ см. Пользуясь характеристикой стали $B=f(H)$, вычислить, магнитный поток в кольце.	 
11	На участке $ab\gamma$ стальной сердечник имеет сечение $S_1=12$ см ² , длина средней линии на этом участке $l=22$ см. На участке $a\gamma$ сечение сердечника $S_2=6$ см ² . Намагничивающая сила обмоток $F=450$ А; магнитный поток $\Phi=6 \cdot 10^{-4}$ Вб. Кривая намагничивания представлена на рис. Варианта 10. Определить длину участка $a\gamma$, если величина воздушного зазора $\delta=0,1$ мм.	
12	Найти R_M воздушного зазора постоянного магнита и магнитный поток, если $\delta=0,5$ см, площадь поперечного сечения воздушного зазора $S=1,5$ см ² . Магнитное напряжение на воздушном зазоре 1920 А.	
13	Длина стальной части сердечника $l_{cp}=138$ см; воздушный зазор $\delta=0,1$ мм. Кривая намагничивания материала сердечника представлена на рис. варианта 10. Определить намагничивающую силу F обмотки, которая создала бы в воздушном зазоре индукцию $B=1$ Тл.	

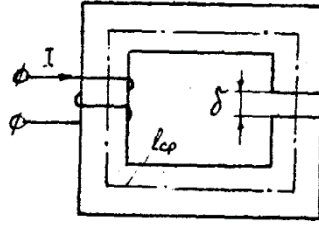
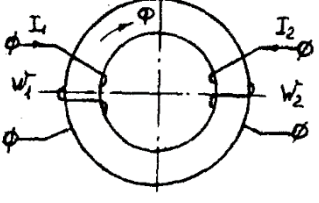
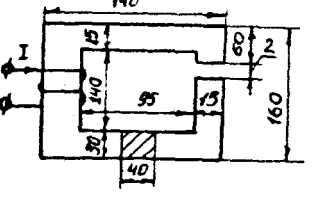
14	<p>В стальном сердечнике, кривая намагничивания которого представлена на рис. варианта 10, магнитная индукция $B=1$ Тл, $l_{cp}=20$ см. Какой воздушный зазор δ нужно сделать в сердечнике, чтобы индукция уменьшилась в два раза. Ток в катушке поддерживается постоянным.</p>	
15	<p>На стальное кольцо, средняя длина которого, $l_{cp}=120$ см, намотаны две обмотки: $W_1=100$ витков и $W_2=500$ витков. Известен ток второй обмотки $I_2=2$ А и кривая намагничивания сердечника (см. рис. варианта 10). Определить ток первой обмотки, который обеспечил бы в сердечнике индукцию $B=1,2$ Тл</p>	
16	<p>Определить МДС и ток обмотки, если в воздушном зазоре цепи требуется получить $B_{\delta}=1,4$ Тл. Число витков обмотки $W=1000$, кривая намагничивания стали приведена на рис. варианта 10.</p>	
17	<p>для магнитопровода, изображенного на рис. варианта 5, задано: $l_1=15$ см; $l_2=5$ см; $\delta=2$ мм; $l_3=l_5=6$ см, $l_4=17$ см; $l_6=32$ см; $H_1=H_2=H_3=H_4=H_5=H_6=8$ А/см; $W=100$ витков. Определить ток.</p>	
18	<p>Пользуясь характеристикой стали $B=f(H)$, изображенной на рис. варианта 10, вычислить магнитный поток в кольце, если намагничивающая сила катушки $F=2000$ А; длина средней линии кольца 75 см; $S=10$ см; зазор $\delta=0,1$ см.</p>	
19	<p>Определить индуктивность L катушки, если абсолютная магнитная проницаемость сердечника $\mu = 3 \cdot 10^4$ Гн/м. Число витков $W=200$. Размеры сердечника указаны на рис. варианта 3 в сантиметрах.</p>	
20	<p>Катушка намотана на ферромагнитный сердечник (рис. варианта 1). размеры сердечника: $R_1=10$ см; $R_2=16$ см; $h=16$ см. Значение магнитного потока $\Phi=0,040$ Вб, магнитная проницаемость $\mu=2080$. Определить число витков катушки при токе $I=2$ А.</p>	
21	<p>Длина стальной части сердечника, представленного на рис. варианта 10 $l_{cp}=69,9$ см, воздушный зазор $\delta=0,1$ мм. Кривая намагничивания материала сердечника представлена на рис. варианта 10. Определить намагничивающую силу F обмотки, которая создала бы в воздушном зазоре индукцию $B=3$ Тл.</p>	

22	<p>Определить число витков обмотки, если в воздушном зазоре цепи требуется получить $B_{\delta} = 2,6$ Тл. Ток, протекающий по обмотке, $I = 10$ А. Кривая намагничивания стали приведена на рис. варианта 10.</p>	
23	<p>Найти R_m, воздушного зазора постоянного магнита и магнитный поток, если $\delta = 0,2$ см, площадь поперечного сечения воздушного зазора $S_{\delta} = 1,5$ см². Магнитное напряжение на воздушном зазоре 2400 А.</p>	
24	<p>Определить значение магнитного потока сердечнике, изображенном на рис. варианта 1. Размеры сердечника $R_1 = 12$ см; $R_2 = 18$ см; $h = 10$ см. По обмотке с числом витков $W = 3000$ протекает ток $I = 2$ А. Магнитная проницаемость $\mu = 1000$.</p>	

2.2. Разветвленная цепь синусоидального тока.

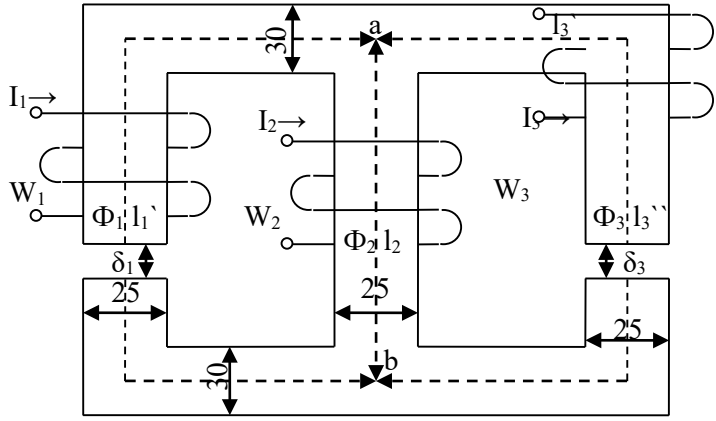

- $I_1' = 0,24$ м $S_1 = 9$ см² $U_{Mab} = ?$
- $I_2 = 0,138$ м $S_2 = 7,5$ см² $\Phi = \int(U_{ab})$
- $I_3'' = 0,14$ м $S_3'' = 7,5$ см² $\Phi_1, \Phi_2, \Phi_3 = ?$
- $I_3' = 0,1$ м $S_3' = 9$ см²

Рис. 7.9.

Таблица 7.4

Варианты	$I_1 W_1,$ А	$I_2 W_2,$ А	$I_3 W_3,$ А	$\delta_1,$ мм	$\delta_2,$ мм	$\delta_3,$ мм
1	300	800	0	0	0,05	0,22
2	0	300	550	0,05	0,11	0
3	600	0	300	0,22	0	0,11
4	800	400	0	0	0,22	0,11
5	0	500	600	0,11	0	0,05
6	600	0	0	0	0,05	0,11
7	300	500	0	0,22	0	0,05
8	0	300	800	0,11	0,22	0

9	800	0	600	0,05	0	0,22
10	600	300	0	0,22	0,11	0
11	0	300	600	0	0,22	0,11
12	400	0	800	0,11	0	0,22
13	500	300	0	0,22	0,05	0
14	0	800	300	0	0,11	0,22
15	800	0	300	0,11	0,05	0
16	400	600	0	0,05	0	0,11
17	0	600	400	0	0,22	0,05
18	800	0	300	0,22	0,11	0
19	500	800	0	0,15	0	0,11
20	0	500	400	0	0,15	0,11
21	550	0	600	0,22	0,15	0
22	500	600	0	0,05	0	0,15
23	0	600	300	0	0,11	0,15
24	300	0	600	0,15	0,05	0

Задача 8. ТРАНСФОРМАТОРЫ

Условие задачи.

Паспортные данные трансформатора берут из табл. 8.1, где:

m - число фаз, $m=3$;

ВН/НН- N - схема и группа соединения обмоток;

S_H - номинальная полная мощность;

$U_{ВН}^{ном}$ - номинальное (линейное) напряжение обмотки ВН;

$U_{НН}^{ном}$ - номинальное (линейное) напряжение обмотки НН;

$P_{ох}$ - потери холостого хода (мощность холостого хода при номинальном напряжении);

$P_{кн}$ - потери короткого замыкания (мощность короткого замыкания при напряжении короткого замыкания);

u_k - напряжение короткого замыкания, %, где $u_k = [U_{кн}/U_H] \cdot 100\%$;

i_0 - ток холостого хода, %, где $i_0 = [I_{0н}/I_{1н}] \cdot 100\%$.

При всех расчетах первичной считать обмотку ВН.

Последовательность решения.

По известным паспортным данным сделать следующие расчеты и построения:

1. Начертить схему соединения обмоток трансформатора заданной группы и построить векторную диаграмму напряжений для доказательства, что начерченная схема соответствует заданной группе.

2. На схеме соединения обмоток трансформатора показать линейные и фазные напряжения и токи,

3. Определить номинальные фазные значения напряжений и токов ВН и НН: $U_{1н}$, $U_{2н}$, $I_{1н}$, $I_{2н}$.

4. Рассчитать коэффициент трансформации - K .

5. Определить параметры Т-образной электрической схемы замещения трансформатора: R_m , X_m , R_1 , R'_2 , X_1 , X'_2 (при расчете полагать $R_1 = R_2$ и $X_1 = X'_2$). Начертить Т-образную схему замещения с указанием всех параметров и величин.

6. Рассчитать параметры короткого замыкания R_K , X_K , Z_K , $u_{ка}$ (%), $u_{кр}$ (%).

7. Составить упрощенную электрическую схему замещения трансформатора и определить фазные значения тока I_2 и напряжения U_2 при включении во вторичную цепь обмотки нагрузки Z_H (см. табл. 8.1). При расчете определить в комплексной форме приведенные значения тока I'_2 и напряжения U'_2 а затем их действующие значения I_2 , U_2 .

Таблица 8.1

Исходные данные для задачи 8

Номер варианта	ВН/НН-N	S_k , кВА	$U_{ЛН}^{ВН}$, кВ	$U_{ЛН}^{НН}$, кВ	$P_{0Н}$, Вт	$P_{кН}$, Вт	U_k , %	I_0 , %	Z_H , Ом
1	Y/Δ - 11	160	35	0,4	700	2650	6,5	2,4	3+ j3
2	Y/Y _N - 0	160	35	0,69	700	2650	6,5	2,4	3+ j2,25
3	Y/Δ - 11	250	35	0,4	1000	3700	6,5	2,3	3+ j2,25
4	Y/Y _N - 0	250	35	0,69	1000	3700	6,5	2,3	1,6+ j1,2
5	Y/Δ - 11	400	6	0,4	2180	3700	3,5	2,1	1,2+ j0,9
6	Y/Y _N - 0	400	6	0,69	2180	3700	3,5	2,1	1,1+ j1,0
7	Y/Δ - 11	630	6	0,4	1560	8500	5,5	2,0	0,8+ j0,6
8	Y/Y _N - 0	630	6	0,69	1560	8500	5,5	2,0	0,7+ j0,7
9	Y/Δ - 11	320	6	0,4	1675	2630	2,5	2,2	1,6+ j1,2
10	Y/Y _N - 0	320	6	0,69	1675	2630	2,5	2,2	1,4+ j1,4
11	Y/Y _N - 0	630	35	0,69	1900	7600	6,5	2,0	0,7+ j0,7
12	Y/Δ - 11	630	35	0,4	1900	7600	6,5	2,0	0,6+ j0,8
13	Y/Y _N - 0	400	35	0,69	1350	5500	6,5	2,1	1,0+ j1,0
14	Y/Δ - 11	400	35	0,4	1350	5500	6,5	2,1	0,6+ j0,8
15	Y/Y _N - 0	250	6	0,23	660	3700	4,5	4	0,2+ j0,15
16	Δ/Y _N - 11	250	10	0,69	660	4200	4,7	4	2+ j1,5
17	Y/Δ - 11	400	10	0,23	920	5500	4,5	3,5	0,4+ j0,3
18	Δ/Y _N - 11	400	6	0,69	920	5900	4,5	3,5	1,2+ j0,9
19	Y/Y _N - 0	630	10	0,4	1310	7600	5,5	3	0,4+ j0,3
20	Δ/Y _N - 11	630	6	0,69	1310	8500	5,5	3	0,8+ j0,6
21	Y/Δ - 11	200	6	0,4	875	2535	2,8	2,5	2,4+ j1,8
22	Y/Y _N - 0	200	6	0,69	875	2535	2,8	2,5	2,4+ j1,8
23	Y/Y _N - 0	250	6	0,4	740	3350	3,4	2,3	2+ j1,5
24	Y/Y _N - 0	250	6	0,69	740	3350	3,4	2,3	2+ j1,5

8. Определить значение коэффициента нагрузки при включении во вторичную цепь нагрузки Z_H и оптимальные значения коэффициента нагрузки трансформатора $\beta_{\text{опт}}$.

9. Рассчитать изменение вторичного напряжения при:

а) включении во вторичную цепь нагрузки Z_H ;

б) оптимальном коэффициенте нагрузки $\beta_{\text{опт}}$ и $\cos \varphi_2 = 0,95$ (созф2 устанавливает предприятию энергоснабжающая организация).

10. Определить КПД трансформатора при:

а) включении во вторичную цепь нагрузки Z_H ;

б) оптимальном коэффициенте нагрузки fW и $\cos \varphi_2 = 0,95$. Сравнить полученные в пунктах а и б значения к. п. д. и сделать вывод.

Методические рекомендации.

При расчете многофазных симметричных электрических цепей переменного тока расчеты выполняют, как правило, на одну фазу, т. е. используя фазные значения напряжений и токов, а все энергетические параметры: мощности на входе и выходе, потери и т. п. обычно рассчитывают на все фазы, паспортные данные по мощности указаны также на все фазы.

Например:

$$S = m \cdot I_\phi \cdot U_\phi; P = m \cdot I_\phi \cdot U_\phi \cdot \cos \varphi; \Delta P = m \cdot R \cdot I_\phi^2 \text{ и т. д., где } m \text{ – число фаз.}$$

К пункту 7. При переходе от Т-образной электрической схемы замещения приведенного трансформатора к упрощенной пренебрегают током холостого хода ($I_0 = 0$). В этом случае приведенный трансформатор заменяется эквивалентной электрической схемой замещения, представляющей собой комплекс полного сопротивления короткого замыкания

$$Z_K = R_K + jX_K.$$

К пункту 8. Оптимальным называется значение коэффициента нагрузки, соответствующее максимальному к. п. д. трансформатора при заданном коэффициенте мощности.

Задача 9. АСИНХРОННЫЙ ДВИГАТЕЛЬ С ФАЗНЫМ РОТОРОМ

Условие задачи.

Известны следующие технические данные асинхронного двигателя с фазным ротором, предназначенного для работы в сети с частотой $f = 50$ Гц (табл. 9.1):

- число фаз $m = 3$;
- схема соединения фаз обмотки статора Δ/Y ;
- число полюсов $2p$;
- номинальная мощность (полезная) $P_{2н}$;
- номинальное линейное напряжение обмотки статора $U_{лн}(\Delta)/U_{лн}(Y) = 220/380$ В (для всех вариантов задачи);
- номинальный к. п. д. η_n
- номинальный коэффициент мощности $\cos \phi_n$;
- номинальная частота вращения $n_{2н}$;
- кратность номинального момента $K_M = M_{max}/M_{ном}$;
- активное сопротивление фазы обмотки статора R_1
- активное сопротивления фазы обмотки ротора R_2 ;
- схема соединения фаз обмотки ротора Y ;
- линейная э. д. с. неподвижного ротора $E_{2л}$
- индуктивное сопротивление рассеяния фазы обмотки неподвижного ротора X_2 .

Последовательность решения.

1. Определить следующие значения, соответствующие номинальному режиму:
 - номинальные полную S_n , активную $P_{1н}$ и реактивную $Q_{1н}$ мощности на зажимах обмотки статора асинхронного двигателя;
 - номинальные фазные напряжение $U_{1н}$ и ток $I_{1н}$ статора;
 - фазную э. д. с. неподвижного ротора E_2 ;
 - номинальное скольжение S_n ;
 - номинальный момент на валу $M_{2н}$,
2. Начертить электрические схемы замещения фазы обмотки вращающегося и неподвижного ротора и рассчитать:
 - а) для вращающегося ротора:
 - частоту э. д. с. и тока ротора в номинальном режиме $f_{2н}$;
 - номинальную фазную э. д. с. ротора E_{2S_n} индуктивное сопротивление рассеяния фазы ротора в номинальном режиме X_{2S_n} ;

Таблица 9.1

Исходные данные к задаче 9

Номер варианта	Тип двигателя	$2p$	$P_{2н}$, кВт	η_n , %	$\cos \phi_n$	$n_{2н}$, об/мин	K_M	R_1 , Ом	$E_{2л}$, В	R_2 , Ом	X_2 , Ом
0	4AK16034УЗ	4	11,0	86,5	0,86	1438	3,2	0,373	305	0,321	0,576
1	4AK160M4УЗ	4	14,0	88,0	0,87	1448	3,5	0,255	300	0,207	0,385

2	4AK180M4Y3	4	18,5	89,5	0,88	1457	4,0	0,135	294	0,125	0,232
3	4AK200M4Y3	4	22,0	90,0	0,87	1467	4,0	0,124	338	0,107	0,309
4	4AK2004Y3	4	30,0	90,0	0,87	1462	4,0	0,099	349	0,0964	0,281
5	4AK1606Y3	6	7,7	88,5	0,77	951	3,5	0,664	300	0,518	0,906
6	4AKГ60M6Y3	6	10,0	84,5	0,76	959	3,8	0,401	310	0,358	0,800
7	4AK180M6Y3	6	13,0	86,0	0,86	957	4,0	0,267	324	0,317	0,608
8	4AK200M6Y3	6	18,5	88,5	0,81	971	3,5	0,168	360	0,190	0,387
9	4AK2006Y3	6	22,0	88,0	0,80	969	3,5	0,149	330	0,143	0,308
10	4AK225M6Y3	6	30,0	90,0	0,85	976	2,5	0,106	141	0,015	0,046
11	4AK1608Y3	8	5,5	80,0	0,70	706	2,5	0,887	301	0,861	1,605
12	4AK160M8Y3	8	7,1	82,0	0,70	712	3,0	0,622	290	0,537	1,413
13	4AK180M8Y3	8	11,0	85,5	0,72	718	3,5	0,333	267	0,253	0,684
14	4AK200M8Y3	8	15,0	86,0	0,73	719	3,0	0,233	356	0,322	0,625
15	4AK2008Y3	8	18,5	87,0	0,73	727	3,0	0,187	301	0,1405	0,366
16	4AHK1604Y3	4	14,0	85,0	0,85	1425	3,0	0,358	328	0,349	0,572
17	4AHK160M4Y3	4	17,0	87,5	0,87	1441	3,5	0,229	314	0,210	0,388

18	4АНК1804УЗ	4	22,0	87,0	0,86	1423	3,2	0,163	299	0,190	0,315
19	4АНК180М4УЗ	4	30,0	90,0	0,86	1450	3,2	0,097	291	0,088	0,164
20	4АНК1806УЗ	6	13,0	83,5	0,81	940	3,0	0,363	204	0,173	0,240
21	4АНК180М6УЗ	6	18,5	85,0	0,82	941	3,0	0,241	336	0,326	0,466
22	4АНК200М6УЗ	6	22,0	89,0	0,81	967	3,0	0,1505	379	0,201	0,514
23	4АНК1808УЗ	8	11,0	85,0	0,76	711	3,2	0,417	315	0,431	0,640
24	4АНК180М8УЗ	8	14,0	86,5	0,77	722	3,5	0,303	307	0,235	0,392
25	4АНК200М8УЗ	8	18,5	86,5	0,78	721	2,5	0,242	382	0,283	0,734
26	4АНК2008УЗ	8	22,0	86,0	0,79	713	2,5	0,1905	330	0,244	0,470

- номинальный фазный ток ротора $I_{2н}$;
- приведенный номинальный фазный ток $I'_{2н}$; б) для неподвижного ротора:
- фазный ток ротора I_2 ;
- приведенные значения R'_2, X'_2, E'_2, I'_2 .

Сравнить вычисленные значения фазного тока $I_{2н}$ и I_2 (или $I'_{2н}$ и I'_2).

3. Рассчитать энергетические параметры асинхронного двигателя, работающего в номинальном режиме:

- номинальные электромагнитную мощность $P_{эм.н}$ и электромагнитный момент $M_{эм.н}$;
- номинальную полную механическую мощность $P_{мех.н}$;
- сумму потерь $\Sigma\Delta P$;

- построить энергетическую диаграмму преобразования активной энергии при работе двигателя в номинальном режиме.

4. Вычислить значение критического скольжения $S_{кр}$ при работе асинхронного двигателя с замкнутым ротором (без добавочного сопротивления в цепи ротора); определить параметры короткого замыкания R_k и X_k асинхронного двигателя.

5. Начертить электрическую схему пуска асинхронного двигателя с фазным ротором.

6. В одной системе координат построить следующие механические характеристики $n_2 = f(M_{эм})$.

- естественную при соединении обмотки статора в треугольник и подключении к сети с линейным напряжением 220 В и замкнутой обмоткой ротора;

- искусственную при том же соединении обмотки статора и включении в цепь ротора пускового реостата R_a сопротивление которого необходимо выбрать таким образом, чтобы

начальный пусковой момент был равен максимальному ($M_{\Pi}=M_{max}$). Рассчитать значение этого сопротивления.

Методические рекомендации.

К пункту 2. В связи с тем, что в асинхронном двигателе с фазным ротором число фаз обмотки статора всегда равно числу фаз обмотки ротора ($m_1 = m_2$), коэффициент приведения э. д. с. равен коэффициенту приведения токов ($K_E = K_I$). Коэффициент приведения э. д. с. можно определить из паспортных данных

$$K_E = K_{об1} W_1 / K_{об2} W_2 = U_{1н} / E_2. \quad (9.1)$$

К пункту 3. Добавочные потери в асинхронном двигателе могут быть определены по формуле

$$\Delta P_D = 0,005 P_{1н} (I_1 / I_2)^2. \quad (9.2)$$

К пункту 4. Значение критического скольжения можно рассчитать по упрощенной формуле Клосса

$$M_{эм} / M_{max} = 2 / (S / S_{кр} + S_{кр} / S) = 1 / K_M. \quad (9.3)$$

При решении квадратного уравнения необходимо выбрать корень, удовлетворяющий условию $S_{кр} > S_n$.

Также значение критического скольжения можно рассчитать по формуле

$$S_{кр} = R'_2 / \sqrt{R_1^2 + X_2^2}. \quad (9.4)$$

Индуктивное сопротивление X_k можно определить из

$$M_{max} = \left(\frac{m_1}{2\Omega_1} \right) \left(\frac{U_{1н}^2}{R_1 + \sqrt{R_1^2 + X_2^2}} \right), \quad (9.5)$$

где $\Omega_1 = \omega_1 / p = 2\pi f / p$ - угловая скорость вращения магнитного поля в воздушном зазоре.

Задача 10. ДВИГАТЕЛЬ ПОСТОЯННОГО ТОКА ПАРАЛЛЕЛЬНОГО ВОЗБУЖДЕНИЯ

Условие задачи.

Известны следующие технические данные двигателя постоянного тока параллельного возбуждения (табл. 10.1):

- номинальная полезная мощность P^{\wedge} ,
- номинальное напряжение якоря и обмотки возбуждения $\mathcal{E}/_н$;
- номинальная частота вращения n_n ;
- номинальный к. п. д. %;
- сопротивление обмотки добавочных полюсов $R_{in.}$;
- сопротивление обмотки параллельного возбуждения $\mathcal{Z}_в$;
- падение напряжения на щетках $\Delta U_{щ} = 2$ В при $I_{щ} = I_n$, $\Phi = \Phi_0$.

Исходные данные для задачи 10

Таблица 10.1

Номер варианта	$P_{2н}$, кВт	U_n , В	n_n , об/мин	η_n , %	R_a , Ом	$R_{дп}$, Ом	r_B , Ом	R_p , Ом	r_p , Ом
1	1,0	110	3000	71,5	0,6	0,35	365	5 R_a	r_B
2	0,9	110	2000	73,0	0,64	0,4	340	7 R_a	0,5 r_B
3	1,3	110	3150	76,0	0,36	0,36	340	9 R_a	r_B
4	0,55	220	3000	71,0	1,0	0,55	222	10 R_a	0,5 r_B
5	0,75	110	3000	78,5	0,64	0,4	720	4 R_a	r_B
6	1,2	220	2200	76,5	0,79	0,33	103	6 R_a	0,5 r_B
7	2,0	110	3000	78,5	0,2	0,14	265	8 R_a	r_B
8	1,1	220	1500	74,0	2,2	1,57	81	10 R_a	0,5 r_B
9	1,7	110	2200	77,0	0,29	0,24	295	5 R_a	r_B

10	2,2	220	3150	81,0	0,52	0,51	81	7 R _a	0,5 гВ
11	1,5	110	1590	70,0	0,42	0,36	181	9 R _a	гВ
12	2,5	220	2200	76,0	0,79	0,68	39,4	4 R _a	0,5 гВ
13	3,4	110	3350	79,5	0,46	0,05	96,3	6 R _a	гВ
14	5,3	220	3000	80,0	0,24	0,2	25,3	8 R _a	0,5 гВ
15	1,4	110	3000	78,5	0,2	0,13	403	10 R _a	гВ
16	1,6	110	790	68,0	0,47	0,31	134	5 R _a	0,5 гВ
17	7,0	110	2200	81,0	0,07	0,05	111	7 R _a	гВ
18	4,0	220	1500	79,0	0,56	0,34	35	9 R _a	0,5 гВ
19	10,5	440	3000	85,0	0,56	0,34	25,6	4 R _a	гВ
20	1,9	110	750	71,0	0,32	0,27	138	6 R _a	0,5 гВ
21	3,0	220	1000	75,5	0,88	0,64	37,5	8 R _a	гВ
22	5,5	110	1500	80,0	0,88	0,07	101	10 R _a	0,5 гВ
23	8,5	440	2240	84,5	0,67	0,45	25	5 R _a	гВ
24	3,7	220	2360	81,0	0,35	0,22	54,5	7 R _a	0,5 гВ

Последовательность решения.

1. Начертить электрическую схему двигателя постоянного тока параллельного возбуждения с включением добавочных регулировочных резисторов в цепь якоря R_P и в цепь обмотки возбуждения $г_r$.

2. Определить номинальную мощность на входе двигателя P_{IH} , номинальные токи якоря I_{AH} и возбуждения i_{BH} и номинальный момент на валу двигателя M_{2H} .

3. Рассчитать и построить в одной системе координат механические характеристики двигателя постоянного тока, включенного в сеть с номинальным напряжением U_H :

а) естественную ($R_P = 0$; $г_r = 0$);

б) искусственную при включении регулировочного реостата в цепь якоря ($R_P \neq 0$; $г_r = 0$);

в) искусственную при включении регулировочного реостата в цепь возбуждения ($R_P = 0$; $г_r \neq 0$).

4. Объяснить, что произойдет с работающим двигателем при обрыве в цепи возбуждения, если система автоматической защиты из-за неисправности не отключит вовремя двигатель от сети.

5. Рассчитать максимальные значения сопротивления пускового реостата R_{max} , включенного в цепь якоря, при реостатном способе пуска двигателя, если известно, что пусковой ток не должен превышать двойного номинального значения ($I_{АП} \leq 2I_{AH}$).

Методические рекомендации.

К пункту 2. В двигателе постоянного тока параллельного возбуждения номинальный ток $I_H = I_{AH} + i_{BH}$

К пункту 3. Для решения задачи необходимо рассчитать произведение конструктивной постоянной электрической машины на номинальный магнитный поток $c\Phi$, при U_n . Это значение можно определить из паспортных данных двигателя, используя выражения:

$$E_A = c\Phi_H \Omega_H$$

$$E_A = U_H - I_{AH}(R_a + R_{ДП}) - \Delta U_{щ}$$

где E_A - э.д.с. якоря; Ω_H - угловая скорость двигателя постоянного тока; R_a - сопротивление обмотки якоря.

СПИСОК РЕКОМЕНДУЕМОЙ ЛИТЕРАТУРЫ

- 1. Бессонов Л. А.** Теоретические основы электротехники. Ч. 1. Электрические цепи. М.: Высшая школа. 1996. 628 с.
- 2. Каплянский А. Е., Лысенко А. П., Полотовский Л. С.** Теоретические основы электротехники / Под ред. А. Е. Каплянского. М.: Высшая школа, 1972. 447 с.
- 3. Нейман Л.Р., Демирчан К.С.** Теоретические основы электротехники. Т. 1: Ч. 1. Основные понятия и законы теории электромагнитного поля и теории электрических и магнитных цепей. Ч. 2. Теория линейных электрических цепей. Л.: Энергоиздат. Ленинградское отделение, 1981. 533 с.
- 4. Нейман Л. Р., Демирчан К. С.** Теоретические основы электротехники. Т. 2: Ч. 3. Теория нелинейных электрических и магнитных цепей. Ч. 4. Теория электромагнитного поля. Л.: Энергоиздат. Ленинградское отделение. 1981. 415 с.
- 5. Атабеков Г. И.** Основы теории цепей: Учебник для вузов. М: Энергия, 1969. 424 с.
- 6. Атабеков Г. И. и др.** Теоретические основы электротехники. Ч. 2. Нелинейные цепи. М.: Энергия, 1970. 232 с.
- 7. Нейман Л. Р., Демирчан К. С.** Теоретические основы электротехники: Учебник для вузов. В 2-х тт. Том 2. 3-е изд., перераб. и доп. Л.: Энергоиздат. Ленинградское отделение, 1981. 416 с.

МИНОБРНАУКИ РОССИИ

ФГБОУ ВО «Уральский государственный горный университет»

***МЕТОДИЧЕСКИЕ МАТЕРИАЛЫ
ДЛЯ САМОСТОЯТЕЛЬНОЙ РАБОТЫ***

ЭЛЕКТРОТЕХНИКА

Направление подготовки

21.05.04 Горное дело

Профиль

Горнопромышленная и нефтегазовая экология

Екатеринбург

СОДЕРЖАНИЕ

ВВЕДЕНИЕ	3
ВИДЫ САМОСТОЯТЕЛЬНОЙ РАБОТЫ СТУДЕНТА	4
МЕТОДИЧЕСКИЕ РЕКОМЕНДАЦИИ ПО ПОДГОТОВКЕ КО ВСЕМ ВИДАМ ТЕКУЩЕГО КОНТРОЛЯ	4
Повторение материала лекций и самостоятельное изучение курса	4
Подготовка к практическим занятиям и лабораторным работам	5
Подготовка и написание контрольной работы	6
Подготовка к выполнению и написанию курсовой работы (проекта)	7
МЕТОДИЧЕСКИЕ РЕКОМЕНДАЦИИ ПО ПОДГОТОВКЕ К ПРОМЕЖУТОЧНОЙ АТТЕСТАЦИИ	8
Подготовка к зачёту	8
Подготовка к экзамену	8

ВВЕДЕНИЕ

Самостоятельная работа студентов – это разнообразные виды деятельности студентов, осуществляемые под руководством, но без непосредственного участия преподавателя в аудиторное и/или внеаудиторное время.

Это особая форма обучения по заданиям преподавателя, выполнение которых требует активной мыслительной, поисково-исследовательской и аналитической деятельности.

Методологическую основу самостоятельной работы студентов составляет деятельностный подход, когда цели обучения ориентированы на формирование умений решать типовые и нетиповые задачи, то есть на реальные ситуации, где студентам надо проявить знание конкретной дисциплины, использовать внутрипредметные и межпредметные связи.

Цель самостоятельной работы – закрепление знаний, полученных на аудиторных занятиях, формирование способности принимать на себя ответственность, решать проблему, находить конструктивные выходы из сложных ситуаций, развивать творческие способности, приобретение навыка организовывать своё время

Кроме того самостоятельная работа направлена на обучение студента осмысленно и самостоятельно работать сначала с учебным материалом, затем с научной информацией, заложить основы самоорганизации и самовоспитания с тем, чтобы привить умение в дальнейшем непрерывно повышать свой профессиональный уровень.

Самостоятельная работа реализует следующие задачи:

- систематизация и закрепление полученных теоретических знаний и практических умений студентов;
- углубление и расширение теоретических знаний;
- формирование умений использовать нормативную, правовую, справочную документацию и специальную литературу;
- развитие познавательных способностей и активности студентов: творческой инициативы, самостоятельности, ответственности и организованности;
- формирование самостоятельности мышления, способностей к саморазвитию, самосовершенствованию и самореализации;
- формирование практических (общеучебных и профессиональных) умений и навыков;
- развитие исследовательских умений;
- получение навыков эффективной самостоятельной профессиональной (практической и научно-теоретической) деятельности.

В учебном процессе выделяют два вида самостоятельной работы:

- аудиторная;
- внеаудиторная.

Аудиторная самостоятельная работа по дисциплине выполняется на учебных занятиях под непосредственным руководством преподавателя и по его заданию.

Внеаудиторная самостоятельная работа – планируемая учебная, учебно-исследовательская, научно-исследовательская работа студентов, выполняемая во внеаудиторное время по заданию и при методическом руководстве преподавателя, но без его непосредственного участия.

Самостоятельная работа, не предусмотренная образовательной программой, учебным планом и учебно-методическими материалами, раскрывающими и конкретизирующими их содержание, осуществляется студентами инициативно, с целью реализации собственных учебных и научных интересов.

Для более эффективного выполнения самостоятельной работы по дисциплине преподаватель рекомендует студентам источники и учебно-методические пособия для работы, характеризует наиболее рациональную методику самостоятельной работы, демонстрирует ранее выполненные студентами работы и т. п.

ВИДЫ САМОСТОЯТЕЛЬНОЙ РАБОТЫ СТУДЕНТА

Основные формы организации самостоятельной работы студентов определяются следующими параметрами:

- содержание учебной дисциплины;
- уровень образования и степень подготовленности студентов;
- необходимость упорядочения нагрузки студентов при самостоятельной работе.

В соответствии с реализацией рабочей программы дисциплины в рамках самостоятельной работы студенту необходимо выполнить следующие виды работ:

для подготовки ко всем видам текущего контроля:

- повторение материала лекций;
- самостоятельное изучение курса;
- подготовка к практическим занятиям и лабораторным работам;
- подготовка к контрольной работе, написание контрольной работы;
- выполнение и написание курсовой работы (проекта);

для подготовки ко всем видам промежуточной аттестации:

- подготовка к зачёту;
- подготовка к экзамену.

Особенностью организации самостоятельной работы студентов является необходимость не только подготовиться к сдаче зачета /экзамена, но и собрать, обобщить, систематизировать, проанализировать информацию по темам дисциплины.

Технология организации самостоятельной работы студентов включает использование информационных и материально-технических ресурсов образовательного учреждения.

Самостоятельная работа может осуществляться индивидуально или группами студентов как online, так и на занятиях в зависимости от цели, объема, конкретной тематики самостоятельной работы, уровня сложности, уровня умений студентов.

В качестве форм и методов контроля внеаудиторной самостоятельной работы студентов могут быть использованы обмен информационными файлами, семинарские занятия, тестирование, опрос, доклад, реферат, самоотчеты, контрольные работы, защита контрольных и курсовых работ (проектов), защита зачётных работ в виде доклада с презентацией и др.

Текущий контроль результатов внеаудиторной самостоятельной работы студентов осуществляется в пределах времени, отведенного на обязательные учебные занятия по дисциплине.

Промежуточный контроль результатов внеаудиторной самостоятельной работы студентов осуществляется в пределах времени, отведенного для сдачи экзамена / зачёта.

В методических указаниях по каждому виду контроля представлены материалы для самостоятельной работы и рекомендации по организации отдельных её видов.

МЕТОДИЧЕСКИЕ РЕКОМЕНДАЦИИ ПО ПОДГОТОВКЕ КО ВСЕМ ВИДАМ ТЕКУЩЕГО КОНТРОЛЯ

Повторение материала лекций и самостоятельное изучение курса

Лекционный материал по дисциплине излагается в виде устных лекций преподавателя во время аудиторных занятий. Самостоятельная работа студента во время лекционных аудиторных занятий заключается в ведении записей (конспекта лекций).

Конспект лекций, выполняемый во время аудиторных занятий, дополняется студентом при самостоятельном внеаудиторном изучении некоторых тем курса. Самостоятельное изучение тем курса осуществляется на основе списка основной и дополнительной литературы к дисциплине.

Перечень основной и дополнительной учебной литературы, необходимой для освоения дисциплины приведён в рабочей программе дисциплины.

Рекомендуемые задания для самостоятельной внеаудиторной работы студента, направленные на повторение материала лекций и самостоятельное изучение тем курса:

для овладения знаниями:

- конспектирование текста;
- чтение основной и дополнительной литературы;
- составление плана текста;
- работа со словарями, справочниками и нормативными документами;
- просмотр обучающих видеозаписей.

для закрепления и систематизации знаний:

- работа с конспектом лекций;
- повторная работа над учебным материалом;
- составление таблиц для систематизации учебного материала;
- изучение нормативных материалов;
- составление плана и тезисов ответа на вопросы для самопроверки;
- ответы на вопросы для самопроверки;
- составление библиографических списков по изучаемым темам.

для формирования навыков и умений:

- выполнение рисунков, схем, эскизов оборудования;
- рефлексивный анализ профессиональных умений.

Тематический план изучения дисциплины и содержание учебной дисциплины приведены в рабочей программе дисциплины.

Вопросы для самопроверки приведены учебной литературе по дисциплине или могут быть предложены преподавателем на лекционных аудиторных занятиях после изучения каждой темы.

Подготовка к практическим занятиям и лабораторным работам

Практические занятия по дисциплине выступают средством формирования у студентов системы интегрированных умений и навыков, необходимых для освоения профессиональных компетенций, а также умений определять, разрабатывать и применять оптимальные методы решения профессиональных задач.

На практических занятиях происходит закрепление теоретических знаний, полученных в ходе лекций, осваиваются методики и алгоритмы решения типовых задач по образцу и вариантных задач, разбираются примеры применения теоретических знаний для практического использования, выполняются доклады с презентацией по определенным учебно-практическим, учебно-исследовательским или научным темам с последующим их обсуждением.

Рекомендуемые задания для самостоятельной внеаудиторной работы студента, направленные на подготовку к практическим занятиям:

для овладения знаниями:

- чтение основной и дополнительной литературы;
- работа со словарями, справочниками и нормативными документами;
- просмотр обучающих видеозаписей.

для закрепления и систематизации знаний:

- работа с конспектом лекций;
- ответы на вопросы для самопроверки;
- подготовка публичных выступлений;
- составление библиографических списков по изучаемым темам.

для формирования навыков и умений:

- решение задач по образцу и вариативных задач;
- выполнение рисунков, схем, эскизов оборудования;

- рефлексивный анализ профессиональных умений.

Тематический план изучения дисциплины и содержание учебной дисциплины приведены в рабочей программе дисциплины.

Лабораторные занятия по дисциплине выступают средством формирования у студентов навыков работы с использованием лабораторного оборудования, планирования и выполнения экспериментов, оформления отчётной документации по выполнению лабораторных работ.

Рекомендуемые задания для самостоятельной внеаудиторной работы студента, направленные на подготовку к лабораторным занятиям:

для овладения знаниями:

- изучение методик работы с использованием различных видов и типов лабораторного оборудования;
- изучение правил безопасной эксплуатации лабораторного оборудования;
- работа со словарями, справочниками и нормативными документами.

для закрепления и систематизации знаний:

- составление плана проведения эксперимента;
- составление отчётной документации по результатам экспериментирования;
- аналитическая обработка результатов экспериментов.

для формирования навыков и умений:

- выполнение рисунков, схем, эскизов оборудования;
- оформление отчётной документации по выполнению лабораторных работ.

Подготовка и написание контрольной работы

Контрольная работа – индивидуальная деятельность обучающегося по концентрированному выражению накопленного знания, обеспечивает возможность одновременной работы всем обучающимся за фиксированное время по однотипным заданиям, что позволяет преподавателю оценить всех обучающихся. Контрольная работа является средством проверки умений применять полученные знания для решения задач определенного типа по теме или разделу.

Рекомендуемые задания для самостоятельной внеаудиторной работы студента, направленные на подготовку к контрольной работе:

для овладения знаниями:

- чтение основной и дополнительной литературы;
- работа со словарями, справочниками и нормативными документами.

для закрепления и систематизации знаний:

- работа с конспектом лекций;
- ответы на вопросы для самопроверки.

для формирования навыков и умений:

- решение задач по образцу и вариативных задач;
- выполнение рисунков, схем, эскизов оборудования;
- оформление отчётной документации по выполнению контрольной работы.

Контрольная работа может быть выполнена в виде доклада с презентацией.

Доклад с презентацией – это публичное выступление по представлению полученных результатов знаний по определенной учебно-практической, учебно-исследовательской или научной теме.

При подготовке доклада с презентацией обучающийся должен продемонстрировать умение самостоятельного изучения отдельных вопросов, структурирования основных положений рассматриваемых проблем, публичного выступления, позиционирования себя перед коллективом, навыки работы с библиографическими источниками и оформления научных текстов.

В ходе подготовки к докладу с презентацией обучающемуся необходимо:

- выбрать тему и определить цель выступления;
- осуществить сбор материала к выступлению;
- организовать работу с источниками;
- во время изучения источников следует записывать вопросы, возникающие по мере ознакомления, ключевые слова, мысли, суждения; представлять наглядные примеры из практики;
- сформулировать возможные вопросы по теме доклада, подготовить тезисы ответов на них;
- обработать материал и представить его в виде законченного доклада и презентации.

При выполнении контрольной работы в виде доклада с презентацией самостоятельная работа студента включает в себя:

для овладения знаниями:

- чтение основное и дополнительной литературы по заданной теме доклада;
- составление плана доклада;
- работа со словарями, справочниками и нормативными документами;
- просмотр обучающих видеозаписей по теме доклада

для закрепления и систематизации знаний:

- составление плана и тезисов презентации по теме доклада;
- составление презентации;
- составление библиографического списка по теме доклада;
- подготовка к публичному выступлению;
- составление возможных вопросов по теме доклада и ответов на них.

для формирования навыков и умений:

- публичное выступление;
- выполнение рисунков, схем, эскизов оборудования;
- рефлексивный анализ профессиональных умений.

Варианты контрольных работ и темы докладов приведены в комплекте оценочных средств дисциплины.

Подготовка к выполнению и написанию курсовой работы (проекта)

Курсовая работа (проект) – форма контроля для демонстрации обучающимся умений работать с объектами изучения, критическими источниками, справочной и энциклопедической литературой, логично и грамотно излагать собственные умозаключения и выводы, обосновывать и строить априорную модель изучаемого объекта или процесса, создавать содержательную презентацию выполненной работы.

При выполнении и защите курсовой работы (проекта) оценивается умение самостоятельной работы с объектами изучения, справочной литературой, логично и грамотно излагать собственные умозаключения и выводы, обосновывать выбранную технологическую схему и принятый тип и количество оборудования, создавать содержательную презентацию выполненной работы (пояснительную записку и графический материал).

Рекомендуемые задания для самостоятельной внеаудиторной работы студента, направленные на подготовку к курсовой работе (проекту):

для овладения знаниями:

- чтение основной и дополнительной литературы;
- работа со словарями, справочниками и нормативными документами;
- составление плана выполнения курсовой работы (проекта);
- составление списка использованных источников.

для закрепления и систематизации знаний:

- работа учебно-методическими материалами по выполнению курсовой работы (проекта);
- изучение основных методик расчёта технологических схем, выбора и расчёта оборудования;
- подготовка тезисов ответов на вопросы по тематике курсовой работы (проекта).

для формирования навыков и умений:

- решение задач по образцу и вариативных задач;
- выполнение рисунков, схем, компоновочных чертежей;
- оформление текстовой и графической документации.

Тематика курсовых работ (проектов) приведены в комплекте оценочных средств дисциплины.

МЕТОДИЧЕСКИЕ РЕКОМЕНДАЦИИ ПО ПОДГОТОВКЕ К ПРОМЕЖУТОЧНОЙ АТТЕСТАЦИИ

Подготовка к зачёту

Зачёт по дисциплине может быть проведён в виде теста или включать в себя защиту контрольной работы (доклад с презентацией).

Тест – это система стандартизированных заданий, позволяющая автоматизировать процедуру измерения уровня знаний и умений обучающегося.

При самостоятельной подготовке к зачёту, проводимому в виде теста, студенту необходимо:

- проработать информационный материал (конспект лекций, учебное пособие, учебник) по дисциплине; проконсультироваться с преподавателем по вопросу выбора дополнительной учебной литературы;
- выяснить условия проведения теста: количество вопросов в тесте, продолжительность выполнения теста, систему оценки результатов и т. д.;
- приступая к работе с тестом, нужно внимательно и до конца прочитать вопрос и предлагаемые варианты ответов, выбрать правильные (их может быть несколько), на отдельном листке ответов вписать цифру вопроса и буквы, соответствующие правильным ответам.

В процессе выполнения теста рекомендуется применять несколько подходов в решении заданий. Такая стратегия позволяет максимально гибко оперировать методами решения, находя каждый раз оптимальный вариант. Не нужно тратить слишком много времени на трудный вопрос, а сразу переходить к другим тестовым заданиям, к трудному вопросу можно обратиться в конце. Необходимо оставить время для проверки ответов, чтобы избежать механических ошибок.

Зачёт также может проходить в виде защиты контрольной работы (доклад с презентацией). Методические рекомендации по подготовке и выполнению доклада с презентацией приведены в п. «Подготовка и написание контрольной работы».

Подготовка к экзамену

Промежуточная аттестация по итогам освоения дисциплины проводится в форме экзамена.

Билет на экзамен включает в себя теоретические вопросы и практико-ориентированные задания.

Теоретический вопрос – индивидуальная деятельность обучающегося по концентрированному выражению накопленного знания, обеспечивает возможность

одновременной работы всем обучающимся за фиксированное время по однотипным заданиям, что позволяет преподавателю оценить всех обучающихся.

Практико-ориентированное задание – средство проверки умений применять полученные знания для решения задач определенного типа по определенной теме.

При самостоятельной подготовке к экзамену студенту необходимо:

- получить перечень теоретических вопросов к экзамену;
- проработать пройденный материал (конспект лекций, учебное пособие, учебник) по дисциплине, при необходимости изучить дополнительные источники;
- составить планы и тезисы ответов на вопросы;
- проработать все типы практико-ориентированных заданий;
- составить алгоритм решения основных типов задач;
- выяснить условия проведения экзамена: количество теоретических вопросов и практико-ориентированных заданий в экзаменационном билете, продолжительность и форму проведения экзамена (устный или письменный), систему оценки результатов и т. д.;
- приступая к работе с экзаменационным билетом, нужно внимательно прочитать теоретические вопросы и условия практико-ориентированного задания;
- при условии проведения устного экзамена составить план и тезисы ответов на теоретические вопросы, кратко изложить ход решения практико-ориентированного задания;
- при условии проведения письменного экзамена дать полные письменные ответы на теоретические вопросы; изложить ход решения практико-ориентированного задания с численным расчётом искомых величин.

УТВЕРЖДАЮ

Зав. кафедрой _____ В.А. Елохин
Кафедра Безопасности горного производства

**КОМПЛЕКТ ОЦЕНОЧНЫХ СРЕДСТВ
ДЛЯ ТЕКУЩЕГО КОНТРОЛЯ**

**БЕЗОПАСНОСТЬ ВЕДЕНИЯ ГОРНЫХ РАБОТ И
ГОРНОСПАСАТЕЛЬНОЕ ДЕЛО**

Специальность
21.05.04 Горное дело

Направленность (профиль)
Горнопромышленная и нефтегазовая экология

Автор: Кочнева Л.В., старший преподаватель, Батанин Ф.К., старший преподаватель

Одобрено на заседании кафедры

Безопасности горного производства

(название кафедры)

Протокол № 8 от 17.04.2019

(Дата)

Екатеринбург

ТЕСТОВЫЕ ЗАДАНИЯ

Темы № 1-10

Вариант № 1

1. Какими огнегасительными средствами осуществляется тушение горящего метана?
 - а) любыми средствами объемного пожаротушения
 - б) огнетушителями
 - в) песком
 - г) водой
2. С какой периодичностью, при движении горноспасательного отделения в зоне высоких температур, должен производиться замер температуры воздуха и корректировка допустимого времени движения вперед?
 - а) Через каждые 3 минуты
 - б) Через каждые 5 минут
 - в) Через каждые 7 минут
 - г) Через каждые 10 минут
3. Через какое время, при остановке главной вентиляторной установки, люди выводятся со всех рабочих мест из шахты на поверхность?
 - а) Более 30 минут
 - б) Более 2 часов
 - в) По команде технического руководителя эксплуатирующей организации
 - г) Более 60 минут
4. Какова максимально допустимая температура воздуха в забоях подготовительных и очистных выработок и на рабочих местах, с постоянным присутствием персонала?
 - а) +22 °С
 - б) +24 °С
 - в) +26 °С
 - г) +20 °С
5. На каком расстоянии от надшахтных зданий и сооружений запрещается располагать склады и отвалы с любыми горючими, самовозгорающимися материалами или породами?
 - а) Ближе 200 метров
 - б) Ближе 150 метров
 - в) Ближе 100 метров
 - г) Ближе 50 метров
6. Каково минимально допустимое содержание кислорода в воздухе горных выработок, в которых находятся или могут находиться люди, (% по объему)?
 - а) Не менее 19 %
 - б) Не менее 20 %
 - в) Не менее 18 %
 - г) Не менее 17 %
7. Каково максимально допустимое содержание углекислого газа в рудничном воздухе на рабочих местах (% по объему)?
 - а) 0,25 %
 - б) 0,50 %
 - в) 0,75 %
 - г) 1 %
8. На каком расстоянии друг от друга работникам военизированной горноспасательной части необходимо рассредоточиться при разведке горных выработок с целью обнаружения и спасения застигнутых аварией людей в местах с нарушенной крепью?
 - а) На расстояние 1–2 метра
 - б) На расстояние 2–3 метра

- в) На расстояние 3–5 метров
 - г) На расстояние 5–7 метров
9. Какой резервируется запас дыхательной смеси (давления) в баллоне дыхательного аппарата, при работе в горных выработках с непригодной для дыхания атмосферой?

- а) 2 МПа (20 кг/см²)
- б) 5 МПа (50 кг/см²)
- в) 7 МПа (70 кг/см²)
- г) 10 МПа (100 кг/см²)

10. В каком случае горноспасательное отделение должно прекратить выполнение задания в условиях зоны высоких температур, сообщить об этом на подземную базу и выйти из зоны аварии на подземную базу?

- а) Температура воздуха нарастает на 3 °С и более за 5 минут
- б) Температура воздуха нарастает на 5 °С и более за 5 минут
- в) Температура воздуха нарастает на 3 °С и более за 3 минут
- г) Температура воздуха нарастает на 5 °С и более за 3 минут

Вариант № 2

1. Какую долю от номинального должен составлять расход воздуха, проходящего по главным горным выработкам в реверсивном режиме проветривания?

- а) Не менее 70 %
- б) Не менее 60 %
- в) Не менее 50%
- г) Не регламентируется

2. Какова максимальная скорость движения поездов при перевозке людей в специальных пассажирских вагонетках?

- а) 10 км/час
- б) 15 км/час
- в) 20 км/час
- г) 25 км/час

3. Через какое максимальное расстояние контактная сеть должна быть секционирована выключателями, при локомотивной откатке?

- а) Не более 300 метров
- б) Не более 500 метров
- в) Не более 700 метров
- г) Не более 900 метров

4. На каком расстоянии должны отстоять концы участковых пожарно-оросительных трубопроводов от забоев подготовительных выработок?

- а) Не более 50 метров
- б) Не более 100 метров
- в) Не регламентируется
- г) Более 50 метров

5. На каком расстоянии друг от друга должны размещаться однотипные пожарные краны на пожарно-оросительном трубопроводе в выработках с ленточными конвейерами?

- а) Через каждые 50 метров
- б) Через каждые 100 метров
- в) Через каждые 150 метров
- г) Через каждые 200 метров

6. Чем осуществляется тушение электрических кабелей и электрооборудования находящихся под напряжением?

- а) Огнетушащим порошком, песком или инертным газом
- б) Тонкораспыленной водой
- в) Пенной или тонкораспыленной водой

- г) Тушение электрических кабелей и электрооборудования под напряжением запрещено
7. Из скольких человек должно состоять горноспасательное отделение вспомогательной горноспасательной команды при ведении горноспасательных работ в непригодной для дыхания атмосфере, при работе в подземных горных выработках?
- а) Не менее чем из 2-х человек
 - б) Не менее чем из 3-х человек
 - в) Не менее чем из 4-х человек
 - г) Не менее чем из 5-х человек
8. В каких случаях допускается нахождение людей, занятых тушением пожара активным способом, в горных выработках с исходящей от пожара струей воздуха?
- а) При проведении горноспасательных работ связанных со спасением людей
 - б) При тушении пожара инертными газами
 - в) При нахождении пожара вблизи выработок со свежей струей воздуха
 - г) Если температура в выработке не превышает 27 °С
9. В горных выработках каких рудников запрещается тушение пожара водой?
- а) Железных и соляных
 - б) Соляных и калийных
 - в) Калийных и бокситовых
 - г) Только соляных
10. Какой режим проветривания следует организовывать при взрыве газа и (или) угольной пыли?
- а) Нормальный режим проветривания
 - б) Реверсивный режим проветривания
 - в) Аварийный режим проветривания
 - г) Нормальный или аварийный режим проветривания

Вариант № 3

1. Каково минимальное расстояние между полками в ходовых отделениях вертикальных выработок?
- а) Не более 8 метров
 - б) Не более 4 метров
 - в) Не более 6 метров
 - г) Не более 10 метров
2. Какова предельно допустимая концентрация окиси углерода (СО) в действующих подземных выработках (% по объему)?
- а) 0,0017 %
 - б) 0,00026 %
 - в) 0,00038 %
 - г) 0,00071 %
3. Какие действия необходимо выполнить горноспасательному отделению на месте обнаружения пострадавшего в горной выработке с непригодной для дыхания атмосферой, после оказания ему первой помощи?
- а) Отобрать пробы рудничного воздуха
 - б) Замерить состав рудничной атмосферы, и отобрать пробы воздуха
 - в) Оставить опознавательный жетон
 - г) Замерить состав рудничной атмосферы, отобрать пробы воздуха, оставить опознавательный жетон
4. На каком расстоянии от надшахтных зданий и сооружений запрещается располагать склады и отвалы с любыми горючими, самовозгорающимися материалами или породами?
- а) Ближе 200 метров
 - б) Ближе 150 метров
 - в) Ближе 100 метров

- г) Ближе 50 метров
5. При какой температуре запрещается ведение горноспасательных работ, не связанных со спасением людей, в зоне высоких температур с непригодной для дыхания атмосферой без средств противотепловой индивидуальной защиты?
- а) Выше 27 °С
 - б) Выше 40 °С
 - в) Выше 50 °С
 - г) Выше 60 °С
6. Каким принимается рабочий объем газодыхательной смеси, который может быть израсходован при нахождении в горных выработках с непригодной для дыхания атмосферой, для дыхательного аппарата на химически связанном кислороде?
- а) Равный объему, который расходуется за 70% номинального времени защитного действия
 - б) Равный объему, который расходуется за 75% номинального времени защитного действия
 - в) Равный объему, который расходуется за 80% номинального времени защитного действия
 - г) Равный объему, который расходуется за 85% номинального времени защитного действия
7. Максимальная продолжительность (время) пребывания работников профессиональных аварийно-спасательных служб (формирований) в зоне высоких температур с непригодной для дыхания атмосферой, в средствах противотепловой индивидуальной защиты.
- а) Не более 10 минут
 - б) Не более 15 минут
 - в) Определяется руководителем горноспасательных работ
 - г) Определяется техническими характеристиками средств защиты
8. Максимальная продолжительность (время) непрерывного пребывания работников профессиональных аварийно-спасательных служб (формирований) с непригодной для дыхания атмосфере, без средств противотепловой индивидуальной защиты, при передвижении по горным выработкам с температурой воздуха 40 °С.
- а) 10 минут
 - б) 14 минут
 - в) 18 минут
 - г) 22 минуты
9. Каково максимально допустимое содержание углекислого газа в рудничном воздухе на рабочих местах (% по объему)?
- а) 0,25 %
 - б) 0,50 %
 - в) 0,75 %
 - г) 1 %
10. Какова минимальная высота выработки над свободным проходом для людей на всем ее протяжении?
- а) Не менее 1,5 метра
 - б) Не менее 1,6 метра
 - в) Не менее 1,7 метра
 - г) Не менее 1,8 метра

Вариант № 4

1. В каких случаях запрещается ведение горноспасательных работ в тупиковой выработке на опасных производственных объектах ведения подземных горных работ опасных по газу и (или) пыли?
- а) Отсутствует информация о содержании в выработке горючих газов
 - б) При отсутствии контроля параметров горючих газов системой аэрогазового контроля
 - в) В данной выработке нет пострадавших
 - г) Отсутствует информация о содержании в ней горючих газов и в данной выработке нет пострадавших

2. Чем осуществляется тушение электрических кабелей и электрооборудования находящихся под напряжением?
- а) Огнетушащим порошком, песком или инертным газом
 - б) Тонкораспыленной водой
 - в) Пенной или тонкораспыленной водой
 - г) Тушение электрических кабелей и электрооборудования под напряжением запрещено
3. Из скольких человек должно состоять горноспасательное отделение вспомогательной горноспасательной команды при ведении горноспасательных работ в непригодной для дыхания атмосфере, при работе в подземных горных выработках?
- а) Не менее чем из 2-х человек
 - б) Не менее чем из 3-х человек
 - в) Не менее чем из 4-х человек
 - г) Не менее чем из 5-х человек
4. В каких случаях допускается нахождение людей, занятых тушением пожара активным способом, в горных выработках с исходящей от пожара струей воздуха?
- а) При проведении горноспасательных работ связанных со спасением людей
 - б) При тушении пожара инертными газами
 - в) При нахождении пожара вблизи выработок со свежей струей воздуха
 - г) Если температура в выработке не превышает 27 °С
5. В горных выработках каких рудников запрещается тушение пожара водой?
- а) Железных и соляных
 - б) Соляных и калийных
 - в) Калийных и бокситовых
 - г) Только соляных
6. Какой режим проветривания следует организовывать при взрыве газа и (или) угольной пыли?
- а) Нормальный режим проветривания
 - б) Реверсивный режим проветривания
 - в) Аварийный режим проветривания
 - г) Нормальный или аварийный режим проветривания
7. Какой режим проветривания следует организовывать при заилровке горной выработки обводненной горной массой?
- а) Нормальный режим проветривания
 - б) Реверсивный режим проветривания
 - в) Аварийный режим проветривания
 - г) Нормальный или аварийный режим проветривания
8. Каким должен быть режим проветривания горной выработки, в которой ведутся работы по тушению пожара?
- а) Устойчивым и управляемым
 - б) Способствовать снижению активности пожара
 - в) Обеспечивать безопасность работ по тушению пожара
 - г) Все перечисленное в вариантах 1,2,3.
9. При каких условиях допускается изменять вентиляционный режим при ведении работ по тушению пожара?
- а) При отсутствии взрывоопасной концентрации в горных выработках
 - б) Если температура в выработке не превышает 27 °С
 - в) После вывода людей из зоны аварии
 - г) Все перечисленное в вариантах 1,2,3.
10. Как должны действовать члены вспомогательной горноспасательной команды, находящиеся на рабочих местах, в подземных горных выработках?
- а) В соответствии с Планом ликвидации аварии
 - б) Организовывать вывод людей

- в) Ликвидировать аварию
- г) Выходить по запасному выходу

Вариант № 5

1. Чем осуществляется тушение горючих жидкостей в горных выработках?
 - а) Любыми средствами объемного пожаротушения
 - б) Огнетушителями
 - в) Песком
 - г) Распыленной водой, огнетушащим порошком, воздушно-механической или инертной пеной
2. Что должно быть обеспечено на подземной базе во время работы отделений в зоне высоких температур?
 - а) Присутствие медицинского работника, а также размещение питьевой газированной воды
 - б) Присутствие медицинского работника, а также размещение питьевой газированной воды, витаминизированных напитков, сменной теплой одежды и одеял
 - в) Присутствие медицинского работника, а также размещение сменной теплой одежды и одеял
 - г) Присутствие медицинского работника
3. Какие действия должны выполнить работники оперативного состава военизированной горноспасательной части, находящиеся на дежурстве, при поступлении сигнала "Тревога"?
 - а) Должны направиться в гараж оперативного транспорта и, по команде старшего по должности работника, выехать на опасный производственный объект
 - б) Должны дождаться старшего по должности работника
 - в) Должны направиться в гараж оперативного транспорта
 - г) Выехать на опасный производственный объект
4. Что следует использовать при тушении пожаров в лавах на пластах крутого падения?
 - а) Предохранительную решетку
 - б) Предохранительный коврик
 - в) Предохранительные полки и перекрытия
 - г) Предохранительный пояс
5. Разрешается ли тушение пожара в наклонной горной выработке с углом наклона более 20 градусов с применением ручных пожарных стволов?
 - а) Разрешается
 - б) Запрещается
 - в) Разрешается, при соблюдении мер безопасности
 - г) Разрешается, при тушении пожара со стороны свежей струи воздуха
6. Каково максимально допустимое расстояние от конца вентиляционного нагнетательного трубопровода до забоя или до пульта управления комбайном (при проходке выработок комбайном)?
 - а) 10 метров
 - б) 6 метров
 - в) 8 метров
 - г) 12 метров
7. Какова предельно допустимая концентрация содержания формальдегида (CH₂O) в рудничном воздухе действующих горных выработок (% по объему).
 - а) 0,0017 %
 - б) 0,00026 %
 - в) 0,00004 %
 - г) 0,00038 %
8. Какова минимальная высота выработки над свободным проходом для людей на всем ее протяжении?
 - а) Не менее 1,5 метра

- б) Не менее 1,6 метра
 - в) Не менее 1,7 метра
 - г) Не менее 1,8 метра
9. Какую долю от номинального должен составлять расход воздуха, проходящего по главным горным выработкам в реверсивном режиме проветривания?
- а) Не менее 70 %
 - б) Не менее 60 %
 - в) Не менее 50%
 - г) Не регламентируется
10. Какова максимальная скорость движения поездов при перевозке людей в специальных пассажирских вагонетках?
- а) 10 км/час
 - б) 15 км/час
 - в) 20 км/час
 - г) 25 км/час

Вариант № 6

1. Какова минимально допустимая температура воздуха, поступающего в подземные горные выработки?
- а) +2 °С
 - б) +5 °С
 - в) +8 °С
 - г) +10 °С
2. За какое время должен выполняться перевод главных вентиляторных установок на реверсивный режим?
- а) Не более чем за 5 минут
 - б) Не более чем за 15 минут
 - в) Не более чем за 10 минут
 - г) Не более чем за 12 минут
3. Каково максимально допустимое содержание углекислого газа в рудничном воздухе при проведении и восстановлении выработок по завалу (% по объему)?
- а) 0,25%
 - б) 0,50%
 - в) 0,75%
 - г) 1%
4. Каково предельно допустимое суммарное содержание горючих газов метана и водорода в горных выработках (% по объему)?
- а) 0,50 %
 - б) 1 %
 - в) 2 %
 - г) 1,50 %
5. Какова минимальная ширина свободного прохода для людей между боком выработки, размещенным оборудованием и наиболее выступающими частями подвижных средств в горизонтальных выработках, где применяются рельсовые транспортные средства?
- а) Не менее 0,7 метра
 - б) Не менее 1,0 метра
 - в) Не менее 0,8 метра
 - г) Не менее 0,5 метра
6. Какие параметры рудничной атмосферы определяются при входе в горную выработку с непригодной для дыхания атмосферой?
- а) Содержание кислорода, оксида углерода, метана (других газов)
 - б) Температура воздуха

- в) Степень задымленности
 - г) Содержание кислорода, оксида углерода, метана (других газов), температура воздуха, степень задымленности
7. Что должны иметь при себе работники военизированных горноспасательных частей, направляемые в горные выработки с непригодной для дыхания атмосферой не в составе отделения?
- а) Средства связи, вспомогательный респиратор, газоанализатор
 - б) Вспомогательный респиратор, газоанализатор, носилки
 - в) Средства связи, газоанализатор
 - г) Средства связи, вспомогательный респиратор, носилки, газоанализатор
8. Как рассчитывается рабочий запас дыхательной смеси в баллоне дыхательного аппарата при передвижении вверх, по горизонтальным выработкам, или вниз по горным выработкам с углом наклона до 10 градусов включительно?
- а) Половину рабочего запаса на передвижение в направлении вперед и половину на возвращение
 - б) Одна треть рабочего запаса на передвижение вперед и две трети на возвращение
 - в) Две трети рабочего запаса на передвижение вперед и одна треть на возвращение
 - г) Одна четвертая рабочего запаса на передвижение вперед и три четвертых на возвращение
9. Как рассчитывается рабочий запас дыхательной смеси в баллоне дыхательного аппарата при передвижении по горным выработкам с углом наклона более 10 градусов вниз?
- а) Половина рабочего запаса на передвижении вперед и половина в направлении обратно
 - б) Одна треть рабочего запаса на передвижение вперед и две трети на возвращение
 - в) Две трети рабочего запаса на передвижение вперед и одна треть на возвращение
 - г) Одна четвертая часть рабочего запаса на передвижение вперед и три четвертых части на возвращение
10. Как должно располагаться горноспасательное отделение при разведке задымленных горных выработок с целью обнаружения и спасения застигнутых аварией людей?
- а) Диагонально к оси горной выработки, соединившись соединительными шнурами
 - б) Параллельно, рассредоточившись по всей ширине выработки
 - в) Последовательно, друг за другом
 - г) По указанию командира отделения

Вариант № 7

1. Допускается ли снимать дыхательные аппараты при ведении горноспасательных работ в шахте?
- а) Допускается
 - б) Допускается с разрешения руководителя работ на аварийном участке
 - в) Допускается, с разрешения руководителя работ на аварийном участке, с нахождением не далее 5 метров от места выполнения работ
 - г) Не допускается
2. Какие действия необходимо выполнить горноспасательному отделению на месте обнаружения пострадавшего в горной выработке с непригодной для дыхания атмосферой, после оказания ему первой помощи?
- а) Отобрать пробы рудничного воздуха
 - б) Замерить состав рудничной атмосферы, и отобрать пробы воздуха
 - в) Оставить опознавательный жетон
 - г) Замерить состав рудничной атмосферы, отобрать пробы воздуха, оставить опознавательный жетон
3. Что необходимо выполнить горноспасательному отделению при обнаружении пострадавшего без признаков жизни и наличии информации о других пострадавших?
- а) Сообщить на командный пункт или подземную базу и ждать указаний
 - б) Сообщить на командный пункт или подземную базу и эвакуировать пострадавшего

- в) Сообщить на командный пункт или подземную базу и продолжить движение по маршруту
 - г) Сообщить на командный пункт или подземную базу и дождаться резервного отделения в месте нахождения пострадавшего
4. Действия горноспасательного отделения при обнаружении двух и более пострадавших, которые не могут передвигаться самостоятельно, при невозможности одновременной их эвакуации.
- а) Остаться возле пострадавших и оказывать им помощь до прибытия резервного отделения
 - б) Эвакуировать их до ближайшей свежей струи поочередно, начиная с пострадавшего с наименьшими повреждениями
 - в) Эвакуировать их до ближайшей свежей струи поочередно, начиная с пострадавшего с наибольшими повреждениями
 - г) Решение принимает командир отделения
5. Каким образом должно распределяется время на передвижение горноспасательного отделения при работе в зоне высоких температур?
- а) Одна треть на передвижение вперед и две трети на возвращение
 - б) Половина на передвижение вперед и половина времени на возвращение
 - в) Две трети на передвижение вперед и одну треть на возвращение
 - г) Одна четвертая часть на передвижение вперед и три четвертых части на возвращение
6. Кто может эвакуировать пострадавших из горных выработок с непригодной для дыхания атмосферой?
- а) Только горноспасательное отделение
 - б) Только отделение ВГК
 - в) Горноспасательное отделение и (или) отделение вспомогательной горноспасательной команды
 - г) Работники организации
7. Каким принимается рабочий объем газодыхательной смеси, который может быть израсходован при нахождении в горных выработках с непригодной для дыхания атмосферой, для дыхательного аппарата на сжатом кислороде?
- а) 75 % от объема газо-дыхательной смеси в баллоне дыхательного аппарата
 - б) 80 % от объема газо-дыхательной смеси в баллоне дыхательного аппарата
 - в) 85 % от объема газо-дыхательной смеси в баллоне дыхательного аппарата
 - г) 90 % от объема газо-дыхательной смеси в баллоне дыхательного аппарата
8. Кто утверждает декларацию промышленной безопасности?
- а) Руководитель организации, эксплуатирующей опасный производственный объект
 - б) Руководитель территориального органа федерального органа исполнительной власти в области промышленной безопасности или его заместители
 - в) Руководитель экспертной организации, выполнившей экспертизу декларации промышленной безопасности
 - г) Руководитель эксплуатирующей организации совместно с территориальным органом Ростехнадзора
9. Допускается ли ведение горноспасательных работ с непригодной для дыхания атмосферой без средств противотепловой индивидуальной защиты в зоне высоких температур от 41 °С и выше?
- а) Не допускается
 - б) Допускается, если работы связаны со спасением людей, и продолжительность пребывания в данной атмосфере не превышает 10 минут.
 - в) Допускается, но не более 10 мин
 - г) Допускается, на срок не более 5 мин, если работы связаны с тушением очага пожара
10. Кто может выполнять горноспасательные работы в зоне высоких температур с непригодной для дыхания атмосферой?

- а) Только горноспасательное отделение профессиональных аварийно-спасательных служб (формирований)
- б) Только отделение вспомогательной горноспасательной команды
- в) Горноспасательное отделение и (или) отделение вспомогательной горноспасательной команды
- г) Работники организации

Вариант № 8

1. Через какое время, при остановке главной вентиляторной установки, люди выводятся со всех рабочих мест из шахты на поверхность?

- а) Более 30 минут
- б) Более 2 часов
- в) По команде технического руководителя эксплуатирующей организации
- г) Более 60 минут

2. Какова максимально допустимая температура воздуха в забоях подготовительных и очистных выработок и на рабочих местах, с постоянным присутствием персонала?

- а) +22 °С
- б) +24 °С
- в) +26 °С
- г) +20 °С

3. Каково минимально допустимое содержание кислорода в воздухе горных выработок, в которых находятся или могут находиться люди, (% по объему)?

- а) Не менее 19 %
- б) Не менее 20 %
- в) Не менее 18 %
- г) Не менее 17 %

4. Через какое максимальное расстояние контактная сеть должна быть секционирована выключателями, при локомотивной откатке?

- а) Не более 300 метров
- б) Не более 500 метров
- в) Не более 700 метров
- г) Не более 900 метров

5. На каком расстоянии должны отстоять концы участковых пожарно-оросительных трубопроводов от забоев подготовительных выработок?

- а) Не более 50 метров
- б) Не более 100 метров
- в) Не регламентируется
- г) Более 50 метров

6. На каком расстоянии друг от друга должны размещаться однотипные пожарные краны на пожарно-оросительном трубопроводе в выработках с ленточными конвейерами?

- а) Через каждые 50 метров
- б) Через каждые 100 метров
- в) Через каждые 150 метров
- г) Через каждые 200 метров

7. При какой температуре запрещается ведение горноспасательных работ, не связанных со спасением людей, в зоне высоких температур с непригодной для дыхания атмосферой без средств противотепловой индивидуальной защиты?

- а) Выше 27 °С
- б) Выше 40 °С
- в) Выше 50 °С
- г) Выше 60 °С

8. На что направлен Федеральный закон от № 116-ФЗ «О промышленной безопасности опасных производственных объектов»?

а) На предупреждение аварий на опасных производственных объектах и обеспечение готовности эксплуатирующих опасные производственные объекты юридических лиц и индивидуальных предпринимателей к локализации и ликвидации последствий указанных аварий

б) На ликвидацию чрезвычайных ситуаций, возникших в результате техногенной аварии

в) На снижение вероятности аварий на опасном производственном объекте и, как следствие, снижение уровня загрязнения окружающей среды при эксплуатации опасных производственных объектов

г) На установление порядка расследования и учета несчастных случаев на опасном производственном объекте

9. Максимальная продолжительность пребывания работников профессиональных аварийно-спасательных служб (формирований) и членов вспомогательной горноспасательной команды в непригодной для дыхания атмосфере с применением дыхательного аппарата.

а) Не должна превышать 3 часов

б) Не должна превышать 4 часов

в) Не должна превышать 5 часов

г) Не должна превышать 6 часов

10. Максимальная продолжительность (время) пребывания работников профессиональных аварийно-спасательных служб (формирований) в зоне высоких температур с непригодной для дыхания атмосферой, в средствах противотепловой индивидуальной защиты.

а) Не более 10 минут

б) Не более 15 минут

в) Определяется руководителем горноспасательных работ

г) Определяется техническими характеристиками средств защиты

Вариант № 9

1. Какова предельно допустимая концентрация окиси углерода (CO) в действующих подземных выработках (% по объему)?

а) 0,0017 %

б) 0,00026 %

в) 0,00038 %

г) 0,00071 %

2. Каково минимальное расстояние между полками в ходовых отделениях вертикальных выработок?

а) Не более 8 метров

б) Не более 4 метров

в) Не более 6 метров

г) Не более 10 метров

3. Какова предельно допустимая концентрация содержания формальдегида (CH₂O) в рудничном воздухе действующих горных выработок (% по объему).

а) 0,0017 %

б) 0,00026 %

в) 0,00004 %

г) 0,00038 %

4. Промышленная безопасность опасных производственных объектов в соответствии с Федеральным законом от 21.07.1997 № 116-ФЗ «О промышленной безопасности опасных производственных объектов» — это:

а) Состояние защищенности жизненно важных интересов личности и общества от аварий на опасных производственных объектах и последствий указанных аварий

- б) Состояние защищенности конституционного права граждан Российской Федерации на благоприятную окружающую среду посредством предупреждения негативных воздействий хозяйственной и иной деятельности на окружающую природную среду
- в) Система установленных законом мер, обеспечивающих состояние защищенности жизненно важных интересов личности и общества от аварий на опасных производственных объектах и последствий указанных аварий
- г) Система установленных законом запретов, ограничений и предписаний по безопасной эксплуатации опасных производственных объектов
5. В каких случаях запрещается ведение горноспасательных работ в тупиковой выработке на опасных производственных объектах ведения подземных горных работ опасных по газу и (или) пыли?
- а) Отсутствует информация о содержании в выработке горючих газов
- б) При отсутствии контроля параметров горючих газов системой аэрогазового контроля
- в) В данной выработке нет пострадавших
- г) Отсутствует информация о содержании в ней горючих газов и в данной выработке нет пострадавших
6. Какой режим проветривания следует организовывать при заилровке горной выработки обводненной горной массой?
- а) Нормальный режим проветривания
- б) Реверсивный режим проветривания
- в) Аварийный режим проветривания
- г) Нормальный или аварийный режим проветривания
7. Каким должен быть режим проветривания горной выработки, в которой ведутся работы по тушению пожара?
- а) Устойчивым и управляемым
- б) Способствовать снижению активности пожара
- в) Обеспечивать безопасность работ по тушению пожара
- г) Все перечисленное в вариантах 1,2,3.
8. При каких условиях допускается изменять вентиляционный режим при ведении работ по тушению пожара?
- а) При отсутствии взрывоопасной концентрации в горных выработках
- б) Если температура в выработке не превышает 27 °С
- в) После вывода людей из зоны аварии
- г) Все перечисленное в вариантах 1,2,3.
9. Как должны действовать члены вспомогательной горноспасательной команды, находящиеся на рабочих местах, в подземных горных выработках?
- а) В соответствии с Планом ликвидации аварии
- б) Организовывать вывод людей
- в) Ликвидировать аварию
- г) Выходить по запасному выходу
10. В каком случае горноспасательное отделение должно прекратить выполнение задания в условиях зоны высоких температур, сообщить об этом на подземную базу и выйти из зоны аварии на подземную базу?
- а) Температура воздуха нарастает на 3 °С и более за 5 минут
- б) Температура воздуха нарастает на 5 °С и более за 5 минут
- в) Температура воздуха нарастает на 3 °С и более за 3 минут
- г) Температура воздуха нарастает на 5 °С и более за 3 минут

Вариант № 10

1. На каком расстоянии друг от друга работникам военизированной горноспасательной части необходимо рассредоточиться при разведке горных выработок с целью обнаружения и спасения застигнутых аварией людей в местах с нарушенной крепью?

- а) На расстояние 1–2 метра
 - б) На расстояние 2–3 метра
 - в) На расстояние 3–5 метров
 - г) На расстояние 5–7 метров
2. С какой периодичностью, при движении горноспасательного отделения в зоне высоких температур, должен производиться замер температуры воздуха и корректировка допустимого времени движения вперед?
- а) Через каждые 3 минуты
 - б) Через каждые 5 минут
 - в) Через каждые 7 минут
 - г) Через каждые 10 минут
3. Какой резервируется запас дыхательной смеси (давления) в баллоне дыхательного аппарата, при работе в горных выработках с непригодной для дыхания атмосферой?
- а) 2 МПа (20 кг/см²)
 - б) 5 МПа (50 кг/см²)
 - в) 7 МПа (70 кг/см²)
 - г) 10 МПа (100 кг/см²)
4. Какими огнегасительными средствами осуществляется тушение горящего метана?
- а) Любыми средствами объемного пожаротушения
 - б) Огнетушителями
 - в) Песком
 - г) Водой
5. Какие действия должны выполнить работники оперативного состава военизированной горноспасательной части, находящиеся на дежурстве, при поступлении сигнала "Тревога"?
- а) Должны направиться в гараж оперативного транспорта и, по команде старшего по должности работника, выехать на опасный производственный объект
 - б) Должны дождаться старшего по должности работника
 - в) Должны направиться в гараж оперативного транспорта
 - г) Выехать на опасный производственный объект
6. Какое определение соответствует понятию «авария», изложенному в Федеральном законе «О промышленной безопасности опасных производственных объектов»?
- а) Разрушение сооружений и (или) технических устройств, применяемых на опасном производственном объекте, неконтролируемые взрыв и (или) выброс опасных веществ
 - б) Отказ или повреждение технических устройств, применяемых на опасном производственном объекте, отклонение от установленного режима технологического процесса
 - в) Контролируемое и (или) неконтролируемое горение, а также взрыв опасного производственного объекта
 - г) Нарушение целостности или полное разрушение сооружений и технических устройств опасного производственного объекта при отсутствии взрыва либо выброса опасных веществ
7. Каково максимально допустимое расстояние от конца вентиляционного нагнетательного трубопровода до забоя или до пульта управления комбайном (при проходке выработок комбайном)?
- а) 10 метров
 - б) 6 метров
 - в) 8 метров
 - г) 12 метров
8. Какова минимально допустимая температура воздуха, поступающего в подземные горные выработки?
- а) +2 °С
 - б) +5 °С
 - в) +8 °С

г) +10 °С

9. На каком расстоянии от надшахтных зданий и сооружений запрещается располагать склады и отвалы с любыми горючими, самовозгорающимися материалами или породами?

а) Ближе 200 метров

б) Ближе 150 метров

в) Ближе 100 метров

г) Ближе 50 метров

10. Каково максимально допустимое содержание углекислого газа в рудничном воздухе на рабочих местах (% по объему)?

а) 0,25 %

б) 0,50 %

в) 0,75 %

г) 1 %

Вариант № 11

1. Что должно быть обеспечено на подземной базе во время работы отделений в зоне высоких температур?

а) Присутствие медицинского работника, а также размещение питьевой газированной воды

б) Присутствие медицинского работника, а также размещение питьевой газированной воды, витаминизированных напитков, сменной теплой одежды и одеял

в) Присутствие медицинского работника, а также размещение сменной теплой одежды и одеял

г) Присутствие медицинского работника

2. Чем осуществляется тушение горючих жидкостей в горных выработках?

а) Любыми средствами объемного пожаротушения

б) Огнетушителями

в) Песком

г) Распыленной водой, огнетушащим порошком, воздушно-механической или инертной пеной

3. Разрешается ли тушение пожара в наклонной горной выработке с углом наклона более 20 градусов с применением ручных пожарных стволов?

а) Разрешается

б) Запрещается

в) Разрешается, при соблюдении мер безопасности

г) Разрешается, при тушении пожара со стороны свежей струи воздуха

4. За какое время должен выполняться перевод главных вентиляторных установок на реверсивный режим?

а) Не более чем за 5 минут

б) Не более чем за 15 минут

в) Не более чем за 10 минут

г) Не более чем за 12 минут

5. Каково максимально допустимое содержание углекислого газа в рудничном воздухе при проведении и восстановлении выработок по завалу (% по объему)?

а) 0,25%

б) 0,50%

в) 0,75%

г) 1%

6. Каково предельно допустимое суммарное содержание горючих газов метана и водорода в горных выработках (% по объему)?

а) 0,50 %

б) 1 %

в) 2 %

г) 1,50 %

7. Какова минимальная ширина свободного прохода для людей между боком выработки, размещенным оборудованием и наиболее выступающими частями подвижных средств в горизонтальных выработках, где применяются рельсовые транспортные средства?

а) Не менее 0,7 метра

б)

Не менее 1,0 метра

в) Не менее 0,8 метра

г) Не менее 0,5 метра

8. Кто может эвакуировать пострадавших из горных выработок с непригодной для дыхания атмосферой?

а) Только горноспасательное отделение

б) Только отделение ВГК

в) Горноспасательное отделение и (или) отделение вспомогательной горноспасательной команды

г) Работники организации

9. Каким принимается рабочий объем газодыхательной смеси, который может быть израсходован при нахождении в горных выработках с непригодной для дыхания атмосферой, для дыхательного аппарата на сжатом кислороде?

а) 75 % от объема газо-дыхательной смеси в баллоне дыхательного аппарата

б) 80 % от объема газо-дыхательной смеси в баллоне дыхательного аппарата

в) 85 % от объема газо-дыхательной смеси в баллоне дыхательного аппарата

г) 90 % от объема газо-дыхательной смеси в баллоне дыхательного аппарата

10. Что входит в понятие «инцидент» в соответствии с Федеральным законом «О промышленной безопасности опасных производственных объектов»?

а) Отказ или повреждение технических устройств, применяемых на опасном производственном объекте, отклонение от установленного режима технологического процесса

б) Нарушение целостности или полное разрушение сооружений и технических устройств опасного производственного объекта при отсутствии взрыва либо выброса опасных веществ

в) Контролируемое и (или) неконтролируемое горение, а также взрыв опасного производственного объекта

г) Разрушение сооружений и (или) технических устройств, применяемых на опасном производственном объекте, неконтролируемые взрыв и (или) выброс опасных веществ

Вариант № 12

1. Что понимается под требованиями промышленной безопасности в соответствии с Федеральным законом от 21.07.1997 № 116-ФЗ «О промышленной безопасности опасных производственных объектов»?

а) Условия, запреты, ограничения и другие обязательные требования, содержащиеся в Федеральном законе от 21.07.1997 № 116-ФЗ, других федеральных законах и принимаемых в соответствии с ними нормативных правовых актах Президента Российской Федерации, нормативных правовых актах Правительства Российской Федерации, а также федеральных нормах и правилах в области промышленной безопасности

б) Условия, запреты, ограничения и другие обязательные требования, содержащиеся в федеральных законах, соблюдение которых обеспечивает промышленную безопасность

в) Требования, содержащиеся в нормативных технических документах, принимаемых федеральным органом исполнительной власти, специально уполномоченным в области промышленной безопасности, в рамках его компетенции и по установленным формам

г) Условия, запреты, ограничения, установленные в нормативных актах, соблюдение которых обеспечивает состояние защищенности жизненно важных интересов личности и общества от аварий на опасных производственных объектах и последствий указанных аварий

2. Кто может выполнять горноспасательные работы в зоне высоких температур с непригодной для дыхания атмосферой?
- а) Только горноспасательное отделение профессиональных аварийно-спасательных служб (формирований)
 - б) Только отделение вспомогательной горноспасательной команды
 - в) Горноспасательное отделение и (или) отделение вспомогательной горноспасательной команды
 - г) Работники организации
3. Допускается ли снимать дыхательные аппараты при ведении горноспасательных работ в шахте?
- а) Допускается
 - б) Допускается с разрешения руководителя работ на аварийном участке
 - в) Допускается, с разрешения руководителя работ на аварийном участке, с нахождением не далее 5 метров от места выполнения работ
 - г) Не допускается
4. Какие параметры рудничной атмосферы определяются при входе в горную выработку с непригодной для дыхания атмосферой?
- а) Содержание кислорода, оксида углерода, метана (других газов)
 - б) Температура воздуха
 - в) Степень задымленности
 - г) Содержание кислорода, оксида углерода, метана (других газов), температура воздуха, степень задымленности
5. Что должны иметь при себе работники военизированных горноспасательных частей, направляемые в горные выработки с непригодной для дыхания атмосферой не в составе отделения?
- а) Средства связи, вспомогательный респиратор, газоанализатор
 - б) Вспомогательный респиратор, газоанализатор, носилки
 - в) Средства связи, газоанализатор
 - г) Средства связи, вспомогательный респиратор, носилки, газоанализатор
6. Как рассчитывается рабочий запас дыхательной смеси в баллоне дыхательного аппарата при передвижении вверх, по горизонтальным выработкам, или вниз по горным выработкам с углом наклона до 10 градусов включительно?
- а) Половину рабочего запаса на передвижение в направлении вперед и половину на возвращение
 - б) Одна треть рабочего запаса на передвижение вперед и две трети на возвращение
 - в) Две трети рабочего запаса на передвижение вперед и одна треть на возвращение
 - г) Одна четвертая рабочего запаса на передвижение вперед и три четвертых на возвращение
7. Как рассчитывается рабочий запас дыхательной смеси в баллоне дыхательного аппарата при передвижении по горным выработкам с углом наклона более 10 градусов вниз?
- а) Половина рабочего запаса на передвижении вперед и половина в направлении обратно
 - б) Одна треть рабочего запаса на передвижение вперед и две трети на возвращение
 - в) Две трети рабочего запаса на передвижение вперед и одна треть на возвращение
 - г) Одна четвертая часть рабочего запаса на передвижение вперед и три четвертых части на возвращение
8. Как должно располагаться горноспасательное отделение при разведке задымленных горных выработок с целью обнаружения и спасения застигнутых аварией людей?
- а) Диагонально к оси горной выработки, соединившись соединительными шнурами
 - б) Параллельно, рассредоточившись по всей ширине выработки
 - в) Последовательно, друг за другом
 - г) По указанию командира отделения
9. Что необходимо выполнить горноспасательному отделению при обнаружении пострадавшего без признаков жизни и наличии информации о других пострадавших?

- а) Сообщить на командный пункт или подземную базу и ждать указаний
 - б) Сообщить на командный пункт или подземную базу и эвакуировать пострадавшего
 - в) Сообщить на командный пункт или подземную базу и продолжить движение по маршруту
 - г) Сообщить на командный пункт или подземную базу и дождаться резервного отделения в месте нахождения пострадавшего
10. Действия горноспасательного отделения при обнаружении двух и более пострадавших, которые не могут передвигаться самостоятельно, при невозможности одновременной их эвакуации.
- а) Остаться возле пострадавших и оказывать им помощь до прибытия резервного отделения
 - б) Эвакуировать их до ближайшей свежей струи поочередно, начиная с пострадавшего с наименьшими повреждениями
 - в) Эвакуировать их до ближайшей свежей струи поочередно, начиная с пострадавшего с наибольшими повреждениями
 - г) Решение принимает командир отделения

Вариант № 13

1. Максимальная продолжительность пребывания работников профессиональных аварийно-спасательных служб (формирований) и членов вспомогательной горноспасательной команды в непригодной для дыхания атмосфере с применением дыхательного аппарата.

- а) Не должна превышать 3 часов
- б) Не должна превышать 4 часов
- в) Не должна превышать 5 часов
- г) Не должна превышать 6 часов

2. Чем осуществляется тушение электрических кабелей и электрооборудования находящихся под напряжением?

- а) Огнетушащим порошком, песком или инертным газом
- б) Тонкораспыленной водой
- в) Пенной или тонкораспыленной водой
- г) Тушение электрических кабелей и электрооборудования под напряжением запрещено

3. Из скольких человек должно состоять горноспасательное отделение вспомогательной горноспасательной команды при ведении горноспасательных работ в непригодной для дыхания атмосфере, при работе в подземных горных выработках?

- а) Не менее чем из 2-х человек
- б) Не менее чем из 3-х человек
- в) Не менее чем из 4-х человек
- г) Не менее чем из 5-х человек

4. На какие классы опасности в зависимости от уровня потенциальной опасности аварий на них для жизненно важных интересов личности и общества подразделяются опасные производственные объекты?

- а) I класс опасности — опасные производственные объекты чрезвычайно высокой опасности; II класс опасности — опасные производственные объекты высокой опасности; III класс опасности — опасные производственные объекты средней опасности; IV класс опасности — опасные производственные объекты низкой опасности
- б) I класс опасности — опасные производственные объекты низкой опасности; II класс опасности — опасные производственные объекты средней опасности; III класс опасности — опасные производственные объекты высокой опасности; IV класс опасности — опасные производственные объекты чрезвычайно высокой опасности
- в) I класс опасности — опасные производственные объекты высокой опасности; II класс опасности — опасные производственные объекты средней опасности; III класс опасности —

опасные производственные объекты низкой опасности; IV класс опасности — неопасные производственные объекты (вероятность аварии равна нулю)

5. В горных выработках каких рудников запрещается тушение пожара водой?

- а) Железных и соляных
- б) Соляных и калийных
- в) Калийных и бокситовых
- г) Только соляных

6. Какой режим проветривания следует организовывать при взрыве газа и (или) угольной пыли?

- а) Нормальный режим проветривания
- б) Реверсивный режим проветривания
- в) Аварийный режим проветривания
- г) Нормальный или аварийный режим проветривания

7. Каким образом должно распределяется время на передвижение горноспасательного отделения при работе в зоне высоких температур?

- а) Одна треть на передвижение вперед и две трети на возвращение
- б) Половина на передвижение вперед и половина времени на возвращение
- в) Две трети на передвижение вперед и одну треть на возвращение
- г) Одна четвертая часть на передвижение вперед и три четвертых части на возвращение

8. Какова минимальная высота выработки над свободным проходом для людей на всем ее протяжении?

- а) Не менее 1,5 метра
- б) Не менее 1,6 метра
- в) Не менее 1,7 метра
- г) Не менее 1,8 метра

9. Какую долю от номинального должен составлять расход воздуха, проходящего по главным горным выработкам в реверсивном режиме проветривания?

- а) Не менее 70 %
- б) Не менее 60 %
- в) Не менее 50%
- г) Не регламентируется

10. Какова максимальная скорость движения поездов при перевозке людей в специальных пассажирских вагонетках?

- а) 10 км/час
- б) 15 км/час
- в) 20 км/час
- г) 25 км/час

Вариант № 14

1. Какие действия необходимо выполнить горноспасательному отделению на месте обнаружения пострадавшего в горной выработке с непригодной для дыхания атмосферой, после оказания ему первой помощи?

- а) Отобрать пробы рудничного воздуха
- б) Замерить состав рудничной атмосферы, и отобрать пробы воздуха
- в) Оставить опознавательный жетон
- г) Замерить состав рудничной атмосферы, отобрать пробы воздуха, оставить опознавательный жетон

2. Через какое время, при остановке главной вентиляторной установки, люди выводятся со всех рабочих мест из шахты на поверхность?

- а) Более 30 минут
- б) Более 2 часов
- в) По команде технического руководителя эксплуатирующей организации

г) Более 60 минут

3. Какова максимально допустимая температура воздуха в забоях подготовительных и очистных выработок и на рабочих местах, с постоянным присутствием персонала?

а) +22 °С

б) +24 °С

в) +26 °С

г) +20 °С

4. Каково минимально допустимое содержание кислорода в воздухе горных выработок, в которых находятся или могут находиться люди, (% по объему)?

а) Не менее 19 %

б) Не менее 20 %

в) Не менее 18 %

г) Не менее 17 %

5. При какой температуре запрещается ведение горноспасательных работ, не связанных со спасением людей, в зоне высоких температур с непригодной для дыхания атмосферой без средств противотепловой индивидуальной защиты?

а) Выше 27 °С

б) Выше 40 °С

в) Выше 50 °С

г) Выше 60 °С

6. Что понимается под обоснованием безопасности опасного производственного объекта?

а) Это документ, содержащий сведения о результатах оценки риска аварии на опасном производственном объекте и связанной с ней угрозы, условия безопасной эксплуатации опасного производственного объекта, требования к эксплуатации, капитальному ремонту, консервации и ликвидации опасного производственного объекта

б) Это документ, содержащий сведения об условиях безопасной эксплуатации опасного производственного объекта, требования к эксплуатации, капитальному ремонту, консервации и ликвидации опасного производственного объекта

в) Это документ, содержащий сведения о результатах оценки риска аварии на опасном производственном объекте и связанной с ней угрозы, требования к безопасной эксплуатации опасного производственного объекта, требования к обслуживающему персоналу

г) Это документ, содержащий сведения о мерах безопасной эксплуатации опасного производственного объекта

7. Через какое максимальное расстояние контактная сеть должна быть секционирована выключателями, при локомотивной откатке?

а) Не более 300 метров

б) Не более 500 метров

в) Не более 700 метров

г) Не более 900 метров

8. На каком расстоянии должны отстоять концы участковых пожарно-оросительных трубопроводов от забоев подготовительных выработок?

а) Не более 50 метров

б) Не более 100 метров

в) Не регламентируется

г) Более 50 метров

9. На каком расстоянии друг от друга должны размещаться однотипные пожарные краны на пожарно-оросительном трубопроводе в выработках с ленточными конвейерами?

а) Через каждые 50 метров

б) Через каждые 100 метров

в) Через каждые 150 метров

г) Через каждые 200 метров

10. Максимальная продолжительность (время) пребывания работников профессиональных аварийно-спасательных служб (формирований) в зоне высоких температур с непригодной для дыхания атмосферой, в средствах противотепловой индивидуальной защиты.

- а) Не более 10 минут
- б) Не более 15 минут
- в) Определяется руководителем горноспасательных работ
- г) Определяется техническими характеристиками средств защиты

Вариант № 15

1. В каком случае горноспасательное отделение должно прекратить выполнение задания в условиях зоны высоких температур, сообщить об этом на подземную базу и выйти из зоны аварии на подземную базу?

- а) Температура воздуха нарастает на 3 °С и более за 5 минут
- б) Температура воздуха нарастает на 5 °С и более за 5 минут
- в) Температура воздуха нарастает на 3 °С и более за 3 минут
- г) Температура воздуха нарастает на 5 °С и более за 3 минут

2. Какова предельно допустимая концентрация окиси углерода (СО) в действующих подземных выработках (% по объему)?

- а) 0,0017 %
- б) 0,00026 %
- в) 0,00038 %
- г) 0,00071 %

3. Каково минимальное расстояние между полками в ходовых отделениях вертикальных выработок?

- а) Не более 8 метров
- б) Не более 4 метров
- в) Не более 6 метров
- г) Не более 10 метров

4. Максимальная продолжительность (время) непрерывного пребывания работников профессиональных аварийно-спасательных служб (формирований) с непригодной для дыхания атмосфере, без средств противотепловой индивидуальной защиты, при передвижении по горным выработкам с температурой воздуха 40 °С.

- а) 10 минут
- б) 14 минут
- в) 18 минут
- г) 22 минуты

5. В каких случаях запрещается ведение горноспасательных работ в тупиковой выработке на опасных производственных объектах ведения подземных горных работ опасных по газу и (или) пыли?

- а) Отсутствует информация о содержании в выработке горючих газов
- б) При отсутствии контроля параметров горючих газов системой аэрогазового контроля
- в) В данной выработке нет пострадавших
- г) Отсутствует информация о содержании в ней горючих газов и в данной выработке нет пострадавших

6. Какой режим проветривания следует организовывать при заилровке горной выработки обводненной горной массой?

- а) Нормальный режим проветривания
- б) Реверсивный режим проветривания
- в) Аварийный режим проветривания
- г) Нормальный или аварийный режим проветривания

7. Каким должен быть режим проветривания горной выработки, в которой ведутся работы по тушению пожара?

- а) Устойчивым и управляемым
 - б) Способствовать снижению активности пожара
 - в) Обеспечивать безопасность работ по тушению пожара
 - г) Все перечисленное в вариантах 1,2,3.
8. При каких условиях допускается изменять вентиляционный режим при ведении работ по тушению пожара?
- а) При отсутствии взрывоопасной концентрации в горных выработках
 - б) Если температура в выработке не превышает 27 °С
 - в) После вывода людей из зоны аварии
 - г) Все перечисленное в вариантах а,б,в.
9. Как должны действовать члены вспомогательной горноспасательной команды, находящиеся на рабочих местах, в подземных горных выработках?
- а) В соответствии с Планом ликвидации аварии
 - б) Организовывать вывод людей
 - в) Ликвидировать аварию
 - г) Выходить по запасному выходу
10. Какой экспертизе в соответствии с Федеральным законом от 21.07.1997 № 116-ФЗ «О промышленной безопасности опасных производственных объектов» подлежит обоснование безопасности опасного производственного объекта?
- а) Экспертизе промышленной безопасности
 - б) Государственной экспертизе
 - в) Экологической экспертизе
 - г) Экспертизе санэпиднадзора

Вариант № 16

1. Какова минимально допустимая температура воздуха, поступающего в подземные горные выработки?
- а) +2 °С
 - б) +5 °С
 - в) +8 °С
 - г) +10 °С
2. Какими огнегасительными средствами осуществляется тушение горящего метана?
- а) Любыми средствами объемного пожаротушения
 - б) Огнетушителями
 - в) Песком
 - г) Водой
3. С какой периодичностью, при движении горноспасательного отделения в зоне высоких температур, должен производиться замер температуры воздуха и корректировка допустимого времени движения вперед?
- а) Через каждые 3 минуты
 - б) Через каждые 5 минут
 - в) Через каждые 7 минут
 - г) Через каждые 10 минут
4. На каком расстоянии друг от друга работникам военизированной горноспасательной части необходимо рассредоточиться при разведке горных выработок с целью обнаружения и спасения застигнутых аварией людей в местах с нарушенной крепью?
- а) На расстояние 1–2 метра
 - б) На расстояние 2–3 метра
 - в) На расстояние 3–5 метров
 - г) На расстояние 5–7 метров
5. Какой резервируется запас дыхательной смеси (давления) в баллоне дыхательного аппарата, при работе в горных выработках с непригодной для дыхания атмосферой?

- а) 2 МПа (20 кг/см²)
 - б) 5 МПа (50 кг/см²)
 - в) 7 МПа (70 кг/см²)
 - г) 10 МПа (100 кг/см²)
6. За какое время должен выполняться перевод главных вентиляторных установок на реверсивный режим?
- а) Не более чем за 5 минут
 - б) Не более чем за 15 минут
 - в) Не более чем за 10 минут
 - г) Не более чем за 12 минут
7. Каково максимально допустимое содержание углекислого газа в рудничном воздухе при проведении и восстановлении выработок по завалу (% по объему)?
- а) 0,25%
 - б) 0,50%
 - в) 0,75%
 - г) 1%
8. Кем проводится техническое расследование причин аварии на опасном производственном объекте?
- а) Специальной комиссией по расследованию, возглавляемой представителем Ростехнадзора или его территориального органа
 - б) Специальной комиссией по расследованию, возглавляемой представителем федерального органа исполнительной власти в области охраны труда
 - в) Комиссией по расследованию, возглавляемой либо представителем федерального органа исполнительной власти, специально уполномоченного в области охраны труда, либо представителем федерального органа исполнительной власти в области промышленной безопасности
 - г) Комиссией по расследованию, возглавляемой руководителем эксплуатирующей организации, на которой произошла авария, с обязательным участием представителей федерального органа исполнительной власти в области промышленной безопасности
9. Какова минимальная ширина свободного прохода для людей между боком выработки, размещенным оборудованием и наиболее выступающими частями подвижных средств в горизонтальных выработках, где применяются рельсовые транспортные средства?
- а) Не менее 0,7 метра
 - б) Не менее 1,0 метра
 - в) Не менее 0,8 метра
 - г) Не менее 0,5 метра
10. Каково максимально допустимое расстояние от конца вентиляционного нагнетательного трубопровода до забоя или до пульта управления комбайном (при проходке выработок комбайном)?
- а) 10 метров
 - б) 6 метров
 - в) 8 метров
 - г) 12 метров

Вариант № 17

1. Кто может эвакуировать пострадавших из горных выработок с непригодной для дыхания атмосферой?
- а) Только горноспасательное отделение
 - б) Только отделение ВГК
 - в) Горноспасательное отделение и (или) отделение вспомогательной горноспасательной команды
 - г) Работники организации

2. На сколько классов опасности подразделяются опасные производственные объекты?
- а) На четыре
 - б) На три
 - в) На два
 - г) На пять
3. Максимальная продолжительность (время) непрерывного пребывания работников профессиональных аварийно-спасательных служб (формирований) с непригодной для дыхания атмосферой, без средств противотепловой индивидуальной защиты, при работе или пребывании на одном месте в горной выработке с температурой воздуха 40 °С.
- а) 10 минут
 - б) 14 минут
 - в) 18 минут
 - г) 22 минуты
4. Допускается ли ведение горноспасательных работ с непригодной для дыхания атмосферой без средств противотепловой индивидуальной защиты в зоне высоких температур от 41 °С и выше?
- а) Не допускается
 - б) Допускается, если работы связаны со спасением людей, и продолжительность пребывания в данной атмосфере не превышает 10 минут.
 - в) Допускается, но не более 10 мин
 - г) Допускается, на срок не более 5 мин, если работы связаны с тушением очага пожара
5. Кто может выполнять горноспасательные работы в зоне высоких температур с непригодной для дыхания атмосферой?
- а) Только горноспасательное отделение профессиональных аварийно-спасательных служб (формирований)
 - б) Только отделение вспомогательной горноспасательной команды
 - в) Горноспасательное отделение и (или) отделение вспомогательной горноспасательной команды
 - г) Работники организации
6. Максимальная продолжительность пребывания работников профессиональных аварийно-спасательных служб (формирований) и членов вспомогательной горноспасательной команды в непригодной для дыхания атмосфере с применением дыхательного аппарата.
- а) Не должна превышать 3 часов
 - б) Не должна превышать 4 часов
 - в) Не должна превышать 5 часов
 - г) Не должна превышать 6 часов
7. Чем осуществляется тушение горючих жидкостей в горных выработках?
- а) Любыми средствами объемного пожаротушения
 - б) Огнетушителями
 - в) Песком
 - г) Распыленной водой, огнетушащим порошком, воздушно-механической или инертной пеной
8. Что должно быть обеспечено на подземной базе во время работы отделений в зоне высоких температур?
- а) Присутствие медицинского работника, а также размещение питьевой газированной воды
 - б) Присутствие медицинского работника, а также размещение питьевой газированной воды, витаминизированных напитков, сменной теплой одежды и одеял
 - в) Присутствие медицинского работника, а также размещение сменной теплой одежды и одеял
 - г) Присутствие медицинского работника
9. Какие действия должны выполнить работники оперативного состава военизированной горноспасательной части, находящиеся на дежурстве, при поступлении сигнала "Тревога"?

- а) Должны направиться в гараж оперативного транспорта и, по команде старшего по должности работника, выехать на опасный производственный объект
 - б) Должны дождаться старшего по должности работника
 - в) Должны направиться в гараж оперативного транспорта
 - г) Выехать на опасный производственный объект
10. Что следует использовать при тушении пожаров в лавах на пластах крутого падения?
- а) Предохранительную решетку
 - б) Предохранительный коврик
 - в) Предохранительные полки и перекрытия
 - г) Предохранительный пояс

Вариант № 18

1. Что из перечисленного входит в обязанности организации в области промышленной безопасности в соответствии с Федеральным законом от 21.07.1997 № 116-ФЗ «О промышленной безопасности опасных производственных объектов»?

- а) Приостановление эксплуатации опасного производственного объекта в случае аварии или инцидента на опасном производственном объекте
- б) Выполнение обязательств по охране труда, предусмотренных коллективными договорами и соглашениями
- в) Участие в рассмотрении вопросов, связанных с обеспечением безопасных условий труда на рабочем месте, и в расследовании происшедшего несчастного случая на производстве или профессионального заболевания
- г) Все перечисленное

2. Допускается ли снимать дыхательные аппараты при ведении горноспасательных работ в шахте?

- а) Допускается
- б) Допускается с разрешения руководителя работ на аварийном участке
- в) Допускается, с разрешения руководителя работ на аварийном участке, с нахождением не далее 5 метров от места выполнения работ
- г) Не допускается

3. Какие параметры рудничной атмосферы определяются при входе в горную выработку с непригодной для дыхания атмосферой?

- а) Содержание кислорода, оксида углерода, метана (других газов)
- б) Температура воздуха
- в) Степень задымленности
- г) Содержание кислорода, оксида углерода, метана (других газов), температура воздуха, степень задымленности

4. Что должны иметь при себе работники военизированных горноспасательных частей, направляемые в горные выработки с непригодной для дыхания атмосферой не в составе отделения?

- а) Средства связи, вспомогательный респиратор, газоанализатор
- б) Вспомогательный респиратор, газоанализатор, носилки
- в) Средства связи, газоанализатор
- г) Средства связи, вспомогательный респиратор, носилки, газоанализатор

5. Как рассчитывается рабочий запас дыхательной смеси в баллоне дыхательного аппарата при передвижении вверх, по горизонтальным выработкам, или вниз по горным выработкам с углом наклона до 10 градусов включительно?

- а) Половину рабочего запаса на передвижение в направлении вперед и половину на возвращение
- б) Одна треть рабочего запаса на передвижение вперед и две трети на возвращение
- в) Две трети рабочего запаса на передвижение вперед и одна треть на возвращение
- г) Одна четвертая рабочего запаса на передвижение вперед и три четвертых на возвращение

6. Как рассчитывается рабочий запас дыхательной смеси в баллоне дыхательного аппарата при передвижении по горным выработкам с углом наклона более 10 градусов вниз?
- а) Половина рабочего запаса на передвижении вперед и половина в направлении обратно
 - б) Одна треть рабочего запаса на передвижение вперед и две трети на возвращение
 - в) Две трети рабочего запаса на передвижение вперед и одна треть на возвращение
 - г) Одна четвертая часть рабочего запаса на передвижение вперед и три четвертых части на возвращение
7. Как должно располагаться горноспасательное отделение при разведке задымленных горных выработок с целью обнаружения и спасения застигнутых аварией людей?
- а) Диагонально к оси горной выработки, соединившись соединительными шнурами
 - б) Параллельно, рассредоточившись по всей ширине выработки
 - в) Последовательно, друг за другом
 - г) По указанию командира отделения
8. Что необходимо выполнить горноспасательному отделению при обнаружении пострадавшего без признаков жизни и наличии информации о других пострадавших?
- а) Сообщить на командный пункт или подземную базу и ждать указаний
 - б) Сообщить на командный пункт или подземную базу и эвакуировать пострадавшего
 - в) Сообщить на командный пункт или подземную базу и продолжить движение по маршруту
 - г) Сообщить на командный пункт или подземную базу и дождаться резервного отделения в месте нахождения пострадавшего
9. Действия горноспасательного отделения при обнаружении двух и более пострадавших, которые не могут передвигаться самостоятельно, при невозможности одновременной их эвакуации.
- а) Оставаться возле пострадавших и оказывать им помощь до прибытия резервного отделения
 - б) Эвакуировать их до ближайшей свежей струи поочередно, начиная с пострадавшего с наименьшими повреждениями
 - в) Эвакуировать их до ближайшей свежей струи поочередно, начиная с пострадавшего с наибольшими повреждениями
 - г) Решение принимает командир отделения
10. Каким образом должно распределяется время на передвижение горноспасательного отделения при работе в зоне высоких температур?
- а) Одна треть на передвижение вперед и две трети на возвращение
 - б) Половина на передвижение вперед и половина времени на возвращение
 - в) Две трети на передвижение вперед и одну треть на возвращение
 - г) Одна четвертая часть на передвижение вперед и три четвертых части на возвращение

Вариант № 19

1. На каком расстоянии от надшахтных зданий и сооружений запрещается располагать склады и отвалы с любыми горючими, самовозгорающимися материалами или породами? а)
- Ближе 200 метров
 - б) Ближе 150 метров
 - в) Ближе 100 метров
 - г) Ближе 50 метров
2. Каково максимально допустимое содержание углекислого газа в рудничном воздухе на рабочих местах (% по объему)?
- а) 0,25 %
 - б) 0,50 %
 - в) 0,75 %
 - г) 1 %

3. Какова минимальная высота выработки над свободным проходом для людей на всем ее протяжении?
- а) Не менее 1,5 метра
 - б) Не менее 1,6 метра
 - в) Не менее 1,7 метра
 - г) Не менее 1,8 метра
4. Какую долю от номинального должен составлять расход воздуха, проходящего по главным горным выработкам в реверсивном режиме проветривания?
- а) Не менее 70 %
 - б) Не менее 60 %
 - в) Не менее 50%
 - г) Не регламентируется
5. Какова максимальная скорость движения поездов при перевозке людей в специальных пассажирских вагонетках?
- а) 10 км/час
 - б) 15 км/час
 - в) 20 км/час
 - г) 25 км/час
6. Чем осуществляется тушение электрических кабелей и электрооборудования находящихся под напряжением?
- а) Огнетушащим порошком, песком или инертным газом
 - б) Тонкораспыленной водой
 - в) Пенной или тонкораспыленной водой
 - г) Тушение электрических кабелей и электрооборудования под напряжением запрещено
7. Из скольких человек должно состоять горноспасательное отделение вспомогательной горноспасательной команды при ведении горноспасательных работ в непригодной для дыхания атмосфере, при работе в подземных горных выработках?
- а) Не менее чем из 2-х человек
 - б) Не менее чем из 3-х человек
 - в) Не менее чем из 4-х человек
 - г) Не менее чем из 5-х человек
8. Куда эксплуатирующие организации, подведомственные Ростехнадзору, представляют информацию об организации производственного контроля за соблюдением требований промышленной безопасности?
- а) В Ростехнадзор или его территориальные органы
 - б) В центральный аппарат Ростехнадзора.
 - в) В вышестоящую организацию или ведомство
 - г) В МЧС России
9. В горных выработках каких рудников запрещается тушение пожара водой?
- а) Железных и соляных
 - б) Соляных и калийных
 - в) Калийных и бокситовых
 - г) Только соляных
10. Какой режим проветривания следует организовывать при взрыве газа и (или) угольной пыли?
- а) Нормальный режим проветривания
 - б) Реверсивный режим проветривания
 - в) Аварийный режим проветривания
 - г) Нормальный или аварийный режим проветривания

Вариант № 20

1. Через какое время, при остановке главной вентиляторной установки, люди выводятся со всех рабочих мест из шахты на поверхность?
 - а) Более 30 минут
 - б) Более 2 часов
 - в) По команде технического руководителя эксплуатирующей организации
 - г) Более 60 минут
2. Какова максимально допустимая температура воздуха в забоях подготовительных и очистных выработок и на рабочих местах, с постоянным присутствием персонала?
 - а) +22 °С
 - б) +24 °С
 - в) +26 °С
 - г) +20 °С
3. Какие действия необходимо выполнить горноспасательному отделению на месте обнаружения пострадавшего в горной выработке с непригодной для дыхания атмосферой, после оказания ему первой помощи?
 - а) Отобрать пробы рудничного воздуха
 - б) Замерить состав рудничной атмосферы, и отобрать пробы воздуха
 - в) Оставить опознавательный жетон
 - г) Замерить состав рудничной атмосферы, отобрать пробы воздуха, оставить опознавательный жетон
4. Каково минимально допустимое содержание кислорода в воздухе горных выработок, в которых находятся или могут находиться люди, (% по объему)?
 - а) Не менее 19 %
 - б) Не менее 20 %
 - в) Не менее 18 %
 - г) Не менее 17 %
5. При какой температуре запрещается ведение горноспасательных работ, не связанных со спасением людей, в зоне высоких температур с непригодной для дыхания атмосферой без средств противотепловой индивидуальной защиты?
 - а) Выше 27 °С
 - б) Выше 40 °С
 - в) Выше 50 °С
 - г) Выше 60 °С
6. Каким принимается рабочий объем газодыхательной смеси, который может быть израсходован при нахождении в горных выработках с непригодной для дыхания атмосферой, для дыхательного аппарата на химически связанном кислороде?
 - а) Равный объему, который расходуется за 70% номинального времени защитного действия
 - б) Равный объему, который расходуется за 75% номинального времени защитного действия
 - в) Равный объему, который расходуется за 80% номинального времени защитного действия
 - г) Равный объему, который расходуется за 85% номинального времени защитного действия
7. Максимальная продолжительность (время) пребывания работников профессиональных аварийно-спасательных служб (формирований) в зоне высоких температур с непригодной для дыхания атмосферой, в средствах противотепловой индивидуальной защиты.
 - а) Не более 10 минут
 - б) Не более 15 минут
 - в) Определяется руководителем горноспасательных работ
 - г) Определяется техническими характеристиками средств защиты
8. Через какое максимальное расстояние контактная сеть должна быть секционирована выключателями, при локомотивной откатке?
 - а) Не более 300 метров
 - б) Не более 500 метров

- в) Не более 700 метров
 г) Не более 900 метров
9. На каком расстоянии должны отстоять концы участковых пожарно-оросительных трубопроводов от забоев подготовительных выработок?
 а) Не более 50 метров
 б) Не более 100 метров
 в) Не регламентируется
 г) Более 50 метров
10. На каком расстоянии друг от друга должны размещаться однотипные пожарные краны на пожарно-оросительном трубопроводе в выработках с ленточными конвейерами?
 а) Через каждые 50 метров
 б) Через каждые 100 метров
 в) Через каждые 150 метров
 г) Через каждые 200 метров

**Таблица ответов
 «Безопасность ведения горных работ и горноспасательное дело»**

№ варианта	1	2	3	4	5	6	7	8	9	10	11	12	13	14	15	16	17	18	19	20
1	а	б	а	г	г	а	в	б	а	в	б	а	б	г	а	а	в	а	в	б
2	б	в	а	а	б	в	г	в	а	б	а	в	а	б	а	а	а	в	б	в
3	б	б	г	г	а	г	в	б	в	б	б	в	г	в	а	б	в	г	г	г
4	в	а	в	в	в	а	а	б	а	а	в	г	а	б	б	в	б	а	б	б
5	в	а	б	б	б	а	а	а	г	а	г	а	б	б	г	б	а	а	в	б
6	б	а	б	а	а	г	в	а	а	а	а	а	а	а	а	в	б	б	а	б
7	б	в	г	а	в	а	а	б	г	а	а	б	а	б	г	г	г	а	г	г
8	в	в	б	г	г	а	а	а	г	а	в	а	г	а	в	а	б	в	а	б
9	б	б	г	в	б	б	б	б	а	в	а	в	б	а	а	а	а	а	б	а
10	а	а	г	а	в	а	а	г	а	б	а	а	в	г	а	а	в	а	а	а

УТВЕРЖДАЮ
Зав. кафедрой _____ В.А. Елохин
Кафедра Безопасности горного производства

**КОМПЛЕКТ ОЦЕНОЧНЫХ СРЕДСТВ
ДЛЯ ПРОМЕЖУТОЧНОЙ АТТЕСТАЦИИ**

**БЕЗОПАСНОСТЬ ВЕДЕНИЯ ГОРНЫХ РАБОТ И
ГОРНОСПАСАТЕЛЬНОЕ ДЕЛО**

Специальность
21.05.04 Горное дело

Направленность (профиль)
Горнопромышленная и нефтегазовая экология

Автор: Кочнева Л.В., старший преподаватель, Батанин Ф.К., старший преподаватель

Одобен на заседании кафедры
Безопасности горного производства
(название кафедры)

Протокол № 8 от 17.04.2019
(Дата)

Екатеринбург

ТЕОРЕТИЧЕСКИЕ ВОПРОСЫ

1. Аппараты для защиты органов дыхания и приборы для ее проверки военизированных горноспасательных частей (ВГСЧ).
2. Горноспасательные работы в выработках с непригодной для дыхания атмосферой. Разведка горных выработок.
3. Тушение пожаров в горных выработках. Способы тушения. Тушение пожара активным способом.
4. Организация руководства работами по локализации и ликвидации аварии и горноспасательными работами.
5. Ведение горноспасательных работ в условиях высоких и отрицательных температур.
6. План мероприятий по локализации и ликвидации последствий аварии. Назначение, состав и прилагаемые документы.
7. Средства и установки для тушения пожаров военизированных горноспасательных частей (ВГСЧ).
8. Тушение пожаров в тупиковых, наклонных и вертикальных горных выработках.
9. В каких случаях горноспасательные работы приостанавливаются, а работы по поиску и спасению людей не проводятся или прекращаются?
10. Виды аварий на горных предприятиях и причины их возникновения.
11. Средства защиты и противотепловой защиты военизированных горноспасательных частей (ВГСЧ).
12. Средства первой и медицинской помощи и приборы их проверки военизированных горноспасательных частей (ВГСЧ).
13. Состав и структура военизированных горноспасательных частей (ВГСЧ).
14. Действия лиц, участвующих в локализации и ликвидации аварии.
15. Транспортные средства военизированных горноспасательных частей (ВГСЧ).
16. Порядок проведения аттестации аварийно-спасательных служб (формирований) и спасателей
17. Организация подземной базы и связи при ведении горноспасательных работ.
18. Основные задачи, численность, состав, структура, комплектование, оснащение и руководство вспомогательными горноспасательными командами (ВГК).
19. Назначение, принципы деятельности, задачи и функции ВГСЧ. Обеспечение форменной и спецодеждой работников ВГСЧ.
20. Требования к комплектованию военизированных горноспасательных частей (ВГСЧ). Состав ВГСЧ и служебные группы. Условия несения службы, прием на службу, испытание. Режим несения службы. Распорядок дня.
21. Оплата труда работников военизированных горноспасательных частей (ВГСЧ).
22. Приборы для контроля параметров рудничной атмосферы военизированных горноспасательных частей (ВГСЧ).
23. Служебные помещения военизированных горноспасательных частей (ВГСЧ).
24. Средства связи, оповещения и навигации ВГСЧ.
25. Механическое, электрическое оборудование военизированных горноспасательных частей (ВГСЧ).
26. Диспозиция выездов подразделений военизированных горноспасательных частей. Путевка на выезд подразделения. Организация командного пункта.
27. Принципы расчета допустимого времени на движение или пребывания на месте отделений военизированных горноспасательных частей и расчета расхода рабочего запаса кислорода.
28. Тушение пожаров на объектах ведения горных работ, опасных по газу и (или) пыли.

29. Выезд подразделений военизированных горноспасательных частей для проведения горноспасательных работ.
30. Проветривание горных выработок при локализации и ликвидации последствий аварий.
31. Тушение пожаров методом изоляции горных выработок.
32. Перечень минимального оснащения отделения военизированных горноспасательных частей (ВГСЧ).
33. Ликвидация последствий прорыва воды, заиловки, горной массы.
34. Ликвидация последствий взрывов горючих газов и (или) пыли.
35. Ликвидация последствий горного удара, обрушения горных пород.
36. Расчет взрывоопасности рудничной атмосферы.
37. Допуск людей к работе в шахте и на поверхности.
38. Классификация опасных производственных объектов.
39. Общие требования Правил безопасности к организации работ на объектах ведения горных работ.
40. Общие требования Правил безопасности к проветриванию подземных выработок.
41. Осуществление производственного контроля на опасном производственном объекте.
42. Требования Правил безопасности к эксплуатации машин с двигателями внутреннего сгорания.
43. Общие обязанности работников шахты и открытых горных работ.
44. Требования промышленной безопасности по готовности к действиям по локализации и ликвидации последствий аварий.
45. Требования Правил безопасности к вентиляционным установкам.
46. Требования Правил безопасности к противопожарной защите шахт.
47. Требования Правил безопасности к устройству и оборудованию выходов с объектов ведения горных работ.
48. Требования Правил безопасности при разработке месторождений, опасных по газу.
49. Требования Правил безопасности к перевозкам людей по вертикальным горным выработкам и горизонтальным горным выработкам.
50. Требования промышленной безопасности к эксплуатации опасного производственного объекта.

ПРАКТИКО-ОРИЕНТИРОВАННЫЕ ЗАДАНИЯ

1. Произвести полную разборку изолирующего респиратора Р-30.
2. Произвести замер концентрации оксида углерода (СО) на приборе ГХ.
3. Произвести сборку изолирующего респиратора Р-30.
4. Решить задачу. Определить допустимое время на движение горноспасательного отделения вперед из т. «3» при нарастании температуры.

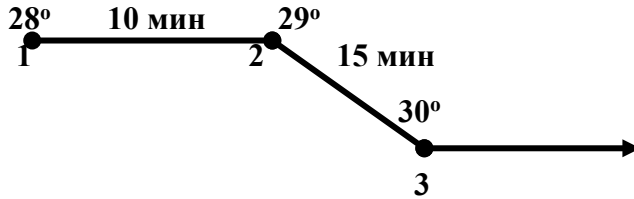

Температура воздуха в горных выработках, ° С	Время непрерывного пребывания работников ПСС в ЗВТ с непригодной для дыхания атмосферой, минут	
	При работе или пребывании на одном месте	При передвижении по горным выработкам
27	210	158
28	180	135
29	150	113
30	120	90

5. Произвести замер струи воздуха прибором АПР-2 и определить количество воздуха в трубопроводе диаметром 600 мм. Скорость воздушной струи 12 м/с.
6. Произвести проверку респиратора Р-30 на контрольном приборе УКП-5.
7. Подготовить индикатор ИР для проверки респираторов к работе.
8. Произвести расчет взрывоопасности рудничной атмосферы при концентрации: оксида углерода (СО) – 3%, метана (СН₄) – 1 %, водорода (Н₂) -0,5%, кислорода (О₂)-13%.
9. Разобрать аппарат искусственной вентиляции легких (ИВЛ) ГС-10.
10. Собрать аппарат искусственной вентиляции легких (ИВЛ) ГС-10.
11. Произвести сокращенную проверку аппарата искусственной вентиляции легких (ИВЛ) ГС-10.
12. Произвести замер концентрации окислов азота (NO+NO₂) на приборе ГХ.
13. Решить задачу. Определить расход кислорода на движение горноспасательного отделения вперед из точки «3» при спасении людей, а также при каком давлении кислорода в баллоне респиратора отделение должно вернуться на подземную базу. Для расчета принимаем: первоначальное давление в баллоне **P_{нач} = 200 атм.**

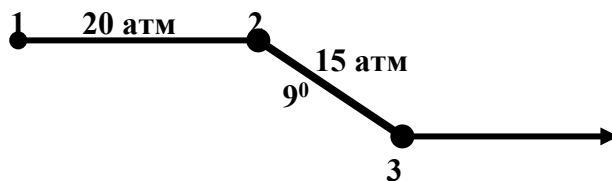

14. Произвести проверку изолирующего самоспасателя ШСС-1У на приборе ПГС.

15. Произвести замер скорости струи воздуха прибором АПР-2 в выработке прямоугольного сечения шириной 5,5 м и высотой 2,5 м и определить количество воздуха. Скорость воздушной струи 4 м/с.
16. Решить задачу. Определить допустимое время на движение горноспасательного отделения вперед из т. «3» при нарастании температуры.

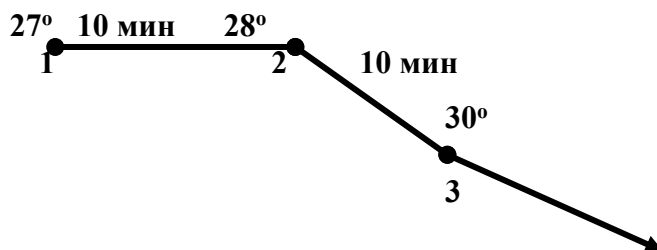

Температура воздуха в горных выработках, °С	Время непрерывного пребывания работников ПАСС в ЗВТ с непригодной для дыхания атмосферой, минут	
	При работе или пребывании на одном месте	При передвижении по горным выработкам
27	210	158
28	180	135
29	150	113
30	120	90
31	90	68

17. Решить задачу. Определить расход кислорода на движение горноспасательного отделения вперед из точки «3» при ведении работ по выяснению обстановки и при каком давлении кислорода в баллоне респиратора отделение должно вернуться на подземную базу. Для расчета принимаем: первоначальное давление в баллоне $P_{нач} = 200$ атм.

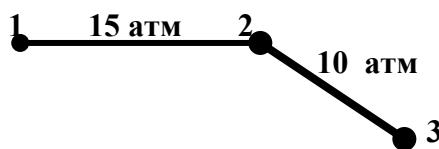

18. Произвести расчет взрывоопасности рудничной атмосферы при концентрации: оксида углерода (CO) – 5%, метана (CH₄) – 1,8 %, водорода (H₂) -0,8%, кислорода (O₂)- 15%.
19. Произвести разборку изолирующего регенеративного респиратора Р-34.
20. Произвести сборку респиратора Р-34.
21. Произвести расчет взрывоопасности рудничной атмосферы при концентрации: оксида углерода (CO) – 2,8%, метана (CH₄) – 1,2 %, водорода (H₂) -0,5%, кислорода (O₂)- 16%.
22. Произвести замер струи воздуха прибором АПР-2 в выработке сводчатого сечения шириной 5,5 м, высотой 3,5 м и высотой боковой стенки 2,0 м и определить количество воздуха. Скорость воздушной струи 4 м/с.
23. Решить задачу. Определить допустимое время на движение горноспасательного отделения вперед из т. «3» при нарастании температуры.

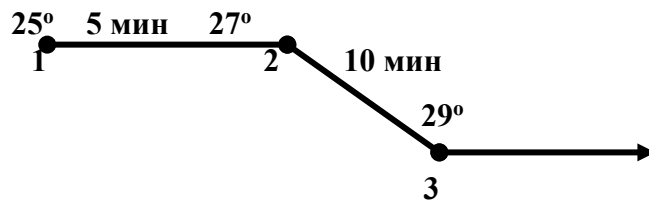

Температура воздуха в горных выработках, °С	Время непрерывного пребывания работников ПАСС в ЗВТ с непригодной для дыхания атмосферой, минут	
	При работе или пребывании на одном месте	При передвижении по горным выработкам
27	210	158
28	180	135
29	150	113
30	120	90
31	90	68

24. Решить задачу. Определить расход кислорода на движение вперед из точки «3» горноспасательным отделением, идущим на спасение людей и при каком давлении кислорода в баллоне респиратора отделение должно вернуться на подземную базу. Для расчета принимаем: первоначальное давление в баллоне $P_{нач} = 210$ атм.

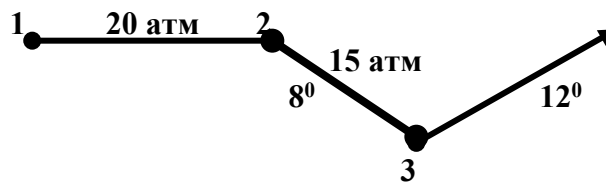

25. Произвести расчет взрывоопасности рудничной атмосферы при концентрации: оксида углерода (CO) – 10%, метана (CH₄) – 1,2 %, водорода (H₂) -1,0%, кислорода (O₂)- 10%.

МИНИСТЕРСТВО ОБРАЗОВАНИЯ И НАУКИ РОССИЙСКОЙ ФЕДЕРАЦИИ

**ФГБОУ ВО «УРАЛЬСКИЙ ГОСУДАРСТВЕННЫЙ ГОРНЫЙ
УНИВЕРСИТЕТ»**

Кафедра Безопасности горного производства

УТВЕРЖДАЮ

Зав. кафедрой д.г.-м.н., профессор

_____ В.А. Елохин

**ДИСЦИПЛИНА «БЕЗОПАСНОСТЬ ВЕДЕНИЯ ГОРНЫХ РАБОТ И
ГОРНОСПАСАТЕЛЬНОЕ ДЕЛО»**

БИЛЕТЫ

форма обучения: очная

промежуточная аттестация: **экзамен**

МИНИСТЕРСТВО ОБРАЗОВАНИЯ И НАУКИ РОССИЙСКОЙ ФЕДЕРАЦИИ

ФГБОУ ВО «УРАЛЬСКИЙ ГОСУДАРСТВЕННЫЙ ГОРНЫЙ
УНИВЕРСИТЕТ»

Кафедра Безопасности горного производства

УТВЕРЖДАЮ

Зав. кафедрой д.г.-м.н., профессор

В.А. Елохин

ДИСЦИПЛИНА «БЕЗОПАСНОСТЬ ВЕДЕНИЯ ГОРНЫХ РАБОТ И
ГОРНОСПАСАТЕЛЬНОЕ ДЕЛО»

БИЛЕТ № 1

1. Назначение, принципы деятельности, задачи и функции ВГСЧ. Обеспечение форменной и спецодеждой работников ВГСЧ.
2. Классификация опасных производственных объектов.
3. Решить задачу. Определить расход кислорода на движение вперед из точки «3» горноспасательным отделением, идущим на спасение людей и при каком давлении кислорода в баллоне респиратора отделение должно вернуться на подземную базу. Для расчета принимаем: первоначальное давление в баллоне $P_{нач} = 210$ атм.

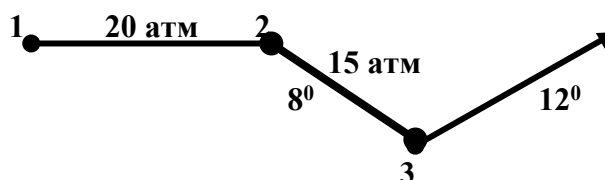

МИНИСТЕРСТВО ОБРАЗОВАНИЯ И НАУКИ РОССИЙСКОЙ ФЕДЕРАЦИИ

**ФГБОУ ВО «УРАЛЬСКИЙ ГОСУДАРСТВЕННЫЙ ГОРНЫЙ
УНИВЕРСИТЕТ»**

Кафедра Безопасности горного производства

УТВЕРЖДАЮ

Зав. кафедрой д.г.-м.н., профессор

_____ В.А. Елохин

**ДИСЦИПЛИНА «БЕЗОПАСНОСТЬ ВЕДЕНИЯ ГОРНЫХ РАБОТ И
ГОРНОСПАСАТЕЛЬНОЕ ДЕЛО»**

БИЛЕТ № 2

1. Требования к комплектованию военизированных горноспасательных частей (ВГСЧ). Состав ВГСЧ и служебные группы. Условия несения службы, прием на службу, испытание. Режим несения службы. Распорядок дня.
2. Аппараты для защиты органов дыхания и приборы для ее проверки военизированных горноспасательных частей (ВГСЧ).
3. Произвести замер струи воздуха прибором АПР-2 и определить количество воздуха в трубопроводе диаметром 600 мм. Скорость воздушной струи 12 м/с.

МИНИСТЕРСТВО ОБРАЗОВАНИЯ И НАУКИ РОССИЙСКОЙ ФЕДЕРАЦИИ

**ФГБОУ ВО «УРАЛЬСКИЙ ГОСУДАРСТВЕННЫЙ ГОРНЫЙ
УНИВЕРСИТЕТ»**

Кафедра Безопасности горного производства

УТВЕРЖДАЮ

Зав. кафедрой д.г.-м.н., профессор

_____ В.А. Елохин

**ДИСЦИПЛИНА «БЕЗОПАСНОСТЬ ВЕДЕНИЯ ГОРНЫХ РАБОТ И
ГОРНОСПАСАТЕЛЬНОЕ ДЕЛО»**

БИЛЕТ № 3

1. Состав и структура военизированных горноспасательных частей (ВГСЧ).
2. Виды аварий на горных предприятиях и причины их возникновения.
3. Произвести расчет взрывоопасности рудничной атмосферы при концентрации:
оксида углерода (CO) – 10%, метана (CH₄) – 1,2 %, водорода (H₂) -1,0%,
кислорода (O₂)- 10%.

МИНИСТЕРСТВО ОБРАЗОВАНИЯ И НАУКИ РОССИЙСКОЙ ФЕДЕРАЦИИ

**ФГБОУ ВО «УРАЛЬСКИЙ ГОСУДАРСТВЕННЫЙ ГОРНЫЙ
УНИВЕРСИТЕТ»**

Кафедра Безопасности горного производства

УТВЕРЖДАЮ

Зав. кафедрой д.г.-м.н., профессор

_____ В.А. Елохин

**ДИСЦИПЛИНА «БЕЗОПАСНОСТЬ ВЕДЕНИЯ ГОРНЫХ РАБОТ И
ГОРНОСПАСАТЕЛЬНОЕ ДЕЛО»**

БИЛЕТ № 4

1. Порядок проведения аттестации аварийно-спасательных служб (формирований) и спасателей
2. Допуск людей к работе в шахте и на поверхности
3. Произвести полную разборку изолирующего респиратора Р-30.

МИНИСТЕРСТВО ОБРАЗОВАНИЯ И НАУКИ РОССИЙСКОЙ ФЕДЕРАЦИИ

ФГБОУ ВО «УРАЛЬСКИЙ ГОСУДАРСТВЕННЫЙ ГОРНЫЙ
УНИВЕРСИТЕТ»

Кафедра Безопасности горного производства

УТВЕРЖДАЮ

Зав. кафедрой д.г.-м.н., профессор

_____ В.А. Елохин

ДИСЦИПЛИНА «БЕЗОПАСНОСТЬ ВЕДЕНИЯ ГОРНЫХ РАБОТ И
ГОРНОСПАСАТЕЛЬНОЕ ДЕЛО»

БИЛЕТ № 5

1. Средства и установки для тушения пожаров военизированных горноспасательных частей
2. Общие требования Правил безопасности к организации работ на объектах ведения горных работ.
3. Решить задачу. Определить допустимое время на движение горноспасательного отделения вперед из т. «3» при нарастании температуры.

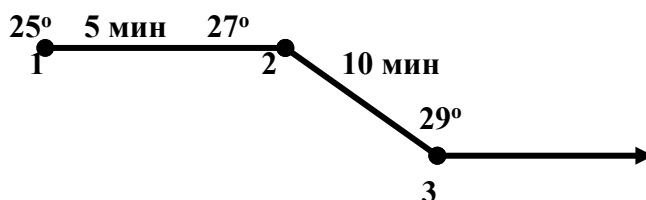

Температура воздуха в горных выработках, ° С	Время непрерывного пребывания работников ПАСС в ЗВТ с непригодной для дыхания атмосферой, минут	
	При работе или пребывании на одном месте	При передвижении по горным выработкам
27	210	158
28	180	135
29	150	113
30	120	90
31	90	68

МИНИСТЕРСТВО ОБРАЗОВАНИЯ И НАУКИ РОССИЙСКОЙ ФЕДЕРАЦИИ

**ФГБОУ ВО «УРАЛЬСКИЙ ГОСУДАРСТВЕННЫЙ ГОРНЫЙ
УНИВЕРСИТЕТ»**

Кафедра Безопасности горного производства

УТВЕРЖДАЮ

Зав. кафедрой д.г.-м.н., профессор

_____ В.А. Елохин

**ДИСЦИПЛИНА «БЕЗОПАСНОСТЬ ВЕДЕНИЯ ГОРНЫХ РАБОТ И
ГОРНОСПАСАТЕЛЬНОЕ ДЕЛО»**

БИЛЕТ № 6

1. Средства защиты и противотепловой защиты военизированных горноспасательных частей (ВГСЧ).
2. План мероприятий по локализации и ликвидации последствий аварии. Назначение, состав и прилагаемые документы.
3. Произвести сборку изолирующего респиратора Р-30..

МИНИСТЕРСТВО ОБРАЗОВАНИЯ И НАУКИ РОССИЙСКОЙ ФЕДЕРАЦИИ

ФГБОУ ВО «УРАЛЬСКИЙ ГОСУДАРСТВЕННЫЙ ГОРНЫЙ
УНИВЕРСИТЕТ»

Кафедра Безопасности горного производства

УТВЕРЖДАЮ

Зав. кафедрой д.г.-м.н., профессор

_____ В.А. Елохин

ДИСЦИПЛИНА «БЕЗОПАСНОСТЬ ВЕДЕНИЯ ГОРНЫХ РАБОТ И
ГОРНОСПАСАТЕЛЬНОЕ ДЕЛО»

БИЛЕТ № 7

1. Средства первой и медицинской помощи и приборы их проверки военизированных горноспасательных частей (ВГСЧ).
2. Требования промышленной безопасности к эксплуатации опасного производственного объекта.
3. Решить задачу. Определить расход кислорода на движение горноспасательного отделения вперед из точки «3» при спасении людей, а также при каком давлении кислорода в баллоне респиратора отделение должно вернуться на подземную базу.

Для расчета принимаем: первоначальное давление в баллоне $P_{нач} = 200$ атм.

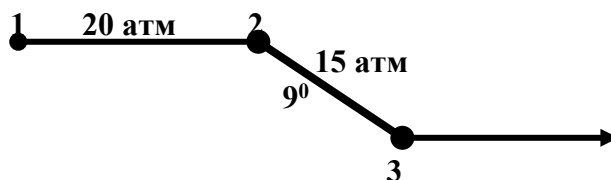

МИНИСТЕРСТВО ОБРАЗОВАНИЯ И НАУКИ РОССИЙСКОЙ ФЕДЕРАЦИИ

**ФГБОУ ВО «УРАЛЬСКИЙ ГОСУДАРСТВЕННЫЙ ГОРНЫЙ
УНИВЕРСИТЕТ»**

Кафедра Безопасности горного производства

УТВЕРЖДАЮ

Зав. кафедрой д.г.-м.н., профессор

_____ В.А. Елохин

**ДИСЦИПЛИНА «БЕЗОПАСНОСТЬ ВЕДЕНИЯ ГОРНЫХ РАБОТ И
ГОРНОСПАСАТЕЛЬНОЕ ДЕЛО»**

БИЛЕТ № 8

1. Приборы для контроля параметров рудничной атмосферы военизированных горноспасательных частей (ВГСЧ).
 2. Оплата труда работников военизированных горноспасательных частей (ВГСЧ).
 3. Произвести расчет взрывоопасности рудничной атмосферы при концентрации: оксида углерода (СО) – 2,8%, метана (СН₄) – 1,2 %, водорода (Н₂) -0,5%, кислорода (О₂)- 16%.
- .

МИНИСТЕРСТВО ОБРАЗОВАНИЯ И НАУКИ РОССИЙСКОЙ ФЕДЕРАЦИИ

**ФГБОУ ВО «УРАЛЬСКИЙ ГОСУДАРСТВЕННЫЙ ГОРНЫЙ
УНИВЕРСИТЕТ»**

Кафедра Безопасности горного производства

УТВЕРЖДАЮ

Зав. кафедрой д.г.-м.н., профессор

_____ В.А. Елохин

**ДИСЦИПЛИНА «БЕЗОПАСНОСТЬ ВЕДЕНИЯ ГОРНЫХ РАБОТ И
ГОРНОСПАСАТЕЛЬНОЕ ДЕЛО»**

БИЛЕТ № 9

1. Горноспасательные работы в выработках с непригодной для дыхания атмосферой. Разведка горных выработок.
2. Основные задачи, численность, состав, структура, комплектование, оснащение и руководство вспомогательными горноспасательными командами (ВГК).
3. Произвести замер концентрации оксида углерода (СО) на приборе ГХ.

МИНИСТЕРСТВО ОБРАЗОВАНИЯ И НАУКИ РОССИЙСКОЙ ФЕДЕРАЦИИ

**ФГБОУ ВО «УРАЛЬСКИЙ ГОСУДАРСТВЕННЫЙ ГОРНЫЙ
УНИВЕРСИТЕТ»**

Кафедра Безопасности горного производства

УТВЕРЖДАЮ

Зав. кафедрой д.г.-м.н., профессор

_____ В.А. Елохин

**ДИСЦИПЛИНА «БЕЗОПАСНОСТЬ ВЕДЕНИЯ ГОРНЫХ РАБОТ И
ГОРНОСПАСАТЕЛЬНОЕ ДЕЛО»**

БИЛЕТ № 10

1. Ведение горноспасательных работ в условиях высоких и отрицательных температур.
2. Общие обязанности работников шахты и открытых горных работ.
3. Произвести проверку респиратора Р-30 на контрольном приборе УКП-5.

МИНИСТЕРСТВО ОБРАЗОВАНИЯ И НАУКИ РОССИЙСКОЙ ФЕДЕРАЦИИ

ФГБОУ ВО «УРАЛЬСКИЙ ГОСУДАРСТВЕННЫЙ ГОРНЫЙ
УНИВЕРСИТЕТ»

Кафедра Безопасности горного производства

УТВЕРЖДАЮ

Зав. кафедрой д.г.-м.н., профессор

В.А. Елохин

ДИСЦИПЛИНА «БЕЗОПАСНОСТЬ ВЕДЕНИЯ ГОРНЫХ РАБОТ И
ГОРНОСПАСАТЕЛЬНОЕ ДЕЛО»

БИЛЕТ № 11

1. Тушение пожаров в горных выработках. Способы тушения. Тушение пожара активным способом.
2. Осуществление производственного контроля на опасном производственном объекте.
3. Решить задачу. Определить допустимое время на движение горноспасательного отделения вперед из т. «3» при нарастании температуры.

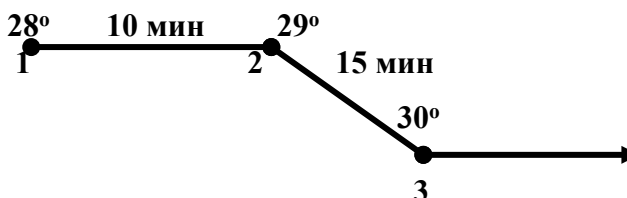

Температура воздуха в горных выработках, ° С	Время непрерывного пребывания работников ПСС в ЗВТ с непригодной для дыхания атмосферой, минут	
	При работе или пребывании на одном месте	При передвижении по горным выработкам
27	210	158
28	180	135
29	150	113
30	120	90
31	90	68

МИНИСТЕРСТВО ОБРАЗОВАНИЯ И НАУКИ РОССИЙСКОЙ ФЕДЕРАЦИИ

**ФГБОУ ВО «УРАЛЬСКИЙ ГОСУДАРСТВЕННЫЙ ГОРНЫЙ
УНИВЕРСИТЕТ»**

Кафедра Безопасности горного производства

УТВЕРЖДАЮ

Зав. кафедрой д.г.-м.н., профессор

_____ В.А. Елохин

**ДИСЦИПЛИНА «БЕЗОПАСНОСТЬ ВЕДЕНИЯ ГОРНЫХ РАБОТ И
ГОРНОСПАСАТЕЛЬНОЕ ДЕЛО»**

БИЛЕТ № 12

1. Организация руководства работами по локализации и ликвидации аварии и горноспасательными работами.
2. Перечень минимального оснащения отделения военизированных горноспасательных частей (ВГСЧ).
3. Произвести замер струи воздуха прибором АПР-2 в выработке сводчатого сечения шириной 5,5 м, высотой 3,5 м и высотой боковой стенки 2,0 м и определить количество воздуха. Скорость воздушной струи 4 м/с.

МИНИСТЕРСТВО ОБРАЗОВАНИЯ И НАУКИ РОССИЙСКОЙ ФЕДЕРАЦИИ

**ФГБОУ ВО «УРАЛЬСКИЙ ГОСУДАРСТВЕННЫЙ ГОРНЫЙ
УНИВЕРСИТЕТ»**

Кафедра Безопасности горного производства

УТВЕРЖДАЮ

Зав. кафедрой д.г.-м.н., профессор

_____ В.А. Елохин

**ДИСЦИПЛИНА «БЕЗОПАСНОСТЬ ВЕДЕНИЯ ГОРНЫХ РАБОТ И
ГОРНОСПАСАТЕЛЬНОЕ ДЕЛО»**

БИЛЕТ № 13

1. Средства связи, оповещения и навигации ВГСЧ.
2. Общие требования Правил безопасности к проветриванию подземных выработок
3. Разобрать аппарат искусственной вентиляции легких (ИВЛ) ГС-10.

МИНИСТЕРСТВО ОБРАЗОВАНИЯ И НАУКИ И РОССИЙСКОЙ ФЕДЕРАЦИИ

**ФГБОУ ВО «УРАЛЬСКИЙ ГОСУДАРСТВЕННЫЙ ГОРНЫЙ
УНИВЕРСИТЕТ»**

Кафедра Безопасности горного производства

УТВЕРЖДАЮ

Зав. кафедрой д.г.-м.н., профессор

_____ В.А. Елохин

**ДИСЦИПЛИНА «БЕЗОПАСНОСТЬ ВЕДЕНИЯ ГОРНЫХ РАБОТ И
ГОРНОСПАСАТЕЛЬНОЕ ДЕЛО»**

БИЛЕТ № 14

1. Тушение пожаров в тупиковых, наклонных и вертикальных горных выработках.
2. Транспортные средства военизированных горноспасательных частей (ВГСЧ).
3. Собрать аппарат искусственной вентиляции легких (ИВЛ) ГС-10.

МИНИСТЕРСТВО ОБРАЗОВАНИЯ И НАУКИ РОССИЙСКОЙ ФЕДЕРАЦИИ

**ФГБОУ ВО «УРАЛЬСКИЙ ГОСУДАРСТВЕННЫЙ ГОРНЫЙ
УНИВЕРСИТЕТ»**

Кафедра Безопасности горного производства

УТВЕРЖДАЮ

Зав. кафедрой д.г.-м.н., профессор

_____ В.А. Елохин

**ДИСЦИПЛИНА «БЕЗОПАСНОСТЬ ВЕДЕНИЯ ГОРНЫХ РАБОТ И
ГОРНОСПАСАТЕЛЬНОЕ ДЕЛО»**

БИЛЕТ № 15

1. Выезд подразделений военизированных горноспасательных частей для проведения горноспасательных работ.
2. Требования промышленной безопасности по готовности к действиям по локализации и ликвидации последствий аварий.
3. Произвести разборку изолирующего регенеративного респиратора Р-34

МИНИСТЕРСТВО ОБРАЗОВАНИЯ И НАУКИ РОССИЙСКОЙ ФЕДЕРАЦИИ

**ФГБОУ ВО «УРАЛЬСКИЙ ГОСУДАРСТВЕННЫЙ ГОРНЫЙ
УНИВЕРСИТЕТ»**

Кафедра Безопасности горного производства

УТВЕРЖДАЮ

Зав. кафедрой д.г.-м.н., профессор

_____ В.А. Елохин

**ДИСЦИПЛИНА «БЕЗОПАСНОСТЬ ВЕДЕНИЯ ГОРНЫХ РАБОТ И
ГОРНОСПАСАТЕЛЬНОЕ ДЕЛО»**

БИЛЕТ № 16

1. Проветривание горных выработок при локализации и ликвидации последствий аварий.
2. Требования Правил безопасности к противопожарной защите шахт.
3. Произвести сборку респиратора Р-34.

МИНИСТЕРСТВО ОБРАЗОВАНИЯ И НАУКИ РОССИЙСКОЙ ФЕДЕРАЦИИ

**ФГБОУ ВО «УРАЛЬСКИЙ ГОСУДАРСТВЕННЫЙ ГОРНЫЙ
УНИВЕРСИТЕТ»**

Кафедра Безопасности горного производства

УТВЕРЖДАЮ

Зав. кафедрой д.г.-м.н., профессор

_____ В.А. Елохин

**ДИСЦИПЛИНА «БЕЗОПАСНОСТЬ ВЕДЕНИЯ ГОРНЫХ РАБОТ И
ГОРНОСПАСАТЕЛЬНОЕ ДЕЛО»**

БИЛЕТ № 17

1. Организация подземной базы и связи при ведении горноспасательных работ.
2. Действия лиц, участвующих в локализации и ликвидации аварии.
3. Решить задачу. Определить расход кислорода на движение горноспасательного отделения вперед из точки «3» при ведении работ по выяснению обстановки и при каком давлении кислорода в баллоне респиратора отделение должно вернуться на подземную базу.

Для расчета принимаем: первоначальное давление в баллоне $P_{нач} = 200$ атм.

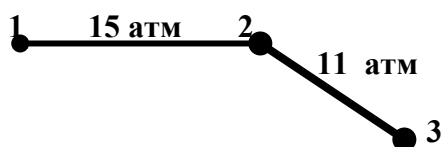

МИНИСТЕРСТВО ОБРАЗОВАНИЯ И НАУКИ РОССИЙСКОЙ ФЕДЕРАЦИИ

**ФГБОУ ВО «УРАЛЬСКИЙ ГОСУДАРСТВЕННЫЙ ГОРНЫЙ
УНИВЕРСИТЕТ»**

Кафедра Безопасности горного производства

УТВЕРЖДАЮ

Зав. кафедрой д.г.-м.н., профессор

_____ В.А. Елохин

**ДИСЦИПЛИНА «БЕЗОПАСНОСТЬ ВЕДЕНИЯ ГОРНЫХ РАБОТ И
ГОРНОСПАСАТЕЛЬНОЕ ДЕЛО»**

БИЛЕТ № 18

1. Диспозиция выездов подразделений военизированных горноспасательных частей. Путевка на выезд подразделения. Организация командного пункта.
2. Требования Правил безопасности к устройству и оборудованию выходов с объектов ведения горных работ.
3. Произвести сокращенную проверку аппарата искусственной вентиляции легких (ИВЛ) ГС-10.

МИНИСТЕРСТВО ОБРАЗОВАНИЯ И НАУКИ РОССИЙСКОЙ ФЕДЕРАЦИИ

**ФГБОУ ВО «УРАЛЬСКИЙ ГОСУДАРСТВЕННЫЙ ГОРНЫЙ
УНИВЕРСИТЕТ»**

Кафедра Безопасности горного производства

УТВЕРЖДАЮ

Зав. кафедрой д.г.-м.н., профессор

_____ В.А. Елохин

**ДИСЦИПЛИНА «БЕЗОПАСНОСТЬ ВЕДЕНИЯ ГОРНЫХ РАБОТ И
ГОРНОСПАСАТЕЛЬНОЕ ДЕЛО»**

БИЛЕТ № 19

1. Тушение пожаров на объектах ведения горных работ, опасных по газу и (или) пыли.
2. Служебные помещения военизированных горноспасательных частей (ВГСЧ).
3. Подготовить индикатор ИР для проверки респираторов к работе.

МИНИСТЕРСТВО ОБРАЗОВАНИЯ И НАУКИ РОССИЙСКОЙ ФЕДЕРАЦИИ

**ФГБОУ ВО «УРАЛЬСКИЙ ГОСУДАРСТВЕННЫЙ ГОРНЫЙ
УНИВЕРСИТЕТ»**

Кафедра Безопасности горного производства

УТВЕРЖДАЮ

Зав. кафедрой д.г.-м.н., профессор

_____ В.А. Елохин

**ДИСЦИПЛИНА «БЕЗОПАСНОСТЬ ВЕДЕНИЯ ГОРНЫХ РАБОТ И
ГОРНОСПАСАТЕЛЬНОЕ ДЕЛО»**

БИЛЕТ № 20

1. Принципы расчета допустимого времени на движение или пребывания на месте отделений военизированных горноспасательных частей и расчета расхода рабочего запаса кислорода.
2. Требования Правил безопасности к вентиляционным установкам.
3. Произвести расчет взрывоопасности рудничной атмосферы при концентрации: оксида углерода (CO) – 5%, метана (CH₄) – 1,8 %, водорода (H₂) -0,8%, кислорода (O₂)- 15%.

МИНИСТЕРСТВО ОБРАЗОВАНИЯ И НАУКИ РОССИЙСКОЙ ФЕДЕРАЦИИ

**ФГБОУ ВО «УРАЛЬСКИЙ ГОСУДАРСТВЕННЫЙ ГОРНЫЙ
УНИВЕРСИТЕТ»**

Кафедра Безопасности горного производства

УТВЕРЖДАЮ

Зав. кафедрой д.г.-м.н., профессор

_____ В.А. Елохин

**ДИСЦИПЛИНА «БЕЗОПАСНОСТЬ ВЕДЕНИЯ ГОРНЫХ РАБОТ И
ГОРНОСПАСАТЕЛЬНОЕ ДЕЛО»**

БИЛЕТ № 21

1. Ликвидация последствий прорыва воды, заиловки, горной массы.
2. Требования Правил безопасности при разработке месторождений, опасных по газу
3. Произвести замер концентрации окислов азота ($\text{NO}+\text{NO}_2$) на приборе ГХ..

МИНИСТЕРСТВО ОБРАЗОВАНИЯ И НАУКИ РОССИЙСКОЙ ФЕДЕРАЦИИ

ФГБОУ ВО «УРАЛЬСКИЙ ГОСУДАРСТВЕННЫЙ ГОРНЫЙ
УНИВЕРСИТЕТ»

Кафедра Безопасности горного производства

УТВЕРЖДАЮ

Зав. кафедрой д.г.-м.н., профессор

_____ В.А. Елохин

ДИСЦИПЛИНА «БЕЗОПАСНОСТЬ ВЕДЕНИЯ ГОРНЫХ РАБОТ И
ГОРНОСПАСАТЕЛЬНОЕ ДЕЛО»

БИЛЕТ № 22

1. Тушение пожаров методом изоляции горных выработок.
2. Расчет взрывоопасности рудничной атмосферы.
3. Решить задачу. Определить допустимое время на движение горноспасательного отделения вперед из т. «3» при нарастании температуры.

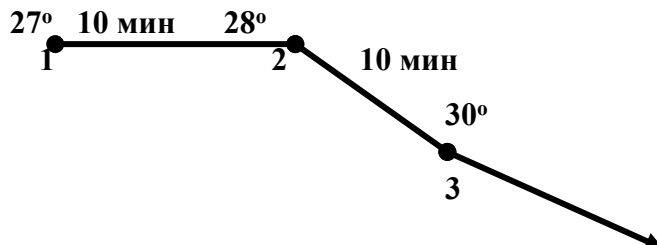

Температура воздуха в горных выработках, °С	Время непрерывного пребывания работников ПАСС в ЗВТ с непригодной для дыхания атмосферой, минут	
	При работе или пребывании на одном месте	При передвижении по горным выработкам
27	210	158
28	180	135
29	150	113
30	120	90
31	90	68

МИНИСТЕРСТВО ОБРАЗОВАНИЯ И НАУКИ РОССИЙСКОЙ ФЕДЕРАЦИИ

**ФГБОУ ВО «УРАЛЬСКИЙ ГОСУДАРСТВЕННЫЙ ГОРНЫЙ
УНИВЕРСИТЕТ»**

Кафедра Безопасности горного производства

УТВЕРЖДАЮ

Зав. кафедрой д.г.-м.н., профессор

_____ В.А. Елохин

**ДИСЦИПЛИНА «БЕЗОПАСНОСТЬ ВЕДЕНИЯ ГОРНЫХ РАБОТ И
ГОРНОСПАСАТЕЛЬНОЕ ДЕЛО»**

БИЛЕТ № 23

1. Ликвидация последствий горного удара, обрушения горных пород.
2. Требования Правил безопасности к перевозкам людей по вертикальным и горизонтальным горным выработкам.
3. Произвести проверку изолирующего самоспасателя ШСС-1У на приборе ПГС..

МИНИСТЕРСТВО ОБРАЗОВАНИЯ И НАУКИ РОССИЙСКОЙ ФЕДЕРАЦИИ

**ФГБОУ ВО «УРАЛЬСКИЙ ГОСУДАРСТВЕННЫЙ ГОРНЫЙ
УНИВЕРСИТЕТ»**

Кафедра Безопасности горного производства

УТВЕРЖДАЮ

Зав. кафедрой д.г.-м.н., профессор

_____ В.А. Елохин

**ДИСЦИПЛИНА «БЕЗОПАСНОСТЬ ВЕДЕНИЯ ГОРНЫХ РАБОТ И
ГОРНОСПАСАТЕЛЬНОЕ ДЕЛО»**

БИЛЕТ № 24

1. Ликвидация последствий взрывов горючих газов и (или) пыли.
2. Механическое, электрическое оборудование военизированных горноспасательных частей (ВГСЧ),
3. Произвести замер скорости струи воздуха прибором АПР-2 в выработке прямоугольного сечения шириной 5,5 м и высотой 2,5 м и определить количество воздуха. Скорость воздушной струи 4 м/с.

МИНИСТЕРСТВО ОБРАЗОВАНИЯ И НАУКИ РОССИЙСКОЙ ФЕДЕРАЦИИ

**ФГБОУ ВО «УРАЛЬСКИЙ ГОСУДАРСТВЕННЫЙ ГОРНЫЙ
УНИВЕРСИТЕТ»**

Кафедра Безопасности горного производства

УТВЕРЖДАЮ

Зав. кафедрой д.г.-м.н., профессор

_____ В.А. Елохин

**ДИСЦИПЛИНА «БЕЗОПАСНОСТЬ ВЕДЕНИЯ ГОРНЫХ РАБОТ И
ГОРНОСПАСАТЕЛЬНОЕ ДЕЛО»**

БИЛЕТ № 25

1. В каких случаях горноспасательные работы приостанавливаются, а работы по поиску и спасению людей не проводятся или приостанавливаются?
2. Требования Правил безопасности к эксплуатации машин с двигателем внутреннего сгорания.
3. Произвести расчет взрывоопасности рудничной атмосферы при концентрации: оксида углерода (CO) – 3%, метана (CH₄) – 1 %, водорода (H₂) -0,5%, кислорода (O₂)-13%.

МИНОБРНАУКИ РОССИИ

ФГБОУ ВО «Уральский государственный горный университет»

УТВЕРЖДАЮ
Проректор по учебно-методическому
комплексу
_____ С.А.Упоров

**МЕТОДИЧЕСКИЕ УКАЗАНИЯ ПО ОРГАНИЗАЦИИ
САМОСТОЯТЕЛЬНОЙ РАБОТЫ И ЗАДАНИЯ ДЛЯ
ОБУЧАЮЩИХСЯ**

**Б1.О.29 БЕЗОПАСНОСТЬ ВЕДЕНИЯ ГОРНЫХ РАБОТ И
ГОРНОСПАСАТЕЛЬНОЕ ДЕЛО**

Специальность
21.05.04 Горное дело

Направленность (профиль)
Горнопромышленная и нефтегазовая экология

Автор: Кочнева Л.В., старший преподаватель, Батанин Ф.К., старший преподаватель

Одобен на заседании кафедры

Безопасности горного производства

(название кафедры)

Зав.кафедрой

_____ *(подпись)*

Елохин В.А.

_____ *(Фамилия И.О.)*

Протокол № 8 от 17.04.2019 г.

_____ *(Дата)*

Рассмотрены методической комиссией
факультета

Инженерно-экономического

_____ *(название факультета)*

Председатель

_____ *(подпись)*

_____ *(Фамилия И.О.)*

Протокол № 7 от 19.04.2019 г.

_____ *(Дата)*

Екатеринбург
2021

ВВЕДЕНИЕ

Методические рекомендации для обучающихся по освоению учебной дисциплины

В процессе изучения учебной дисциплины следует:

1. Ознакомиться с рабочей учебной программой дисциплины. Рабочая учебная программа содержит перечень тем, которые необходимо изучить, планы лекционных и практических занятий, содержание дисциплины с указанием объема лекционных занятий, практических занятий и самостоятельной работы, перечень основной, дополнительной литературы и ресурсов информационно-коммуникационной сети «Интернет».

2. Ознакомиться с календарно-тематическим планом самостоятельной работы обучающихся.

3. Посещать теоретические (лекционные) и практические занятия.

4. При подготовке к практическим занятиям, а также при выполнении самостоятельной работы следует использовать методические указания для обучающихся.

При подготовке к практическим занятиям требуется:

- изучить теоретический материал, используя основную и дополнительную литературу, электронные ресурсы;

- ответить на вопросы тестов.

Изучение дисциплины производится в тематической последовательности. Самостоятельному изучению материала, как правило, предшествует лекция. На лекции даются указания по организации самостоятельной работы, срокам сдачи заданий, порядке проведения экзамена. Информацию о графике выполнения самостоятельных работ и критериях оценки учебной работы студента преподаватель сообщает на первой лекции курса.

Для организации и контроля учебной работы студентов используется проверка выполнения тестовых заданий. Форма промежуточной аттестации: экзамен.

Организация самостоятельной работы студентов

Самостоятельная работа студентов (СРС) - обязательная и неотъемлемая часть учебной работы студента по данной учебной дисциплине. Объемы и виды трудозатрат по всем отдельным видам представлены в программе. Общие планируемые затраты времени на выполнение всех видов аудиторных и внеаудиторных заданий соответствуют бюджету времени работы студентов, предусмотренному учебными планами по дисциплине в текущем семестре.

Перечни аудиторных и внеаудиторных занятий и заданий (тестов), вносимых в графики СРС, определяются в соответствии с программой учебной дисциплины.

Работа с книгой

Изучать курс рекомендуется по темам, предварительно ознакомившись с содержанием каждой из них по программе. При первом чтении следует стремиться к получению общего представления об излагаемых вопросах, а также отмечать трудные или неясные моменты. При повторном изучении темы необходимо освоить все теоретические положения. Рекомендуется вникать в сущность того или иного вопроса, но не пытаться запомнить отдельные факты и явления. Изучение любого вопроса на уровне сущности, а не на уровне отдельных явлений, способствует более глубокому и прочному усвоению материала.

Для более эффективного запоминания и усвоения изучаемого материала, полезно иметь рабочую тетрадь (использовать лекционный конспект) и заносить в нее формулировки и основные понятия, новые незнакомые термины, названия, определения и т.п. Весьма целесооб-

разно пытаться систематизировать учебный материал, проводить обобщение разнообразных фактов, сводить их в таблицы. Такая методика облегчает запоминание и уменьшает объем конспектируемого материала.

Изучая курс, полезно обращаться и к предметному указателю в конце книги. Пока тот или иной раздел не усвоен, переходить к изучению новых разделов не следует. Краткий конспект курса будет полезен при повторении материала в период подготовки к экзамену.

Изучение курса должно обязательно сопровождаться выполнением необходимых упражнений и решением задач. Решение задач - один из лучших методов прочного усвоения, проверки и закрепления теоретического материала. Этой же цели служат вопросы для самопроверки и тренировочные тесты, позволяющие контролировать степень успешности изучения учебного материала.

Консультации

Изучение дисциплины проходит под руководством преподавателя на базе делового сотрудничества. В случае затруднений, возникающих при изучении учебной дисциплины, студентам следует обращаться за консультацией к преподавателю, реализуя различные коммуникационные возможности: очные консультации (непосредственно в университете в часы приема преподавателя), заочные консультации (посредством электронной почты).

САМОСТОЯТЕЛЬНОЕ ИЗУЧЕНИЕ ТЕМ КУРСА

При самостоятельном изучении теоретического курса студентам необходимо: самостоятельно освоить и проработать темы теоретического курса в соответствии с учебной программой дисциплины, основательно подготовить ответы на вопросы тестов по темам программы .

Самостоятельно изучаемые вопросы курса в последующем включаются в экзаменационные билеты.

ПОВТОРЕНИЕ МАТЕРИАЛА ЛЕКЦИЙ

Для приобретения прочных знаний и выработки навыков самостоятельной работы по учебной дисциплине «Безопасность ведения горных работ и горноспасательное дело» необходимо повторить материал лекционных занятий, а также прочитать основную и дополнительную литературу, рекомендованную для самостоятельного изучения по данной дисциплине. Работа с материалом должна носить системный характер.

ПОДГОТОВКА К ПРАКТИЧЕСКИМ ЗАНЯТИЯМ

Для успешной подготовки к практическим занятиям студенту невозможно ограничиться слушанием лекций. Требуется предварительная самостоятельная работа студентов по теме планируемого занятия. Студенты должны предварительно поработать над конспектом, учебником, учебным пособием, чтобы основательно овладеть теорией вопроса.

ПОДГОТОВКА К ПРОМЕЖУТОЧНОЙ АТТЕСТАЦИИ

При подготовке к экзамену по дисциплине «Безопасность ведения горных работ и горноспасательное дело» обучающемуся рекомендуется:

Повторить пройденный материал и ответить на вопросы, используя конспект и материалы лекций. Если по каким-либо вопросам у студента недостаточно информации в лекционных материалах, то необходимо получить информацию из раздаточных материалов и/или учебников (литературы), рекомендованных для изучения дисциплины «Безопасность ведения горных работ и горноспасательное дело»

Целесообразно также дополнить конспект лекций наиболее существенными и важными тезисами для рассматриваемого вопроса.

УЧЕБНЫЕ МАТЕРИАЛЫ ПРИ САМОСТОЯТЕЛЬНОЙ РАБОТЕ И ПРИ ПОДГОТОВКЕ К ПРАКТИЧЕСКИМ ЗАНЯТИЯМ И ПРОМЕЖУТОЧНОЙ АТТЕСТАЦИИ

1. О промышленной безопасности опасных производственных объектов [Электронный ресурс]: федеральный закон от 21.07.1997 № 116-ФЗ (с доп. и изм.). - Режим доступа: ИПС «КонсультантПлюс», в локальной сети вуза.

2. Об аварийно-спасательных службах и статусе спасателя. [Электронный ресурс]: федеральный закон от 22.08.1995 № 151-ФЗ (с доп. и изм.). - Режим доступа: ИПС «Гарант», в локальной сети вуза.

3. Об утверждении Положения о профессиональных аварийно-спасательных службах, профессиональных аварийно-спасательных формированиях, выполняющих горноспасательные работы, и Правил расчета стоимости обслуживания объектов ведения горных работ

профессиональными аварийно-спасательными службами, профессиональными аварийно-спасательными формированиями, выполняющими горноспасательные работы [Электронный ресурс]: постановление Правительства РФ от 27.04.2018 № 517. - Режим доступа: ИПС «Гарант», в локальной сети вуза.

4. Об утверждении Положения о ВГСЧ [Электронный ресурс]: постановление Правительства РФ от 28.01.2012 № 45 (с изм. и доп.). - Режим доступа: ИПС «Гарант», в локальной сети вуза.

5. Положение о проведении аттестации аварийно-спасательных служб, аварийно-спасательных формирований, спасателей и граждан, приобретающих статус спасателя [Электронный ресурс]: постановление Правительства РФ от 22.12.2011г. № 1091. - Режим доступа: ИПС «Гарант», в локальной сети вуза.

6. Положение о разработке планов мероприятий по локализации и ликвидации последствий аварий на опасных производственных объектах [Электронный ресурс]: постановление Правительства РФ от 26.08.2013г. № 730. Режим доступа: ИПС «Гарант», в локальной сети вуза.

7. «Методические рекомендации о порядке составления планов ликвидации аварий при ведении работ в подземных условиях» [Электронный ресурс]: РД 15-11-2007: приказ Ростехнадзора от 24.05.2007 № 364. - Режим доступа: ИПС «КонсультантПлюс», в локальной сети вуза

8. Об утверждении табеля технического оснащения ВГСЧ [Электронный ресурс]: приказ МЧС России от 13.12.2012. № 766. - Режим доступа: ИПС «Гарант», в локальной сети вуза.

9. Руководство по организации технического обслуживания горноспасательного оснащения ФГУП «ВГСЧ» [Электронный ресурс]: приказ ФГУП «ВГСЧ» МЧС России от 27.05.2014г. № 375. – Режим доступа: ИПС «КонсультантПлюс», в локальной сети вуза

10. Нормативы организации ВГСЧ [Электронный ресурс]: приказ МЧС от 29.11.2012г. № 707. - Режим доступа: ИПС «Гарант», в локальной сети вуза.

11. Положение о прохождении службы в ВГСЧ [Электронный ресурс]: Приказ МЧС от 18.03.2013г. № 180. - Режим доступа: ИПС «КонсультантПлюс», в локальной сети вуза

12. Устав внутренней службы военизированных горноспасательных частей [Электронный ресурс]: Приказ МЧС от 31.10.2018г. № 484. - Режим доступа: ИПС «КонсультантПлюс», в локальной сети вуза

13. Порядок создания ВГК [Электронный ресурс]: приказ МЧС от 22.11.2013г. № 765 (с доп. и изм.). - Режим доступа: ИПС «Гарант», в локальной сети вуза.

14. Положение об условиях оплаты труда, предоставления гарантий и компенсаций работникам ВГСЧ [Электронный ресурс]: приказ МЧС от 03.11.2015г № 581. - Режим доступа: ИПС «Гарант», в локальной сети вуза.

15. Устав ВГСЧ по организации и ведению горноспасательных работ [Электронный ресурс]: приказ МЧС России от 09.06.2017 № 251. - Режим доступа: ИПС «КонсультантПлюс», в локальной сети вуза

16. Федеральные нормы и правила в области промышленной безопасности «Правила безопасности при ведении горных работ и переработке твердых полезных ископаемых» [Электронный ресурс]: приказ Ростехнадзора от 11.12.2013 № 599. – Режим доступа: ИПС «КонсультантПлюс», в локальной сети вуза.

17. Федеральные нормы и правила в области промышленной безопасности «Инструкция по локализации и ликвидации последствий аварий на опасных производственных объектах, на которых ведутся горные работы» [Электронный ресурс]: приказ Ростехнадзора от 31.10.2016 г. № 449. - Режим доступа: ИПС «Гарант», в локальной сети вуза.

МИНОБРНАУКИ РОССИИ

ФГБОУ ВО «Уральский государственный горный университет»



УТВЕРЖДАЮ
Проректор по учебно-методическому
комплексу _____ С. А. Упоров

МЕТОДИЧЕСКИЕ УКАЗАНИЯ ПО ОРГАНИЗАЦИИ САМОСТОЯТЕЛЬНОЙ РАБОТЫ

ПОДЗЕМНАЯ ГЕОТЕХНОЛОГИЯ

Специальность

21. 05.04 Горное дело

Специализация

Горнопромышленная и нефтегазовая экология

Автор: Кокарев К.В.

Одобрена на заседании кафедры
Горного дела

Зав. кафедрой _____

(подпись)

Валиев Н. Г.

(Фамилия И.О.)

Протокол № 1 от 08.10.2020 г.

(Дата)

Рассмотрена методической комиссией
инженерно-экономического факультета

Председатель _____

(подпись)

Мочалова Л.А.

(Фамилия И.О.)

Протокол № 2 от 12.10.2020 г

(Дата)

Екатеринбург

Печатается по решению учебно-методической комиссии
Горно-технологического факультета

Методические рекомендации по организации самостоятельной работы студентов по дисциплине «Подземная геотехнология»

Методическое пособие предназначено для студентов, обучающихся по специальности 21.05.04 Горное дело как руководство для организации самостоятельной работы при выполнении практических работ, подготовки и написании рефератов, по изучению теоретических основ дисциплин, аудиторной и внеаудиторной самостоятельной работы, написании курсовых работ (проектов).

Составлено в соответствии с требованиями Федерального государственного образовательного стандарта по специальности 21.05.04 Горное дело.

Самостоятельная работа студентов является одной из основных форм внеаудиторной работы при реализации учебных планов и программ.

Самостоятельная работа – это познавательная учебная деятельность, когда последовательность мышления ученика, его умственных и практических операций и действий зависит и определяется самим студентом.

Студент в процессе обучения должен не только освоить учебную программу, но и приобрести навыки самостоятельной работы. Студенту предоставляется возможность работать во время учебы более самостоятельно, чем учащимся в средней школе. Студент должен уметь планировать и выполнять свою работу.

Целью самостоятельной работы студентов является овладение фундаментальными знаниями, профессиональными умениями и навыками деятельности по профилю, опытом творческой, исследовательской деятельности.

Самостоятельная работа студентов способствует развитию самостоятельности, ответственности и организованности, творческого подхода к решению проблем учебного и профессионального уровня.

Этапы самостоятельной работы:

- осознание учебной задачи, которая решается с помощью данной самостоятельной работы;
- ознакомление с инструкцией о её выполнении;
- осуществление процесса выполнения работы;
- самоанализ, самоконтроль;
- проверка работ студента, выделение и разбор типичных преимуществ и ошибок.

Самостоятельная работа студентов является обязательным компонентом учебного процесса для каждого студента и определяется учебным планом. При определении содержания самостоятельной работы студентов следует учитывать их уровень самостоятельности и требования к уровню самостоятельности выпускников для того, чтобы за период обучения искомый уровень был достигнут. Так, удельный вес самостоятельной работы на очном отделении составляет до 50% от количества аудиторных часов, отведённых на изучение дисциплины, на заочном отделении количество часов, отведенных на освоение дисциплины, увеличивается до 90%.

Формы самостоятельной работы студентов определяются при разработке рабочих программ и учебных методических комплексов дисциплин содержанием учебной дисциплины.

видами заданий для самостоятельной работы являются:

- *для овладения знаниями:* чтение текста (учебника, первоисточника, дополнительной литературы), составление плана текста, графическое изображение структуры текста, конспектирование текста, выписки из текста, работа со словарями и справочниками, ознакомление с нормативными документами, учебно-исследовательская работа, использование аудио- и видеозаписей, компьютерной техники и Интернета и др.

- *для закрепления и систематизации знаний:* работа с конспектом лекции, обработка текста, повторная работа над учебным материалом (учебника, первоисточника, дополнительной литературы, аудио и видеозаписей, составление

плана, составление таблиц для систематизации учебного материала, ответ на контрольные вопросы, заполнение рабочей тетради, аналитическая обработка текста (аннотирование, рецензирование, реферирование, конспект-анализ и др), завершение аудиторных практических работ и оформление отчётов по ним, подготовка мультимедиа сообщений/докладов к выступлению на семинаре (конференции), материалов-презентаций, подготовка реферата, составление библиографии, тематических кроссвордов, тестирование и др.

- для формирования умений: решение задач и упражнений по образцу, решение вариативных задач, выполнение чертежей, схем, выполнение расчетов (графических работ), решение ситуационных (профессиональных) задач, подготовка к деловым играм, проектирование и моделирование разных видов и компонентов профессиональной деятельности, опытно экспериментальная работа, рефлексивный анализ профессиональных умений с использованием аудио- и видеотехники и др.

Самостоятельная работа может осуществляться индивидуально или группами студентов в зависимости от цели, объема, конкретной тематики самостоятельной работы, уровня сложности, уровня умений студентов.

Контроль результатов самостоятельной работы студентов может осуществляться в пределах времени, отведенного на обязательные учебные занятия по дисциплине и внеаудиторную самостоятельную работу студентов по дисциплине, может проходить в письменной, устной или смешанной форме.

1. Методические рекомендации

Приступая к изучению дисциплины, обучающемуся необходимо внимательно ознакомиться с тематическим планом занятий, списком рекомендованной литературы. Следует уяснить последовательность выполнения индивидуальных учебных заданий. Самостоятельная работа обучающегося предполагает работу с научной и учебной литературой, умение создавать тексты. Уровень и глубина усвоения дисциплины зависят от активной и систематической работы на лекциях, изучения рекомендованной литературы, выполнения контрольных письменных заданий.

При изучении дисциплины обучающиеся выполняют следующие задания:

- изучают рекомендованную научно-практическую и учебную литературу;
- выполняют задания, предусмотренные для самостоятельной работы.

Основными видами аудиторной работы обучающихся являются лекции и практические / семинарские занятия.

1.1. Методические рекомендации по организации работы обучающихся во время проведения лекционных занятий

В ходе лекций преподаватель излагает и разъясняет основные, наиболее сложные понятия темы, а также связанные с ней теоретические и практические проблемы, дает рекомендации на семинарское занятие и указания на самостоятельную работу.

Знакомство с дисциплиной происходит уже на первой лекции, где от

обучающегося требуется не просто внимание, но и самостоятельное оформление конспекта. При работе с конспектом лекций необходимо учитывать тот фактор, что одни лекции дают ответы на конкретные вопросы темы, другие – лишь выявляют взаимосвязи между явлениями, помогая обучающемуся понять глубинные процессы развития изучаемого предмета как в истории, так и в настоящее время.

Конспектирование лекций – сложный вид вузовской аудиторной работы, предполагающий интенсивную умственную деятельность обучающегося. Конспект является полезным тогда, когда записано самое существенное и сделано это самим обучающимся. Не надо стремиться записать дословно всю лекцию. Такое «конспектирование» приносит больше вреда, чем пользы. Целесообразно вначале понять основную мысль, излагаемую лектором, а затем записать ее. Желательно запись осуществлять на одной странице листа или оставляя поля, на которых позднее, при самостоятельной работе с конспектом, можно сделать дополнительные записи, отметить непонятные места.

Конспект лекции лучше подразделять на пункты, соблюдая красную строку. Этому в большой степени будут способствовать вопросы плана лекции, предложенные преподавателям. Следует обращать внимание на акценты, выводы, которые делает лектор, отмечая наиболее важные моменты в лекционном материале замечаниями «важно», «хорошо запомнить» и т.п. Можно делать это и с помощью разноцветных маркеров или ручек, подчеркивая термины и определения.

Целесообразно разработать собственную систему сокращений, аббревиатур и символов. Однако при дальнейшей работе с конспектом символы лучше заменить обычными словами для быстрого зрительного восприятия текста.

Работая над конспектом лекций, всегда необходимо использовать не только учебник, но и ту литературу, которую дополнительно рекомендовал лектор. Именно такая серьезная, кропотливая работа с лекционным материалом позволит глубоко овладеть теоретическим материалом.

1.2. Методические рекомендации по подготовке к практическим занятиям (семинарам)

Подготовку к каждому практическому занятию обучающийся должен начать с ознакомления с планом практического занятия, который отражает содержание предложенной темы. Тщательное продумывание и изучение вопросов плана основывается на проработке текущего материала лекции, а затем изучения обязательной и дополнительной литературы, рекомендованной к данной теме. Все новые понятия по изучаемой теме необходимо выучить наизусть и внести в глоссарий, который целесообразно вести с самого начала изучения курса.

Результат такой работы должен проявиться в способности обучающегося свободно ответить на теоретические вопросы практикума, его выступлении и участии в коллективном обсуждении вопросов изучаемой темы, правильном выполнении практических заданий и контрольных работ.

В процессе подготовки к практическим занятиям, обучающимся необходимо обратить особое внимание на самостоятельное изучение

рекомендованной литературы. При всей полноте конспектирования лекции в ней невозможно изложить весь материал из-за лимита аудиторных часов. Поэтому самостоятельная работа с учебниками, учебными пособиями, научной, справочной литературой, материалами периодических изданий и Интернета является наиболее эффективным методом получения дополнительных знаний, позволяет значительно активизировать процесс овладения информацией, способствует более глубокому усвоению изучаемого материала, формирует у обучающихся свое отношение к конкретной проблеме.

Семинарские занятия завершают изучение наиболее важных тем учебной дисциплины. Они служат для закрепления изученного материала, развития умений и навыков подготовки докладов, сообщений, приобретения опыта устных публичных выступлений, ведения дискуссии, аргументации и защиты выдвигаемых положений, а также для контроля преподавателем степени подготовленности обучающихся по изучаемой дисциплине.

Семинар предполагает свободный обмен мнениями по избранной тематике. Он начинается со вступительного слова преподавателя, формулирующего цель занятия и характеризующего его основную проблематику. Затем, как правило, заслушиваются сообщения обучающихся. Обсуждение сообщения совмещается с рассмотрением намеченных вопросов. Сообщения, предполагающие анализ публикаций по отдельным вопросам семинара, заслушиваются обычно в середине занятия. Поощряется выдвижение и обсуждение альтернативных мнений. В заключительном слове преподаватель подводит итоги обсуждения и объявляет оценки выступавшим обучающимся. В целях контроля подготовленности обучающихся и привития им навыков краткого письменного изложения своих мыслей преподаватель в ходе семинарских занятий может осуществлять текущий контроль знаний в виде тестовых заданий.

При подготовке к семинару обучающиеся имеют возможность воспользоваться консультациями преподавателя. Кроме указанных тем обучающиеся вправе, по согласованию с преподавателем, избирать и другие интересующие их темы.

1.3. Методические рекомендации по работе с литературой

Работу с литературой целесообразно начать с изучения общих работ по теме, а также учебников и учебных пособий. Далее рекомендуется перейти к анализу монографий и статей, рассматривающих отдельные аспекты проблем, изучаемых в рамках курса, а также официальных материалов и неопубликованных документов (научно-исследовательские работы, диссертации), в которых могут содержаться основные вопросы изучаемой проблемы.

Работу с источниками надо начинать с ознакомительного чтения, т.е. просмотреть текст, выделяя его структурные единицы. При ознакомительном чтении закладками отмечаются те страницы, которые требуют более внимательного изучения.

В зависимости от результатов ознакомительного чтения выбирается дальнейший способ работы с источником. Если для разрешения поставленной задачи требуется изучение некоторых фрагментов текста, то используется метод

выборочного чтения. Если в книге нет подробного оглавления, следует обратить внимание ученика на предметные и именные указатели.

Избранные фрагменты или весь текст (если он целиком имеет отношение к теме) требуют вдумчивого, неторопливого чтения с «мысленной проработкой» материала. Такое чтение предполагает выделение: 1) главного в тексте; 2) основных аргументов; 3) выводов. Особое внимание следует обратить на то, вытекает тезис из аргументов или нет.

Необходимо также проанализировать, какие из утверждений автора носят проблематичный, гипотетический характер и уловить скрытые вопросы.

Понятно, что умение таким образом работать с текстом приходит далеко не сразу. Наилучший способ научиться выделять главное в тексте, улавливать проблематичный характер утверждений, давать оценку авторской позиции – это сравнительное чтение, в ходе которого обучающийся знакомится с различными мнениями по одному и тому же вопросу, сравнивает весомость и доказательность аргументов сторон и делает вывод о наибольшей убедительности той или иной позиции.

Если в литературе встречаются разные точки зрения по тому или иному вопросу из-за сложности прошедших событий и правовых явлений, нельзя их отвергать, не разобравшись. При наличии расхождений между авторами необходимо найти рациональное зерно у каждого из них, что позволит глубже усвоить предмет изучения и более критично оценивать изучаемые вопросы. Знакомясь с особыми позициями авторов, нужно определять их схожие суждения, аргументы, выводы, а затем сравнивать их между собой и применять из них ту, которая более убедительна.

Следующим этапом работы с литературными источниками является создание конспектов, фиксирующих основные тезисы и аргументы. Можно делать записи на отдельных листах, которые потом легко систематизировать по отдельным темам изучаемого курса. Другой способ – это ведение тематических тетрадей-конспектов по одной какой-либо теме. Большие специальные работы монографического характера целесообразно конспектировать в отдельных тетрадях. Здесь важно вспомнить, что конспекты пишутся на одной стороне листа, с полями и достаточным для исправления и ремарок межстрочным расстоянием (эти правила соблюдаются для удобства редактирования). Если в конспектах приводятся цитаты, то непременно должно быть дано указание на источник (автор, название, выходные данные, № страницы). Впоследствии эта информация может быть использована при написании текста реферата или другого задания.

Таким образом, при работе с источниками и литературой важно уметь:

- сопоставлять, сравнивать, классифицировать, группировать, систематизировать информацию в соответствии с определенной учебной задачей;
- обобщать полученную информацию, оценивать прослушанное и прочитанное;
- фиксировать основное содержание сообщений; формулировать, устно и письменно, основную идею сообщения; составлять план, формулировать тезисы;
- готовить и презентовать развернутые сообщения типа доклада;

- работать в разных режимах (индивидуально, в паре, в группе), взаимодействуя друг с другом;
- пользоваться реферативными и справочными материалами;
- контролировать свои действия и действия своих товарищей, объективно оценивать свои действия;
- обращаться за помощью, дополнительными разъяснениями к преподавателю, другим обучающимся.
- пользоваться лингвистической или контекстуальной догадкой, словарями различного характера, различного рода подсказками, опорами в тексте (ключевые слова, структура текста, предваряющая информация и др.);
- использовать при говорении и письме перифраз, синонимичные средства, слова-описания общих понятий, разъяснения, примеры, толкования, «словотворчество»;
- повторять или перефразировать реплику собеседника в подтверждении понимания его высказывания или вопроса;
- обратиться за помощью к собеседнику (уточнить вопрос, переспросить и др.);
- использовать мимику, жесты (вообще и в тех случаях, когда языковых средств не хватает для выражения тех или иных коммуникативных намерений).

1.4. Методические рекомендации по подготовке к сдаче зачета

Подготовка к зачету способствует закреплению, углублению и обобщению знаний, получаемых, в процессе обучения, а также применению их к решению практических задач. Готовясь к зачету, обучающийся ликвидирует имеющиеся пробелы в знаниях, углубляет, систематизирует и упорядочивает свои знания. На зачете обучающийся демонстрирует то, что он приобрел в процессе изучения дисциплины.

Подготовка к зачету включает в себя самостоятельную и аудиторную работу обучающегося в течение всего периода изучения дисциплины и непосредственную подготовку в дни, предшествующие зачету по разделам и темам дисциплины.

При подготовке к зачету обучающимся целесообразно использовать не только материалы лекций, а и рекомендованные преподавателем правовые акты, основную и дополнительную литературу.

При подготовке к промежуточной аттестации целесообразно:

- внимательно изучить перечень вопросов и определить, в каких источниках находятся сведения, необходимые для ответа на них;
- внимательно прочитать рекомендованную литературу;
- составить краткие конспекты ответов (планы ответов).

1.1. Методические рекомендации по подготовке к сдаче экзамена

Подготовка к экзамену способствует закреплению, углублению и обобщению знаний, получаемых, в процессе обучения, а также применению их к решению практических задач. Готовясь к экзамену, обучающийся ликвидирует

имеющиеся пробелы в знаниях, углубляет, систематизирует и упорядочивает свои знания. На экзамене обучающийся демонстрирует то, что он приобрел в процессе изучения дисциплины.

Подготовка к экзамену включает в себя самостоятельную и аудиторную работу обучающегося в течение всего периода изучения дисциплины и непосредственную подготовку в дни, предшествующие экзамену по разделам и темам дисциплины.

При подготовке к экзамену обучающимся целесообразно использовать не только материалы лекций, а и рекомендованные основную и дополнительную литературу.

При подготовке к промежуточной аттестации целесообразно:

- внимательно изучить перечень вопросов и определить, в каких источниках находятся сведения, необходимые для ответа на них;
- внимательно прочитать рекомендованную литературу;
- составить краткие конспекты ответов (планы ответов).

1.5. Методические рекомендации по подготовке доклада

Написание доклада является:

- одной из форм обучения, направленной на организацию и повышение уровня самостоятельной работы обучающихся;
- одной из форм научной работы обучающихся, целью которой является расширение их научного кругозора, ознакомление с методологией научного поиска.

Доклад, как форма обучения - это краткий обзор доступных публикаций по заданной теме.

Темы докладов определяются преподавателем и содержатся в программе курса.

Преподаватель рекомендует литературу, которая может быть использована для написания доклада.

Целью написания докладов является:

- привитие обучающимся навыков библиографического поиска необходимой литературы (на бумажных носителях, в электронном виде);
- привитие обучающимся навыков компактного изложения мнения авторов и своего суждения по выбранному вопросу в письменной форме, научно грамотным языком и в хорошем стиле;
- приобретение обучающимися навыка грамотного оформления ссылок на используемые источники, правильного цитирования авторского текста; – с максимальной полнотой использовать литературу по выбранной теме (как рекомендуемую, так и самостоятельно подобранную) для правильного понимания авторской позиции;

Алгоритм создания доклада:

- 1 этап – определение темы доклада
- 2 этап – определение цели доклада
- 3 этап – подробное раскрытие информации

4 этап – формулирование основных тезисов и выводов.

Требования к содержанию доклада:

– материал, использованный в докладе, должен относиться строго к выбранной теме;

– необходимо изложить основные аспекты проблемы не только грамотно, но и в соответствии с той или иной логикой (хронологической, тематической, событийной и др.)

– при изложении следует сгруппировать идеи разных авторов по общности точек зрения или по научным школам;

Объем работы должен быть, как правило, не менее 5-10 страниц. Работа должна выполняться через одинарный интервал 14 шрифтом, размеры оставляемых полей: левое - 25 мм, правое -15 мм, нижнее -20 мм, верхнее -20 мм. Страницы должны быть пронумерованы.

Требования к выступлениям студентов

Одним из условий, обеспечивающих успех семинарских занятий, является совокупность определенных конкретных требований к выступлениям, докладам, рефератам студентов. Эти требования должны быть достаточно четкими и в то же время не настолько регламентированными, чтобы сковывать творческую мысль, насаждать схематизм.

Перечень требований к любому выступлению студента примерно таков:

- связь выступления с предшествующей темой или вопросом;
- раскрытие сущности проблемы;
- методологическое значение для научной, профессиональной и практической деятельности.

Важнейшие требования к выступлениям студентов – самостоятельность в подборе фактического материала и аналитическом отношении к нему, умение рассматривать примеры и факты во взаимосвязи и взаимообусловленности, отбирать наиболее существенные из них.

Приводимые участником семинара примеры и факты должны быть существенными, по возможности перекликаться с профилем обучения. Примеры из области наук, близких к будущей специальности студента, из сферы познания, обучения поощряются руководителем семинара. Выступление студента должно соответствовать требованиям логики. Четкое вычленение излагаемой проблемы, ее точная формулировка, неукоснительная последовательность аргументации именно данной проблемы, без неоправданных отступлений от нее в процессе обоснования, безусловная доказательность, непротиворечивость и полнота аргументации, правильное и содержательное использование понятий и терминов.

Обсуждение докладов и выступлений

Порядок ведения семинара может быть самым разнообразным, в зависимости от его формы и тех целей, которые перед ним ставятся.

Обычно имеет место следующая последовательность:

- а) выступление (доклад) по основному вопросу;
- б) вопросы к выступающему;

- в) обсуждение содержания доклада, его теоретических и методических достоинств и недостатков, дополнения и замечания по нему;
- г) заключительное слово докладчика;
- д) заключение преподавателя.

Разумеется, это лишь общая схема, которая может включать в себя развертывание дискуссии по возникшему вопросу и другие элементы.

При реферативно-докладной форме семинара первыми получают слово ранее намеченные докладчики, а при развернутой беседе - желающие выступить. Принцип добровольности выступления сочетается с вызовом студентов. Остальным желающим выступить по основному вопросу, чтобы не погасить у них интереса к семинару, можно посоветовать быть готовыми для анализа выступлений товарищей по группе, для дополнений и замечаний.

Желательно, чтобы студент излагал материал свободно.

Преподавателю, по возможности не следует прерывать выступление студента своими замечаниями и комментариями. Допустима тактичная поправка неправильно произнесенного слова, ошибочного ударения и т. п. Если далее выступающий допустил ошибки, гораздо лучше, если не сам преподаватель, а другие участники семинара первыми сделают ему соответствующее замечание.

Обстановка в аудитории во время выступления докладчика находится постоянно в сфере внимания руководителя семинара. Добиваясь внимательного и аналитического отношения студентов к выступлениям товарищей, руководитель семинара заранее ставит их в известность, что содержательный анализ выступления, доклада или реферата он оценивает так же высоко, как и выступление с хорошим докладом.

Вопросы к докладчику задают прежде всего студенты, а не преподаватель, в чем их следует поощрять. Необходимо требовать, чтобы вопросы, задаваемые студентам, были существенны, связаны с темой, точно сформулированы. Вопросам преподавателя обычно присущи следующие требования:

- ясность и четкость формулировок, определенность границ, весомость смысловой нагрузки;
- уместность постановки вопроса в данный момент, острота его звучания в сложившейся ситуации, пробуждающая живой интерес студенческой аудитории;
- вопросы должны быть посильными для студентов.

По своему характеру вопросы бывают уточняющими, наводящими, встречными; другая категория вопросов, например, казусных, может содержать предпосылки различных суждений, быть примером или положением, включающим кажущееся или действительное противоречие.

Уточняющие вопросы имеют своей целью заставить студента яснее высказать мысль, четко и определенно сформулировать ее, чтобы установить, оговорился ли он или имеет место неверное толкование проблемы. Ответ позволяет преподавателю принять правильное решение: исправленная оговорка снимает вопрос, ошибочное мнение выносится на обсуждение участников семинара, но без подчеркивания его ошибочности.

Наводящие или направляющие вопросы имеют своей задачей ввести полемику в нужное русло, помешать нежелательным отклонениям от сути

проблемы. Важно, чтобы такие вопросы приоткрывали новые сферы приложения высказанных положений, расширяли мыслительный горизонт студентов. Наводящие вопросы на вузовском семинаре являются редкостью и ставятся лишь в исключительных случаях.

Встречные вопросы содержат требования дополнительной аргументации, а также формально-логического анализа выступления или его отдельных положений. Цель таких вопросов — формирование у студентов умения всесторонне и глубоко обосновывать выдвигаемые положения, способности обнаруживать логические ошибки, обусловившие неубедительность или сомнительность вывода.

Казусные вопросы предлагаются студенту или всей группе в тех случаях, когда в выступлении, докладе проблема освещена в общем-то верно, но слишком схематично, все кажется ясным и простым (хотя подлинная глубина проблемы не раскрыта) и в аудитории образуется «вакуум интересов». Возникает необходимость показать, что в изложенной проблеме не все так просто, как это может показаться. По возможности, опираясь на знания, уже известные студентам, преподаватель найдет более сложный аспект проблемы и вынесет его на обсуждение в виде вопроса. Цель таких вопросов в том, чтобы сложное, противоречивое явление реальной действительности, содержащее в себе предпосылки для различных суждений, было осмыслено студентами в свете обсужденной теоретической проблемы, чтобы студент научился мыслить шире и глубже.

Вопрос может быть поставлен в чисто теоретическом плане, но могут быть упомянуты и конкретные случаи, события, по возможности близкие или хорошо известные участникам семинара, и предоставлена возможность самим комментировать их в плане теоретической проблемы, обсуждаемой на семинаре.

Вопросы, преследующие создание «ситуации затруднений», обычно представляют собой две-три противоречащих друг другу формулировки, из которых необходимо обнаружить и обосновать истинную, или же берется высказывание какого-либо автора (без указания его фамилии) для анализа. В основном характер таких вопросов совпадает с постановкой задач на самостоятельность мышления.

1.6. Методические рекомендации по составлению глоссария

1. Внимательно прочитайте и ознакомьтесь с текстом. Вы встретите в нем много различных терминов, которые имеются по данной теме.

2. После того, как вы определили наиболее часто встречающиеся термины, вы должны составить из них список. Слова в этом списке должны быть расположены в строго алфавитном порядке, так как глоссарий представляет собой не что иное, как словарь специализированных терминов.

3. После этого начинается работа по составлению статей глоссария. Статья глоссария - это определение термина. Она состоит из двух частей: 1. точная формулировка термина в именительном падеже; 2. содержательная часть, объемно раскрывающая смысл данного термина.

При составлении глоссария важно придерживаться следующих правил:

- стремитесь к максимальной точности и достоверности информации;
- старайтесь указывать корректные научные термины и избегать всякого рода жаргонизмов. В случае употребления такого, дайте ему краткое и понятное пояснение;
- излагая несколько точек зрения в статье по поводу спорного вопроса, не принимайте ни одну из указанных позиций. Глоссарий - это всего лишь констатация имеющихся фактов;
- также не забывайте приводить в пример контекст, в котором может употребляться данный термин;
- при желании в глоссарий можно включить не только отдельные слова и термины, но и целые фразы.

1.7. Методические рекомендации по организации самостоятельной работы для освоения дисциплины

Самостоятельная работа является одним из видов учебных занятий, она в значительной мере определяет успех обучения в университете. Самостоятельная работа способствует приобретению глубоких и прочных знаний по изучаемым дисциплинам, вырабатывает умение ориентироваться в огромном потоке информации и дает навыки работы с учебной и научной литературой. Самостоятельная работа приучает делать обобщения и выводы, вырабатывает умение логично излагать изучаемый материал, формирует творческий подход, способствует использованию полученных знаний для разнообразных практических задач, развивает самостоятельность в принятии решений. Необходимо помнить, что начинать самостоятельные занятия следует с начала семестра и проводить их регулярно. Очень важно приложить максимум усилий, чтобы заставить себя работать с полной отдачей. Необходимо помнить, что время учебы крайне ограничено, его нельзя растрачивать понапрасну. Следует осознать, что, если не использовать для занятий всего лишь один вечер в неделю, то за год их наберется не менее 40, т.е. полтора учебных месяца окажутся потерянными. Успеху в самостоятельной работе способствует соблюдение некоторых правил. Прежде всего, следует приучить себя начинать работу немедленно, как только сели за стол. Надо работать сосредоточенно и все доводить до конца. Необходимо определить реальный объем работы и продумать последовательный план ее выполнения. Работать следует не спеша, но аккуратно, точно. Излишняя поспешность влияет на качество самостоятельной работы.

Необходимо самостоятельно планировать свое рабочее время, исходя из своих возможностей и приоритетов. Это создает более спокойную обстановку, что в итоге положительно сказывается на усвоении материала. Важно полнее осознать цели своей работы, уяснить, что является главным на данном этапе, какую последовательность работы выбрать, чтобы выполнить ее лучше и с наименьшими затратами времени и энергии. Продуктивность работы зависит от правильного чередования труда и отдыха. Поэтому каждые час или два следует делать перерыв на 10-15 минут. Выходные дни лучше посвятить активному отдыху, занятиям спортом, прогулками на свежем воздухе и т.д. Даже переключение с одного вида умственной работы на другой может служить активным отдыхом.

В процессе обучения важнейшую роль играет самостоятельная работа с литературой. Без навыка правильного использования источников будет чрезвычайно трудно изучать программный материал, и много времени будет потрачено нерационально. Работа с книгой складывается из умения подобрать необходимые книги, разобраться в них, законспектировать, выбрать главное, усвоить и применить на практике.

Работу с книгой следует начать с беглого ознакомления, чтобы решить, есть ли там материал, необходимый для самостоятельной работы. В первую очередь, ознакомиться с титульной страницей, на которой указаны автор, название и год издания. На обороте титульной страницы обычно помещена аннотация, в которой дается сжатая характеристика книги с указанием, для какого круга читателей она предназначена. Особое внимание следует обратить на оглавление, так как оно раскрывает содержание книги. Предисловие позволит узнать, с какой целью книга написана, каким вопросам посвящена. В заключение книги подводятся итоги, делаются выводы. Чтение книги может быть сплошным и выборочным (чтение отдельных глав или разделов). Чтение должно быть вдумчивым, внимательным, при чтении не следует торопиться. При чтении могут встретиться непонятные слова, термины и определения. В этих случаях следует обратиться к справочнику или соответствующему словарю. Не следует при чтении пропускать сноски и примечания, т.к. в них разъясняются отдельные места, дополняются сжато изложенные в тексте положения. При чтении необходимо выделить основную мысль, представить прочитанное как единое целое. Это легче сделать, если при чтении каждого параграфа (раздела) самому себе ответить на вопросы, о чем говорится в данной части текста, чем сказанное подтверждается или поясняется.

Заключительным этапом изучения книги, статьи является запись, конспектирование прочитанного. Конспект - это сжатое логически связанное изложение прочитанного. В конспекте помещаются не только главные положения книги, но и аргументы (цифры, примеры, таблицы и т.д.). Конспект позволяет быстро восстановить в памяти содержание прочитанной книги. Кроме того, процесс конспектирования организует мысль, побуждает читающего к обдумыванию, к активному мышлению, улучшает качество усвоения и запоминания. Запись способствует выработке ясно, четко и лаконично формулировать и излагать мысль. Запись следует вести сжато и обязательно своими словами. Помимо сказанного следует иметь в виду, что научиться извлекать из книги все полезное, овладеть рациональными методами чтения и конспектирования можно только на основании практического опыта регулярной работы с книгой.

Приступая к изучению дисциплины, обучающемуся необходимо внимательно ознакомиться с тематическим планом занятий, списком рекомендованной литературы. Следует уяснить последовательность выполнения индивидуальных учебных заданий. Самостоятельная работа обучающегося предполагает работу с научной и учебной литературой, умение создавать тексты. Уровень и глубина усвоения дисциплины зависят от активной и систематической работы на лекциях, изучения рекомендованной литературы, выполнения контрольных письменных заданий.

1.8. Методические рекомендации по созданию презентации

Алгоритм создания презентации:

1 этап – определение цели презентации

2 этап – подробное раскрытие информации,

3 этап – основные тезисы, выводы.

Следует использовать 10-15 слайдов. При этом:

- первый слайд – титульный. Предназначен для размещения названия презентации, имени докладчика и его контактной информации;

- на втором слайде необходимо разместить содержание презентации, а также краткое описание основных вопросов;

- оставшиеся слайды имеют информативный характер.

Обычно подача информации осуществляется по плану: тезис – аргументация – вывод.

Роль студента:

- изучить материалы темы, выделяя главное и второстепенное;
- установить логическую связь между элементами темы;
- представить характеристику элементов в краткой форме;
- выбрать опорные сигналы для акцентирования главной информации и отобразить в структуре работы;
- оформить работу и предоставить к установленному сроку.

Требования к оформлению и представлению презентации:

1. Читабельность (видимость из самых дальних уголков помещения и с различных устройств), текст должен быть набран 24-30-ым шрифтом.

2. Тщательно структурированная информация.

3. Наличие коротких и лаконичных заголовков, маркированных и нумерованных списков.

4. Каждому положению (идее) надо отвести отдельный абзац.

5. Главную идею надо выложить в первой строке абзаца.

6. Использовать табличные формы представления информации (диаграммы, схемы) для иллюстрации важнейших фактов, что даст возможность подать материал компактно и наглядно.

7. Графика должна органично дополнять текст.

8. Выступление с презентацией длится не более 10 минут;

Не рекомендуется:

- перегружать слайд текстовой информацией;
- использовать блоки сплошного текста;
- в нумерованных и маркированных списках использовать уровень вложения глубже двух;
- использовать переносы слов;
- использовать наклонное и вертикальное расположение подписей и текстовых блоков;
- текст слайда не должен повторять текст, который преподаватель произносит вслух (зрители прочитают его быстрее, чем расскажет преподаватель, и потеряют

интерес к его словам).

Рекомендуется:

- сжатость и краткость изложения, максимальная информативность текста: короткие тезисы, даты, имена, термины — главные моменты опорного конспекта;
- использование коротких слов и предложений, минимум предлогов, наречий, прилагательных;
- использование нумерованных и маркированных списков вместо сплошного текста;
- использование табличного (матричного) формата предъявления материала, который позволяет представить материал в компактной форме и наглядно показать связи между различными понятиями;
- выполнение общих правил оформления текста;
- тщательное выравнивание текста, буквиц, маркеров списков;
- горизонтальное расположение текстовой информации, в т.ч. и в таблицах;
- каждому положению, идее должен быть отведен отдельный абзац текста;
- основную идею абзаца располагать в самом начале — в первой строке абзаца (это связано с тем, что лучше всего запоминаются первая и последняя мысли абзаца);
- идеально, если на слайде только заголовок, изображение (фотография, рисунок, диаграмма, схема, таблица и т.п.) и подпись к ней.

1.9. Методические рекомендации по выполнению рефератов

Реферат предусматривает углубленное изучение дисциплины, способствует развитию навыков самостоятельной работы с литературными источниками.

Реферат – краткое изложение в письменном виде содержания научного труда по предоставленной теме. Это самостоятельная научно-исследовательская работа, где студент раскрывает суть исследуемой проблемы с элементами анализа по теме реферата. Приводит различные точки зрения, а также собственные взгляды на проблемы темы реферата. Содержание реферата должно быть логичным, изложение материала носить проблемно-тематический характер.

Требования к оформлению реферата:

Объем реферата может колебаться в пределах 15-20 печатных страниц. Основные разделы: оглавление (план), введение, основное содержание, заключение, список литературы.

Текст реферата должен содержать следующие разделы:

- титульный лист с указанием: названия ВУЗа, кафедры, темы реферата, ФИО автора и ФИО преподавателя – куратора.
- введение, актуальность темы.
- основной раздел.
- заключение (анализ результатов литературного поиска); выводы.
- библиографическое описание, в том числе и интернет-источников, оформленное по ГОСТ 7.1 – 2003; 7.80 – 2000.
- список литературных источников должен иметь не менее 10 библиографических названий, включая сетевые ресурсы.

- Текстовая часть реферата оформляется на листе следующего формата:
- отступ сверху – 2 см; отступ слева – 3 см; отступ справа – 1,5 см; отступ снизу – 2,5 см;
 - шрифт текста: Times New Roman, высота шрифта – 14, пробел – 1,5;
 - нумерация страниц – снизу листа. На первой странице номер не ставится.

Реферат должен быть выполнен грамотно с соблюдением культуры изложения. Обязательно должны иметься ссылки на используемую литературу, включая периодическую литературу за последние 5 лет).

Критерии оценки реферата:

- актуальность темы исследования;
- соответствие содержания теме;
- глубина проработки материала;
- правильность и полнота разработки поставленных вопросов;
- значимость выводов для дальнейшей практической деятельности;
- правильность и полнота использования литературы;
- соответствие оформления реферата стандарту;
- качество сообщения и ответов на вопросы при защите реферата.

1.10 Методические указания к выполнению контрольной работы

Контрольная работа является одной из составляющих учебной деятельности студента по овладению знаниями в области подземной разработки месторождений. К ее выполнению необходимо приступить только после изучения тем дисциплины.

Целью контрольной работы является определения качества усвоения лекционного материала и части дисциплины, предназначенной для самостоятельного изучения.

Задачи, стоящие перед студентом при подготовке и написании контрольной работы:

1. закрепление полученных ранее теоретических знаний;
2. выработка навыков самостоятельной работы;
3. выяснение подготовленности студента к будущей практической работе.

Контрольные выполняются студентами самостоятельно. Тема контрольной работы известна и проводится она по сравнительно недавно изученному материалу.

Преподаватель готовит задания либо по вариантам, либо индивидуально для каждого студента. По содержанию работа может включать теоретический материал, задачи, тесты, расчеты и т.п. выполнению контрольной работы предшествует инструктаж преподавателя.

Ключевым требованием при подготовке контрольной работы выступает творческий подход, умение обрабатывать и анализировать информацию, делать самостоятельные выводы, обосновывать целесообразность и эффективность предлагаемых рекомендаций и решений, чётко и логично излагать свои мысли. Подготовку контрольной работы следует начинать с повторения

соответствующего раздела учебника, учебных пособий по данной теме и конспектов лекций.

МИНОБРНАУКИ РОССИЙСКОЙ ФЕДЕРАЦИИ

ФГБОУ ВО «Уральский государственный горный университет»



УТВЕРЖДАЮ

Проректор УГГУ
по учебно-методическому комплексу

С. А. Упоров

**МЕТОДИЧЕСКИЕ УКАЗАНИЯ ПО ОРГАНИЗАЦИИ
САМОСТОЯТЕЛЬНОЙ РАБОТЫ СТУДЕНТОВ**

Б1.О.35.04 ОБОГАЩЕНИЕ ПОЛЕЗНЫХ ИСКОПАЕМЫХ

Специальность

21.05.04 Горное дело

форма обучения: очная, заочная

Автор: Пелевин А. Е., проф., д.т.н.

Одобрена на заседании кафедры

Обогащения полезных ископаемых

(название кафедры)

Зав. кафедрой

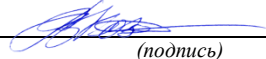

(подпись)

Козин В. З.

(Фамилия И.О.)

Протокол № 2 от 29.09.2020

(Дата)

Рассмотрена методической комиссией
факультета

горно-механического

(название факультета)

Председатель



(подпись)

Осипов П. А.

(Фамилия И.О.)

Протокол № 2 от 14.10.2020

(Дата)

Екатеринбург
2021

СОДЕРЖАНИЕ

ВВЕДЕНИЕ	3
ВИДЫ САМОСТОЯТЕЛЬНОЙ РАБОТЫ СТУДЕНТА	4
МЕТОДИЧЕСКИЕ РЕКОМЕНДАЦИИ ПО ПОДГОТОВКЕ КО ВСЕМ ВИДАМ ТЕКУЩЕГО КОНТРОЛЯ	4
Повторение материала лекций и самостоятельное изучение курса	4
Подготовка к практическим занятиям и лабораторным работам	5
Подготовка и написание контрольной работы	6
Подготовка к выполнению и написанию курсовой работы (проекта)	7
МЕТОДИЧЕСКИЕ РЕКОМЕНДАЦИИ ПО ПОДГОТОВКЕ К ПРОМЕЖУТОЧНОЙ АТТЕСТАЦИИ.....	8
Подготовка к зачёту	8
Подготовка к экзамену.....	8

ВВЕДЕНИЕ

Самостоятельная работа студентов – это разнообразные виды деятельности студентов, осуществляемые под руководством, но без непосредственного участия преподавателя в аудиторное и/или внеаудиторное время.

Это особая форма обучения по заданиям преподавателя, выполнение которых требует активной мыслительной, поисково-исследовательской и аналитической деятельности.

Методологическую основу самостоятельной работы студентов составляет деятельностный подход, когда цели обучения ориентированы на формирование умений решать типовые и нетиповые задачи, то есть на реальные ситуации, где студентам надо проявить знание конкретной дисциплины, использовать внутрипредметные и межпредметные связи.

Цель самостоятельной работы – закрепление знаний, полученных на аудиторных занятиях, формирование способности принимать на себя ответственность, решать проблему, находить конструктивные выходы из сложных ситуаций, развивать творческие способности, приобретение навыка организовывать своё время

Кроме того самостоятельная работа направлена на обучение студента осмысленно и самостоятельно работать сначала с учебным материалом, затем с научной информацией, заложить основы самоорганизации и самовоспитания с тем, чтобы привить умение в дальнейшем непрерывно повышать свой профессиональный уровень.

Самостоятельная работа реализует следующие задачи:

- систематизация и закрепление полученных теоретических знаний и практических умений студентов;
- углубление и расширение теоретических знаний;
- формирование умений использовать нормативную, правовую, справочную документацию и специальную литературу;
- развитие познавательных способностей и активности студентов: творческой инициативы, самостоятельности, ответственности и организованности;
- формирование самостоятельности мышления, способностей к саморазвитию, самосовершенствованию и самореализации;
- формирование практических (общеучебных и профессиональных) умений и навыков;
- развитие исследовательских умений;
- получение навыков эффективной самостоятельной профессиональной (практической и научно-теоретической) деятельности.

В учебном процессе выделяют два вида самостоятельной работы:

- аудиторная;
- внеаудиторная.

Аудиторная самостоятельная работа по дисциплине выполняется на учебных занятиях под непосредственным руководством преподавателя и по его заданию.

Внеаудиторная самостоятельная работа – планируемая учебная, учебно-исследовательская, научно-исследовательская работа студентов, выполняемая во внеаудиторное время по заданию и при методическом руководстве преподавателя, но без его непосредственного участия.

Самостоятельная работа, не предусмотренная образовательной программой, учебным планом и учебно-методическими материалами, раскрывающими и конкретизирующими их содержание, осуществляется студентами инициативно, с целью реализации собственных учебных и научных интересов.

Для более эффективного выполнения самостоятельной работы по дисциплине преподаватель рекомендует студентам источники и учебно-методические пособия для работы, характеризует наиболее рациональную методику самостоятельной работы, демонстрирует ранее выполненные студентами работы и т. п.

ВИДЫ САМОСТОЯТЕЛЬНОЙ РАБОТЫ СТУДЕНТА

Основные формы организации самостоятельной работы студентов определяются следующими параметрами:

- содержание учебной дисциплины;
- уровень образования и степень подготовленности студентов;
- необходимость упорядочения нагрузки студентов при самостоятельной работе.

В соответствии с реализацией рабочей программы дисциплины в рамках самостоятельной работы студенту необходимо выполнить следующие виды работ:

для подготовки ко всем видам текущего контроля:

- повторение материала лекций;
- самостоятельное изучение курса;
- подготовка к практическим занятиям и лабораторным работам;
- подготовка к контрольной работе, написание контрольной работы;
- выполнение и написание курсовой работы (проекта);

для подготовки ко всем видам промежуточной аттестации:

- подготовка к зачёту;
- подготовка к экзамену.

Особенностью организации самостоятельной работы студентов является необходимость не только подготовиться к сдаче зачета /экзамена, но и собрать, обобщить, систематизировать, проанализировать информацию по темам дисциплины.

Технология организации самостоятельной работы студентов включает использование информационных и материально-технических ресурсов образовательного учреждения.

Самостоятельная работа может осуществляться индивидуально или группами студентов как online, так и на занятиях в зависимости от цели, объема, конкретной тематики самостоятельной работы, уровня сложности, уровня умений студентов.

В качестве форм и методов контроля внеаудиторной самостоятельной работы студентов могут быть использованы обмен информационными файлами, семинарские занятия, тестирование, опрос, доклад, реферат, самоотчеты, контрольные работы, защита контрольных и курсовых работ (проектов), защита зачётных работ в виде доклада с презентацией и др.

Текущий контроль результатов внеаудиторной самостоятельной работы студентов осуществляется в пределах времени, отведенного на обязательные учебные занятия по дисциплине.

Промежуточный контроль результатов внеаудиторной самостоятельной работы студентов осуществляется в пределах времени, отведенного для сдачи экзамена / зачёта.

В методических указаниях по каждому виду контроля представлены материалы для самостоятельной работы и рекомендации по организации отдельных её видов.

МЕТОДИЧЕСКИЕ РЕКОМЕНДАЦИИ ПО ПОДГОТОВКЕ КО ВСЕМ ВИДАМ ТЕКУЩЕГО КОНТРОЛЯ

Повторение материала лекций и самостоятельное изучение курса

Лекционный материал по дисциплине излагается в виде устных лекций преподавателя во время аудиторных занятий. Самостоятельная работа студента во время лекционных аудиторных занятий заключается в ведении записей (конспекта лекций).

Конспект лекций, выполняемый во время аудиторных занятий, дополняется студентом при самостоятельном внеаудиторном изучении некоторых тем курса. Самостоятельное изучение тем курса осуществляется на основе списка основной и дополнительной литературы к дисциплине.

Перечень основной и дополнительной учебной литературы, необходимой для освоения дисциплины приведён в рабочей программе дисциплины.

Рекомендуемые задания для самостоятельной внеаудиторной работы студента, направленные на повторение материала лекций и самостоятельное изучение тем курса:

для овладения знаниями:

- конспектирование текста;
- чтение основной и дополнительной литературы;
- составление плана текста;
- работа со словарями, справочниками и нормативными документами;
- просмотр обучающих видеозаписей.

для закрепления и систематизации знаний:

- работа с конспектом лекций;
- повторная работа над учебным материалом;
- составление таблиц для систематизации учебного материала;
- изучение нормативных материалов;
- составление плана и тезисов ответа на вопросы для самопроверки;
- ответы на вопросы для самопроверки;
- составление библиографических списков по изучаемым темам.

для формирования навыков и умений:

- выполнение рисунков, схем, эскизов оборудования;
- рефлексивный анализ профессиональных умений.

Тематический план изучения дисциплины и содержание учебной дисциплины приведены в рабочей программе дисциплины.

Вопросы для самопроверки приведены учебной литературе по дисциплине или могут быть предложены преподавателем на лекционных аудиторных занятиях после изучения каждой темы.

Подготовка к практическим занятиям и лабораторным работам

Практические занятия по дисциплине выступают средством формирования у студентов системы интегрированных умений и навыков, необходимых для освоения профессиональных компетенций, а также умений определять, разрабатывать и применять оптимальные методы решения профессиональных задач.

На практических занятиях происходит закрепление теоретических знаний, полученных в ходе лекций, осваиваются методики и алгоритмы решения типовых задач по образцу и вариантных задач, разбираются примеры применения теоретических знаний для практического использования, выполняются доклады с презентацией по определенным учебно-практическим, учебно-исследовательским или научным темам с последующим их обсуждением.

Рекомендуемые задания для самостоятельной внеаудиторной работы студента, направленные на подготовку к практическим занятиям:

для овладения знаниями:

- чтение основной и дополнительной литературы;
- работа со словарями, справочниками и нормативными документами;
- просмотр обучающих видеозаписей.

для закрепления и систематизации знаний:

- работа с конспектом лекций;
- ответы на вопросы для самопроверки;
- подготовка публичных выступлений;
- составление библиографических списков по изучаемым темам.

для формирования навыков и умений:

- решение задач по образцу и вариативных задач;
- выполнение рисунков, схем, эскизов оборудования;

- рефлексивный анализ профессиональных умений.

Тематический план изучения дисциплины и содержание учебной дисциплины приведены в рабочей программе дисциплины.

Лабораторные занятия по дисциплине выступают средством формирования у студентов навыков работы с использованием лабораторного оборудования, планирования и выполнения экспериментов, оформления отчётной документации по выполнению лабораторных работ.

Рекомендуемые задания для самостоятельной внеаудиторной работы студента, направленные на подготовку к лабораторным занятиям:

для овладения знаниями:

- изучение методик работы с использованием различных видов и типов лабораторного оборудования;
- изучение правил безопасной эксплуатации лабораторного оборудования;
- работа со словарями, справочниками и нормативными документами.

для закрепления и систематизации знаний:

- составление плана проведения эксперимента;
- составление отчётной документации по результатам экспериментирования;
- аналитическая обработка результатов экспериментов.

для формирования навыков и умений:

- выполнение рисунков, схем, эскизов оборудования;
- оформление отчётной документации по выполнению лабораторных работ.

Подготовка и написание контрольной работы

Контрольная работа – индивидуальная деятельность обучающегося по концентрированному выражению накопленного знания, обеспечивает возможность одновременной работы всем обучающимся за фиксированное время по однотипным заданиям, что позволяет преподавателю оценить всех обучающихся. Контрольная работа является средством проверки умений применять полученные знания для решения задач определенного типа по теме или разделу.

Рекомендуемые задания для самостоятельной внеаудиторной работы студента, направленные на подготовку к контрольной работе:

для овладения знаниями:

- чтение основной и дополнительной литературы;
- работа со словарями, справочниками и нормативными документами.

для закрепления и систематизации знаний:

- работа с конспектом лекций;
- ответы на вопросы для самопроверки.

для формирования навыков и умений:

- решение задач по образцу и вариативных задач;
- выполнение рисунков, схем, эскизов оборудования;
- оформление отчётной документации по выполнению контрольной работы.

Контрольная работа может быть выполнена в виде доклада с презентацией.

Доклад с презентацией – это публичное выступление по представлению полученных результатов знаний по определенной учебно-практической, учебно-исследовательской или научной теме.

При подготовке доклада с презентацией обучающийся должен продемонстрировать умение самостоятельного изучения отдельных вопросов, структурирования основных положений рассматриваемых проблем, публичного выступления, позиционирования себя перед коллективом, навыки работы с библиографическими источниками и оформления научных текстов.

В ходе подготовки к докладу с презентацией обучающемуся необходимо:

- выбрать тему и определить цель выступления;
- осуществить сбор материала к выступлению;
- организовать работу с источниками;
- во время изучения источников следует записывать вопросы, возникающие по мере ознакомления, ключевые слова, мысли, суждения; представлять наглядные примеры из практики;
- сформулировать возможные вопросы по теме доклада, подготовить тезисы ответов на них;
- обработать материал и представить его в виде законченного доклада и презентации.

При выполнении контрольной работы в виде доклада с презентацией самостоятельная работа студента включает в себя:

для овладения знаниями:

- чтение основное и дополнительной литературы по заданной теме доклада;
- составление плана доклада;
- работа со словарями, справочниками и нормативными документами;
- просмотр обучающих видеозаписей по теме доклада

для закрепления и систематизации знаний:

- составление плана и тезисов презентации по теме доклада;
- составление презентации;
- составление библиографического списка по теме доклада;
- подготовка к публичному выступлению;
- составление возможных вопросов по теме доклада и ответов на них.

для формирования навыков и умений:

- публичное выступление;
- выполнение рисунков, схем, эскизов оборудования;
- рефлексивный анализ профессиональных умений.

Варианты контрольных работ и темы докладов приведены в комплекте оценочных средств дисциплины.

Подготовка к выполнению и написанию курсовой работы (проекта)

Курсовая работа (проект) – форма контроля для демонстрации обучающимся умений работать с объектами изучения, критическими источниками, справочной и энциклопедической литературой, логично и грамотно излагать собственные умозаключения и выводы, обосновывать и строить априорную модель изучаемого объекта или процесса, создавать содержательную презентацию выполненной работы.

При выполнении и защите курсовой работы (проекта) оценивается умение самостоятельной работы с объектами изучения, справочной литературой, логично и грамотно излагать собственные умозаключения и выводы, обосновывать выбранную технологическую схему и принятый тип и количество оборудования, создавать содержательную презентацию выполненной работы (пояснительную записку и графический материал).

Рекомендуемые задания для самостоятельной внеаудиторной работы студента, направленные на подготовку к курсовой работе (проекту):

для овладения знаниями:

- чтение основной и дополнительной литературы;
- работа со словарями, справочниками и нормативными документами;
- составление плана выполнения курсовой работы (проекта);
- составление списка использованных источников.

для закрепления и систематизации знаний:

- работа учебно-методическими материалами по выполнению курсовой работы (проекта);
- изучение основных методик расчёта технологических схем, выбора и расчёта оборудования;
- подготовка тезисов ответов на вопросы по тематике курсовой работы (проекта).

для формирования навыков и умений:

- решение задач по образцу и вариативных задач;
- выполнение рисунков, схем, компоновочных чертежей;
- оформление текстовой и графической документации.

Тематика курсовых работ (проектов) приведены в комплекте оценочных средств дисциплины.

МЕТОДИЧЕСКИЕ РЕКОМЕНДАЦИИ ПО ПОДГОТОВКЕ К ПРОМЕЖУТОЧНОЙ АТТЕСТАЦИИ

Подготовка к зачёту

Зачёт по дисциплине может быть проведён в виде теста или включать в себя защиту контрольной работы (доклад с презентацией).

Тест – это система стандартизированных заданий, позволяющая автоматизировать процедуру измерения уровня знаний и умений обучающегося.

При самостоятельной подготовке к зачёту, проводимому в виде теста, студенту необходимо:

- проработать информационный материал (конспект лекций, учебное пособие, учебник) по дисциплине; проконсультироваться с преподавателем по вопросу выбора дополнительной учебной литературы;
- выяснить условия проведения теста: количество вопросов в тесте, продолжительность выполнения теста, систему оценки результатов и т. д.;
- приступая к работе с тестом, нужно внимательно и до конца прочитать вопрос и предлагаемые варианты ответов, выбрать правильные (их может быть несколько), на отдельном листке ответов вписать цифру вопроса и буквы, соответствующие правильным ответам.

В процессе выполнения теста рекомендуется применять несколько подходов в решении заданий. Такая стратегия позволяет максимально гибко оперировать методами решения, находя каждый раз оптимальный вариант. Не нужно тратить слишком много времени на трудный вопрос, а сразу переходить к другим тестовым заданиям, к трудному вопросу можно обратиться в конце. Необходимо оставить время для проверки ответов, чтобы избежать механических ошибок.

Зачёт также может проходить в виде защиты контрольной работы (доклад с презентацией). Методические рекомендации по подготовке и выполнению доклада с презентацией приведены в п. «Подготовка и написание контрольной работы».

Подготовка к экзамену

Промежуточная аттестация по итогам освоения дисциплины проводится в форме экзамена.

Билет на экзамен включает в себя теоретические вопросы и практико-ориентированные задания.

Теоретический вопрос – индивидуальная деятельность обучающегося по концентрированному выражению накопленного знания, обеспечивает возможность

одновременной работы всем обучающимся за фиксированное время по однотипным заданиям, что позволяет преподавателю оценить всех обучающихся.

Практико-ориентированное задание – средство проверки умений применять полученные знания для решения задач определенного типа по определенной теме.

При самостоятельной подготовке к экзамену студенту необходимо:

- получить перечень теоретических вопросов к экзамену;
- проработать пройденный материал (конспект лекций, учебное пособие, учебник) по дисциплине, при необходимости изучить дополнительные источники;
- составить планы и тезисы ответов на вопросы;
- проработать все типы практико-ориентированных заданий;
- составить алгоритм решения основных типов задач;
- выяснить условия проведения экзамена: количество теоретических вопросов и практико-ориентированных заданий в экзаменационном билете, продолжительность и форму проведения экзамена (устный или письменный), систему оценки результатов и т. д.;
- приступая к работе с экзаменационным билетом, нужно внимательно прочитать теоретические вопросы и условия практико-ориентированного задания;
- при условии проведения устного экзамена составить план и тезисы ответов на теоретические вопросы, кратко изложить ход решения практико-ориентированного задания;
- при условии проведения письменного экзамена дать полные письменные ответы на теоретические вопросы; изложить ход решения практико-ориентированного задания с численным расчётом искомых величин.



Министерство образования и науки
Российской Федерации
Федеральное государственное бюджетное
образовательное учреждение
высшего образования
«Уральский государственный горный университет»

Е. Ф. Цыпин
Е. А. Бекчурина
И. Х. Хамидулин

ОБОГАЩЕНИЕ

ПОЛЕЗНЫХ ИСКОПАЕМЫХ

Учебно-методическое пособие
по выполнению практических работ
для студентов специальности 21.05.04 Горное дело
всех форм обучения

Екатеринбург – 2019

Министерство образования и науки Российской Федерации
Федеральное государственное бюджетное образовательное учреждение
высшего образования
«Уральский государственный горный университет»

ОДОБРЕНО

Методической комиссией
горно-механического факультета
«___» Вол 2019 г.
Председатель комиссии

_____ проф. В. П. Барановский

Е. Ф. Цыпин
Е. А. Бекчурина
И. Х. Хамидулин

ОБОГАЩЕНИЕ ПОЛЕЗНЫХ ИСКОПАЕМЫХ

Учебно-методическое пособие
по выполнению практических работ
для студентов
направления 21.05.04 – «Горное дело»
всех форм обучения

ОГЛАВЛЕНИЕ

ВВЕДЕНИЕ	4
ПРАКТИЧЕСКАЯ РАБОТА 1. ДРОБЛЕНИЕ ПОЛЕЗНЫХ ИСКОПАЕМЫХ	5
ПРАКТИЧЕСКАЯ РАБОТА 2. ГРОХОЧЕНИЕ ПОЛЕЗНЫХ ИСКОПАЕМЫХ	7
ПРАКТИЧЕСКАЯ РАБОТА 3. СИТОВЫЙ АНАЛИЗ МЕЛКИХ ПРОДУКТОВ	8
ПРАКТИЧЕСКАЯ РАБОТА 4. ОБОГАЩЕНИЕ В ПОРШНЕВОЙ ОТСАДОЧНОЙ МАШИНЕ	12
ПРАКТИЧЕСКАЯ РАБОТА 5. ОБОГАЩЕНИЕ НА СОТРЯСАТЕЛЬНОМ КОНЦЕНТРАЦИОННОМ СТОЛЕ	16
ПРАКТИЧЕСКАЯ РАБОТА 6. ФРАКЦИОННЫЙ АНАЛИЗ УГЛЯ	19
ПРАКТИЧЕСКАЯ РАБОТА 7. КОЛЛЕКТИВНАЯ ФЛОТАЦИЯ СУЛЬФИДНОЙ РУДЫ	21
ПРАКТИЧЕСКАЯ РАБОТА 8. МАГНИТНАЯ СЕПАРАЦИЯ ПОЛЕЗНЫХ ИСКОПАЕМЫХ	26
БИБЛИОГРАФИЧЕСКИЙ СПИСОК	29
ПРИЛОЖЕНИЕ А	30
ПРИЛОЖЕНИЕ Б	31

ВВЕДЕНИЕ

Цель практических занятий – развитие навыков проведения лабораторных опытов и помощь в закреплении теоретических знаний по дисциплине.

Практические работы выполняются побригадно, а отчёт по работе каждый студент составляет самостоятельно. Отчёт по работе должен содержать изложение последовательности выполнения работы с необходимыми расчётами (таблица 1.1), схемой подготовки проб, схемой устройства для проведения опытов, эскизами основных узлов, таблицами результатов опытов, графиками, математическими зависимостями и выводами по проделанной работе.

Таблица 1.1 – Расчётные выражения для определения показателей обогащения

№ п/п	Показатель	Расчётные выражения	
		два продукта разделения	<i>n</i> продуктов разделения
1	Баланс по материалу	$Q = C + T$ $100 = \gamma_{\hat{e}} + \gamma_{\hat{\delta}}$	$Q = \sum_{i=1}^n Q_i$ $100 = \sum_{i=1}^n \gamma_i$
2	Баланс по ценному компоненту	$Q \cdot \alpha = C \cdot \beta + T \cdot \vartheta$ $100 \cdot \alpha = \gamma_{\hat{e}} \cdot \beta + \gamma_{\hat{\delta}} \cdot \vartheta$ $100 = \varepsilon_{\hat{e}} + \varepsilon_{\hat{\delta}}$	$100 \cdot \alpha = \sum_{i=1}^n \gamma_i \cdot \beta_i$
3	Массовая доля ценного компонента	$\alpha = (P_{\alpha} / Q) \cdot 100, \%$ $\beta = (P_{\beta} / \tilde{N}) \cdot 100, \%$ $\vartheta = (P_{\vartheta} / T) \cdot 100, \%$	$\beta_i = \frac{P_i}{Q_i} \cdot 100, \%$
4	Выход продукта	$\gamma_{\hat{e}} = (C/Q) \cdot 100 = \frac{(\alpha - \vartheta)}{(\beta - \vartheta)} \cdot 100, \%$ $\gamma_{\hat{\delta}} = (T/Q) \cdot 100 = \frac{(\beta - \alpha)}{(\beta - \vartheta)} \cdot 100, \%$	$\gamma_i = \frac{Q_i}{Q} \cdot 100, \%$
5	Извлечение ценного компонента в продукт	$\varepsilon_{\hat{e}} = \frac{C \cdot \beta}{Q \cdot \alpha} \cdot 100 = \frac{(\alpha - \vartheta) \cdot \beta}{(\beta - \vartheta) \cdot \alpha} \cdot 100, \%$ $\varepsilon_{\hat{\delta}} = \frac{T \cdot \vartheta}{Q \cdot \alpha} \cdot 100 = \frac{(\beta - \alpha) \cdot \vartheta}{(\beta - \vartheta) \cdot \alpha} \cdot 100, \%$	$\varepsilon_i = \gamma_i \cdot \frac{\beta_i}{\alpha}$

где Q, C, T – массы исходного материала, концентрата и хвостов, соответственно; $\gamma_{\hat{e}}; \gamma_{\hat{\delta}}$ – выход концентрата и хвостов, соответственно; α, β, ϑ – массовые доли компонента соответственно в исходном материале, в кон-

центрате, хвостах; Q_i, γ_i – масса и выход i -ого продукта; $P_\alpha, P_\beta, P_\gamma, P_i$ – масса ценного компонента в исходном материале, концентрате, хвостах, в i -ом продукте разделения; $\varepsilon_k, \varepsilon_x$ – извлечение ценного компонента в концентрат и в хвосты, соответственно.

На титульном листе отчёта должны быть указаны название работы, шифр группы, фамилия исполнителя. Отчёт должен быть подписан студентом.

Защиту отчёта проводят после его проверки преподавателем. При защите необходимо знать цель работы, устройство и назначение применяемых аппаратов, способы управления и органы управления, методику проведения работы, формулы (таблица 1.1), использованные для расчётов, а также уметь объяснять полученные результаты и закономерности.

ПРАКТИЧЕСКАЯ РАБОТА 1 ДРОБЛЕНИЕ ПОЛЕЗНЫХ ИСКОПАЕМЫХ

1. Цель:

- изучить конструкции щековой и валковой дробилок;
- изучить способ дробления исходного продукта;
- определить степень дробления;
- определить фактическую производительность щековой и валковой дробилок.

2. Оборудование и материалы:

- проба материала (крупность 150-0 мм);
- дробилка щековая;
- дробилка валковая;
- секундомер;
- набор стандартных лабораторных сит;
- линейка с делениями (штангенциркуль);
- весы;
- совки.

3. Ход работы:

1. Получить у преподавателя пробу материала.
2. Определить массу пробы.
3. Изучить конструкцию дробилки и определить конструктивные и механические параметры.
4. Определить средний максимальный кусок до дробления.
5. Соблюдая меры предосторожности, пропустить пробу через ще-

- ковую дробилку. При этом зафиксировать продолжительность цикла дробления.
6. Определить средний максимальный кусок после дробления.
 7. Соблюдая меры предосторожности, пропустить пробу через валковую дробилку. При этом зафиксировать продолжительность цикла дробления.
 8. Определить средний максимальный кусок после дробления.
 9. Убрать рабочее место в лаборатории.
 10. Обработать результаты работы.
 11. Составить отчёт по выполненной работе.

Пояснения по обработке результатов в работе 1

Для определения среднего максимального куска руды, как до, так и после дробления, отбирают 3 максимальных куска (визуально) и производят замер каждого из них в трёх направлениях. Для удобства рекомендуется использовать ёмкость с прямым углом, в уголок которой следует поместить кусок и обмерить.

Величину (мм) максимального куска D определяют по формуле среднеарифметического:

$$D = \frac{L + B + H}{3},$$

где L – длина куска, мм;
 B – ширина куска, мм;
 H – высота куска, мм.

Средний максимальный размер куска определяют по формуле:

$$D_{\max}^{\text{ср}} = \frac{D_1 + D_2 + D_3}{3}.$$

Аналогично рассчитывают средний максимальный кусок для дроблёного материала $d_{\max}^{\text{д}}$.

Степень дробления находят по формуле:

$$i_{\text{ср}} = \frac{D_{\max}^{\text{ср}}}{d_{\max}^{\text{ср}}},$$

где $D_{\max}^{\text{ср}}$ – средний максимальный кусок руды до дробления, мм;
 $d_{\max}^{\text{ср}}$ – средний максимальный кусок руды после дробления, мм.
Фактическую производительность Q определяют по формуле:

$$Q = 3,6 \frac{q}{t}, \text{ т/ч,}$$

где q – количество дробленой руды, кг;
 t – время дробления, с.

В выводах по работе следует отразить результаты определения степеней дробления и производительности дробилок.

ПРАКТИЧЕСКАЯ РАБОТА 2 ГРОХОЧЕНИЕ ПОЛЕЗНЫХ ИСКОПАЕМЫХ

1. Цель:

- изучить конструкцию и работу самоцентрирующегося инерционного грохота;
- изучить способ изменения режима работы грохота;
- развить навыки анализа полученных данных.

2. Оборудование и материалы:

- проба после дробления в валковой дробилке;
- грохот самоцентрирующийся;
- секундомер;
- набор стандартных лабораторных сит;
- линейка с делениями (штангенциркуль);
- весы;
- совки.

3. Ход работы:

1. Получить у преподавателя пробу.
2. Определить массу пробы.
3. Изучить конструкцию грохота и определить конструктивные и механические параметры.
4. Засыпать пробу в приёмный бункер при закрытом затворе.
5. Включить грохот. Открыть затвор бункера для подачи материала на просеивающую поверхность. Продолжительность грохочения оценивать с точностью до десятых долей секунды: начало – в момент попадания первых зёрен на просеивающую поверхность; окончание – в момент выхода из бункера основной массы материала. В течение опыта необходимо следить за тем, чтобы материал не зависал в бункере. Очистить бункер.
6. Выключить грохот и зачистить поддон, перезапустить грохот несколько раз («пуск-остановка» – два-три раза) до полной очистки.

7. Взвесить надрешётный и подрешётный продукты.
8. Убрать рабочее место в лаборатории.
9. Обработать результаты работы, определить эффективность грохочения.
10. Составить отчёт по выполненной работе.

Пояснения по обработке результатов в работе 2

Определение эффективности грохочения.

Существуют несколько методов определения эффективности грохочения, характеризующих полноту перехода частиц менее размера отверстия просеивающей поверхности в подрешётный продукт.

Наиболее общим является метод, рассматривающий эффективность грохочения как отношение массы подрешетного материала ко всей массе материала такой же крупности, содержащейся в руде, поступающей на грохот

$$E_1 = \frac{Q_1}{Q_2} \cdot 100, \%$$

где Q_1 – масса подрешётного материала (крупность материала $-a+0$ мм), кг;

Q_2 – масса материала той же крупности в исходном материале, поступающем на грохочение (крупность материала $-a+0$ мм), кг;

a – размер отверстий просеивающей поверхности грохота, мм.

Однако, на производстве практически трудно взвешивать подрешётный продукт. Для определения эффективности грохочения отбирают пробы исходной руды и надрешётного продукта, определяют в них содержание класса крупности $-d_c+0$ мм. Эффективность грохочения рассчитывают по формуле:

$$E_2 = \frac{\alpha - \vartheta}{\alpha \cdot (100 - \vartheta)} \cdot 10^4, \%$$

где α – массовая доля зерен минус a в исходном продукте, %;

ϑ – массовая доля зерен минус a в верхнем продукте, %.

В выводах по работе следует привести результаты расчёта эффективности грохочения по двум формулам и сравнить их.

ПРАКТИЧЕСКАЯ РАБОТА 3 СИТОВЫЙ АНАЛИЗ МЕЛКИХ ПРОДУКТОВ

1. Цель:

- изучить методику проведения ситового анализа;

- определить гранулометрический состав продукта;
- изучить конструкцию и работу вибровстряхивателя;
- развить навыки анализа полученных данных.

2. Оборудование и материалы:

- проба материала крупностью $-1+0$ мм;
- набор стандартных лабораторных сит;
- вибровстряхиватель;
- весы электронные.

3. Ход работы:

1. Получить у преподавателя пробу.
2. Определить массу пробы.
3. Изучить конструкцию стандартных сит и вибровстряхивателя.
4. Собрать комплект сит и поместить пробу на верхнее сито.
5. Провести ситовый анализ в течение времени, заданного преподавателем.
6. Определить массы полученных классов крупности: содержимое каждого сита перенести на листы бумаги и подписать классы; взвесить полученные классы крупности.
7. Убрать рабочее место в лаборатории.
8. Обработать результаты работы: рассчитать частный и суммарный выходы классов крупности в процентах от исходной навески, построить частную и суммарную гранулометрические характеристики.
9. Составить отчёт по выполненной работе.

Пояснения по обработке результатов в работе 3

При проведении исследования на обогатимость полезных ископаемых весьма важной операцией является ситовый анализ.

Для производства ситовых анализов используют набор лабораторных стандартных сит. Конструкция стандартных сит представляет собой круглые ободы диаметром 150-300 мм, высотой от 25 до 50 мм, со вставленными в эти ободы ситами. Набор сит собирают в комплект с крышкой и поддоном.

Размеры отверстий смежных сит должны изменяться плавно, с определенной закономерностью. Почти во всех стандартных ситах это осуществляется применением постоянного множителя – модуля ситовой шкалы. Последовательный ряд размеров отверстий сит составляет геометрическую прогрессию – шкалу классификации.

Практическую работу выполняют на наборе сит с модулем 2.

За основание в наборе сит принято сито 200 меш, где 200 – число отверстий на одном линейном дюйме сетки. Размер отверстия этого сита равен 0,071 мм. На основание последовательно устанавливают сита с размерами отверстий 0,16 мм, 0,315 мм, 0,63 мм, 1,25 мм, 2,5 мм. Нижнее сито устанавливают в поддон такого же диаметра.

На верхнее сито загружают пробу материала в количестве 100-150 г, плотно закрывают крышкой, комплект сит устанавливают на вибровстряхиватель и закрепляют.

Продолжительность ситового анализа для данной пробы определяют экспериментально.

Первоначально продолжительность встряхивания принимается равной 10 минутам, после чего содержимое каждого сита переносят на листы бумаги и классы подписывают.

Качество отсева проверяют по классу минус 0,071 мм. Для этой цели класс крупности $-0,16+0,071$ мм взвешивают, переносят снова на сито 0,071 мм и подвергают ручному отсеиванию в течение 1 мин.

Если в результате контрольного отсеивания выход класса крупности минус 0,071 мм меньше 1 % от первоначальной массы класса крупности $-0,16+0,071$ мм, то сев можно считать окончанным, каждый класс крупности взвешивают, и рассчитывают выходы классов крупности.

Если выход класса крупности минус 0,071 мм при контрольном отсеивании более 1 %, то все классы крупности подвергают повторному отсеиванию в течение 5 мин.

После дополнительного просеивания снова повторяют контрольный ручной сев, как это было описано выше, и так до тех пор, пока при контрольном отсеивании выход класса крупности минус 0,071 мм не окажется менее 1 %. После этого все полученные классы крупности взвешивают, и результаты ситового анализа заносят в таблицу 3.1.

Расчёты частных выходов осуществляют по формуле выхода из таблицы 1.1.

По данным таблицы 3.1 строят кривые ситового анализа (гранулометрические характеристики) по частным и суммарным выходам. При этом по оси абсцисс откладывают размеры отверстий сит в миллиметрах, а по оси ординат – суммарные и частные выходы классов крупности в процентах.

Пример представления результатов ситового анализа приведён в таблице 3.2 и на рисунке 3.1.

Таблица 3.1 – Результаты ситового анализа

Классы крупности, мм	Выход			
	Частный		Суммарный	
	г	%	«по плюсу»	«по минусу»
+2,5				100,0
-2,5+1,25				
-1,25+0,63				
-0,63+0,315				
-0,315+0,16				
-0,16+0,071				
-0,071+0			100,0	
Итого		100,0		

Таблица 3.2 – Результаты ситового анализа дроблёной руды

Класс крупности, мм	Выход, %			
	Частный		Суммарный	
	г	%	«по плюсу»	«по минусу»
+2,5	15,0	8,33	8,33	100,00
-2,5+1,25	12,0	6,67	15,00	91,67
-1,25+0,63	20,0	11,11	26,11	85,00
-0,63+0,315	25,0	13,89	40,00	73,89
-0,315+0,16	35,0	19,44	59,44	60,00
-0,16+0,071	55,0	30,56	90,00	40,56
-0,071+0	18,0	10,00	100,00	10,00
Итого:	180,0	100,00	-	-

Суммарный выход «по плюсу» показывает, какой процент из всей исходной пробы остался бы на данном сите, если бы в данном наборе сит оно было верхним. Расчёт суммарного выхода «по плюсу» осуществляют сверху вниз.

Суммарный выход по «минусу» показывает, какой процент из всей исходной пробы прошел бы через данное сито, если бы в данном наборе сит оно было нижним. Расчёт суммарного выхода по «минусу» осуществляют снизу вверх.

По форме кривой делают вывод о преобладании в пробе крупных или мелких классов.



Рисунок 3.1 – Частная и суммарные гранулометрические характеристики

ПРАКТИЧЕСКАЯ РАБОТА 4 ОБОГАЩЕНИЕ В ПОРШНЕВОЙ ОТСАДОЧНОЙ МАШИНЕ

Гравитационные процессы обогащения основаны на различии в закономерностях движения различных минералов в той или иной среде под действием сил тяжести или инерционных сил. В большинстве случаев различие в закономерностях движения минералов в среде обусловлено разностью в плотности минералов, но нужно понимать, что это различие может быть обусловлено при разной плотности минералов различными размерами минеральных частиц или различной их формой.

К гравитационным процессам относят: обогащение отсадкой, обогащение на концентрационных столах, в винтовых и центробежных сепараторах, на шлюзах, обогащение в тяжёлых средах, классификация и другие. Гравитационные процессы, в зависимости от среды, в которой происходит обогащение, подразделяют на гидравлические (среда – вода) и пневматические (среда – воздух).

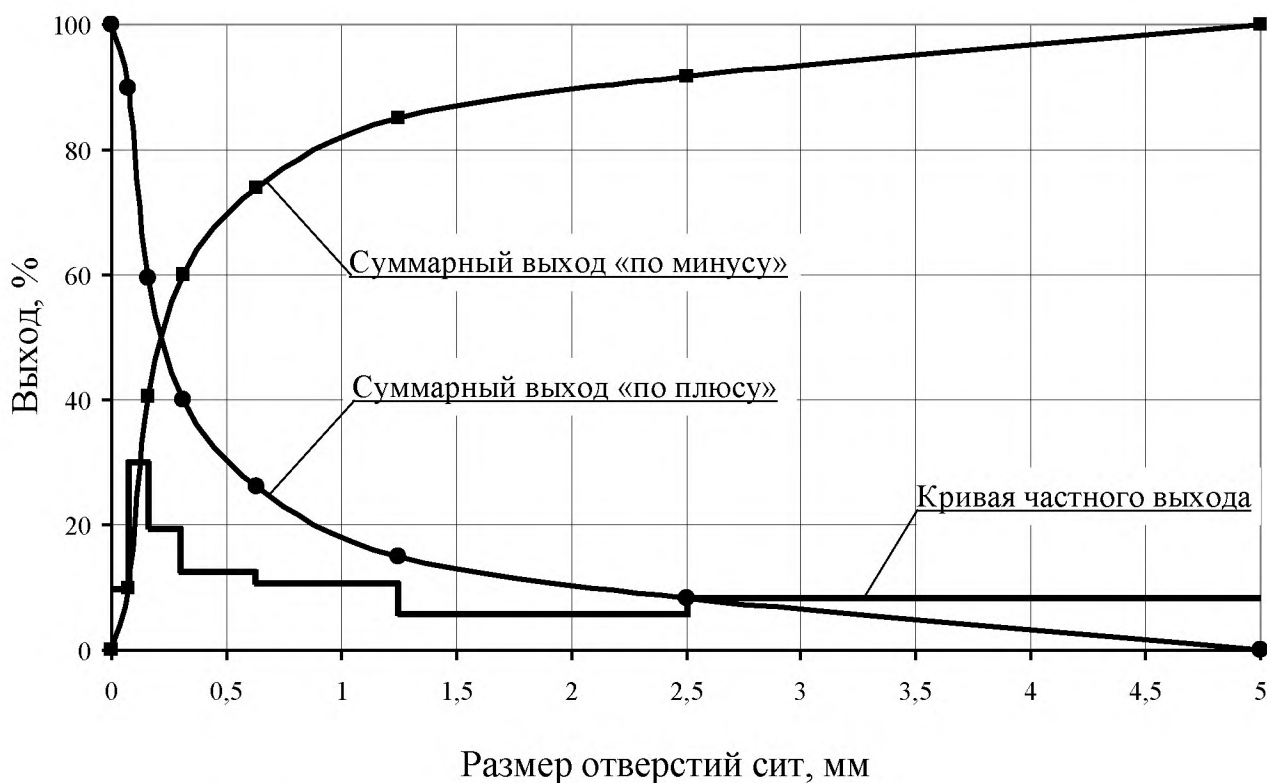
1. Цель:

- изучить конструкцию и работу поршневой отсадочной машины;
- освоить регулировку процесса отсадки;

- развить навыки анализа полученных данных.

2. Оборудование и материалы:

- проба (каменный уголь);
- машина отсадочная поршневая;
- совки;
- весы технические.

Процесс разделения минералов по плотности в вертикальном потоке воды, переменном по направлению и амплитуде, называется *отсадкой*.

Практическую работу выполняют на гидравлической поршневой двухкамерной отсадочной машине с неподвижным решетом и с боковой разгрузкой тяжёлых фракций (рисунок 4.1).



Рисунок 4.1 – Поршневая отсадочная машина

Машина состоит из корпуса 1, который продольной перегородкой 2, не достигающей до дна, разделён на два отделения: отсадочное А и поршневое Б, в котором расположены поршни 7, приводимые в движение эксцентриковым приводом 8.

Корпус машины разделён в поперечном направлении перегородкой 3 на два самостоятельных отделения. В отделении I со стороны загрузочной коробки 4 во время работы происходит накопление тяжёлой фракции (породы); в отделении II – сростков тяжёлого и лёгкого минералов (промежуточного продукта), а лёгкая фракция через сливной порог 6 выносится водой.

Расслоение обогащаемого материала отсадочной постели по плотности происходит в машине под действием вертикальных пульсаций подрешётной воды. При движении воды вверх зёрна меньшей плотности поднимаются выше, чем зёрна большей плотности (более тяжёлые). При движении потока воды вниз, наоборот, зёрна большей плотности оседают быстрее лёгких зерен. Так происходит постепенное расслоение материала, находящегося в машине, по плотностям.

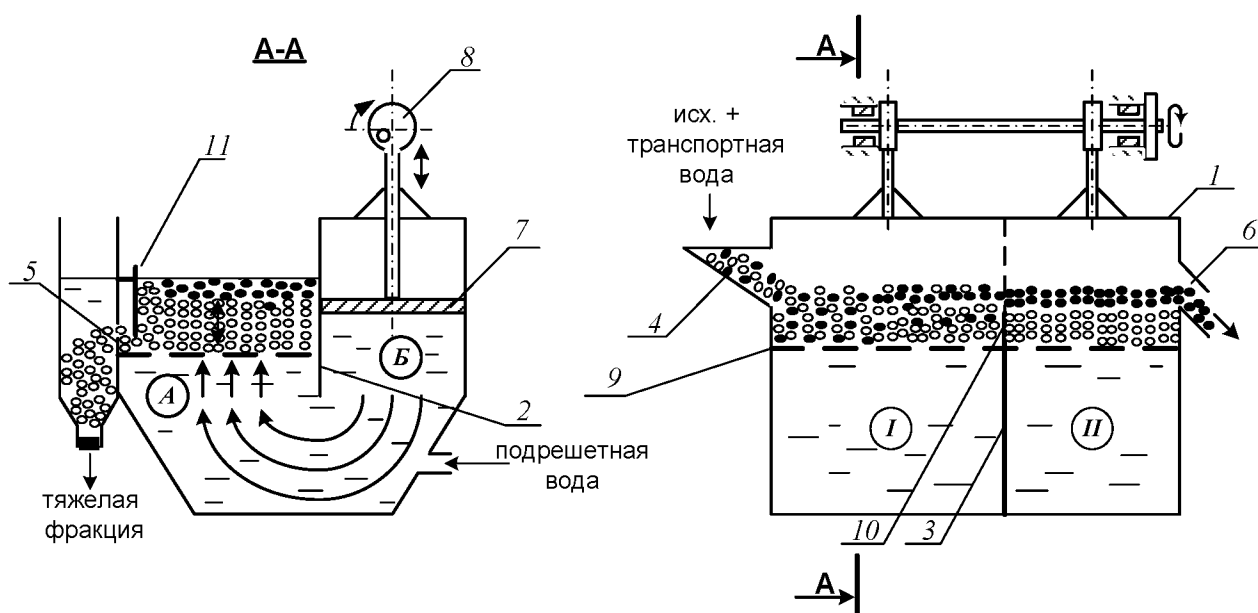
Движение каждого минерального зерна и всей отсадочной постели вдоль машины по отсадочному решету 9 происходит за счёт транспортной воды и избытка подрешётной воды.

В начале работы, спустя некоторое время после начала загрузки исходного продукта в отделении *I* накапливается слой материала – отсадочная постель. Когда общая высота слоя материала будет больше высоты порога 10, разделяющего отсадочное решето в поперечном направлении, лёгкая фракция и часть тяжёлой фракции будут переходить во второе отделение машины *II*. Во втором отделении слой материала, накапливаясь и продвигаясь вдоль машины, достигает сливного порога 6, по которому лёгкие минералы вместе с водой скатываются, разгружаясь из машины.

Чтобы зёрна, имеющие большую плотность, не разгружались через сливной порог 6 при накоплении их в отделении *II* примерно до половины высоты сливного порога, открывают заслонки 11 в обоих отделениях, приподнимая их на такую высоту, чтобы в щели под заслонкой проходили зёрна тяжёлого минерала, но не уходили зёрна лёгкого минерала.

Разгрузку тяжёлой фракции в отделении *I* регулируют заслонкой 11 таким образом, чтобы получать в разгрузке только тяжёлые зерна (породу), а в отделении *II* – разгружать породу и сростки так, чтобы в слив уходил чистый уголь без частиц породы.

3. Ход работы:

1. Получить у преподавателя пробу.
2. Изучить конструкцию и определить конструктивные параметры поршневой отсадочной машины.
3. Провести обогащение каменного угля с получением трёх продуктов: лёгкой фракции (уголь), тяжёлой фракции (породы) и промежуточной фракции (промпродукта).
4. Открыть краны на трубопроводах, подающих транспортную и подрешётную воду и заполнить машину водой. Под разгрузочный порог подставить приёмник лёгкой фракции (коробка с

- перфорированным дном).
5. Когда вода начнёт переливаться через порог 6, включить привод поршней машины. После этого начать загружать обогащаемый материал в приёмную коробку 4 вручную совками и продолжать загрузку до конца опыта.
 6. При работе отсадочной машины необходимо следить за накоплением материала в отделениях *I*, *II*. Когда слой тяжёлых (породных) частиц достигнет примерно половины высоты сливного порога 6 во втором отделении, открыть заслонки 11, регулируя высоту их подъема, как указывалось выше. С этого момента начинается разгрузка породной и промпродуктовой фракции в боковые карманы.
 7. В ходе работы необходимо следить за тем, чтобы отсадочная постель хорошо разрыхлялась в восходящем потоке воды и была подвижной – перемещалась импульсами вдоль машины. Последнее достигается одним или сочетанием следующих факторов оперативной регулировки:
 - изменением количества подаваемой подрешётной воды;
 - изменением количества загружаемого в машину обогащаемого продукта;
 - изменением величины разгрузочных щелей.Следует знать, что кроме этих факторов регулирования работы машины можно осуществлять изменением числа ходов поршней в минуту и величиной хода поршней (размахом колебаний). Значение этих факторов подбирают и устанавливают при настройке машины для обогащения того или иного исходного материала заранее, а при работе машины менять эти факторы не представляется возможным.
 8. При работе машины необходимо следить за наполнением приёмников тяжёлой и промпродуктовой фракций, расположенных сбоку машины. Когда слой материала в приёмниках достигнет уровня разгрузочных щелей, опыт прекращают в такой последовательности:
 - прекратить загрузку материала в машину;
 - отключить привод машины;
 - прекратить подачу воды в машину.
 9. Полученные продукты обогащения разгрузить, произвести обезвоживание дренированием и взвесить. Рассчитать выходы продуктов разделения.

10. Убрать рабочее место в лаборатории.
11. Обработать результаты работы.
12. Составить отчёт по выполненной работе.

Пояснения по обработке результатов в работе 4

Массовые доли золы в продуктах задаёт преподаватель, остальные показатели рассчитывают по уравнению баланса и по известным формулам. Результаты расчета представляют в виде таблицы 4.1.

Таблица 4.1 – Результаты обогащения угля на поршневой отсадочной машине

Продукты обогащения	Выход		Массовая доля золы, A^d , %	Извлечение золы, %
	кг	%		
Концентрат				
Промпродукт				
Хвосты (порода)				
Итого:		100,0	$A_{исх}^d$	100,0

В выводах по работе следует описать личные наблюдения за возможностью регулирования процесса отсадки в машине, сравнить качество полученных продуктов разделения на основании их визуальной оценки.

ПРАКТИЧЕСКАЯ РАБОТА 5 ОБОГАЩЕНИЕ НА СОТРЯСАТЕЛЬНОМ КОНЦЕНТРАЦИОННОМ СТОЛЕ

Обогащение мелких классов крупности (менее 3-4 мм) оловянных, вольфрамовых, марганцевых и им подобных руд и углей осуществляют на сотрясательных концентрационных столах.

1. Цель:

- изучить конструкцию сотрясательного концентрационного стола;
- освоить регулировку процесса разделения на деке концентрационного стола при визуальном наблюдении за процессом разделения;
- развить навыки анализа полученных данных.

2. Оборудование и материалы:

- проба измельчённой руды массой 5-7 кг;
- стол сотрясательный концентрационный СК-1;

- совки;
- весы технические.

Стол (рисунок 5.1) состоит из деки 1 с рифлями 2, привода деки 3, механизма изменения угла наклона деки 4, питающего жёлоба 5, жёлоба для подачи смывной воды 6.



Рисунок 5.1 – Схема концентрационного стола

Разделение минералов по плотности на деке стола происходит за счёт различия в направлении движения лёгких и тяжёлых частиц по деке стола при одновременном действии на частицы минералов сил инерции, силы тяжести и гидродинамического напора смывной воды.

Вследствие сегрегации частиц в пространстве между рифлями тяжёлые частицы имеют больший контакт с декой и за счёт возвратно-поступательных движений деки продвигаются преимущественно вдоль неё. Лёгкие частицы, занимая верхний слой, испытывают большее воздействие потока смывной воды и движутся преимущественно поперек деки стола. На деке стола образуется «веер» частиц, располагающихся сверху-вниз по схеме: мелкие тяжёлые частицы → крупные тяжёлые, мелкие лёгкие → крупные лёгкие → шламы.

Частицы различных по плотности минералов, как правило, отличаются по цвету или блеску, что существенно упрощает наблюдение за образованием и распределением веера продуктов на деке стола.

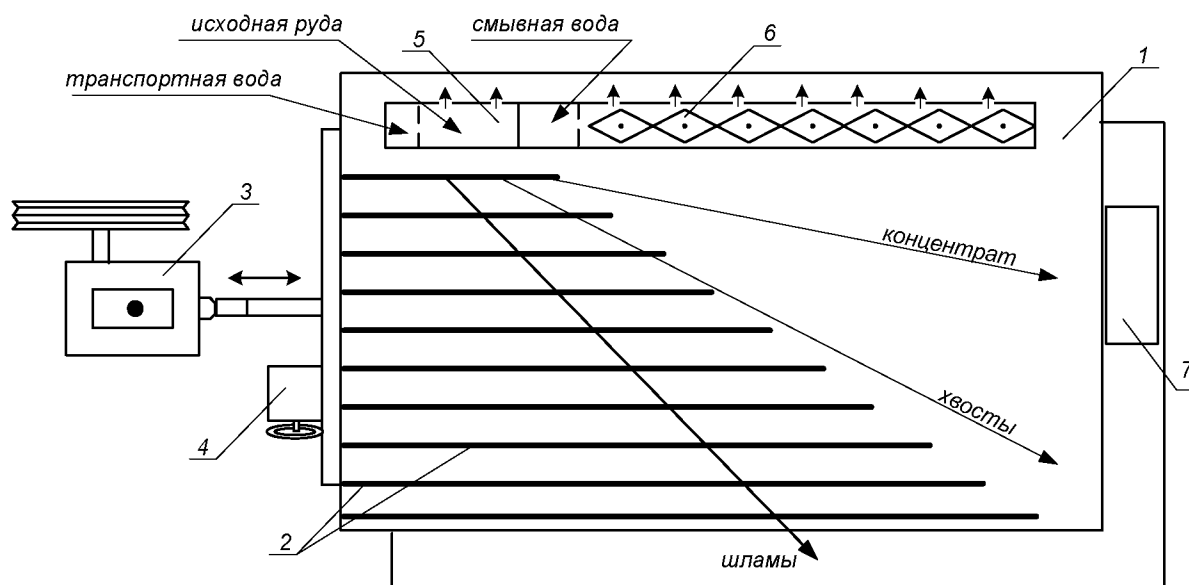
Изменяя скорость смывного потока воды, можно «расширить» или «сузить» веер на гладкой поверхности деки (за рифлями).

Скорость смывного потока воды регулируют двумя факторами: расходом смывной воды и углом поперечного наклона деки стола.

Качество концентрата зависит от того, какую часть веера (верхнюю) направить в приёмник концентрата. Регулирование количества отсекаемого концентрата из веера частиц осуществляют передвижным желобом или перемещением приёмника концентрата вдоль среза деки.

3. *Ход работы:*

1. Получить у преподавателя пробу.
2. Изучить конструкцию и определить конструктивные параметры сотрясательного концентрационного стола;
3. Включить привод стола. Открыть краны на трубопроводе, подающем воду в питающий желоб и в желоб смывной воды. Отрегулировать равномерность потока смывной воды по деке стола поворотом резиновых флажков в желобе.
4. Настроить процесс разделения. Для этого в приёмный желоб загрузить несколько совков исходной руды, которая смывается водой на деку стола. Наблюдая за образованием веера частиц на деке стола, продолжать периодически загружать руду в приёмный желоб. Отрегулировать ширину и чёткость веера частиц изменением расхода смывной воды и изменением угла наклона деки с помощью штурвала механизма 4 (рисунок 5.1). При получении чёткого веера частиц на деке стола регулирование стола прекратить.
5. Пробу постепенно совком загрузить в приёмный желоб. При этом необходимо наблюдать за веером частиц и при необходимости отрегулировать его. Кроме того, нужно следить за шириной части веера частиц, отсекаемой в приёмник концентрата с тем, чтобы забирать в приёмник концентрата постоянную ширину полосы концентрата. При необходимости приёмник можно передвигать.
6. После окончания загрузки руды выждать, пока вся руда не пройдёт по деке и не разгрузится в соответствующие приёмники.
7. Из полученного концентрата слить воду и взвесить его. Определить массу концентрата с учётом его влажности.
8. Убрать рабочее место в лаборатории.
9. Обработать результаты работы.
10. Составить отчёт по выполненной работе.

Пояснения по обработке результатов в работе 5

Массы продуктов разделения и рассчитанные технологические показатели обогащения на концентрационном столе занести в таблицу 5.1.

Таблица 5.1 – Результаты обогащения на концентрационном столе

Продукты обогащения	Выход		Массовая доля извлекаемого компонента, %	Извлечение компонента, %
	кг	%		
Концентрат				
Хвосты (порода)				
Исходная руда		100,0		100,0

Все расчёты осуществляют по известным формулам.

По результатам опыта делают выводы, в которых следует отразить личные наблюдения за процессом разделения минералов на деке стола и за возможностью регулирования процесса разделения.

ПРАКТИЧЕСКАЯ РАБОТА 6 ФРАКЦИОННЫЙ АНАЛИЗ УГЛЯ

Фракционный анализ угля – это разделение угля по плотности на фракции, осуществляемое в тяжёлых средах с заданными плотностями тяжёлых сред. В качестве тяжёлых сред в лабораторных условиях применяют чаще всего водные растворы хлористого цинка ($ZnCl_2$).

1. Цель:

- изучить методику определения фракционного состава угля;
- изучить методику построения кривых обогатимости угля;
- развить навыки анализа полученных данных.

2. Оборудование и материалы:

- проба (каменный уголь) массой 5-10 кг;
- набор бачков с раствором хлористого цинка различной плотности;
- дешламационный бачок с сетчатым дном;
- бачки для ссыпания фракций различной плотности;
- сетчатый черпак для снятия всплывших фракций;
- совки;
- ареометр для проверки плотности растворов хлористого цинка;

- кружка для проверки плотности раствора хлористого цинка;
- резиновые перчатки для каждого члена бригады;
- весы технические.

3. Ход работы:

1. Получить у преподавателя пробу.
2. Взвесить пробу.
3. Пробу засыпать в дешламатор (бачок с сетчатым дном) и подвергнуть дешламации орошением сильной струей воды или многократным опусканием и встряхиванием дешламатора с навеской угля в бачок с водой.
4. Дать воде стечь из дешламатора, после чего опустить дешламатор с исследуемой навеской в бачок с раствором хлористого цинка с наименьшей плотностью.
5. Всплывшую часть исследуемой навески снять сетчатым черпаком, давая стечь в бачок раствору хлористого цинка, и сыпать в бачок с сетчатым дном, прополоскать чистой водой, высушить до воздушно-сухого состояния, взвесить и записать массу каждой фракции в рабочую тетрадь. После этого определить процентный выход её от исходной пробы. Плотность данной фракции будет меньше плотности раствора, в котором она всплыла.
6. Потонувшую часть навески, оставшуюся на дне первого дешламатора, вместе с дешламатором вынуть из первого бачка, дать стечь раствору (в тот же бачок) и перенести в бачок с раствором последующей плотности. Со всплывшей и потонувшей частью поступают так же, как и в предыдущем случае. Плотность зёрен всплывшей части будет лежать в пределах плотности смежных растворов.
7. Повторить пункты 5 и 6 необходимое количество раз.
8. Убрать рабочее место в лаборатории.
9. Обработать результаты работы.
10. Составить отчёт по выполненной работе.

Пояснения по обработке результатов в работе 6

На основании результатов фракционного анализа и результатов анализа каждой фракции на определение массовой доли золы (негорючей массы) строятся кривые обогатимости угля.

Кривые обогатимости угля позволяют решать различные задачи, связанные с выбором и расчётом технологических схем обогащения,

а также рассчитать теоретические (наилучшие) результаты процесса обогащения.

В данной работе фракционный состав угля определяют студенты, а зольность каждой фракции задает преподаватель.

Результаты расслойки пробы угля заносят в таблицу 6.1.

Таблица 6.1 – Фракционный состав угля

Плотность фракций, кг/м ³	Исходный уголь		Всплывшая фракция		Потонувшая фракция		
	Выход		Зольность A^d , %	Выход γ_i , %	Зольность A_i^d , %	Выход γ_i , %	Зольность A_i^d , %
	кг	%					
< 1300						100,0	
1300-1400							
1400-1500							
1500-1600							
1600-1700							
> 1700				100,0			
Итого:		100,0		-	-	-	-

Извлечение золы в каждую фракцию рассчитывают по формуле:

$$\varepsilon_i = \frac{\gamma_i \cdot A_i^d}{A^d},$$

где γ_i – выход фракции, %;

A^d – массовая доля золы (зольность) в исходном угле, %;

A_i^d – массовая доля золы (зольность) во фракции, %;

ε_i – извлечение золы во фракцию, %.

По данным фракционного состава угля строят кривые обогатимости угля, а также определяют категорию обогатимости угля.

ПРАКТИЧЕСКАЯ РАБОТА 7 КОЛЛЕКТИВНАЯ ФЛОТАЦИЯ СУЛЬФИДНОЙ РУДЫ

Флотационный метод обогащения основан на различии в смачиваемости водой поверхности ценных минералов и минералов пустой породы.

Для создания гидрофобности (несмачиваемости) поверхности ценных минералов тонкоизмельченной руды, находящейся в водной среде, добавляют реагенты-собиратели. Благодаря гидрофобности, ценные минералы прикрепляются к пузырькам воздуха и поднимаются вместе с ними на поверхность пульпы, образуя минерализованный

пенный слой, который удаляют из камеры флотомашин. Минералы пустой породы смачиваются водой и остаются в объеме пульпы.

Флотационный метод широко применяют для обогащения сульфидных руд цветных металлов. В этом случае наиболее распространенными реагентами-собирателями являются ксантогенаты. Расход ксантогенатов при флотации сульфидных руд обычно не превышает 100 г/т. В процесс эти реагенты подают в виде водных растворов.

Для создания на поверхностях сульфидных минералов необходимой для закрепления ксантогенатов окисленной пленки в операцию измельчения руды подают реагент-регулятор среды, в качестве которого обычно используют известь или соду. Расходы их, в зависимости от вещественного состава полезного ископаемого, могут изменяться от 200 до 1500 г/т.

Для повышения механической прочности пузырьков воздуха, в результате которого улучшаются условия прилипания к ним ценных минералов, и увеличивается устойчивость флотационной пены, используют реагенты-пенообразователи. Одним из наиболее распространенных в настоящее время пенообразователей является реагент Т-92. Его расходы обычно колеблются от 20 до 100 г/т руды.

Кроме вышеперечисленных типов флотационных реагентов при селективной флотации руд используют реагенты-активаторы и подаватели, которые усиливают или ослабляют действие собирателей.

1. Цель:

- изучить конструкцию и работу лабораторной флотационной машины;
- изучить способы изменения режима работы флотомашин;
- освоить методику определения объема раствора реагента при заданном расходе реагента;
- развить навыки анализа полученных данных.

2. Оборудование и материалы:

- проба (250 г сульфидной руды класса крупности $-3+0$ мм);
- мельница строжневая;
- рольганги;
- машина флотационная лабораторная механического типа конструкции Механобр;
- реагенты флотационные (сода или известь, бутиловый ксантогенат, Т-92);
- чашки фарфоровые;
- чашки металлические для сбора продуктов;

- промывалки;
- посуда химическая;
- бумага фильтровальная;
- весы электронные.

3. *Ход работы:*

1. Получить у преподавателя пробу.
2. Изучить конструкцию и определить конструктивные параметры лабораторной флотационной машины (рисунок 7.1).
3. Изучить схему флотационного опыта (рисунок 7.2).
4. Очистить стержневую мельницу, в которой будет проводиться измельчение руды, от образовавшейся ржавчины. Для этого поместить в неё 300 г гранита и 300 см³ воды. Масса стержней должна составлять 3000 г. Заполненную мельницу плотно закрыть крышкой с резиновой прокладкой и поместить на рольганги, включив их на 5-10 минут.
5. Подготовить пробу, 250 см³ воды и навеску реагента: соды или извести (вид реагента и его расход задаёт преподаватель).
6. Остановить рольганги, вылить содержимое мельницы, промыть водой её внутреннюю поверхность и стержни.
7. В промытую мельницу с загруженными в неё стержнями сначала поместить отмеренное количество воды, затем пробу сульфидной руды и навеску реагента – регулятора среды. Измельчать в течение времени, указанного преподавателем, обычно 10-15 минут.
8. За период измельчения необходимо подготовить реагенты: собиратель и пенообразователь. Их расходы задаёт преподаватель в г/т руды. Необходимо самостоятельно определить объёмы растворов реагентов, подаваемых в процесс флотации.
9. По истечении заданной продолжительности измельчения снять мельницу с рольгангов, перенести её содержимое с помощью промывалки в камеру флотомашин. При этом нужно следить за тем, чтобы количество добавляемой воды было минимальным. В свободную от пульпы мельницу загрузить стержни, залить воду до бортика и поставить на место хранения.
10. Закрепить камеру 2 на корпусе флотомашин 1, залить в случае необходимости воду и включить двигатель. Через 2 минуты перемешивания в камеру 2 добавить необходимый объём раствора ксантогената и после минутного перемешивания в пульпу ввести пенообразователь.



Рисунок 7.1 – Лабораторная флотационная машина



Рисунок 7.2 – Схема флотационного опыта

11. Осторожно повернуть вентиль воздушного крана 3, обеспечив этим засасывание воздуха в камеру для создания на её поверхности слоя минерализованной пены.
12. Включить пеносъёмник 4. В момент снятия первой порции пены зафиксировать время начала флотации. По мере снижения уровня пульпы в камере флотомашины добавлять воду из про-

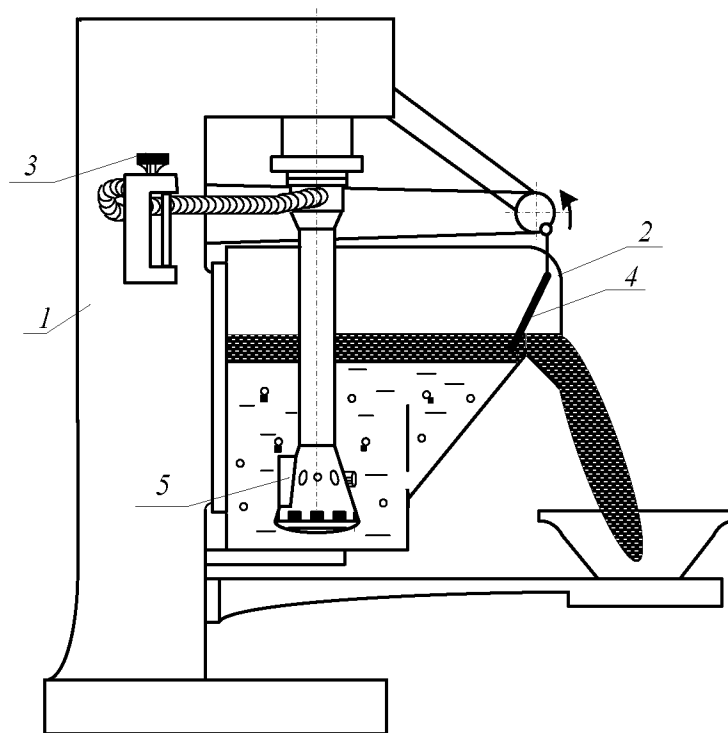
мывалки, обмывая при этом её стенки и пеносъёмник от налипших минеральных частиц. Периодически следует отбирать пробу от пенного продукта в фарфоровую чашку. Постепенно нагруженность пены снижается, меняется и её цвет. Конец флотации фиксируется по отсутствию сульфидных минеральных частиц в фарфоровой чашке.

13. Закрывать воздушный кран 3, остановить пеносъёмник 4, выключить двигатель флотомашин. Пенный продукт отфильтровать на вакуум-фильтре и взвесить. Камерный продукт (хвосты) вылить в канаву.
14. Пустую камеру заполнить водой, закрепить на корпусе флотомашин и включить двигатель. Промыть машину в течение 2-3 минут. Затем ополоснуть из промывалки блок аэратора 5. Чистую камеру и блок аэратора протереть чистой тряпкой.
15. Убрать рабочее место в лаборатории.
16. Обработать результаты работы.
17. Составить отчёт по выполненной работе.

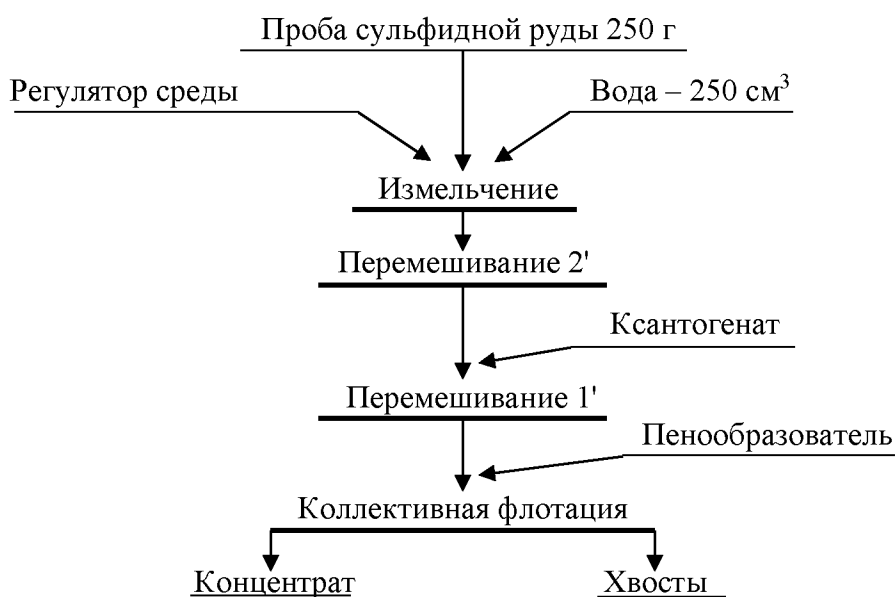
Пояснения по обработке результатов в работе 7

Методика определения объёма раствора реагента при заданном расходе реагента.

Например, заданный расход бутилового ксантогената составляет 100 г/т руды. Составим и решим пропорцию:

$$\begin{array}{rcl}
 10^6 \text{ г (1 т) руды} & - & 100 \text{ г ксантогената} \\
 250 \text{ г руды} & - & X \text{ г ксантогената} \\
 X = \frac{100 \text{ г} \cdot 250 \text{ г}}{10^6 \text{ г}} = \frac{2,5 \text{ г}}{10^2} = 2,5 \cdot 10^{-2} \text{ г}
 \end{array}$$

Следует учесть, что ксантогенат используют во флотации в виде 1 % растворов, то есть в 100 см³ раствора содержится 1 г ксантогената.

Составив пропорцию и решив её, определим объём раствора, который следует подать в камеру флотомашин:

$$\begin{array}{rcl}
 100 \text{ см}^3 \text{ раствора} & - & 1 \text{ г ксантогената} \\
 V \text{ см}^3 \text{ раствора} & - & 2,5 \cdot 10^{-2} \text{ г ксантогената} \\
 V = \frac{100 \text{ см}^3 \cdot 2,5 \cdot 10^{-2} \text{ г}}{1 \text{ г}} = 2,5 \text{ см}^3
 \end{array}$$

Результаты расчёта показателей флотации занести в таблицу 7.1.

Таблица 7.1 – Показатели коллективной флотации

Наименование продуктов обогащения	Выход		Массовая доля сульфидных минералов, %	Извлечение сульфидных минералов, %
	г	%		
Концентрат				
Хвосты				
Исходная руда		100,0		100,0

Массовую долю сульфидов в продуктах обогащения (β , ϑ) или в исходной руде (α) и в одном из продуктов задаёт преподаватель.

В конце отчёта по выполненной работе делается вывод, в котором анализируются полученным результатам и намечаются способы их повышения.

ПРАКТИЧЕСКАЯ РАБОТА 8 МАГНИТНАЯ СЕПАРАЦИЯ ПОЛЕЗНЫХ ИСКОПАЕМЫХ

Практическую работу по магнитной сепарации выполняют на лабораторном магнитном сепараторе для слабомагнитных руд. Результаты разделения минералов по их магнитной восприимчивости зависят от вещественного состава руды, крупности обогащаемого материала, напряжённости магнитного поля, производительности, высоты рабочей зоны и положения разделительного шибера. При выполнении работы потребуется получить зависимости выходных показателей качества процесса от указанных выше переменных факторов.

1. Цель:

- изучить конструкцию и работу роликового магнитного сепаратора;
- изучить влияние некоторых факторов на процесс магнитной сепарации;
- развить навыки анализа полученных данных.

2. Оборудование и материалы:

- проба материала (200-500 г руды класса крупности -3+0 мм);
- сепаратор магнитный роликовый;
- весы электронные;
- чашки лабораторные;
- щётка для чистки сепаратора.

Магнитный сепаратор (рисунок 8.1) состоит из основания 1 с закреплённым на нём бункером 2 с регулировочным шибером 3. Бункер 2 установлен над вибрлотком 4, выполненным из немагнитного материала и которого осуществляется подача материала в рабочую зону магнитной системы, образованной магнитопроводом 5 и профилированным роликом 6. На магнитопроводе установлены катушки электромагнита 7, подключенные к выпрямителю тока 8, содержащего приборы измерения тока 9 и напряжения 10. На лицевой панели выпрямителя установлены переключатели режима работы, выключатель и регулятор нагрузки по току. Регулирование выходов отдельных фракций осуществляется шибером 11, а очистка ролика 6 щёткой 12.



Рисунок 8.1 – Схема магнитного сепаратора

Перед опытом включают выпрямитель 8, устанавливая необходимое значение тока в обмотке электромагнита 7, включают привод вибрлотка 4 и ролика 6. Материал из бункера 2 по вибрлотку поступает в рабочий зазор, где и происходит разделение частиц по удельной магнитной восприимчивости. Частицы, имеющие большую удельную магнитную восприимчивость, выносятся роликом 6 из рабочего зазора, счищаются щёткой 12 и попадают в приёмник магнитной фракции. Регулирование производительности осуществляют смещением шибера 3. Положение шибера 3 изменяют в пределах от 10 до 30 мм, ток в обмотке электромагнита изменяют от 0 до 8 А.

3. *Ход работы:*

1. Получить у преподавателя пробу.
2. Определить массу пробы.
3. Изучить конструкцию и определить конструктивные и механические параметры роликового магнитного сепаратора.
4. Подключить сепаратор и выпрямитель к сети переменного тока.
5. Установить заданные значения настроек сепаратора (положение шибера, сила тока).
6. Загрузить исходный материал в бункер и зафиксировать время начала и конца опыта.
7. Полученные продукты взвесить, выполнить визуальную оценку, провести их анализ.
8. Убрать рабочее место в лаборатории.
9. Обработать результаты работы.
10. Составить отчёт по выполненной работе.

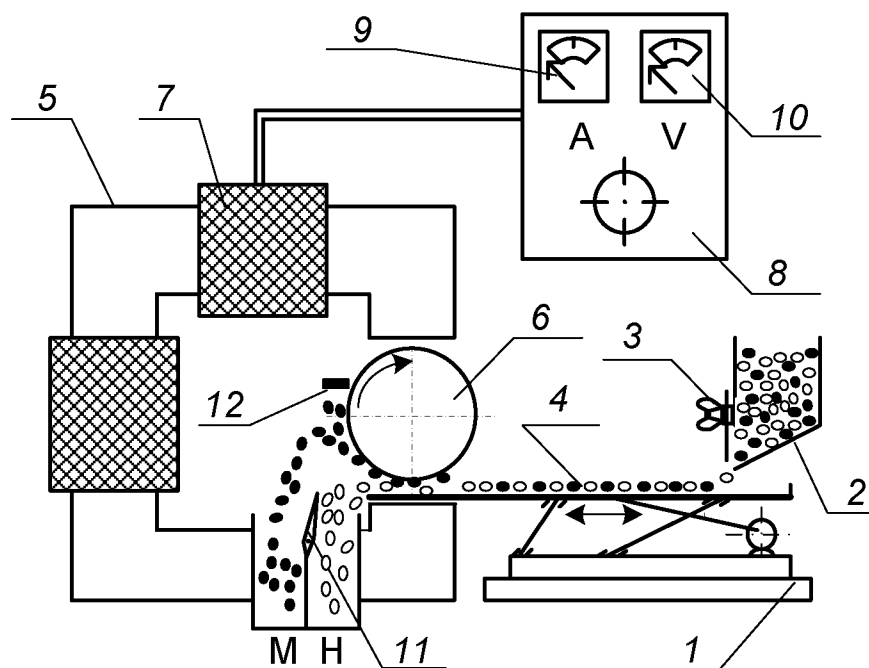
Пояснения по обработке результатов в работе 8

Полученные результаты разделения магнитной сепарацией занести в таблицу 8.1.

Таблица 8.1 – Результаты магнитной сепарации

№ опыта	Наименование продукта	Выход		Сила тока, А	Положение шибера, мм
		г	%		
1	Магнитный			0,5	20
	Немагнитный				
	Исходный продукт		100,0		
2	Магнитный			1,0	20
	Немагнитный				
	Исходный продукт		100,0		
3	Магнитный			2,0	20
	Немагнитный				
	Исходный продукт		100,0		
4	Магнитный			1,0	10
	Немагнитный				
	Исходный продукт		100,0		
5	Магнитный			1,0	30
	Немагнитный				
	Исходный продукт		100,0		

Используя данные таблицы 8.1 построить экспериментальные зависимости количественных показателей процесса магнитной сепарации от переменных факторов:

$$\gamma_m = f(I) \text{ для } h = 20 \text{ мм}$$

$$\gamma_m = f(h) \text{ для } I = 1 \text{ А.}$$

где I – сила тока в катушках, А;

h – положение шибера, мм.

Сделать вывод о влиянии силы тока и положения шибера на получаемые технологические показатели.

БИБЛИОГРАФИЧЕСКИЙ СПИСОК

1. *Комлев, С.Г.* Основы обогащения полезных ископаемых: учебное пособие / С.Г. Комлев // Урал. гос. горный ун-т. – 5-е изд., перераб. и доп. – Екатеринбург: Изд-во УГГУ, 2014. – 153 с.

2. *Колтунов, А.В.* Дробление, измельчение, грохочение: учебное пособие / А.В. Колтунов, С.Г. Комлев // Урал. гос. горный ун-т. – 2-е изд., стереотип. – Екатеринбург: Изд-во УГГУ, 2014. – 122 с.

3. *Морозов Ю.П.* Флотационные методы обогащения: конспект лекций / Ю.П. Морозов // Урал. гос. горный ун-т. – Екатеринбург: Изд-во УГГУ, 2011. – 155 с.

4. ГОСТ 2.105-95 «Общие требования к текстовым документам».

ПРИЛОЖЕНИЕ А
Пример оформления титульного листа

МИНИСТЕРСТВО ОБРАЗОВАНИЯ И НАУКИ РФ
ФГБОУ ВО
«УРАЛЬСКИЙ ГОСУДАРСТВЕННЫЙ ГОРНЫЙ УНИВЕРСИТЕТ»
КАФЕДРА «ОБОГАЩЕНИЕ ПОЛЕЗНЫХ ИСКОПАЕМЫХ»

ОТЧЁТ
ПО ПРАКТИЧЕСКИМ РАБОТАМ

по дисциплине:
«Обогащение полезных ископаемых»

Руководитель
проф., д.т.н.

Е. Ф. Цыпин

Студент
группы ОПИ-00

А. В. Иванов

Екатеринбург, 2018

ПРИЛОЖЕНИЕ Б

Правила и примеры оформления надписей к таблицам и рисункам

Таблицы следует располагать в тексте сразу же после первого упоминания их или на следующей странице. В тексте слово «таблица» пишется полностью с указанием порядкового номера. Заголовок таблицы выполняется без абзацного отступа с выравниванием «по центру». Точка в конце заголовка не ставится. Между основным текстом, заголовком таблицы и самой таблицей – пустая строка. Размер шрифта в таблице должен быть меньше размера основного текста (например, основной текст – 14, в таблице – 13 (12) и меньше).

Таблица 1 – Результаты флотационного обогащения

Наименование продуктов обогащения	Выход		Массовая доля полезного компонента, %	Извлечение полезного компонента, %
	г	%		
Концентрат				
Промпродукт				
Хвосты				
Исходная руда		100,0		100,0

Рисунок вставляется после первого упоминания о нём в тексте. В тексте слово «рисунок» пишется полностью с указанием порядкового номера.

Наименование схемы, рисунка делается под рисунком и располагается симметрично относительно поля рисунка. Под наименованием рисунка после двоеточия помещают расшифровку обозначений и поясняющие записи.



Рисунок 1 – Схема устройства оборудования:
1 – ...; 2 – ...



Министерство образования и науки
Российской Федерации
Федеральное государственное бюджетное
образовательное учреждение
высшего профессионального образования
«Уральский государственный горный
университет»

**С. Г. Комлев, Т. Ю. Овчинникова,
К. А. Водовозов**

ОБОГАЩЕНИЕ ПОЛЕЗНЫХ ИСКОПАЕМЫХ

*Методические указания
по выполнению контрольных работ
и варианты заданий*

по дисциплине «Обогащение полезных ископаемых»
для студентов направления 130400.65 – «Горное дело»
всех форм обучения

Екатеринбург – 2015

Министерство образования и науки Российской Федерации
Федеральное государственное бюджетное образовательное учреждение
высшего профессионального образования
«Уральский государственный горный университет»

ОДОБРЕНО

Методической комиссией
горномеханического
факультета
«3» февраля 2015 г.
Председатель комиссии

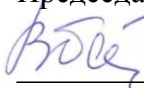
 проф. В. П. Барановский

С. Г. Комлев, Т. Ю. Овчинникова,
К. А. Водовозов

ОБОГАЩЕНИЕ ПОЛЕЗНЫХ ИСКОПАЕМЫХ

Методические указания
по выполнению контрольных работ
и варианты заданий
по дисциплине «Обогащение полезных ископаемых»
для студентов направления 130400.65 – «Горное дело»
всех форм обучения

К 63

Рецензент: *А. В. Колтунов*, доцент кафедры
обогащения полезных ископаемых УГГУ.

Учебно-методическое пособие рассмотрено на заседании кафедры «Обогащение полезных ископаемых» «27» декабря 2014 г. (протокол № 5) и рекомендовано для издания в УГГУ.

К 63 Комлев С. Г., Овчинникова Т. Ю., Водовозов К. А.

Обогащение полезных ископаемых. Методические указания по выполнению контрольных работ и варианты заданий по дисциплине «Обогащение полезных ископаемых» для студентов направления 130400.65 – «Горное дело» всех форм обучения / Комлев С. Г., Овчинникова Т. Ю., Водовозов К. А.; Урал. гос. горный ун-т. – Екатеринбург: Изд-во УГГУ, 2015. – 35 с.

В пособии приведены основные понятия и формулы для расчёта технологических показателей обогащения, эффективности грохочения, методики расчёта схем обогащения полезных ископаемых, показаны примеры решения задач, приведены варианты заданий. Пособие составлено в соответствии с учебной программой дисциплины.

© Комлев С. Г., 2015
© Овчинникова Т. Ю., 2015
© Водовозов К. А., 2015
© Уральский государственный
горный университет, 2015

СОДЕРЖАНИЕ

ОБЩИЕ УКАЗАНИЯ ПО ОФОРМЛЕНИЮ	4
1. ОСНОВНЫЕ ПОНЯТИЯ И ФОРМУЛЫ	5
1.1. Расчёт технологических показателей обогащения	5
1.2. Построение гранулометрической характеристики	8
1.3. Расчёт эффективности грохочения.....	12
1.4. Расчёт схем обогащения.....	14
2. ПРИМЕРЫ РЕШЕНИЯ.....	16
2.1. Контрольная работа № 1	16
2.2. Контрольная работа № 2	18
2.3. Контрольная работа № 3	20
3. ВАРИАНТЫ ЗАДАНИЙ ДЛЯ КОНТРОЛЬНЫХ РАБОТ	24
3.1. Контрольная работа № 1	24
3.2. Контрольная работа № 2	28
3.3. Контрольная работа № 3	30
СПИСОК ЛИТЕРАТУРЫ	35

ОБЩИЕ УКАЗАНИЯ ПО ОФОРМЛЕНИЮ

В курсе «Обогащение полезных ископаемых» студент самостоятельно выполняет три контрольные работы из разделов «Расчёт технологических показателей обогащения» (контрольная работа № 1), «Построение гранулометрических характеристик» и «Расчёт эффективности грохочения» (контрольная работа № 2) и «Расчёт схем обогащения» (контрольная работа № 3). Номера задач для каждого студента задаются номером варианта задания. Номер варианта назначает преподаватель.

Контрольные работы оформляются в виде единой сброшюрованной пояснительной записки.

К пояснительной записке, выполненной на листах формата А4, предъявляются следующие требования: наличие титульного листа, содержания, нумерации страниц, таблиц, рисунков, подрисуночных подписей, обозначения и расшифровки кривых на графиках, обозначения осей на графиках, размерностей по осям графиков, в таблицах и численных результатах, получаемых в ходе расчётов по формулам, списка использованных источников.

При построении графиков студент самостоятельно выбирает оптимальные масштабы по осям, вводя, при необходимости, логарифмические масштабы.

1. ОСНОВНЫЕ ПОНЯТИЯ И ФОРМУЛЫ

1.1. Расчёт технологических показателей обогащения

Определения основных технологических показателей обогащения даны на примере операции разделения с двумя получаемыми продуктами (рис. 1).



Рис. 1. К определению основных технологических показателей разделения

На рис. 1 введены следующие обозначения: Q, C, T – массы соответствующих продуктов; q, c, t – массы ценного компонента в соответствующих продуктах; $\gamma_{и}, \gamma_{к}, \gamma_{х}$ – выходы соответствующих продуктов; α, β, θ – массовые доли ценного компонента в соответствующих продуктах; $\epsilon_{и}, \epsilon_{к}, \epsilon_{х}$ – извлечение ценного компонента в соответствующие продукты.

В обогащении полезных ископаемых количество продукта может иметь размерность как массы (т, реже кг), так и производительности (т/ч, т/сут, т/год).

В табл. 1 представлены общепринятые обозначения и размерности технологических показателей обогащения.

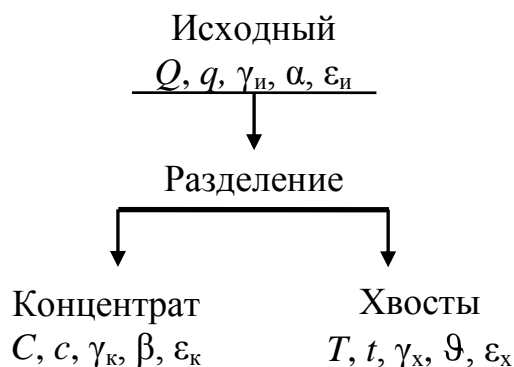
При разделении материала принято считать концентратами продукты с большей массовой долей ценного компонента, а хвостами – с меньшей. В том случае если оценка показателей обогащения ведётся по массовой доле вредной примеси, то концентратами считают продукты, с меньшим содержанием вредных примесей, а хвостами – с большей. Примером может служить обогащение углей, где малое содержание вредной примеси – золы (зольность) меньше для концентратов и больше для хвостов.

Таблица 1

**Общепринятые обозначения и размерности
технологических показателей обогащения**

Показатель	Размерность	Продукт				
		исходный	концентрат	хвосты	подрешётный	надрешётный
Масса продукта	т, кг (т/ч;	Q	C	T	C	T
компонента в продукте	т/сут;	q	c	t	–	–
класса $-d$	т/год)	q	–	–	c	t
Выход	%	$\gamma_{и}$	$\gamma_{к}$	$\gamma_{х}$	$\gamma_{п}$	$\gamma_{н}$
Массовая доля компонента в продукте	% (г/т)	α	β	ϑ	–	–
зола в продукте (зольность)	%	$A_{и}$	$A_{к}$	$A_{х}$	–	–
класса $-d$		α^{-d}	–	–	β^{-d}	ϑ^{-d}
класса $+d$		α^{+d}	–	–	β^{+d}	ϑ^{+d}
Извлечение	%	$\epsilon_{и}$	$\epsilon_{к}$	$\epsilon_{х}$	–	–

Выход продукта – это отношение массы продукта разделения к массе исходного продукта:

$$\gamma_{к} = \frac{C}{Q}, \text{ д. ед.} \quad \text{или} \quad \gamma_{к} = \frac{C}{Q} \cdot 100, \%. \quad (1)$$

$$\gamma_{х} = \frac{T}{Q}, \text{ д. ед.} \quad \text{или} \quad \gamma_{х} = \frac{T}{Q} \cdot 100, \%. \quad (2)$$

Массовая доля компонента в продукте – это отношение массы компонента в каком-либо продукте к массе всего этого продукта:

для исходного $\alpha = \frac{q}{Q}, \text{ д. ед.} \quad \text{или} \quad \alpha = \frac{q}{Q} \cdot 100, \%; \quad (3)$

для концентрата $\beta = \frac{c}{C}, \text{ д. ед.} \quad \text{или} \quad \beta = \frac{c}{C} \cdot 100, \%; \quad (4)$

для хвостов $\vartheta = \frac{t}{T}, \text{ д. ед.} \quad \text{или} \quad \vartheta = \frac{t}{T} \cdot 100, \%. \quad (5)$

Извлечение компонента в продукт – это отношение массы компонента в продукте к массе этого компонента в исходном продукте:

$$\varepsilon_{\text{к}} = \frac{c}{q}, \text{ д. ед.} \quad \text{или} \quad \varepsilon_{\text{к}} = \frac{c}{q} \cdot 100, \%$$
 (6)

$$\varepsilon_{\text{х}} = \frac{t}{q}, \text{ д. ед.} \quad \text{или} \quad \varepsilon_{\text{х}} = \frac{t}{q} \cdot 100, \%$$
 (7)

Иногда используют термин **потери** для обозначения извлечения ценного компонента в не одноимённый продукт, например, *потери ценного компонента с хвостами*, что *равнозначно* понятию *извлечение ценного компонента в хвосты*.

Уравнения баланса, вытекают из закона сохранения массы:

$$C + T = Q; \tag{8}$$

$$c + t = q; \tag{9}$$

$$\gamma_{\text{к}} + \gamma_{\text{х}} = \gamma_{\text{и}}; \tag{10}$$

$$\gamma_{\text{к}} \cdot \beta + \gamma_{\text{х}} \cdot \vartheta = \gamma_{\text{и}} \cdot \alpha; \tag{11}$$

$$\varepsilon_{\text{к}} + \varepsilon_{\text{х}} = \varepsilon_{\text{и}}. \tag{12}$$

Сумма масс, выходов и извлечений продуктов разделения **всегда** равна массе, выходу или извлечению исходного продукта соответственно и определяется простым сложением (8)-(10), (12).

Массовые доли **складывать нельзя**, так как они рассчитаны от **разных** масс продуктов. При простом сложении не будет учтена **доля участия** (удельный вес) каждого из продуктов в общей сумме, поэтому при составлении уравнения баланса по массовым долям необходимо использовать **средневзвешенное значение**. В качестве удельного веса может выступать выход или масса продукта, как показано в уравнении (11).

При расчёте одной операции разделения или схемы в целом, как правило, принимают: $\gamma_{\text{и}} = 100 \%$; $\varepsilon_{\text{и}} = 100 \%$. Тогда уравнения (10)-(12) приобретают вид:

$$\gamma_{\text{к}} + \gamma_{\text{х}} = 100; \tag{13}$$

$$\gamma_{\text{к}} \cdot \beta + \gamma_{\text{х}} \cdot \vartheta = 100 \cdot \alpha; \tag{14}$$

$$\varepsilon_{\text{к}} + \varepsilon_{\text{х}} = 100. \tag{15}$$

Решая систему уравнений, состоящую из формул (13)-(15), можно вывести формулы для расчёта выходов продуктов разделения и извлечения в них (продукты) компонента:

$$\gamma_k = \frac{\alpha - \vartheta}{\beta - \vartheta} \cdot 100, \% \quad (16)$$

$$\gamma_x = \frac{\beta - \alpha}{\beta - \vartheta} \cdot 100 \% \quad (17)$$

$$\varepsilon_k = \frac{\gamma_k \cdot \beta}{\alpha}, \% \quad (18)$$

$$\varepsilon_x = \frac{\gamma_x \cdot \vartheta}{\alpha}, \% \quad (19)$$

Примеры расчёта технологических показателей обогащения представлены в п. 2.1.

1.2. Построение гранулометрической характеристики

Гранулометрический состав продуктов обогащения характеризуется распределением частиц по классам крупности. Основным методом определения гранулометрического состава продуктов является ситовый анализ, состоящий в рассеиве продукта на наборе сит с квадратными отверстиями и последующем определении *частных выходов* классов крупности.

Частный выход каждого класса крупности определяется по формуле:

$$\gamma_i = \frac{M_i}{M_{\text{исх}}} \cdot 100, \% \quad (20)$$

где γ_i – выход i -го класса крупности; M_i – масса i -го класса крупности; $M_{\text{исх}}$ – масса исходного продукта, подвергнутого рассеиву.

Помимо этого определяют *суммарный выход* классов крупности «*по плюсу*» и «*по минусу*».

Суммарная характеристика «по плюсу» показывает, какое количество материала осталось бы на сите с размером отверстия, равным d мм, если бы это сито в наборе сит для ситового анализа было верхним.

Суммарная характеристика «по минусу» показывает, какое количество материала прошло бы сквозь сито с размером отверстия, равным d мм, если бы это сито в наборе было нижним.

Суммарный выход классов крупности «по плюсу» рассчитывается последовательным суммированием значений частных выходов каждого класса крупности сверху вниз, а «по минусу» – снизу вверх.

Пример оформления результатов ситового анализа приведён в табл. 2.

Таблица 2

Результаты ситового анализа

Класс крупности, мм	Выход, %			
	частный	суммарный		
		«по плюсу»	«по минусу»	
-200+100	12,8	● 12,8	100,0	↑
-100+50	22,5	35,3	87,2	
-50+25	21,5	56,8	64,7	
-25+13	16,9	73,7	43,2	
-13+6	13,3	87,0	26,3	
-6+3	6,4	93,4	13,0	
-3+0	6,6	↓ 100,0	6,6	●
Итого:	100,0	–	–	
Абсцисса для кривой «по минусу»	Абсцисса для кривой «по плюсу»	Ордината для кривой «по плюсу»	Ордината для кривой «по минусу»	

На рис. 2 приведен пример построения суммарных характеристик крупности для рассмотренного примера. Кривые являются зеркальным отображением друг друга. По любой из них можно определить выход любого класса крупности.

При построении кривых суммарного выхода каждый класс крупности представляется в виде точки координатами $(d; \gamma)$, где d – граничное значение каждого класса крупности, а γ – суммарный выход этого класса крупности («по плюсу» или «минусу»).

Для кривой суммарного выхода «по плюсу» d – это **нижняя** граница класса крупности, то есть значение крупности со знаком «плюс», а для кривой суммарного выхода «по минусу» – **верхняя** граница класса крупности, то есть значение крупности со знаком «минус». Для приведённого примера класс крупности -100+50 мм при построении кривой суммарного выхода «по плюсу» будет иметь координаты (50; 35,3), а при построении кривой суммарного выхода «по минусу» – (100; 87,2).

Полученные точки соединяют плавной кривой. Обе кривые суммарного выхода монотонны. Каждая из них пересекает и ось абсцисс, и ось ординат.



Рис. 2. Гранулометрическая характеристика продукта

Точки пересечения с осью абсцисс: $(D_{\max}; 0)$ для кривой суммарного выхода «по плюсу» и $(D_{\max}; 100)$ для кривой суммарного выхода «по минусу». D_{\max} – это максимальная крупность продукта, мм. Для представленного примера $D_{\max}=200$ мм.

Точки пересечения с осью ординат: $(0; 100)$ для кривой суммарного выхода «по плюсу» и $(0; 0)$ для кривой суммарного выхода «по минусу».

По виду кривой суммарного выхода можно сделать вывод о преобладании тех или иных классов крупности. Если кривая суммарного выхода «по плюсу» имеет выпуклую форму, то в продукте преобладают крупные классы, если вогнутую – то мелкие (для кривой суммарного выхода «по минусу» – наоборот). Если кривые суммарного выхода имеют форму близкую к прямой, то это свидетельствует о равномерном распределении частиц по классам крупности.

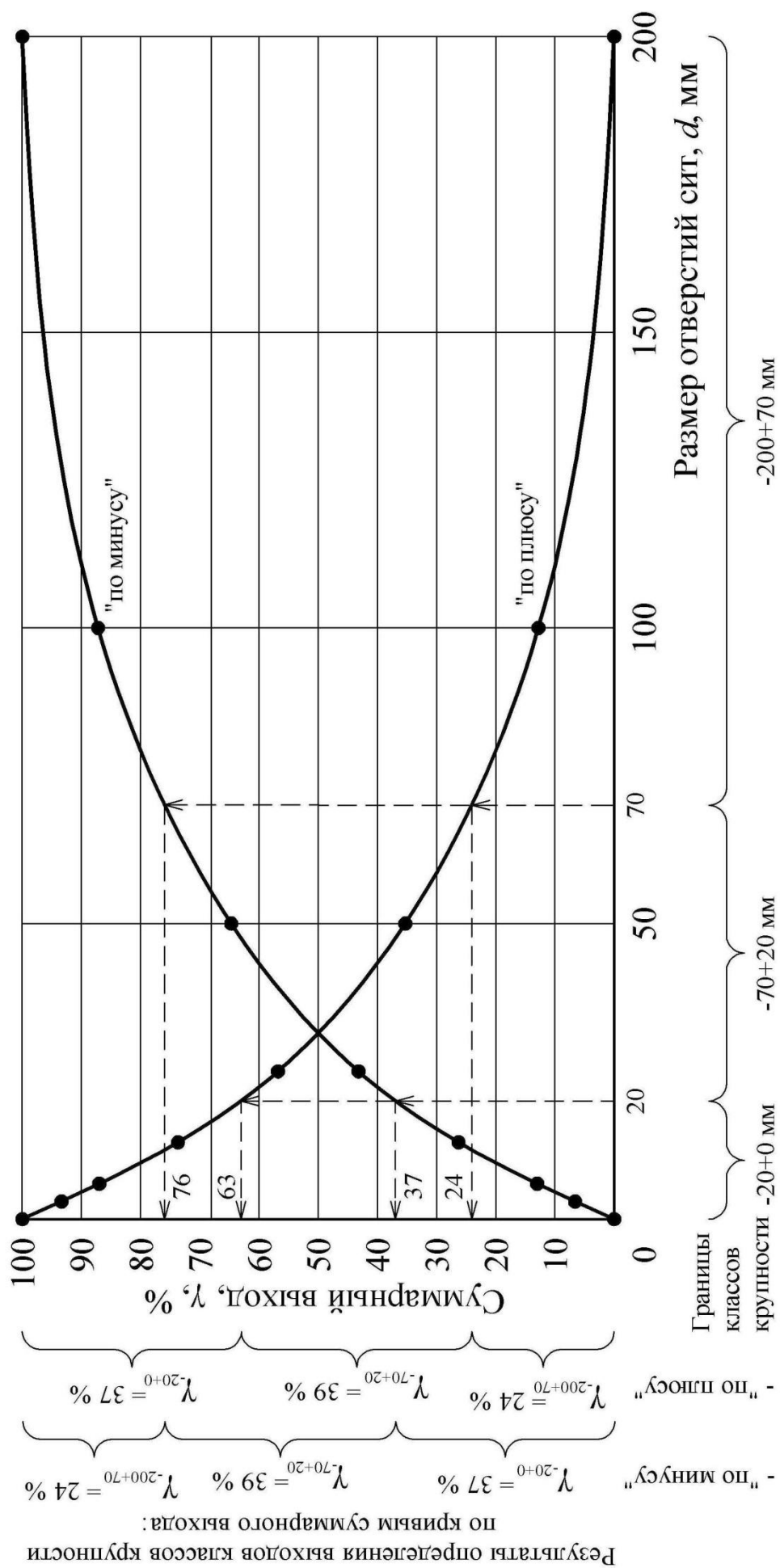
Определение выхода заданного класса крупности осуществляется в следующей последовательности:

1. Отложить на оси абсцисс границы заданного класса крупности.
2. Из полученных точек восстановить перпендикуляры до пересечения с кривой суммарного выхода.
3. Из полученных точек пересечения с кривой суммарного выхода провести перпендикуляры к оси ординат. Высота полученного отрезка находится вычитанием из большего значения выхода меньшего и соответствует выходу заданного класса крупности.

Обычно границы класса крупности задаются двумя значениями, например, $-6+3$ мм. Если требуется определить выход класса крупности -6 мм, то второй границей является значение 0 мм (класс крупности $-6+0$ мм). Если требуется определить выход класса крупности $+6$ мм, то второй границей является значение максимальной крупности продукта (класс крупности $-D_{\max}+6$ мм).

Также следует помнить, что сумма выходов классов $-d$ мм и $+d$ мм для одного и того же продукта равна 100% .

При работе с гранулометрическими характеристиками (и только в этом случае) термины «**выход класса**» и «**массовая доля класса крупности**» равнозначны.

Пример

По гранулометрической характеристике (рис. 2) определить выходы классов крупности -20 мм, $-70+20$ мм, $+70$ мм.

Решение

Определим выходы заданных классов крупности по кривой суммарного выхода «по плюсу».

Класс -20 мм. Помня, что запись -20 мм означает -20+0 мм, определим значения выходов в точках 0 и 20 мм, они составят 100 и 63 % соответственно, следовательно, выход класса -20+0 мм составит:

$$\gamma_{-20+0} = 100 - 63 = 37 \%$$

Класс -70+20 мм. Значения выходов в точках 20 и 70 мм составляют 63 и 24 % соответственно, следовательно, выход класса -70+20 мм составит:

$$\gamma_{-70+20} = 63 - 24 = 39 \%$$

Класс +70 мм. Максимальная крупность продукта составляет 200 мм, следовательно, необходимо определить выход класса -200+70 мм. Значения выходов в точках 70 и 200 мм составляют 24 и 0 %, соответственно, следовательно, выход класса -200+70 мм составит:

$$\gamma_{-200+70} = 24 - 0 = 24 \%$$

Определение выходов заданных классов крупности по кривой суммарного выхода «по минусу» осуществляется аналогично. Значения выходов в точках 0, 20, 70 и 200 мм составляют 0, 37, 76 и 100 % соответственно. Тогда выходы классов крупности, %:

$$\gamma_{-20+0} = 37 - 0 = 37;$$

$$\gamma_{-70+20} = 76 - 37 = 39;$$

$$\gamma_{-200+70} = 100 - 76 = 24.$$

В практике обогащения при определении выхода класса крупности пользуются *только одной* из кривых суммарного выхода.

В контрольной работе № 2 требуется построить одну из кривых суммарного выхода и по ней определить выход заданного класса крупности. Пример выполнения приведён в п. 2.2.

1.3. Расчёт эффективности грохочения

Процесс грохочения характеризуется *эффективностью грохочения* (к.п.д. грохота).

Эффективность грохочения (E) – это отношение массы подрешётного продукта (C) к массе продукта той же крупности в исходном материале (q), определяется по формуле:

$$E = \frac{C}{q} \cdot 100, \% \quad (21)$$

При расчёте показателей операции грохочения применимы все полученные ранее соотношения между технологическими показателями и уравнения баланса.

Условно концентратом считается подрешётный продукт, а надрешётный – хвостами. При этом массовая доля класса крупности менее размера отверстия сита в подрешётном продукте (β^{-d}) составляет 100 %, так как частицы крупнее размера отверстия сита в подрешётный продукт попасть не могут.

С помощью простых преобразований можно получить формулы для расчёта эффективности грохочения, %:

$$E = \frac{C}{Q \cdot \alpha^{-d}} \cdot 10^4; \quad (22)$$

$$E = \frac{\gamma_{\text{п}}}{\alpha^{-d}} \cdot 100; \quad (23)$$

$$E = \frac{\alpha^{-d} - \vartheta^{-d}}{\alpha^{-d} (100 - \vartheta^{-d})} \cdot 10^4. \quad (24)$$

Для определения эффективности грохочения, как правило, необходимо знать массовую долю расчётного класса в исходной руде (α^{-d}).

Если эта величина не задана, то её можно определить по гранулометрической характеристике исходного продукта (п. 1.2).

Если гранулометрическая характеристика исходного продукта отсутствует, то её можно провести по прямой линии (рис. 3).

Так как гранулометрическая характеристика является прямой линией, то её можно описать уравнением вида $\alpha^{-d} = \gamma_{-d+0} = kd$.

Для случая, представленного на рис. 3, уравнение может быть записано как:

$$\alpha^{-d} = \frac{100}{D_{\text{max}}} \cdot d, \% \quad (25)$$

Использование данной формулы позволяет определить массовую долю расчётного класса в руде без построения гранулометрической характеристики.



Рис. 3. К определению массовой доли нижнего класса в исходном материале:

d – размер отверстия сита; D_{\max} – максимальная крупность исходного материала

В табл. 1 приведены общепринятые обозначения для продуктов операции грохочения.

Примеры расчёта эффективности грохочения приведены в п. 2.2.

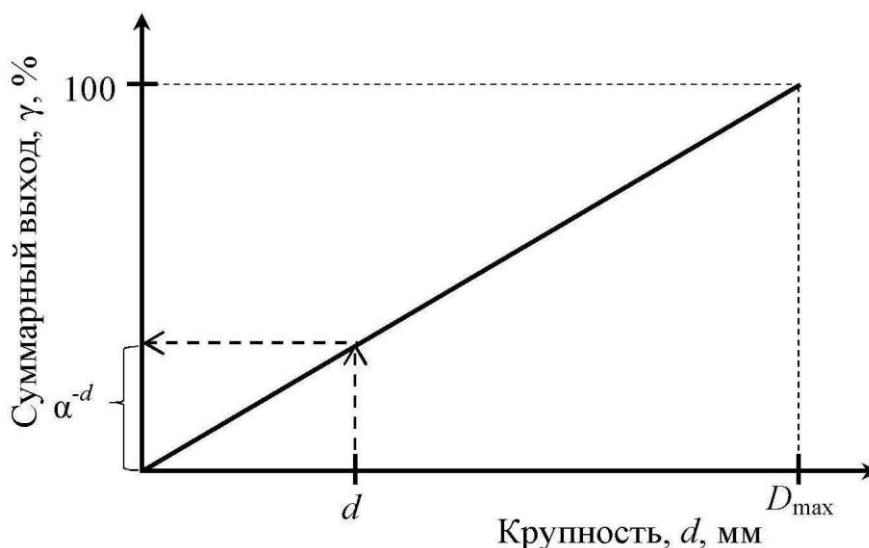
1.4. Расчёт схем обогащения

Совокупность операций переработки минерального сырья называется **технологической схемой обогащения**, изображаемой графически. Расчёт технологических схем обогащения выполняется обычно в виде таблицы.

Основным типом технологических схем является **качественно-количественная схема**, на которой отражены все операции обработки полезного ископаемого с указанием количества и качества всех продуктов.

Основой расчётов технологических показателей схем обогащения являются уравнения балансов (13)-(15).

Расчёт схемы начинается с составления технологического баланса по массовой доле компонента, представляемого в виде таблицы. Для расчёта схемы необходимо задаться рядом технологических показателей. Чаще всего задают величину массовой доли компонента в руде (по данным анализа) и в концентрате (по требованию нормативных документов), а также нормируемую величину извлечения компонента в концентрат (реже в хвосты).

Технологические показатели для промежуточных операций и продуктов схемы рассчитывают, задаваясь массовой долей компо-

нента в продуктах разделения, частным извлечением в концентрат или величиной степени концентрации компонента в каждой операции.

В контрольной работе № 3 требуется рассчитать технологические показатели схемы флотации. Каждой отдельной операции флотации присуща своя **степень концентрации**, показывающая во сколько раз увеличивается массовая доля полезного компонента в концентрате операции, по сравнению с массовой долей в продукте, входящем в операцию. Степень концентрации обозначается буквой *i* и для основных и контрольных операций составляет 2-9, а для перечистных – 1-2. При расчёте обычно принимается, что массовая доля в концентрате первой контрольной операции в два раза больше, чем массовая доля в исходном продукте схемы, а если контрольная операция одна, то приблизительно равным ему. Массовую долю в промпродуктах перечистных операций (хвостах) принимают приблизительно равной массовой доле продукта, поступающего в ту же операцию, что и эти промпродукты.

После определения массовой доли компонента в каждом продукте схемы рассчитывают выходы всех продуктов схемы. Расчёт ведётся по операциям схемы «снизу вверх» составлением и решением балансовых уравнений относительно выходов продуктов. Расчёт завершается проверкой:

$$\Delta = 100 \cdot \alpha - (\gamma_k \cdot \beta + \gamma_x \cdot \vartheta). \quad (26)$$

Величина Δ называется **невязкой расчёта** и показывает точность его выполнения. Невязка может быть как положительной, так и отрицательной. При выполнении расчёта на ПК величина невязки равна 0. При расчёте на калькуляторе для получения приемлемой величины невязки (порядка $10^{-3} \% ^2$) получаемые величины необходимо округлять до 4-го знака после запятой.

Результаты расчётов оформляются в виде технологической схемы, изображаемой графически, и типовых таблиц – «Технологический баланс продуктов обогащения» и «Результаты расчёта качественно-количественной схемы».

На технологической схеме каждому продукту присваивается порядковый номер, указываются технологические показатели каждого продукта и принятые в операциях разделения степени концентрации.

В типовой таблице «Технологический баланс продуктов обогащения» приводятся технологические показатели **исходного** продукта

и **конечных** (концентрат и хвосты) продуктов разделения.

В типовой таблице «Результаты расчёта качественно-количественной схемы» приводятся технологические показатели для **всех** продуктов схемы.

Пример расчёта качественно-количественной схемы флотации приведён в п. 2.3.

2. ПРИМЕРЫ РЕШЕНИЯ

2.1. Контрольная работа № 1

Задача 1

Руда для кучного выщелачивания подаётся из трёх забоев в соотношении: 20 % из забоя № 1, 60 % из забоя № 2, остальное из забоя № 3. Массовая доля золота составляет 4, 6 и 3 г/т, соответственно. Определить массовую долю золота в исходной для выщелачивания куче.

Комментарий: в данной задаче необходимо определить массовую долю руды, получаемой при смешивании руд из различных забоев. При этом руды из этих забоев имеют различную массовую долю компонента и смешиваются **не в равном** соотношении. В этом случае для расчёта массовой доли полученной смеси необходимо использовать формулу для определения средневзвешенного значения, которое учитывает долю участия каждого из забоев в общей смеси:

$$\alpha = \frac{\sum_{i=1}^n (\gamma_i \cdot \alpha_i)}{\sum_{i=1}^n \gamma_i},$$

где γ_i – выход (доля) руды из i -го забоя; α_i – массовая доля компонента в руде i -го забоя.

Дано:

$$\gamma_1 = 20 \%$$

$$\alpha_1 = 4 \text{ г/т}$$

$$\gamma_2 = 60 \%$$

$$\alpha_2 = 6 \text{ г/т}$$

$$\alpha_3 = 3 \text{ г/т}$$

$$\alpha_{\text{срв}} = ?$$

Решение

$$\gamma_1 + \gamma_2 + \gamma_3 = 100 \% \rightarrow \gamma_3 = 100 - (\gamma_1 + \gamma_2) = 100 - (20 + 60) = 20 \%;$$

$$\alpha = \frac{\gamma_1 \cdot \alpha_1 + \gamma_2 \cdot \alpha_2 + \gamma_3 \cdot \alpha_3}{\gamma_1 + \gamma_2 + \gamma_3} = \frac{20 \cdot 4 + 60 \cdot 6 + 20 \cdot 3}{20 + 60 + 20} = 5 \text{ г/т.}$$

Ответ: Массовая доля золота в исходной для выщелачивания куче равна 5 г/т.

Задача 2

Определить потери цинка с медным концентратом, если массовая доля цинка в руде – 5 %, в медном концентрате – 4,5 %, выход цинкового концентрата составляет 12 %, а выход хвостов – 85 %.

Комментарий: потери цинка с медным концентратом – это извлечение цинка в медный концентрат. В данной задаче речь идёт о полиметаллической руде (компонентами являются медь и цинк), при обогащении которой получают три продукта – хвосты и концентраты: медный и цинковый. Тогда формула (13) будет иметь вид:

$$\gamma_{\text{к}}^{\text{Cu}} + \gamma_{\text{к}}^{\text{Zn}} + \gamma_{\text{х}} = 100 \%.$$

Для определения потерь цинка с медным концентратом воспользуемся формулой (19), переписав её как, %:

$$\varepsilon_{\text{к}}^{\text{Cu/Zn}} = \frac{\gamma_{\text{к}}^{\text{Cu}} \cdot g^{\text{Cu/Zn}}}{\alpha^{\text{Zn}}}.$$

Нижний индекс «к» у обозначения показателей указывает лишь на то, что продукт, с которым теряется цинк, не является хвостами.

Дано:

$$\begin{aligned} \alpha^{\text{Zn}} &= 5 \% \\ \gamma_{\text{к}}^{\text{Zn}} &= 12 \% \\ g^{\text{Cu/Zn}} &= 4,5 \% \\ \gamma_{\text{х}} &= 85 \% \end{aligned}$$

$$\varepsilon_{\text{к}}^{\text{Cu/Zn}} = ?$$

Решение

Выход медного концентрата составит:

$$\gamma_{\text{к}}^{\text{Cu}} = 100 - \gamma_{\text{к}}^{\text{Zn}} - \gamma_{\text{х}} = 100 - 12 - 85 = 3 \%.$$

Потери цинка с медным концентратом:

$$\varepsilon_{\text{к}}^{\text{Cu/Zn}} = \frac{5 \cdot 4,5}{3} = 7,5 \%.$$

Ответ: Потери цинка в медном концентрате составляют 7,5 %.

Задача 3

Определить суточную производительность фабрики по руде, если она производит 30 т/ч концентрата при выходе его 5 %.

Комментарий: Следует обратить внимание, что заданная величина производительности по концентрату имеет размерность т/ч, а значит, и величина производительности фабрики по руде при расчёте по формуле (1) будет иметь ту же размерность. Однако по условиям задачи требуется определить **суточную** производительность. При решении подобного типа задач принимается режим работы обогатительных фабрик 24 часа в сутки.

Дано:

$$\gamma_k = 5 \%$$
$$C = 30 \text{ т/ч}$$

Решение

$$\gamma_k = \frac{C}{Q} \cdot 100 \rightarrow Q = \frac{C}{\gamma_k} \cdot 100 = \frac{30}{5} \cdot 100 = 600 \text{ т/ч.}$$

$Q_{\text{сут}} = ?$

$$Q_{\text{сут}} = 24 \cdot Q = 24 \cdot 600 = 14400 \text{ т/сут.}$$

Ответ: Суточная производительность фабрики составляет 14400 т/сут.

2.2. Контрольная работа № 2

Задача 1

Класс крупности, мм	Частный выход, %	По результатам ситового анализа построить кривую суммарного выхода «по полюсу». Определить по ней выходы классов крупности -30+10 и -5 мм. Сделать вывод о преобладании тех или иных классов крупности.
-50+25	10	
-25+12	20	
-12+6	20	
-6+0	50	

Решение

Рассчитаем суммарный выход «по плюсу» (см. п. 1.2):

Класс, мм	Частный выход, %	Суммарный выход «по плюсу», %
-50+25	10	10
-25+12	20	30
-12+6	20	50
-6+0	50	100
Итого:	100	–

Подробная методика построения гранулометрической характеристики и определения по ней выходов заданных классов крупности приведена в п. 1.2. Решение показано на рис. 4.

Выходы заданных классов крупности составляют:

$$\gamma_{-30+10} = 37 - 6 = 29 \%$$

$$\gamma_{-5+0} = 100 - 56 = 44 \%$$

По виду кривой можно сделать вывод о преобладании мелких классов крупности (кривая вогнутая).



Рис. 4. Графическое решение

Задача 2

Определить эффективность грохочения на сетке 150 мм, если выход надрешётного продукта составляет 77 %. Крупность исходного материала 600 мм. Гранулометрическую характеристику исходной руды принять по прямой линии.

Дано:

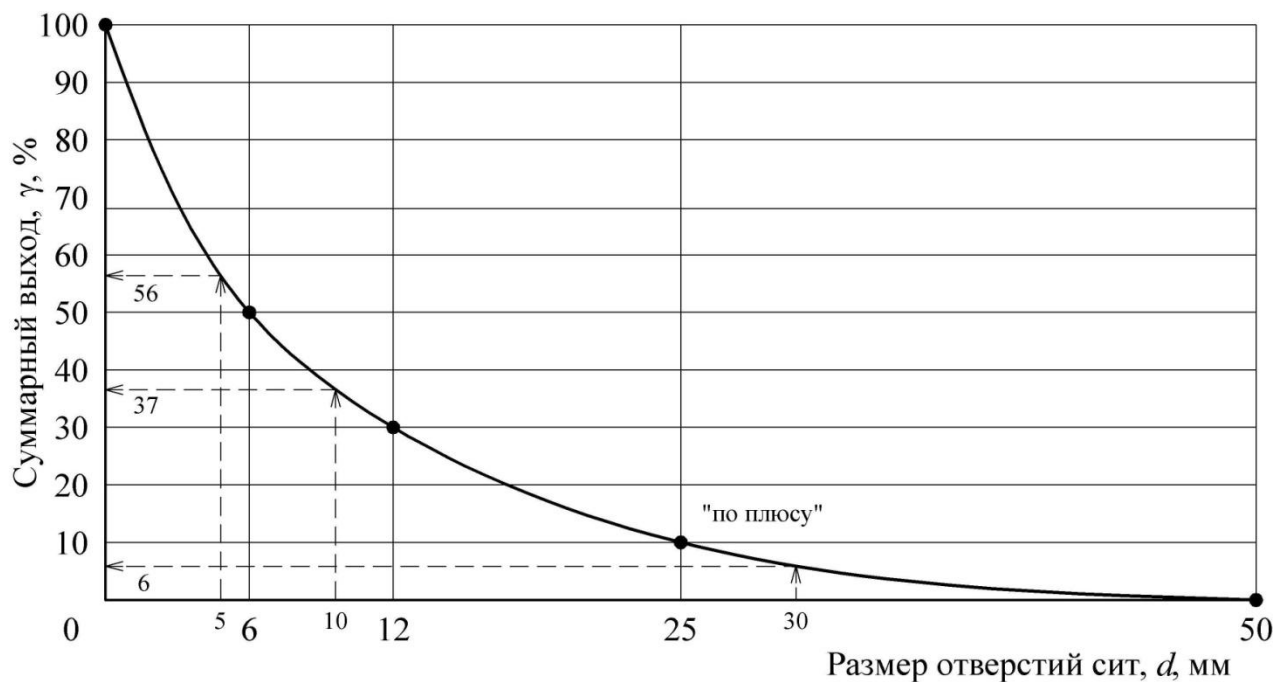
$\gamma_{\text{н}} = 77 \%$
 $D_{\text{max}} = 600 \text{ мм}$
 $d = 150 \text{ мм}$
 $E = ?$

Решение

Найдём массовую долю расчётного класса в исходном продукте по формуле (25):

$$\alpha^{-d} = \frac{100}{D_{\text{max}}} \cdot d = \frac{100}{600} \cdot 150 = 25 \%$$

Из уравнения баланса (13) определим выход подрешётного продукта:

$$\gamma_{\text{п}} = 100 - \gamma_{\text{н}} = 100 - 77 = 23 \%$$

Эффективность грохочения по выражению (23) составит:

$$E = \frac{\gamma_{\text{п}}}{\alpha^{-d}} \cdot 100 = \frac{23}{25} \cdot 100 = 92 \%$$

Ответ: Эффективность грохочения равна 92 %.

2.3. Контрольная работа № 3

Рассчитать технологический баланс продуктов обогащения и технологические показатели (выходы всех продуктов и извлечения компонента в эти продукты) для схемы обогащения, представленной на рис. 5. Массовая доля полезного компонента в исходном продукте 1 %, в концентрате 14 %, извлечение в концентрат 90 %. Значениями массовой доли для промежуточных продуктов схемы задаться самостоятельно (п. 1.4).



Рис. 5. Технологическая схема обогащения

Решение

По исходным данным с использованием выражений (15) и (19) определим массовую долю компонента в хвостах. Далее, применив формулы (18) и (13), рассчитаем выходы конечных продуктов – концентрата и хвостов. Полученные результаты запишем в виде табл. 3.

Таблица 3

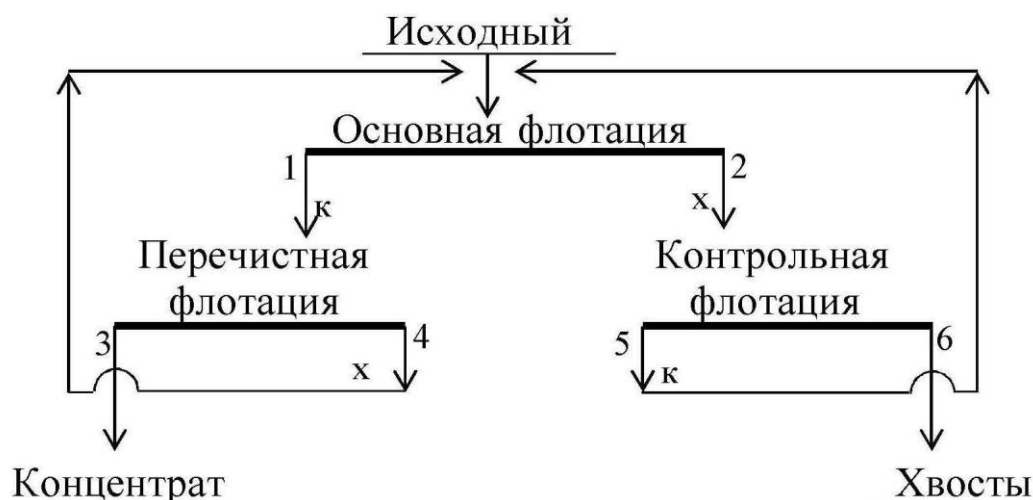
Технологический баланс продуктов обогащения

Номер и наименование продукта	Технологические показатели, %		
	выход	массовая доля	извлечение
3. Концентрат	6,4286	14,0	90,00
6. Хвосты	93,5714	0,1069	10,00
Исходный	100,0000	1,0	100,00

Составим технологический баланс для следующих условий:

- массовая доля ценного компонента в руде – 1,0 %;
- массовая доля ценного компонента в концентрате – 14,0 %;
- извлечение ценного компонента в концентрат – 90 %.

Согласно информации, изложенной в п. 1.4. зададимся значениями массовой доли в продуктах операций флотации.

Определим массовые доли в концентратах операций:

$$\begin{aligned} \text{основная:} & \quad \beta_1 = i_{\text{осн}} \cdot \alpha = 7,5 \cdot 1,0 = 7,5 \% ; \\ \text{перечистная:} & \quad \beta_3 = i_{\text{переч}} \cdot \beta_1 = 1,9 \cdot 7,5 = 14,25 \% ; \\ \text{контрольная} & \quad \beta_5 = i_{\text{контр}} \cdot \alpha = 2,0 \cdot 1,0 = 2 \% . \end{aligned}$$

Так как концентрат перечистой операции является конечным продуктом, массовая доля в котором известна (14 %), то при дальнейшем расчёте принимаем $\beta_3 = 14$ %. При этом принятая степень концентрации ($i=1,9$) обеспечивает требуемое качество концентрата, так как 14,25 больше 14.

Массовую долю в промпродукте перечистой операции (хвостах) принимаем приблизительно равной массовой доле продукта, поступающего в ту же операцию, что и этот продукт. В нашем случае β_4 может находиться в диапазоне от α до 2α и составляет 1,1 %. Массовую долю в хвостах основной операции вычислим исходя из того, что степень концентрации в контрольной операции составляет 2-9, а массовая доля в концентрате контрольной равна β_5 :

$$\beta_2 = \beta_5 / i_{\text{контр}} = 2,0 / 7 = 0,29 \% .$$

Задавшись массовыми долями в каждом продукте, рассчитаем выходы продуктов в каждой операции. Расчёт ведётся с применением уравнений (10)-(11). Схема рассчитывается «снизу вверх», начиная с последней перечистой операции.

Перечистная флотация

Составим уравнение баланса для перечистой операции:

$$\begin{cases} \gamma_3 + \gamma_4 = \gamma_1 ; \\ \gamma_3 \cdot \beta_3 + \gamma_4 \cdot \beta_4 = \gamma_1 \cdot \beta_1 , \end{cases}$$

решив систему относительно γ_1 , получим:

$$\gamma_1 = \gamma_3 \frac{\beta_3 - \beta_4}{\beta_1 - \beta_4} = 6,4286 \frac{14 - 1,1}{7,5 - 1,1} = 12,9576 \% ,$$

тогда $\gamma_4 = \gamma_1 - \gamma_3 = 12,9576 - 6,4286 = 6,5290$ %.

Контрольная флотация

Составим уравнение баланса для контрольной операции:

$$\begin{cases} \gamma_5 + \gamma_6 = \gamma_2 ; \\ \gamma_5 \cdot \beta_5 + \gamma_6 \cdot \beta_6 = \gamma_2 \cdot \beta_2 , \end{cases}$$

решив систему относительно γ_2 , получим:

$$\gamma_2 = \gamma_6 \frac{\beta_5 - \beta_6}{\beta_5 - \beta_2} = 93,5714 \frac{2 - 0,1069}{2 - 0,29} = 103,3333 \%,$$

тогда $\gamma_5 = \gamma_2 - \gamma_6 = 103,3333 - 93,5714 = 9,7619 \%$.

Проверка

По формуле (26) определим величину невязки:

$$\begin{aligned} \Delta &= 100 \cdot \alpha - (\gamma_k \cdot \beta + \gamma_x \cdot \vartheta) = 100 \cdot \alpha - (\gamma_3 \cdot \beta_3 + \gamma_6 \cdot \beta_6) = \\ &= 100 \cdot 1,0 - (6,4289 \cdot 14 + 93,5714 \cdot 0,1069) = -0,003 = -3 \cdot 10^{-3} \% \end{aligned}$$

Извлечения в продукты операций разделения рассчитываются по формулам (18)-(19). Результаты расчёта схемы представлены на рис. 6 и в табл. 3, 4.



Рис. 6. Качественно-количественная схема обогащения

Таблица 4

Результаты расчёта качественно-количественной схемы обогащения

ПОСТУПАЕТ				ВЫХОДИТ			
Номер и наименование продукта	Выход, %	Массовая доля, %	Извлечение, %	Номер и наименование продукта	Выход, %	Массовая доля, %	Извлечение, %
Основная флотация							
Исходный	100,0000	1	100	1. Концентрат основной флотации	12,9576	7,5	97,18
4. Промпродукт перечистной флотации	6,5290	1,1	7,18	2. Хвосты основной флотации	103,3333	0,29	29,52
5. Концентрат контрольной флотации	9,7619	2	19,52				
Итого:	116,2909	1,09	126,70	Итого:	116,2909	1,09	126,70
Перечистная флотация							
1. Концентрат основной флотации	12,9576	7,5	97,18	3. Концентрат	6,4286	14,0000	90,00
Итого:	12,9576	7,5	97,18	4. Промпродукт перечистной флотации	6,5290	1,1	7,18
				Итого:	12,9576	7,5	97,18
Контрольная флотация							
2. Хвосты основной флотации	103,3333	0,29	29,52	5. Концентрат контрольной флотации	9,7619	2,00	19,52
Итого:	103,3333	0,29	29,52	6. Хвосты	93,5714	0,1069	10,00
				Итого:	103,3333	0,29	29,52

3. ВАРИАНТЫ ЗАДАНИЙ ДЛЯ КОНТРОЛЬНЫХ РАБОТ

Номер варианта задается преподавателем. Номера задач в каждом варианте принимаются по таблице:

Вариант	Контрольная работа № 1	Контрольная работа № 2	Контрольная работа № 3
	номера задач		номер схемы
1	3, 11, 21, 35	3, 15	1
2	4, 15, 22, 38	10, 16	2
3	10, 13, 29, 33	4, 19	3
4	6, 14, 27, 31	8, 14	4
5	2, 18, 25, 36	1, 20	5
6	8, 17, 23, 37	5, 18	6
7	9, 20, 26, 32	7, 17	7
8	7, 19, 28, 40	9, 11	8
9	5, 12, 24, 39	2, 12	9
0	1, 16, 30, 34	6, 13	10

3.1. Контрольная работа № 1

Номер задачи	Условия задачи
1	Рассчитать выход никелевого концентрата, если массовая доля никеля в исходной руде составляет 3,4 %. Массовая доля никеля в концентрате 12 %, извлечение никеля в концентрат составляет 80 %.
2	Определить сколько тонн концентрата в сутки выдает фабрика, если выход концентрата составляет 4 %, а производительность фабрики по руде равна 800 т/ч.
3	Определить выход концентрата и хвостов, если фабрика перерабатывает руду с массовой долей меди 1,6 %, а после обогащения получают два продукта; концентрат с массовой долей меди 18 % и хвосты с массовой долей меди 0,2 %.
4	Рассчитать выход концентрата и извлечение свинца в концентрат, если фабрика перерабатывает 14000 т руды в сутки с массовой долей свинца 2,4 % и получает 600 т концентрата с массовой долей свинца 50 %.
5	Определить суточную производительность фабрики по руде, если фабрика выдает 800 т концентрата в сутки при выходе 2,5 %.
6	Определить массовую долю компонента в хвостах, если из 1000 т руды с массовой долей полезного компонента 0,8 % в процессе обогащения получено 16 т концентрата при извлечении 90 %.
7	Определить потери никеля в медном концентрате, если массовая доля никеля в нем равна 1,0 % и выход медного концентрата составляет 10 %. Массовая доля никеля в исходной руде равна 3 %.

Номер задачи	Условия задачи
8	Определить, сколько тонн свинцового концентрата в сутки выдает обогатительная фабрика, если ее суточная производительность по руде составляет 5 000 т, массовая доля свинца в руде 1,8 %, а в концентрате 60 %. Извлечение свинца в концентрат 92 %.
9	Определить извлечение цинка в концентрат, если при суточной производительности фабрики 5000 т получают 150 т концентрата. Массовая доля цинка в руде 2 %, а в концентрате 60 %.
10	Определить потери меди и цинка в хвостах, если извлечение меди и цинка в медный концентрат соответственно 90 и 5 %, а в цинковый 6 и 85 %.
11	Определить выход медного концентрата, если массовая доля меди в руде 1,5 % в медном концентрате 18 %, а потери меди в хвосты 10 %.
12	Рассчитать извлечение полезного компонента в концентрат, если фабрика перерабатывает руду с массовой долей полезного компонента 20 %, а получает концентрат с массовой долей компонента 50 % и хвосты, с массовой долей компонента 2 %.
13	Рассчитать выход концентрата и извлечение в него полезного компонента, если из 1 000 т руды с массовой долей полезного компонента 0,8 % в процессе обогащения получено 13 т концентрата с массовой долей полезного компонента 60 %.
14	Определить, сколько тонн железного концентрата в сутки выдает обогатительная фабрика, если ее суточная производительность по руде 15 000 т, массовая доля железа в руде 18 %, а в концентрате 66 %. Извлечение железа в концентрат 90 %.
15	Определить извлечение цинка в концентрат, если массовая доля цинка в руде 2 %, в концентрате 50 %, в хвостах 0,5 %.
16	Рассчитать, сколько руды нужно переработать для получения 500 т концентрата, если его выход составляет 5 %.
17	Определить потери меди с цинковым концентратом, если выход цинкового концентрата 5 %, а массовая доля меди в нем 2 %. Массовая доля меди в исходной руде 1,2 %.
18	Рассчитать, сколько нужно переработать руды с массовой долей меди 1 % для получения 100 т концентрата с массовой долей меди 20 %, Массовая доля меди в хвостах 0,1 %.
19	Определить массовую долю компонента в хвостах, если извлечение его в концентрат 90 %, выход хвостов 95 %, массовая доля в исходном продукте 1 %.

Номер задачи	Условия задачи
20	Определить массовую долю металла в хвостах при обогащении руды с массовой долей металла 2 %, если извлечение его в концентрат составило 90 % при выходе концентрата 3,6 %.
21	Определить массовую долю компонента в исходной руде, если выход концентрата 8 %, извлечение 90 % и массовая доля компонента в нем 60 %.
22	Определить потери меди в цинковом концентрате, полученном при обогащении медно-цинковой руды с массовой долей меди 1,0 %, если выход цинкового концентрата 4,5 %, массовая доля меди в нем 4 %.
23	Определить количество свинца, потерянного в хвостах при флотации 6000 т руды с массовой долей свинца 4 %, если извлечение его в концентрат 85 %.
24	Шахта выдает рядовой уголь из трех лав: первая лава – 300 т/ч, $A^d=9\%$; вторая лава – 200 т/ч, $A^d=12\%$; третья лава – 500 т/ч, $A^d=8\%$. Определить зольность угля, поступающего на обогащение.
25	Определить массовую долю железа в концентрате, если при обогащении железной руды с массовой долей железа 20 % выход концентрата 30 %, а извлечение 90 %.
26	Определить выход концентрата и извлечение P_2O_5 в концентрат, получаемый при обогащении апатитовой руды с массовой долей 20 % P_2O_5 , если массовая доля P_2O_5 в концентрате 34,5 %, в хвостах 1 %.
27	Определить массовую долю золы и извлечение ее в хвосты, если ее извлечение в концентрат составляет 7 % при его выходе 70 %. Массовая доля золы в рядовом угле 24 %.
28	Определить массовую долю молибдена в концентрате, если при обогащении руды с массовой долей молибдена 0,1 %, выход концентрата 0,15 % при извлечении в него молибдена 80 %.
29	Определить выход концентрата и потери полезного компонента в хвостах, если из 2000 т руды с массовой долей полезного компонента 0,8 %, получено 26 т концентрата с массовой долей полезного компонента 48 %.
30	Определить зольность рядового угля, если на фабрику он поступает с трех шахт: 30 % – с шахты № 1, 50 % – с шахты № 2 и остальное с шахты №3. Зольность углей каждой шахты составляет соответственно 21, 19,5 и 24 %.
31	Фабрика после обогащения 3000 т руды с массовой долей металла 0,5 % получила 24 т концентрата с массовой долей металла 54 %. Какое извлечение было достигнуто при обогащении?
32	Сколько перерабатывает руды фабрика, если получается 100 т/ч концентрата с массовой долей меди 19,6 %. Массовая доля меди в руде 0,8 %, в хвостах 0,18 %.

Номер задачи	Условия задачи
33	Фабрика обогащает руду с массовой долей марганца 18 %. Производительность фабрики по руде составляет 300 т/ч. Определить выход концентрата и извлечение марганца в него, если массовая доля марганца в концентрате 45 %, а выпускается концентрата 60 т/ч.
34	Определить извлечение меди в концентрат, если при производительности фабрики 3000 т/сут получают 90 т концентрата с массовой долей меди 24 %. Руда поступает на фабрику с двух рудников в равном количестве с массовой долей меди соответственно 1,2 и 0,8 %.
35	На фабрику поступает рядовой уголь с зольностью 20 % и получается концентрат с зольностью 10 %. Каков выход концентрата и зольность хвостов, если производительность фабрики 350 т/ч, а на хвостохранилище отправляется 70 т/ч хвостов?
36	Определить выход концентрата и извлечение в него полезного компонента, если на фабрику поступает руда с массовой долей полезного компонента 15 %, а после обогащения получают концентрат и хвосты с массовой долей полезного компонента в них соответственно 45 и 5 %.
37	Определить количество олова и его массовую долю в суммарном концентрате, если на фабрике получают оловянный концентрат после обогащения руды на отсадочных машинах и концентрационных столах. С отсадочных машин получают 3 т/сут концентрата с массовой долей олова 20 %, а со столов – 2 т/сут, с массовой долей олова 15 %.
38	Определить выход и массу концентрата зольностью 8 %, получаемого при обогащении угля, если фабрика обогащает 250 т/ч угля с зольностью 16 % и получает хвосты с зольностью 65 %.
39	Определить массовую долю металла в хвостах при обогащении руды с массовой долей металла 2 %, если извлечение его в концентрат 88 %, а выход концентрата 4 %.
40	Рассчитать потери меди в цинковом концентрате, получаемом при обогащении медно-цинковой руды, поступающей на фабрику с двух рудников с массовой долей меди соответственно 1,5 % (60 % от общего количества руды) и 2 % (40 % от общего количества руды). Выход цинкового концентрата 10 %, массовая доля меди в нем 4 %.

3.2. Контрольная работа № 2

Номер задачи	Условия задачи		
<i>Построение гранулометрических характеристик</i>			
1	Класс, мм	Частный выход, %	Построить суммарную характеристику крупности «по плюсу». Определить по ней выход класса +0,3 мм. Сделать вывод о преобладании тех или иных классов крупности.
	-1+0,5	31	
	-0,5+0,25	24	
	-0,25+0,15	15	
	-0,15+0	30	
2	Класс, мм	Частный выход, %	Построить суммарную характеристику крупности «по минусу» и определить по ней выход класса -8+4 мм. Сделать вывод о преобладании тех или иных классов крупности.
	-20+10	30	
	-10+5	28	
	-5+2,5	17	
	-2,5+1	13	
-1+0	12		
3	Класс, мм	Частный выход, %	Построить суммарную характеристику крупности «по плюсу» и определить по ней выход класса -10+5 мм. Сделать вывод о преобладании тех или иных классов крупности.
	-25+12	42	
	-12+6	18	
	-6+3	16	
	-3+1	9	
-1+0	15		
4	Класс, мм	Частный выход, %	Построить суммарную характеристику крупности «по минусу» и определить по ней выход класса -200+75 мм. Сделать вывод о преобладании тех или иных классов крупности.
	-500+250	25	
	-250+125	27	
	-125+50	20	
	-50+25	10	
-25+0	18		
5	Класс, мм	Частный выход, %	Построить суммарную характеристику крупности «по плюсу» и определить по ней выход класса -160+40 мм. Сделать вывод о преобладании тех или иных классов крупности.
	-500+250	25	
	-250+125	27	
	-125+50	20	
	-50+25	10	
-25+0	18		
6	Класс, мм	Частный выход, %	Построить суммарную характеристику крупности «по минусу» и определить по ней выход класса -8+1 мм. Сделать вывод о преобладании тех или иных классов крупности.
	-15+10	25	
	-10+5	30	
	-5+2	20	
	-2+1	10	
-1+0	15		

Номер задачи	Условия задачи		
7	Класс, мм	Частный выход, %	По результатам ситового анализа построить суммарную характеристику крупности «по плюсу» и определить по ней выход класса -0,4+0,12 мм. Сделать вывод о преобладании тех или иных классов крупности.
	-1+0,5	26	
	-0,5+0,3	29	
	-0,3+0,15	21	
	-0,15+0,1	10	
-0,1+0	14	Построить суммарную характеристику крупности «по минусу» и определить по ней выход класса -40+15 мм. Сделать вывод о преобладании тех или иных классов крупности.	
8	Класс, мм		Частный выход, %
	-100+50		22
	-50+25		25
	-25+12		38
	-12+6	10	
-6+0	5	Построить суммарную характеристику крупности «по плюсу» и определить по ней выход класса -60+20 мм. Сделать вывод о преобладании тех или иных классов крупности.	
9	Класс, мм		Частный выход, %
	-100+75		10
	-75+50		22
	-50+25		18
	-25+12		20
	-12+6	10	
-6+0	20	Построить суммарную характеристику крупности «по минусу» и определить по ней выход класса -10 мм. Сделать вывод о преобладании тех или иных классов крупности.	
10	Класс, мм		Частный выход, %
	-50+25		20
	-25+12		13
	-12+5		7
	-5+3		5
	-3+0	55	
Расчёт эффективности грохочения			
11	Определить эффективность грохочения материала -500+0 мм на сетке с размером отверстий 200 мм, если массовая доля класса -200+0 мм в надрешетном продукте 10 %. Характеристику крупности исходной руды принять по прямой линии.		
12	Определить массовую долю класса менее размера отверстия сита в исходном для грохочения продукте, если выход подрешетного продукта составляет 70 % при эффективности грохочения 80 %.		
13	Определить массовую долю нижнего класса в исходной руде, если выход подрешетного продукта составляет 40 %, а эффективность грохочения 80 %.		

Номер задачи	Условия задачи
14	Определить к.п.д. грохота, если массовая доля нижнего класса в руде 40 %, а в надрешетном продукте 10 %.
15	Определить эффективность грохочения материала крупностью 200 мм на сетке с размером отверстия 50 мм, если выход надрешетного продукта 80 %. Гранулометрическую характеристику материала принять по прямой линии.
16	С какой эффективностью производится грохочение руды по сетке с размером отверстия 60 мм, если выход надрешетного продукта 82 %, гранулометрическая характеристика руды представляется прямой линией и максимальный кусок имеет диаметр 300 мм?
17	Какова эффективность грохочения, если выход надрешетного продукта 60 % и массовая доля нижнего класса в нем составляет 10 %?
18	Определить выход продуктов грохочения, если массовая доля нижнего класса в руде 50 %, в надрешетном продукте 10 %.
19	Рассчитать эффективность грохочения по всему нижнему классу, если выход надрешетного продукта 40 %, а массовая доля зерен крупнее размера отверстий сетки в руде составляет 35 %.
20	Определить производительность грохота по руде, если массовая доля нижнего класса в руде 30 % и в надрешетном продукте 10 %. Масса надрешетного продукта 778 т/ч.

3.3. Контрольная работа № 3

Рассчитать технологический баланс продуктов обогащения и технологические показатели всех продуктов для заданной по варианту схемы обогащения. Значениями массовой доли для промежуточных операций и продуктов схемы задаться самостоятельно.

Исходные данные для расчёта схем

Номер схемы	Массовая доля, %		Извлечение в концентрат, %
	в исходном	в концентрате	
1	1,7	43	85
2	1,0	17	87
3	1,5	33	95
4	1,6	22	90
5	1,2	45	97
6	1,8	23	89
7	1,4	25	93
8	2,5	6,5	80
9	1,5	20	84
10	1,3	23	88

Схема № 1



Схема № 2



Схема № 3

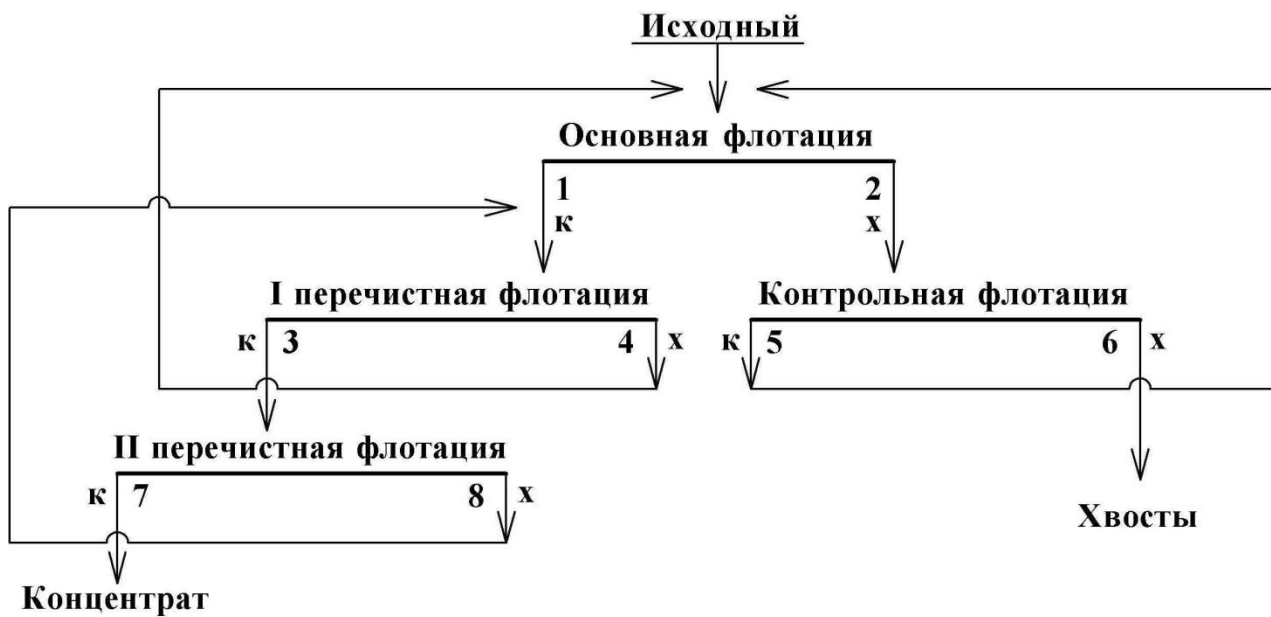

Схема № 4

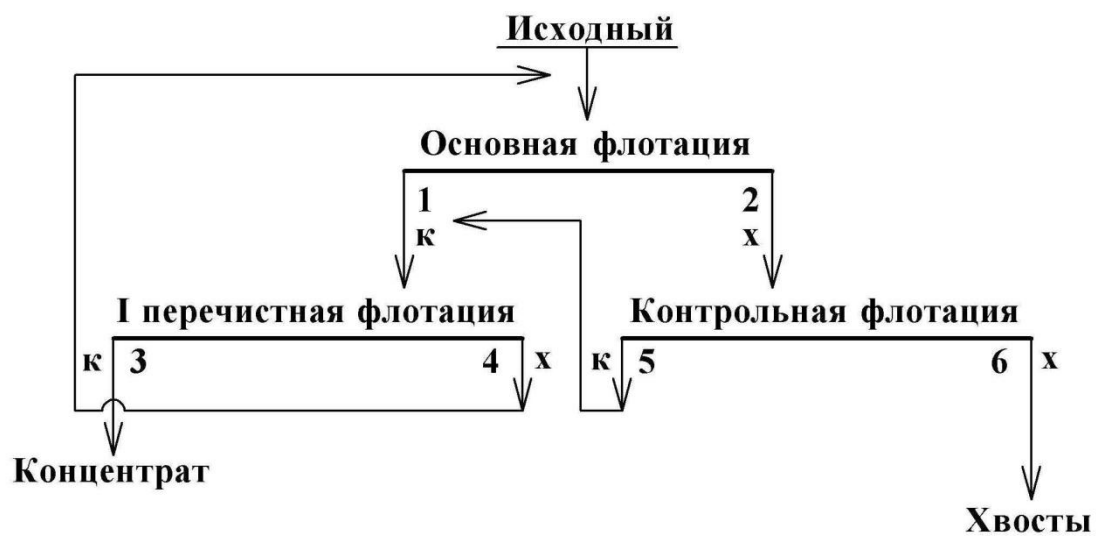

Схема № 5

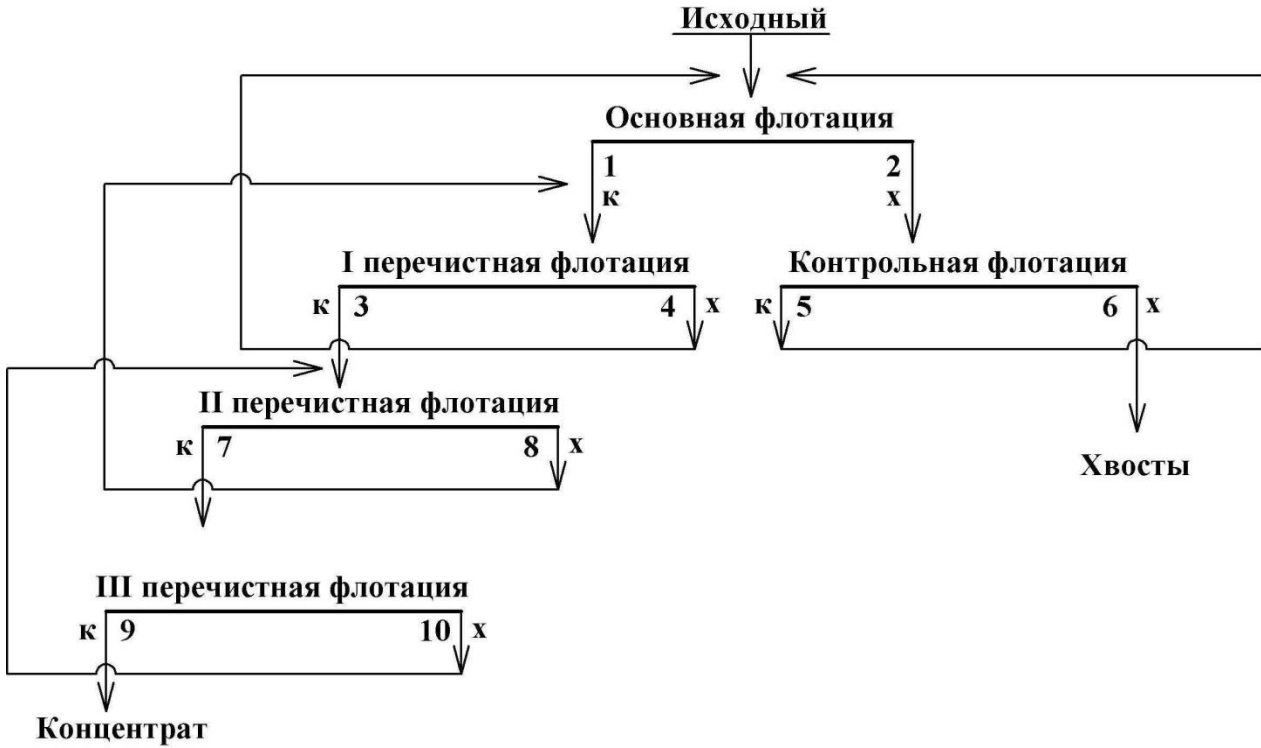

Схема № 6

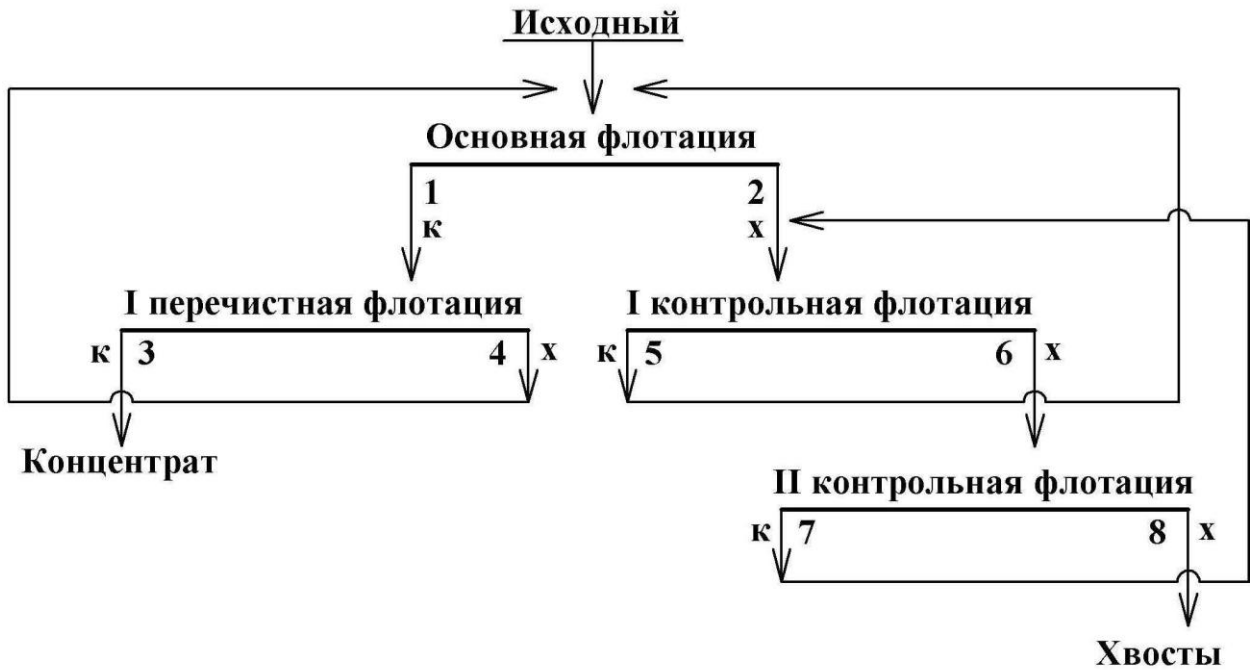

Схема № 7

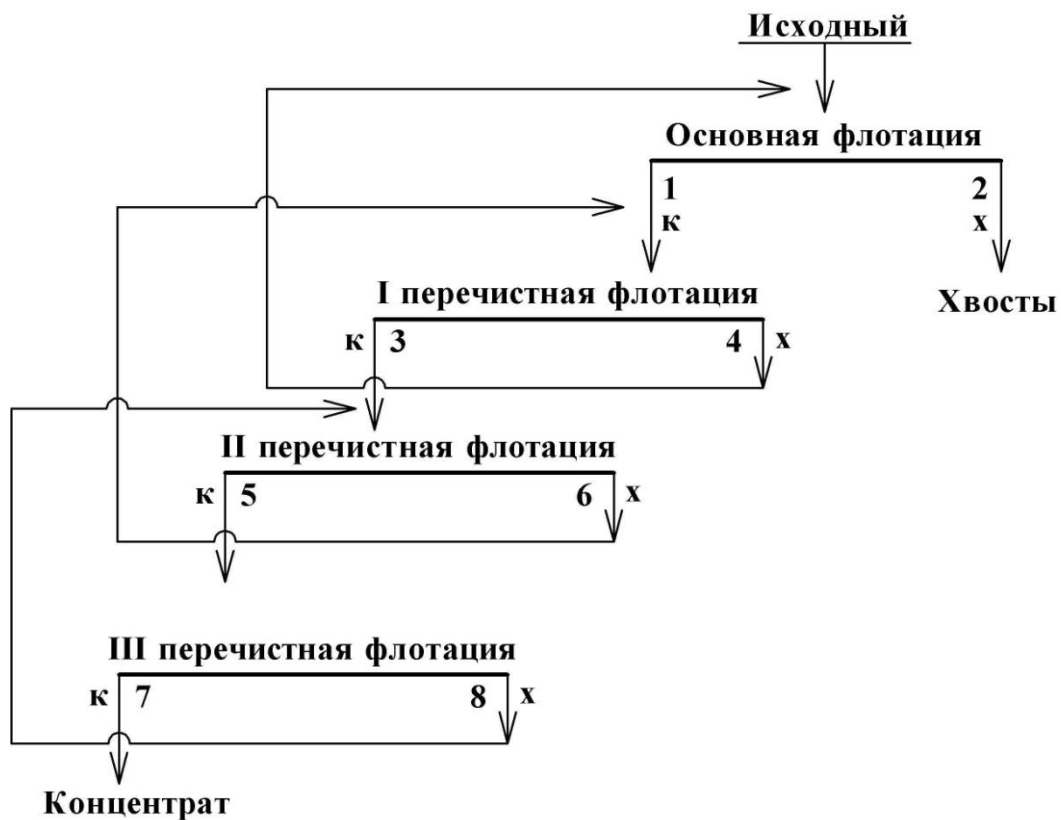

Схема № 8

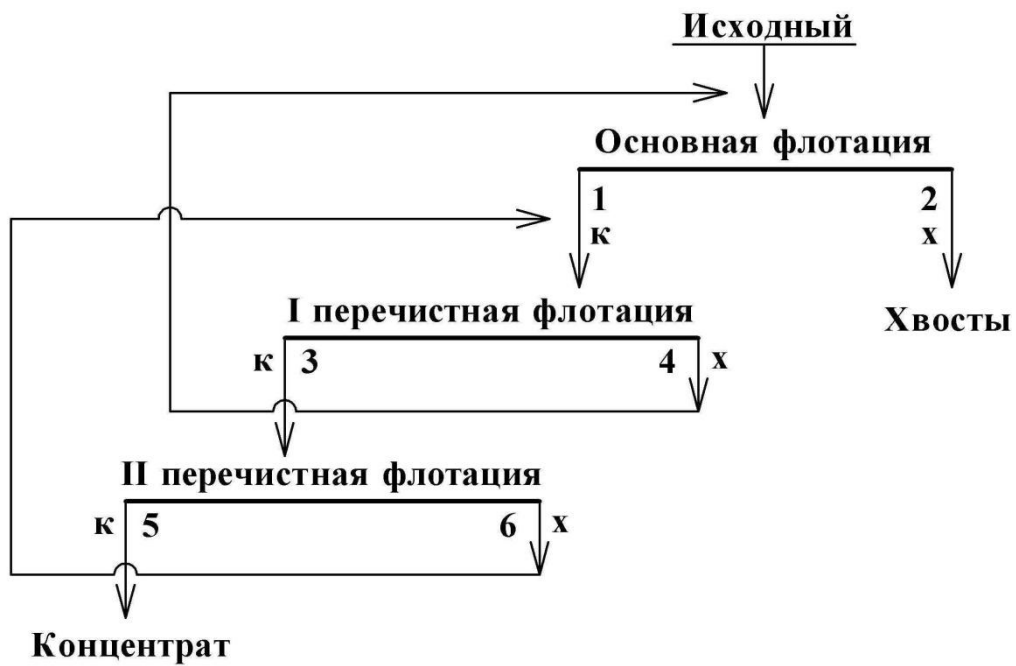

Схема № 9

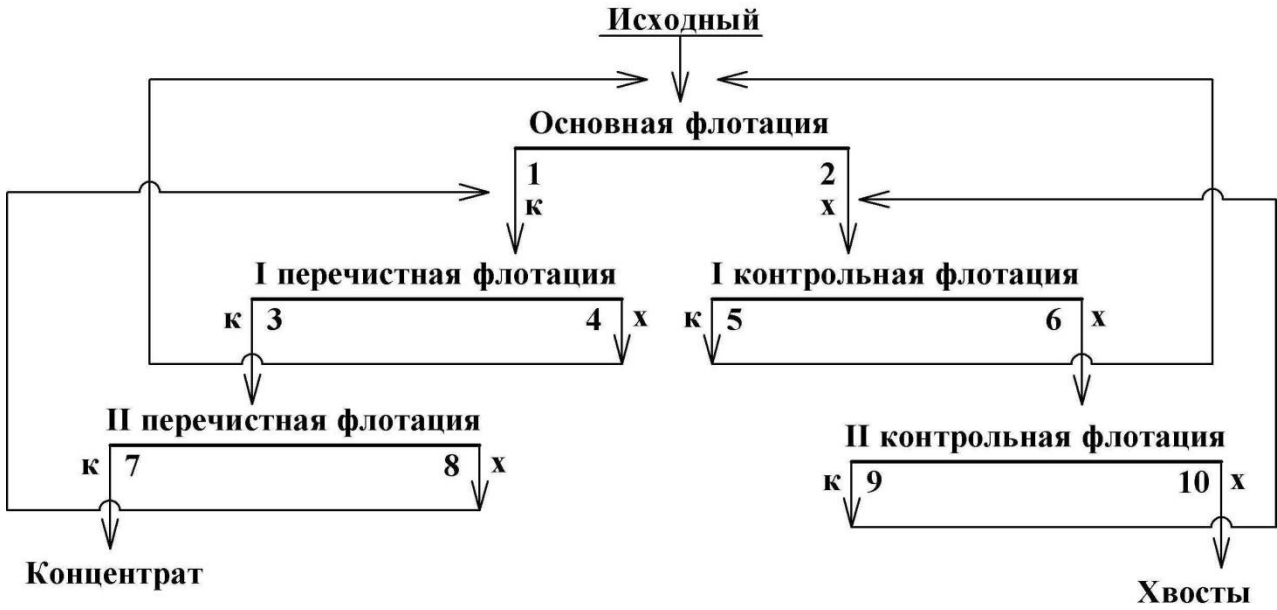

Схема № 10

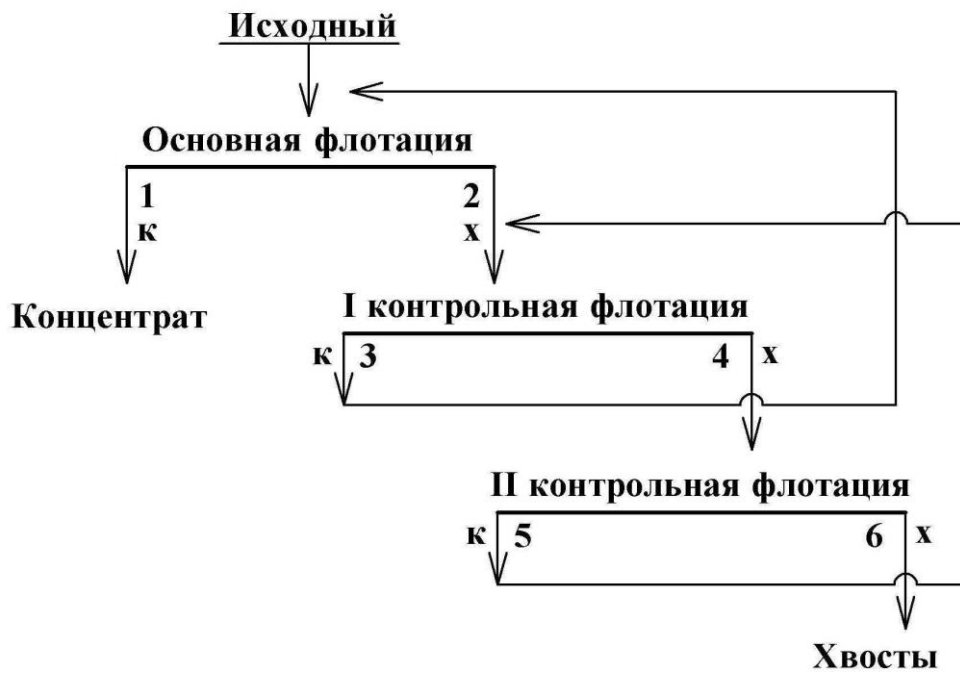

СПИСОК ЛИТЕРАТУРЫ

1. *Комлев С. Г.* Основы обогащения полезных ископаемых: учебное пособие / С. Г. Комлев; Уральский гос. горный ун-т. Екатеринбург: Изд-во УГГУ, 2011. – 121 с.
2. *Комлев С. Г.* Технологические расчеты в обогащении полезных ископаемых. Выбор оборудования: методические указания по выполнению технологических разделов курсовых проектов и работ / С. Г. Комлев; Уральский гос. горный ун-т. Екатеринбург: Изд-во УГГУ, 2012. – 64 с.

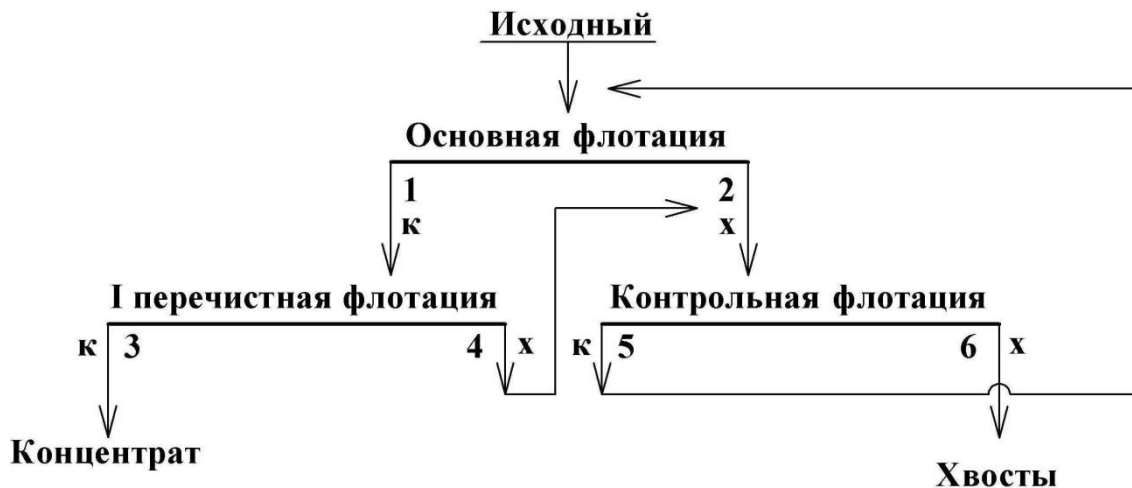
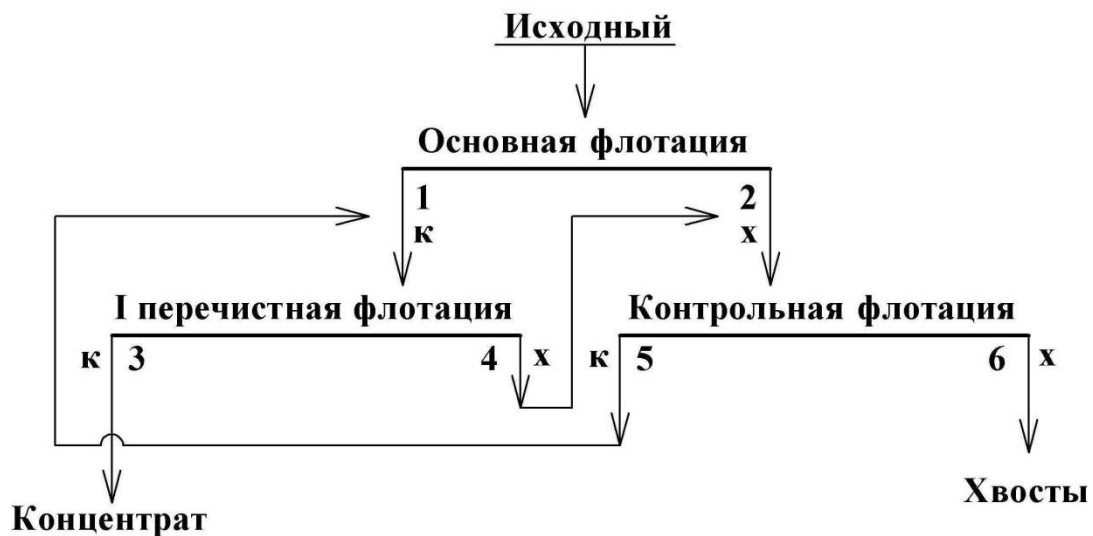
Учебное издание

Комлев Сергей Григорьевич

Овчинникова Татьяна Юрьевна

Водовозов Константин Александрович

ОБОГАЩЕНИЕ ПОЛЕЗНЫХ ИСКОПАЕМЫХ

Методические указания
по выполнению контрольных работ и варианты заданий
по дисциплине «Обогащение полезных ископаемых»
для студентов направления 130400.65 – «Горное дело»
всех форм обучения

Редактор: *И. В. Козлов*

Подписано в печать 27.01.2015 г.
Бумага писчая. Формат 60 × 84 1/16
Гарнитура Times New Roman. Печать на ризографе
Печ. л. 2,19. Уч.-изд. л. 1,25. Тираж 200 экз. Заказ №_7_

Издательство УГГУ
620144, г. Екатеринбург, ул. Куйбышева, 30
Уральский государственный горный университет
Отпечатано с оригинал-макета
в лаборатории множительной техники УГГУ



Министерство образования и науки
Российской Федерации
Федеральное государственное бюджетное
образовательное учреждение
высшего образования
«Уральский государственный горный университет»

Е. Ф. Цыпин
Е. А. Бекчурина
И. Х. Хамидулин

ОБОГАЩЕНИЕ ПОЛЕЗНЫХ ИСКОПАЕМЫХ

Учебно-методическое пособие
по выполнению лабораторных работ
для студентов направления 21.05.04 – «Горное дело»
всех форм обучения

Екатеринбург – 2018

Министерство образования и науки Российской Федерации
Федеральное государственное бюджетное образовательное учреждение
высшего образования
«Уральский государственный горный университет»

ОДОБРЕНО

Методической комиссией
горно-механического факультета
«28» июня 2018 г.

Председатель комиссии

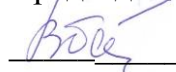

проф. В. П. Барановский

Е. Ф. Цыпин
Е. А. Бекчурина
И. Х. Хамидулин

ОБОГАЩЕНИЕ ПОЛЕЗНЫХ ИСКОПАЕМЫХ

Учебно-методическое пособие
по выполнению лабораторных работ
для студентов
направления 21.05.04 – «Горное дело»
всех форм обучения

УДК 622.7: 622.342
Ц 96

Рецензент: *Ю. П. Морозов*, доктор техн. наук, профессор кафедры обогащения полезных ископаемых УГГУ

Учебно-методическое пособие рассмотрено и одобрено на заседании кафедры «Обогащение полезных ископаемых» 14 июня 2018 г. (протокол № 8) и рекомендовано для издания в УГГУ.

Цыпин Е. Ф., Бекчурина Е. А., Хамидулин И. Х.

Ц 96 ОБОГАЩЕНИЕ ПОЛЕЗНЫХ ИСКОПАЕМЫХ: учебно-методическое пособие по выполнению лабораторных работ / Е. Ф. Цыпин, Е. А. Бекчурина, И. Х. Хамидулин; Урал. гос. горный ун-т. Екатеринбург: Изд. УГГУ, 2018. – 32 с.

Учебно-методическое пособие составлено применительно к условиям лабораторной базы кафедры обогащения полезных ископаемых УГГУ и включает методики выполнения лабораторных работ, предусмотренных программами изучения общего курса обогащения полезных ископаемых.

Для студентов всех форм обучения направления 21.05.04 – «Горное дело».

УДК 622.7: 622.342

© Уральский государственный
горный университет, 2018
© Цыпин Е. Ф., Бекчурина Е. А.,
Хамидулин И. Х., 2018

ОГЛАВЛЕНИЕ

ВВЕДЕНИЕ	4
ЛАБОРАТОРНАЯ РАБОТА 1. ДРОБЛЕНИЕ ПОЛЕЗНЫХ ИСКОПАЕМЫХ	5
ЛАБОРАТОРНАЯ РАБОТА 2. ГРОХОЧЕНИЕ ПОЛЕЗНЫХ ИСКОПАЕМЫХ	7
ЛАБОРАТОРНАЯ РАБОТА 3. СИТОВЫЙ АНАЛИЗ МЕЛКИХ ПРОДУКТОВ	8
ЛАБОРАТОРНАЯ РАБОТА 4. ОБОГАЩЕНИЕ В ПОРШНЕВОЙ ОТСАДОЧНОЙ МАШИНЕ	12
ЛАБОРАТОРНАЯ РАБОТА 5. ОБОГАЩЕНИЕ НА СОТРЯСАТЕЛЬНОМ КОНЦЕНТРАЦИОННОМ СТОЛЕ	16
ЛАБОРАТОРНАЯ РАБОТА 6. ФРАКЦИОННЫЙ АНАЛИЗ УГЛЯ	19
ЛАБОРАТОРНАЯ РАБОТА 7. КОЛЛЕКТИВНАЯ ФЛОТАЦИЯ СУЛЬФИДНОЙ РУДЫ	21
ЛАБОРАТОРНАЯ РАБОТА 8. МАГНИТНАЯ СЕПАРАЦИЯ ПОЛЕЗНЫХ ИСКОПАЕМЫХ	26
БИБЛИОГРАФИЧЕСКИЙ СПИСОК	29
ПРИЛОЖЕНИЕ А	30
ПРИЛОЖЕНИЕ Б	31

ВВЕДЕНИЕ

Цель лабораторных занятий – развитие навыков проведения лабораторных опытов и помощь в закреплении теоретических знаний по дисциплине.

Лабораторные работы выполняются побригадно, а отчёт по работе каждый студент составляет самостоятельно. Отчёт по работе должен содержать изложение последовательности выполнения работы с необходимыми расчётами (таблица 1.1), схемой подготовки проб, схемой устройства для проведения опытов, эскизами основных узлов, таблицами результатов опытов, графиками, математическими зависимостями и выводами по проделанной работе.

Таблица 1.1 – Расчётные выражения для определения показателей обогащения

№ п/п	Показатель	Расчётные выражения	
		два продукта разделения	n продуктов разделения
1	Баланс по материалу	$Q = C + T$ $100 = \gamma_{\hat{e}} + \gamma_{\hat{o}}$	$Q = \sum_{i=1}^n Q_i$ $100 = \sum_{i=1}^n \gamma_i$
2	Баланс по ценному компоненту	$Q \cdot \alpha = C \cdot \beta + T \cdot \vartheta$ $100 \cdot \alpha = \gamma_{\hat{e}} \cdot \beta + \gamma_{\hat{o}} \cdot \vartheta$ $100 = \varepsilon_{\hat{e}} + \varepsilon_{\hat{o}}$	$100 \cdot \alpha = \sum_{i=1}^n \gamma_i \cdot \beta_i$
3	Массовая доля ценного компонента	$\alpha = (P_{\alpha} / Q) \cdot 100, \%$ $\beta = (P_{\beta} / \tilde{N}) \cdot 100, \%$ $\vartheta = (P_{\vartheta} / T) \cdot 100, \%$	$\beta_i = \frac{P_i}{Q_i} \cdot 100, \%$
4	Выход продукта	$\gamma_{\hat{e}} = (C/Q) \cdot 100 = \frac{(\alpha - \vartheta)}{(\beta - \vartheta)} \cdot 100, \%$ $\gamma_{\hat{o}} = (T/Q) \cdot 100 = \frac{(\beta - \alpha)}{(\beta - \vartheta)} \cdot 100, \%$	$\gamma_i = \frac{Q_i}{Q} \cdot 100, \%$
5	Извлечение ценного компонента в продукт	$\varepsilon_{\hat{e}} = \frac{C \cdot \beta}{Q \cdot \alpha} \cdot 100 = \frac{(\alpha - \vartheta) \cdot \beta}{(\beta - \vartheta) \cdot \alpha} \cdot 100, \%$ $\varepsilon_{\hat{o}} = \frac{T \cdot \vartheta}{Q \cdot \alpha} \cdot 100 = \frac{(\beta - \alpha) \cdot \vartheta}{(\beta - \vartheta) \cdot \alpha} \cdot 100, \%$	$\varepsilon_i = \gamma_i \cdot \frac{\beta_i}{\alpha}$

где Q, C, T – массы исходного материала, концентрата и хвостов, соответственно; $\gamma_k; \gamma_x$ – выход концентрата и хвостов, соответственно; α, β, ϑ – массовые доли компонента соответственно в исходном материале, в кон-

центрате, хвостах; Q_i, γ_i – масса и выход i -ого продукта; $P_\alpha, P_\beta, P_\gamma, P_i$ – масса ценного компонента в исходном материале, концентрате, хвостах, в i -ом продукте разделения; ϵ_k, ϵ_x – извлечение ценного компонента в концентрат и в хвосты, соответственно.

На титульном листе отчёта должны быть указаны название работы, шифр группы, фамилия исполнителя. Отчёт должен быть подписан студентом.

Защиту отчёта проводят после его проверки преподавателем. При защите необходимо знать цель работы, устройство и назначение применяемых аппаратов, способы управления и органы управления, методику проведения работы, формулы (таблица 1.1), использованные для расчётов, а также уметь объяснять полученные результаты и закономерности.

ЛАБОРАТОРНАЯ РАБОТА 1 ДРОБЛЕНИЕ ПОЛЕЗНЫХ ИСКОПАЕМЫХ

1. Цель:

- изучить конструкции щековой и валковой дробилок;
- изучить способ дробления исходного продукта;
- определить степень дробления;
- определить фактическую производительность щековой и валковой дробилок.

2. Оборудование и материалы:

- проба материала (крупность 150-0 мм);
- дробилка щековая;
- дробилка валковая;
- секундомер;
- набор стандартных лабораторных сит;
- линейка с делениями (штангенциркуль);
- весы;
- совки.

3. Ход работы:

1. Получить у преподавателя пробу материала.
2. Определить массу пробы.
3. Изучить конструкцию дробилки и определить конструктивные и механические параметры.
4. Определить средний максимальный кусок до дробления.
5. Соблюдая меры предосторожности, пропустить пробу через ще-

- ковую дробилку. При этом зафиксировать продолжительность цикла дробления.
6. Определить средний максимальный кусок после дробления.
 7. Соблюдая меры предосторожности, пропустить пробу через валковую дробилку. При этом зафиксировать продолжительность цикла дробления.
 8. Определить средний максимальный кусок после дробления.
 9. Убрать рабочее место в лаборатории.
 10. Обработать результаты работы.
 11. Составить отчёт по выполненной работе.

Пояснения по обработке результатов в работе 1

Для определения среднего максимального куска руды, как до, так и после дробления, отбирают 3 максимальных куска (визуально) и производят замер каждого из них в трёх направлениях. Для удобства рекомендуется использовать ёмкость с прямым углом, в уголок которой следует поместить кусок и обмерить.

Величину (мм) максимального куска D определяют по формуле среднеарифметического:

$$D = \frac{L + B + H}{3},$$

где L – длина куска, мм;
 B – ширина куска, мм;
 H – высота куска, мм.

Средний максимальный размер куска определяют по формуле:

$$D_{\max}^{\text{cp}} = \frac{D_1 + D_2 + D_3}{3}.$$

Аналогично рассчитывают средний максимальный кусок для дроблёного материала $d_{\max}^{\text{ñð}}$.

Степень дробления находят по формуле:

$$i_{\text{cp}} = \frac{D_{\max}^{\text{cp}}}{d_{\max}^{\text{cp}}},$$

где D_{\max}^{cp} – средний максимальный кусок руды до дробления, мм;
 d_{\max}^{cp} – средний максимальный кусок руды после дробления, мм.
 Фактическую производительность Q определяют по формуле:

$$Q = 3,6 \frac{q}{t}, \text{ т/ч,}$$

где q – количество дробленой руды, кг;

t – время дробления, с.

В выводах по работе следует отразить результаты определения степеней дробления и производительности дробилок.

ЛАБОРАТОРНАЯ РАБОТА 2 ГРОХОЧЕНИЕ ПОЛЕЗНЫХ ИСКОПАЕМЫХ

1. Цель:

- изучить конструкцию и работу самоцентрирующегося инерционного грохота;
- изучить способ изменения режима работы грохота;
- развить навыки анализа полученных данных.

2. Оборудование и материалы:

- проба после дробления в валковой дробилке;
- грохот самоцентрирующийся;
- секундомер;
- набор стандартных лабораторных сит;
- линейка с делениями (штангенциркуль);
- весы;
- совки.

3. Ход работы:

1. Получить у преподавателя пробу.
2. Определить массу пробы.
3. Изучить конструкцию грохота и определить конструктивные и механические параметры.
4. Засыпать пробу в приёмный бункер при закрытом затворе.
5. Включить грохот. Открыть затвор бункера для подачи материала на просеивающую поверхность. Продолжительность грохочения оценивать с точностью до десятых долей секунды: начало – в момент попадания первых зёрен на просеивающую поверхность; окончание – в момент выхода из бункера основной массы материала. В течение опыта необходимо следить за тем, чтобы материал не зависал в бункере. Очистить бункер.
6. Выключить грохот и зачистить поддон, перезапустить грохот несколько раз («пуск-остановка» – два-три раза) до полной очистки.

7. Взвесить надрешётный и подрешётный продукты.
8. Убрать рабочее место в лаборатории.
9. Обработать результаты работы, определить эффективность грохочения.
10. Составить отчёт по выполненной работе.

Пояснения по обработке результатов в работе 2

Определение эффективности грохочения.

Существуют несколько методов определения эффективности грохочения, характеризующих полноту перехода частиц менее размера отверстия просеивающей поверхности в подрешётный продукт.

Наиболее общим является метод, рассматривающий эффективность грохочения как отношение массы подрешетного материала ко всей массе материала такой же крупности, содержащейся в руде, поступающей на грохот

$$E_1 = \frac{Q_1}{Q_2} \cdot 100, \%$$

где Q_1 – масса подрешётного материала (крупность материала $-a+0$ мм), кг;

Q_2 – масса материала той же крупности в исходном материале, поступающем на грохочение (крупность материала $-a+0$ мм), кг;

a – размер отверстий просеивающей поверхности грохота, мм.

Однако, на производстве практически трудно взвешивать подрешётный продукт. Для определения эффективности грохочения отбирают пробы исходной руды и надрешётного продукта, определяют в них содержание класса крупности $-d_c+0$ мм. Эффективность грохочения рассчитывают по формуле:

$$E_2 = \frac{\alpha - \vartheta}{\alpha \cdot (100 - \vartheta)} \cdot 10^4, \%$$

где α – массовая доля зерен минус a в исходном продукте, %;

ϑ – массовая доля зерен минус a в верхнем продукте, %.

В выводах по работе следует привести результаты расчёта эффективности грохочения по двум формулам и сравнить их.

ЛАБОРАТОРНАЯ РАБОТА 3 СИТОВЫЙ АНАЛИЗ МЕЛКИХ ПРОДУКТОВ

1. Цель:

- изучить методику проведения ситового анализа;

- определить гранулометрический состав продукта;
- изучить конструкцию и работу вибровстряхивателя;
- развить навыки анализа полученных данных.

2. Оборудование и материалы:

- проба материала крупностью $-1+0$ мм;
- набор стандартных лабораторных сит;
- вибровстряхиватель;
- весы электронные.

3. Ход работы:

1. Получить у преподавателя пробу.
2. Определить массу пробы.
3. Изучить конструкцию стандартных сит и вибровстряхивателя.
4. Собрать комплект сит и поместить пробу на верхнее сито.
5. Провести ситовый анализ в течение времени, заданного преподавателем.
6. Определить массы полученных классов крупности: содержимое каждого сита перенести на листы бумаги и подписать классы; взвесить полученные классы крупности.
7. Убрать рабочее место в лаборатории.
8. Обработать результаты работы: рассчитать частный и суммарный выходы классов крупности в процентах от исходной навески, построить частную и суммарную гранулометрические характеристики.
9. Составить отчёт по выполненной работе.

Пояснения по обработке результатов в работе 3

При проведении исследования на обогатимость полезных ископаемых весьма важной операцией является ситовый анализ.

Для производства ситовых анализов используют набор лабораторных стандартных сит. Конструкция стандартных сит представляет собой круглые ободы диаметром 150-300 мм, высотой от 25 до 50 мм, со вставленными в эти ободы ситами. Набор сит собирают в комплект с крышкой и поддоном.

Размеры отверстий смежных сит должны изменяться плавно, с определенной закономерностью. Почти во всех стандартных ситах это осуществляется применением постоянного множителя – модуля ситовой шкалы. Последовательный ряд размеров отверстий сит составляет геометрическую прогрессию – шкалу классификации.

Лабораторную работу выполняют на наборе сит с модулем 2.

За основание в наборе сит принято сито 200 меш, где 200 – число отверстий на одном линейном дюйме сетки. Размер отверстия этого сита равен 0,071 мм. На основание последовательно устанавливают сита с размерами отверстий 0,16 мм, 0,315 мм, 0,63 мм, 1,25 мм, 2,5 мм. Нижнее сито устанавливают в поддон такого же диаметра.

На верхнее сито загружают пробу материала в количестве 100-150 г, плотно закрывают крышкой, комплект сит устанавливают на вибровстряхиватель и закрепляют.

Продолжительность ситового анализа для данной пробы определяют экспериментально.

Первоначально продолжительность встряхивания принимается равной 10 минутам, после чего содержимое каждого сита переносят на листы бумаги и классы подписывают.

Качество отсева проверяют по классу минус 0,071 мм. Для этой цели класс крупности $-0,16+0,071$ мм взвешивают, переносят снова на сито 0,071 мм и подвергают ручному отсеиванию в течение 1 мин.

Если в результате контрольного отсева выход класса крупности минус 0,071 мм меньше 1 % от первоначальной массы класса крупности $-0,16+0,071$ мм, то сев можно считать окончанным, каждый класс крупности взвешивают, и рассчитывают выходы классов крупности.

Если выход класса крупности минус 0,071 мм при контрольном отсеивании более 1 %, то все классы крупности подвергают повторному отсеиванию в течение 5 мин.

После дополнительного просеивания снова повторяют контрольный ручной сев, как это было описано выше, и так до тех пор, пока при контрольном отсеивании выход класса крупности минус 0,071 мм не окажется менее 1 %. После этого все полученные классы крупности взвешивают, и результаты ситового анализа заносят в таблицу 3.1.

Расчёты частных выходов осуществляют по формуле выхода из таблицы 1.1.

По данным таблицы 3.1 строят кривые ситового анализа (гранулометрические характеристики) по частным и суммарным выходам. При этом по оси абсцисс откладывают размеры отверстий сит в миллиметрах, а по оси ординат – суммарные и частные выходы классов крупности в процентах.

Пример представления результатов ситового анализа приведён в таблице 3.2 и на рисунке 3.1.

Таблица 3.1 – Результаты ситового анализа

Классы крупности, мм	Выход			
	Частный		Суммарный	
	г	%	«по плюсу»	«по минусу»
+2,5				100,0
-2,5+1,25				
-1,25+0,63				
-0,63+0,315				
-0,315+0,16				
-0,16+0,071				
-0,071+0			100,0	
Итого		100,0		

Таблица 3.2 – Результаты ситового анализа дроблёной руды

Класс крупности, мм	Выход, %			
	Частный		Суммарный	
	г	%	«по плюсу»	«по минусу»
+2,5	15,0	8,33	8,33	100,00
-2,5+1,25	12,0	6,67	15,00	91,67
-1,25+0,63	20,0	11,11	26,11	85,00
-0,63+0,315	25,0	13,89	40,00	73,89
-0,315+0,16	35,0	19,44	59,44	60,00
-0,16+0,071	55,0	30,56	90,00	40,56
-0,071+0	18,0	10,00	100,00	10,00
Итого:	180,0	100,00	-	-

Суммарный выход «по плюсу» показывает, какой процент из всей исходной пробы остался бы на данном сите, если бы в данном наборе сит оно было верхним. Расчёт суммарного выхода «по плюсу» осуществляют сверху вниз.

Суммарный выход по «минусу» показывает, какой процент из всей исходной пробы прошел бы через данное сито, если бы в данном наборе сит оно было нижним. Расчёт суммарного выхода по «минусу» осуществляют снизу вверх.

По форме кривой делают вывод о преобладании в пробе крупных или мелких классов.



Рисунок 3.1 – Частная и суммарные гранулометрические характеристики

ЛАБОРАТОРНАЯ РАБОТА 4 ОБОГАЩЕНИЕ В ПОРШНЕВОЙ ОТСАДОЧНОЙ МАШИНЕ

Гравитационные процессы обогащения основаны на различии в закономерностях движения различных минералов в той или иной среде под действием сил тяжести или инерционных сил. В большинстве случаев различие в закономерностях движения минералов в среде обусловлено разностью в плотности минералов, но нужно понимать, что это различие может быть обусловлено при разной плотности минералов различными размерами минеральных частиц или различной их формой.

К гравитационным процессам относят: обогащение отсадкой, обогащение на концентрационных столах, в винтовых и центробежных сепараторах, на шлюзах, обогащение в тяжёлых средах, классификация и другие. Гравитационные процессы, в зависимости от среды, в которой происходит обогащение, подразделяют на гидравлические (среда – вода) и пневматические (среда – воздух).

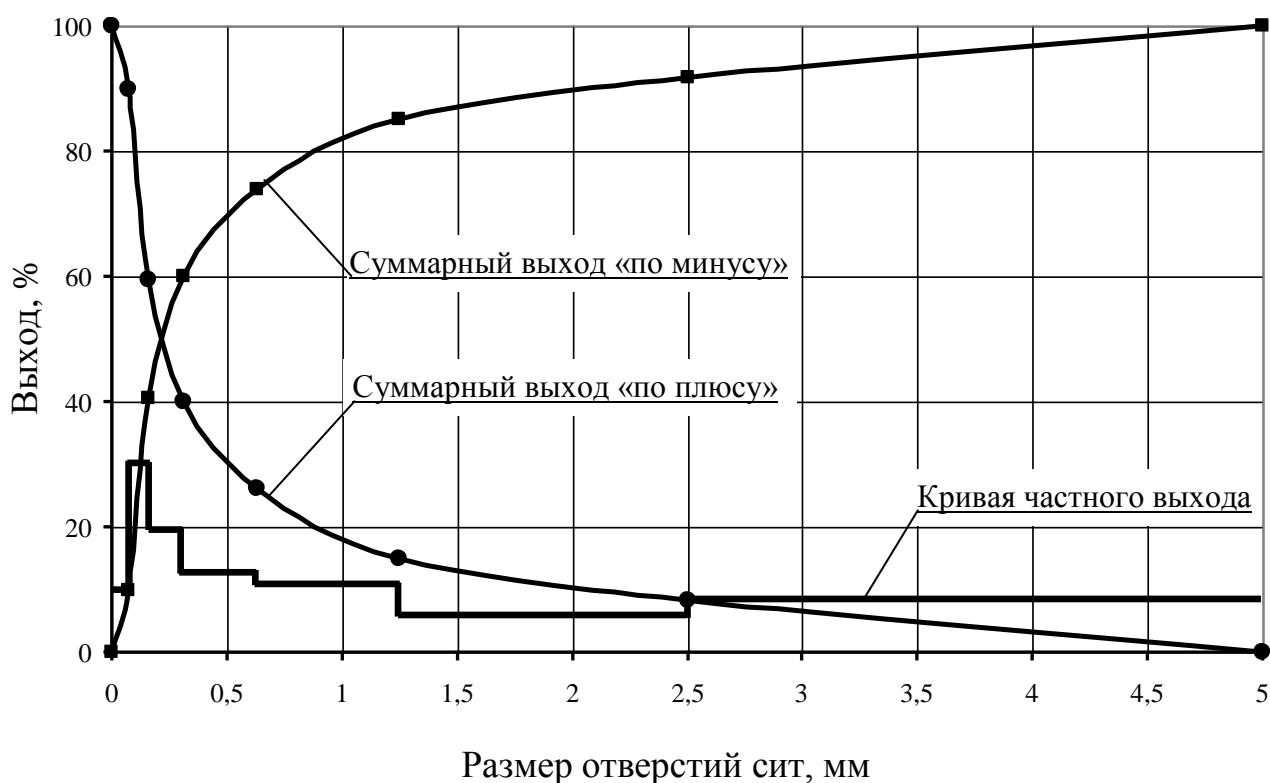
1. Цель:

- изучить конструкцию и работу поршневой отсадочной машины;
- освоить регулировку процесса отсадки;

- развить навыки анализа полученных данных.

2. Оборудование и материалы:

- проба (каменный уголь);
- машина отсадочная поршневая;
- совки;
- весы технические.

Процесс разделения минералов по плотности в вертикальном потоке воды, переменном по направлению и амплитуде, называется *отсадкой*.

Лабораторную работу выполняют на гидравлической поршневой двухкамерной отсадочной машине с неподвижным решетом и с боковой разгрузкой тяжёлых фракций (рисунок 4.1).



Рисунок 4.1 – Поршневая отсадочная машина

Машина состоит из корпуса 1, который продольной перегородкой 2, не достигающей до дна, разделён на два отделения: отсадочное А и поршневое Б, в котором расположены поршни 7, приводимые в движение эксцентриковым приводом 8.

Корпус машины разделён в поперечном направлении перегородкой 3 на два самостоятельных отделения. В отделении I со стороны загрузочной коробки 4 во время работы происходит накопление тяжёлой фракции (породы); в отделении II – сростков тяжёлого и лёгкого минералов (промежуточного продукта), а лёгкая фракция через сливной порог 6 выносится водой.

Расслоение обогащаемого материала отсадочной постели по плотности происходит в машине под действием вертикальных пульсаций подрешётной воды. При движении воды вверх зёрна меньшей плотности поднимаются выше, чем зёрна большей плотности (более тяжёлые). При движении потока воды вниз, наоборот, зёрна большей плотности оседают быстрее лёгких зерен. Так происходит постепенное расслоение материала, находящегося в машине, по плотностям.

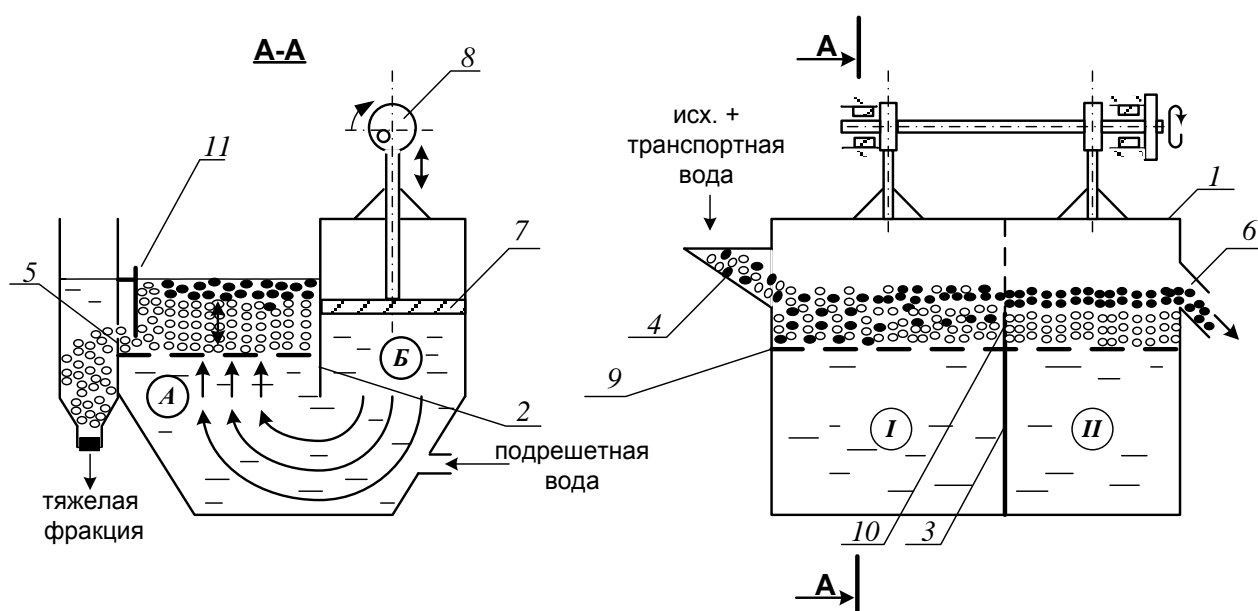
Движение каждого минерального зерна и всей отсадочной постели вдоль машины по отсадочному решету 9 происходит за счёт транспортной воды и избытка подрешётной воды.

В начале работы, спустя некоторое время после начала загрузки исходного продукта в отделении *I* накапливается слой материала – отсадочная постель. Когда общая высота слоя материала будет больше высоты порога 10, разделяющего отсадочное решето в поперечном направлении, лёгкая фракция и часть тяжёлой фракции будут переходить во второе отделение машины *II*. Во втором отделении слой материала, накапливаясь и продвигаясь вдоль машины, достигает сливного порога 6, по которому лёгкие минералы вместе с водой скатываются, разгружаясь из машины.

Чтобы зёрна, имеющие большую плотность, не разгружались через сливной порог 6 при накоплении их в отделении *II* примерно до половины высоты сливного порога, открывают заслонки 11 в обоих отделениях, приподнимая их на такую высоту, чтобы в щели под заслонкой проходили зёрна тяжёлого минерала, но не уходили зёрна лёгкого минерала.

Разгрузку тяжёлой фракции в отделении *I* регулируют заслонкой 11 таким образом, чтобы получать в разгрузке только тяжёлые зерна (породу), а в отделении *II* – разгружать породу и сростки так, чтобы в слив уходил чистый уголь без частиц породы.

3. *Ход работы:*

1. Получить у преподавателя пробу.
2. Изучить конструкцию и определить конструктивные параметры поршневой отсадочной машины.
3. Провести обогащение каменного угля с получением трёх продуктов: лёгкой фракции (уголь), тяжёлой фракции (породы) и промежуточной фракции (промпродукта).
4. Открыть краны на трубопроводах, подающих транспортную и подрешётную воду и заполнить машину водой. Под разгрузочный порог подставить приёмник лёгкой фракции (коробка с

- перфорированным дном).
5. Когда вода начнёт переливаться через порог 6, включить привод поршней машины. После этого начать загружать обогащаемый материал в приёмную коробку 4 вручную совками и продолжать загрузку до конца опыта.
 6. При работе отсадочной машины необходимо следить за накоплением материала в отделениях *I*, *II*. Когда слой тяжёлых (породных) частиц достигнет примерно половины высоты сливного порога 6 во втором отделении, открыть заслонки 11, регулируя высоту их подъема, как указывалось выше. С этого момента начинается разгрузка породной и промпродуктовой фракции в боковые карманы.
 7. В ходе работы необходимо следить за тем, чтобы отсадочная постель хорошо разрыхлялась в восходящем потоке воды и была подвижной – перемещалась импульсами вдоль машины. Последнее достигается одним или сочетанием следующих факторов оперативной регулировки:
 - изменением количества подаваемой подрешётной воды;
 - изменением количества загружаемого в машину обогащаемого продукта;
 - изменением величины разгрузочных щелей.Следует знать, что кроме этих факторов регулирования работы машины можно осуществлять изменением числа ходов поршней в минуту и величиной хода поршней (размахом колебаний). Значение этих факторов подбирают и устанавливают при настройке машины для обогащения того или иного исходного материала заранее, а при работе машины менять эти факторы не представляется возможным.
 8. При работе машины необходимо следить за наполнением приёмников тяжёлой и промпродуктовой фракций, расположенных сбоку машины. Когда слой материала в приёмниках достигнет уровня разгрузочных щелей, опыт прекращают в такой последовательности:
 - прекратить загрузку материала в машину;
 - отключить привод машины;
 - прекратить подачу воды в машину.
 9. Полученные продукты обогащения разгрузить, произвести обезвоживание дренированием и взвесить. Рассчитать выходы продуктов разделения.

10. Убрать рабочее место в лаборатории.
11. Обработать результаты работы.
12. Составить отчёт по выполненной работе.

Пояснения по обработке результатов в работе 4

Массовые доли золы в продуктах задаёт преподаватель, остальные показатели рассчитывают по уравнению баланса и по известным формулам. Результаты расчета представляют в виде таблицы 4.1.

Таблица 4.1 – Результаты обогащения угля на поршневой отсадочной машине

Продукты обогащения	Выход		Массовая доля золы, A^d , %	Извлечение золы, %
	кг	%		
Концентрат				
Промпродукт				
Хвосты (порода)				
Итого:		100,0	$A_{исх}^d$	100,0

В выводах по работе следует описать личные наблюдения за возможностью регулирования процесса отсадки в машине, сравнить качество полученных продуктов разделения на основании их визуальной оценки.

ЛАБОРАТОРНАЯ РАБОТА 5 ОБОГАЩЕНИЕ НА СОТРЯСАТЕЛЬНОМ КОНЦЕНТРАЦИОННОМ СТОЛЕ

Обогащение мелких классов крупности (менее 3-4 мм) оловянных, вольфрамовых, марганцевых и им подобных руд и углей осуществляют на сотрясательных концентрационных столах.

1. Цель:

- изучить конструкцию сотрясательного концентрационного стола;
- освоить регулировку процесса разделения на деке концентрационного стола при визуальном наблюдении за процессом разделения;
- развить навыки анализа полученных данных.

2. Оборудование и материалы:

- проба измельчённой руды массой 5-7 кг;
- стол сотрясательный концентрационный СК-1;

- совки;
- весы технические.

Стол (рисунок 5.1) состоит из деки 1 с рифлями 2, привода деки 3, механизма изменения угла наклона деки 4, питающего жёлоба 5, жёлоба для подачи смывной воды 6.



Рисунок 5.1 – Схема концентрационного стола

Разделение минералов по плотности на деке стола происходит за счёт различия в направлении движения лёгких и тяжёлых частиц по деке стола при одновременном действии на частицы минералов сил инерции, силы тяжести и гидродинамического напора смывной воды.

Вследствие сегрегации частиц в пространстве между рифлями тяжёлые частицы имеют больший контакт с декой и за счёт возвратно-поступательных движений деки продвигаются преимущественно вдоль неё. Лёгкие частицы, занимая верхний слой, испытывают большее воздействие потока смывной воды и движутся преимущественно поперек деки стола. На деке стола образуется «веер» частиц, располагающихся сверху-вниз по схеме: мелкие тяжёлые частицы → крупные тяжёлые, мелкие лёгкие → крупные лёгкие → шламы.

Частицы различных по плотности минералов, как правило, отличаются по цвету или блеску, что существенно упрощает наблюдение за образованием и распределением веера продуктов на деке стола.

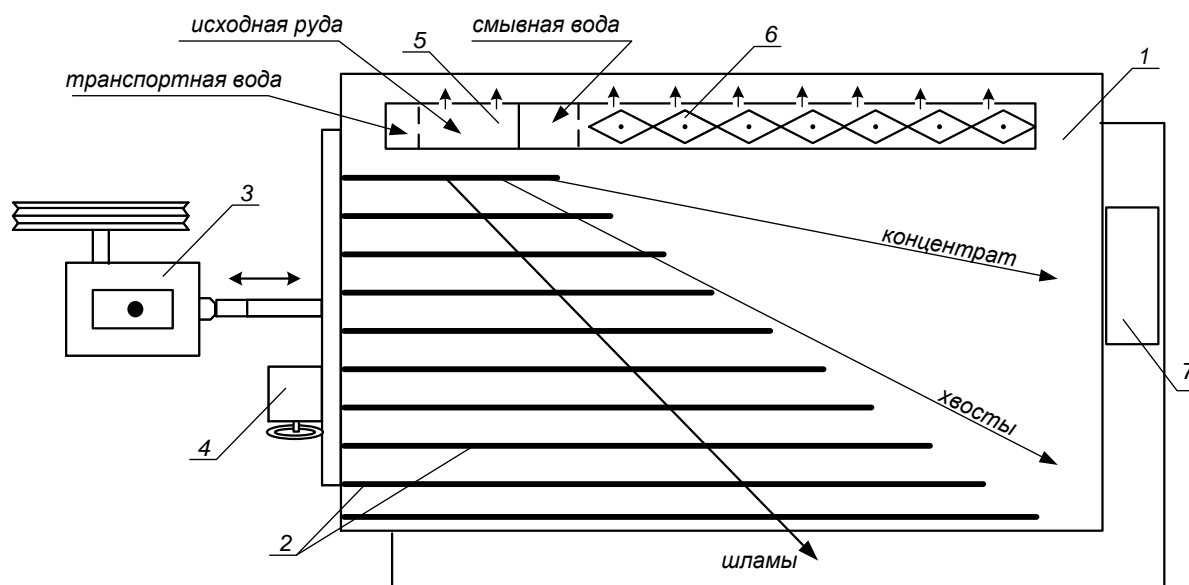
Изменяя скорость смывного потока воды, можно «расширить» или «сузить» веер на гладкой поверхности деки (за рифлями).

Скорость смывного потока воды регулируют двумя факторами: расходом смывной воды и углом поперечного наклона деки стола.

Качество концентрата зависит от того, какую часть веера (верхнюю) направить в приёмник концентрата. Регулирование количества отсекаемого концентрата из веера частиц осуществляют передвижным жёлобом или перемещением приёмника концентрата вдоль среза деки.

3. *Ход работы:*

1. Получить у преподавателя пробу.
2. Изучить конструкцию и определить конструктивные параметры сотрясательного концентрационного стола;
3. Включить привод стола. Открыть краны на трубопроводе, подающем воду в питающий жёлоб и в жёлоб смывной воды. Отрегулировать равномерность потока смывной воды по деке стола поворотом резиновых флажков в жёлобе.
4. Настроить процесс разделения. Для этого в приёмный жёлоб загрузить несколько совков исходной руды, которая смывается водой на деку стола. Наблюдая за образованием веера частиц на деке стола, продолжать периодически загружать руду в приёмный жёлоб. Отрегулировать ширину и чёткость веера частиц изменением расхода смывной воды и изменением угла наклона деки с помощью штурвала механизма 4 (рисунок 5.1). При получении чёткого веера частиц на деке стола регулирование стола прекратить.
5. Пробу постепенно совком загрузить в приёмный жёлоб. При этом необходимо наблюдать за веером частиц и при необходимости отрегулировать его. Кроме того, нужно следить за шириной части веера частиц, отсекаемой в приёмник концентрата с тем, чтобы забирать в приёмник концентрата постоянную ширину полосы концентрата. При необходимости приёмник можно передвигать.
6. После окончания загрузки руды выждать, пока вся руда не пройдёт по деке и не разгрузится в соответствующие приёмники.
7. Из полученного концентрата слить воду и взвесить его. Определить массу концентрата с учётом его влажности.
8. Убрать рабочее место в лаборатории.
9. Обработать результаты работы.
10. Составить отчёт по выполненной работе.

Пояснения по обработке результатов в работе 5

Массы продуктов разделения и рассчитанные технологические показатели обогащения на концентрационном столе занести в таблицу 5.1.

Таблица 5.1 – Результаты обогащения на концентрационном столе

Продукты обогащения	Выход		Массовая доля извлекаемого компонента, %	Извлечение компонента, %
	кг	%		
Концентрат				
Хвосты (порода)				
Исходная руда		100,0		100,0

Все расчёты осуществляют по известным формулам.

По результатам опыта делают выводы, в которых следует отразить личные наблюдения за процессом разделения минералов на деке стола и за возможностью регулирования процесса разделения.

ЛАБОРАТОРНАЯ РАБОТА 6 ФРАКЦИОННЫЙ АНАЛИЗ УГЛЯ

Фракционный анализ угля – это разделение угля по плотности на фракции, осуществляемое в тяжёлых средах с заданными плотностями тяжёлых сред. В качестве тяжёлых сред в лабораторных условиях применяют чаще всего водные растворы хлористого цинка ($ZnCl_2$).

1. Цель:

- изучить методику определения фракционного состава угля;
- изучить методику построения кривых обогатимости угля;
- развить навыки анализа полученных данных.

2. Оборудование и материалы:

- проба (каменный уголь) массой 5-10 кг;
- набор бачков с раствором хлористого цинка различной плотности;
- дешламационный бачок с сетчатым дном;
- бачки для ссыпания фракций различной плотности;
- сетчатый черпак для снятия всплывших фракций;
- совки;
- ареометр для проверки плотности растворов хлористого цинка;

- кружка для проверки плотности раствора хлористого цинка;
- резиновые перчатки для каждого члена бригады;
- весы технические.

3. Ход работы:

1. Получить у преподавателя пробу.
2. Взвесить пробу.
3. Пробу засыпать в дешламатор (бачок с сетчатым дном) и подвергнуть дешламации орошением сильной струей воды или многократным опусканием и встряхиванием дешламатора с навеской угля в бачок с водой.
4. Дать воде стечь из дешламатора, после чего опустить дешламатор с исследуемой навеской в бачок с раствором хлористого цинка с наименьшей плотностью.
5. Всплывшую часть исследуемой навески снять сетчатым черпаком, давая стечь в бачок раствору хлористого цинка, и сыпать в бачок с сетчатым дном, прополоскать чистой водой, высушить до воздушно-сухого состояния, взвесить и записать массу каждой фракции в рабочую тетрадь. После этого определить процентный выход её от исходной пробы. Плотность данной фракции будет меньше плотности раствора, в котором она всплыла.
6. Потонувшую часть навески, оставшуюся на дне первого дешламатора, вместе с дешламатором вынуть из первого бачка, дать стечь раствору (в тот же бачок) и перенести в бачок с раствором последующей плотности. Со всплывшей и потонувшей частью поступают так же, как и в предыдущем случае. Плотность зёрен всплывшей части будет лежать в пределах плотности смежных растворов.
7. Повторить пункты 5 и 6 необходимое количество раз.
8. Убрать рабочее место в лаборатории.
9. Обработать результаты работы.
10. Составить отчёт по выполненной работе.

Пояснения по обработке результатов в работе 6

На основании результатов фракционного анализа и результатов анализа каждой фракции на определение массовой доли золы (негорючей массы) строятся кривые обогатимости угля.

Кривые обогатимости угля позволяют решать различные задачи, связанные с выбором и расчётом технологических схем обогащения,

а также рассчитать теоретические (наилучшие) результаты процесса обогащения.

В данной работе фракционный состав угля определяют студенты, а зольность каждой фракции задает преподаватель.

Результаты расслойки пробы угля заносят в таблицу 6.1.

Таблица 6.1 – Фракционный состав угля

Плотность фракций, кг/м ³	Исходный уголь		Всплывшая фракция		Потонувшая фракция		
	Выход		Зольность A^d , %	Выход γ_i , %	Зольность A_i^d , %	Выход γ_i , %	Зольность A_i^d , %
	кг	%					
< 1300						100,0	
1300-1400							
1400-1500							
1500-1600							
1600-1700							
> 1700				100,0			
Итого:		100,0		-	-	-	-

Извлечение золы в каждую фракцию рассчитывают по формуле:

$$\varepsilon_i = \frac{\gamma_i \cdot A_i^d}{A^d},$$

где γ_i – выход фракции, %;

A^d – массовая доля золы (зольность) в исходном угле, %;

A_i^d – массовая доля золы (зольность) во фракции, %;

ε_i – извлечение золы во фракцию, %.

По данным фракционного состава угля строят кривые обогатимости угля, а также определяют категорию обогатимости угля.

ЛАБОРАТОРНАЯ РАБОТА 7 КОЛЛЕКТИВНАЯ ФЛОТАЦИЯ СУЛЬФИДНОЙ РУДЫ

Флотационный метод обогащения основан на различии в смачиваемости водой поверхности ценных минералов и минералов пустой породы.

Для создания гидрофобности (несмачиваемости) поверхности ценных минералов тонкоизмельченной руды, находящейся в водной среде, добавляют реагенты-собиратели. Благодаря гидрофобности, ценные минералы прикрепляются к пузырькам воздуха и поднимаются вместе с ними на поверхность пульпы, образуя минерализованный

пенный слой, который удаляют из камеры флотомашин. Минералы пустой породы смачиваются водой и остаются в объеме пульпы.

Флотационный метод широко применяют для обогащения сульфидных руд цветных металлов. В этом случае наиболее распространенными реагентами-собирателями являются ксантогенаты. Расход ксантогенатов при флотации сульфидных руд обычно не превышает 100 г/т. В процесс эти реагенты подают в виде водных растворов.

Для создания на поверхностях сульфидных минералов необходимой для закрепления ксантогенатов окисленной пленки в операцию измельчения руды подают реагент-регулятор среды, в качестве которого обычно используют известь или соду. Расходы их, в зависимости от вещественного состава полезного ископаемого, могут изменяться от 200 до 1500 г/т.

Для повышения механической прочности пузырьков воздуха, в результате которого улучшаются условия прилипания к ним ценных минералов, и увеличивается устойчивость флотационной пены, используют реагенты-пенообразователи. Одним из наиболее распространенных в настоящее время пенообразователей является реагент Т-92. Его расходы обычно колеблются от 20 до 100 г/т руды.

Кроме вышеперечисленных типов флотационных реагентов при селективной флотации руд используют реагенты-активаторы и подавители, которые усиливают или ослабляют действие собирателей.

1. Цель:

- изучить конструкцию и работу лабораторной флотационной машины;
- изучить способы изменения режима работы флотомашин;
- освоить методику определения объема раствора реагента при заданном расходе реагента;
- развить навыки анализа полученных данных.

2. Оборудование и материалы:

- проба (250 г сульфидной руды класса крупности $-3+0$ мм);
- мельница стрежневая;
- рольганги;
- машина флотационная лабораторная механического типа конструкции Механобр;
- реагенты флотационные (сода или известь, бутиловый ксантогенат, Т-92);
- чашки фарфоровые;
- чашки металлические для сбора продуктов;

- промывалки;
- посуда химическая;
- бумага фильтровальная;
- весы электронные.

3. *Ход работы:*

1. Получить у преподавателя пробу.
2. Изучить конструкцию и определить конструктивные параметры лабораторной флотационной машины (рисунок 7.1).
3. Изучить схему флотационного опыта (рисунок 7.2).
4. Очистить стержневую мельницу, в которой будет проводиться измельчение руды, от образовавшейся ржавчины. Для этого поместить в неё 300 г гранита и 300 см³ воды. Масса стержней должна составлять 3000 г. Заполненную мельницу плотно закрыть крышкой с резиновой прокладкой и поместить на рольганги, включив их на 5-10 минут.
5. Подготовить пробу, 250 см³ воды и навеску реагента: соды или извести (вид реагента и его расход задаёт преподаватель).
6. Остановить рольганги, вылить содержимое мельницы, промыть водой её внутреннюю поверхность и стержни.
7. В промытую мельницу с загруженными в неё стержнями сначала поместить отмеренное количество воды, затем пробу сульфидной руды и навеску реагента – регулятора среды. Измельчать в течение времени, указанного преподавателем, обычно 10-15 минут.
8. За период измельчения необходимо подготовить реагенты: собиратель и пенообразователь. Их расходы задаёт преподаватель в г/т руды. Необходимо самостоятельно определить объёмы растворов реагентов, подаваемых в процесс флотации.
9. По истечении заданной продолжительности измельчения снять мельницу с рольгангов, перенести её содержимое с помощью промывалки в камеру флотомшины. При этом нужно следить за тем, чтобы количество добавляемой воды было минимальным. В свободную от пульпы мельницу загрузить стержни, залить воду до бортика и поставить на место хранения.
10. Закрепить камеру 2 на корпусе флотомшины 1, залить в случае необходимости воду и включить двигатель. Через 2 минуты перемешивания в камеру 2 добавить необходимый объём раствора ксантогената и после минутного перемешивания в пульпу ввести пенообразователь.



Рисунок 7.1 – Лабораторная флотационная машина



Рисунок 7.2 – Схема флотационного опыта

11. Осторожно повернуть вентиль воздушного крана 3, обеспечив этим засасывание воздуха в камеру для создания на её поверхности слоя минерализованной пены.
12. Включить пеносъёмник 4. В момент снятия первой порции пены зафиксировать время начала флотации. По мере снижения уровня пульпы в камере флотомашины добавлять воду из про-

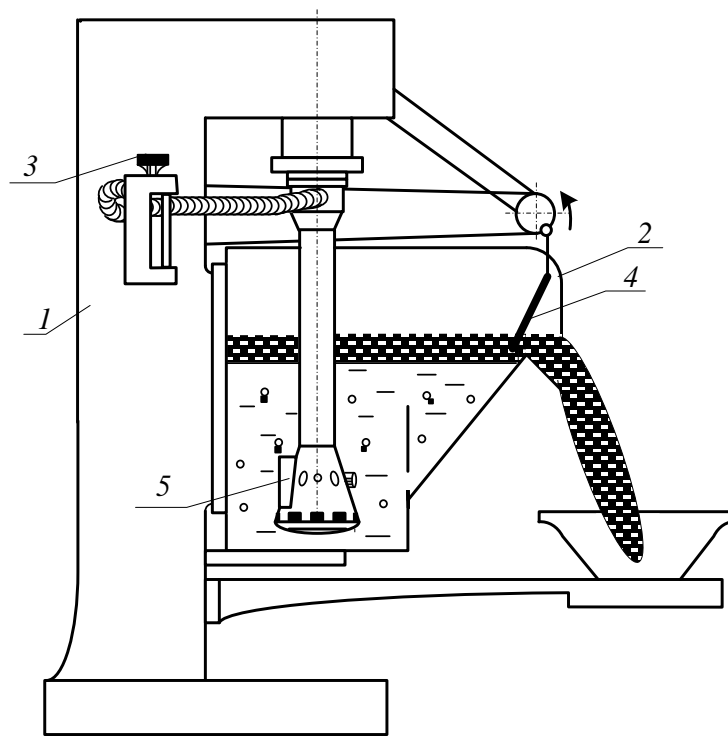
мывалки, обмывая при этом её стенки и пеносъёмник от налипших минеральных частиц. Периодически следует отбирать пробу от пенного продукта в фарфоровую чашку. Постепенно нагруженность пены снижается, меняется и её цвет. Конец флотации фиксируется по отсутствию сульфидных минеральных частиц в фарфоровой чашке.

13. Закрывать воздушный кран 3, остановить пеносъёмник 4, выключить двигатель флотомашин. Пенный продукт отфильтровать на вакуум-фильтре и взвесить. Камерный продукт (хвосты) вылить в канаву.
14. Пустую камеру заполнить водой, закрепить на корпусе флотомашин и включить двигатель. Промыть машину в течение 2-3 минут. Затем ополоснуть из промывалки блок аэратора 5. Чистую камеру и блок аэратора протереть чистой тряпкой.
15. Убрать рабочее место в лаборатории.
16. Обработать результаты работы.
17. Составить отчёт по выполненной работе.

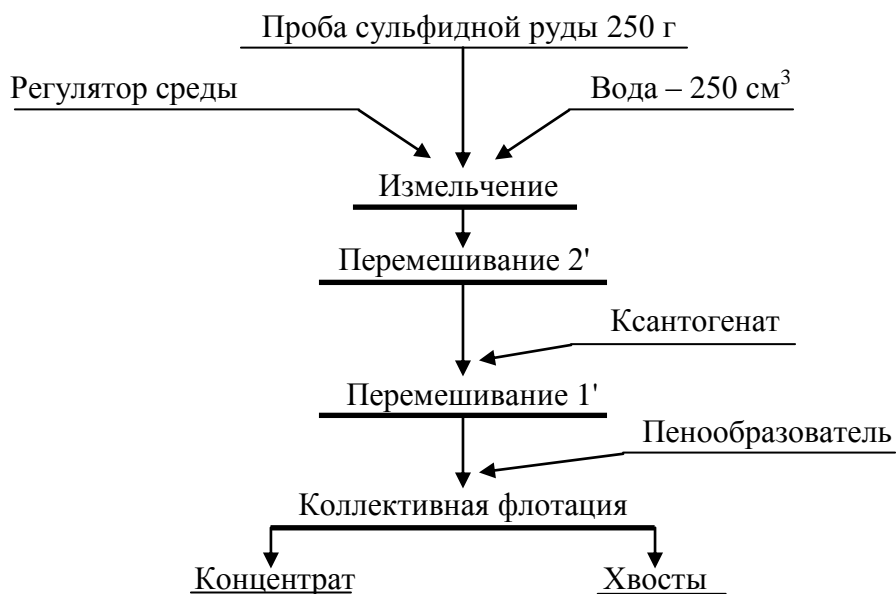
Пояснения по обработке результатов в работе 7

Методика определения объёма раствора реагента при заданном расходе реагента.

Например, заданный расход бутилового ксантогената составляет 100 г/т руды. Составим и решим пропорцию:

$$\begin{array}{rcl}
 10^6 \text{ г (1 т) руды} & - & 100 \text{ г ксантогената} \\
 250 \text{ г руды} & - & X \text{ г ксантогената} \\
 X = \frac{100 \text{ г} \cdot 250 \text{ г}}{10^6 \text{ г}} = \frac{2,5 \text{ г}}{10^2} = 2,5 \cdot 10^{-2} \text{ г}
 \end{array}$$

Следует учесть, что ксантогенат используют во флотации в виде 1 % растворов, то есть в 100 см³ раствора содержится 1 г ксантогената.

Составив пропорцию и решив её, определим объём раствора, который следует подать в камеру флотомашин:

$$\begin{array}{rcl}
 100 \text{ см}^3 \text{ раствора} & - & 1 \text{ г ксантогената} \\
 V \text{ см}^3 \text{ раствора} & - & 2,5 \cdot 10^{-2} \text{ г ксантогената} \\
 V = \frac{100 \text{ см}^3 \cdot 2,5 \cdot 10^{-2} \text{ г}}{1 \text{ г}} = 2,5 \text{ см}^3
 \end{array}$$

Результаты расчёта показателей флотации занести в таблицу 7.1.

Таблица 7.1 – Показатели коллективной флотации

Наименование продуктов обогащения	Выход		Массовая доля сульфидных минералов, %	Извлечение сульфидных минералов, %
	г	%		
Концентрат				
Хвосты				
Исходная руда		100,0		100,0

Массовую долю сульфидов в продуктах обогащения (β , ϑ) или в исходной руде (α) и в одном из продуктов задаёт преподаватель.

В конце отчёта по выполненной работе делается вывод, в котором анализируются полученным результатам и намечаются способы их повышения.

ЛАБОРАТОРНАЯ РАБОТА 8 МАГНИТНАЯ СЕПАРАЦИЯ ПОЛЕЗНЫХ ИСКОПАЕМЫХ

Лабораторную работу по магнитной сепарации выполняют на лабораторном магнитном сепараторе для слабомагнитных руд. Результаты разделения минералов по их магнитной восприимчивости зависят от вещественного состава руды, крупности обогащаемого материала, напряжённости магнитного поля, производительности, высоты рабочей зоны и положения разделительного шибера. При выполнении работы потребуется получить зависимости выходных показателей качества процесса от указанных выше переменных факторов.

1. Цель:

- изучить конструкцию и работу роликового магнитного сепаратора;
- изучить влияние некоторых факторов на процесс магнитной сепарации;
- развить навыки анализа полученных данных.

2. Оборудование и материалы:

- проба материала (200-500 г руды класса крупности -3+0 мм);
- сепаратор магнитный роликовый;
- весы электронные;
- чашки лабораторные;
- щётка для чистки сепаратора.

Магнитный сепаратор (рисунок 8.1) состоит из основания 1 с закреплённым на нём бункером 2 с регулировочным шибером 3. Бункер 2 установлен над вибрлотком 4, выполненным из немагнитного материала и которого осуществляется подача материала в рабочую зону магнитной системы, образованной магнитопроводом 5 и профилированным роликом 6. На магнитопроводе установлены катушки электромагнита 7, подключенные к выпрямителю тока 8, содержащего приборы измерения тока 9 и напряжения 10. На лицевой панели выпрямителя установлены переключатели режима работы, выключатель и регулятор нагрузки по току. Регулирование выходов отдельных фракций осуществляется шибером 11, а очистка ролика 6 щёткой 12.



Рисунок 8.1 – Схема магнитного сепаратора

Перед опытом включают выпрямитель 8, устанавливая необходимое значение тока в обмотке электромагнита 7, включают привод вибрлотка 4 и ролика 6. Материал из бункера 2 по вибрлотку поступает в рабочий зазор, где и происходит разделение частиц по удельной магнитной восприимчивости. Частицы, имеющие большую удельную магнитную восприимчивость, выносятся роликом 6 из рабочего зазора, счищаются щёткой 12 и попадают в приёмник магнитной фракции. Регулирование производительности осуществляют смещением шибера 3. Положение шибера 3 изменяют в пределах от 10 до 30 мм, ток в обмотке электромагнита изменяют от 0 до 8 А.

3. *Ход работы:*

1. Получить у преподавателя пробу.
2. Определить массу пробы.
3. Изучить конструкцию и определить конструктивные и механические параметры роликового магнитного сепаратора.
4. Подключить сепаратор и выпрямитель к сети переменного тока.
5. Установить заданные значения настроек сепаратора (положение шибера, сила тока).
6. Загрузить исходный материал в бункер и зафиксировать время начала и конца опыта.
7. Полученные продукты взвесить, выполнить визуальную оценку, провести их анализ.
8. Убрать рабочее место в лаборатории.
9. Обработать результаты работы.
10. Составить отчёт по выполненной работе.

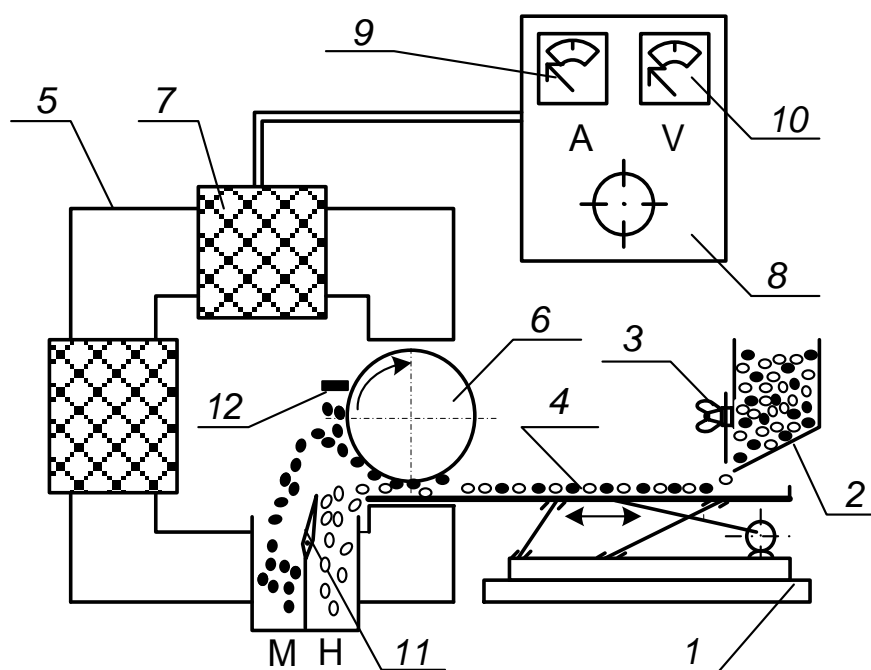
Пояснения по обработке результатов в работе 8

Полученные результаты разделения магнитной сепарацией занести в таблицу 8.1.

Таблица 8.1 – Результаты магнитной сепарации

№ опыта	Наименование продукта	Выход		Сила тока, А	Положение шибера, мм
		г	%		
1	Магнитный			0,5	20
	Немагнитный				
	Исходный продукт		100,0		
2	Магнитный			1,0	20
	Немагнитный				
	Исходный продукт		100,0		
3	Магнитный			2,0	20
	Немагнитный				
	Исходный продукт		100,0		
4	Магнитный			1,0	10
	Немагнитный				
	Исходный продукт		100,0		
5	Магнитный			1,0	30
	Немагнитный				
	Исходный продукт		100,0		

Используя данные таблицы 8.1 построить экспериментальные зависимости количественных показателей процесса магнитной сепарации от переменных факторов:

$$\gamma_m = f(I) \text{ для } h = 20 \text{ мм}$$

$$\gamma_m = f(h) \text{ для } I = 1 \text{ А.}$$

где I – сила тока в катушках, А;

h – положение шибера, мм.

Сделать вывод о влиянии силы тока и положения шибера на получаемые технологические показатели.

БИБЛИОГРАФИЧЕСКИЙ СПИСОК

1. *Комлев, С.Г.* Основы обогащения полезных ископаемых: учебное пособие / С.Г. Комлев // Урал. гос. горный ун-т. – 5-е изд., перераб. и доп. – Екатеринбург: Изд-во УГГУ, 2014. – 153 с.

2. *Колтунов, А.В.* Дробление, измельчение, грохочение: учебное пособие / А.В. Колтунов, С.Г. Комлев // Урал. гос. горный ун-т. – 2-е изд., стереотип. – Екатеринбург: Изд-во УГГУ, 2014. – 122 с.

3. *Морозов Ю.П.* Флотационные методы обогащения: конспект лекций / Ю.П. Морозов // Урал. гос. горный ун-т. – Екатеринбург: Изд-во УГГУ, 2011. – 155 с.

4. ГОСТ 2.105-95 «Общие требования к текстовым документам».

ПРИЛОЖЕНИЕ А
Пример оформления титульного листа

МИНИСТЕРСТВО ОБРАЗОВАНИЯ И НАУКИ РФ
ФГБОУ ВО
«УРАЛЬСКИЙ ГОСУДАРСТВЕННЫЙ ГОРНЫЙ УНИВЕРСИТЕТ»
КАФЕДРА «ОБОГАЩЕНИЕ ПОЛЕЗНЫХ ИСКОПАЕМЫХ»

ОТЧЁТ
ПО ЛАБОРАТОРНЫМ РАБОТАМ

по дисциплине:
«Обогащение полезных ископаемых»

Руководитель
проф., д.т.н.

Е. Ф. Цыпин

Студент
группы ОПИ-00

А. В. Иванов

Екатеринбург, 2018

ПРИЛОЖЕНИЕ Б

Правила и примеры оформления надписей к таблицам и рисункам

Таблицы следует располагать в тексте сразу же после первого упоминания их или на следующей странице. В тексте слово «таблица» пишется полностью с указанием порядкового номера. Заголовок таблицы выполняется без абзацного отступа с выравниванием «по центру». Точка в конце заголовка не ставится. Между основным текстом, заголовком таблицы и самой таблицей – пустая строка. Размер шрифта в таблице должен быть меньше размера основного текста (например, основной текст – 14, в таблице – 13 (12) и меньше).

Таблица 1 – Результаты флотационного обогащения

Наименование продуктов обогащения	Выход		Массовая доля полезного компонента, %	Извлечение полезного компонента, %
	г	%		
Концентрат				
Промпродукт				
Хвосты				
Исходная руда		100,0		100,0

Рисунок вставляется после первого упоминания о нём в тексте. В тексте слово «рисунок» пишется полностью с указанием порядкового номера.

Наименование схемы, рисунка делается под рисунком и располагается симметрично относительно поля рисунка. Под наименованием рисунка после двоеточия помещают расшифровку обозначений и поясняющие записи.



Рисунок 1 – Схема устройства оборудования:
1 – ...; 2 – ...

Учебное издание

Евгений Фёдорович Цыпин
Екатерина Александровна Бекчурина
Иршат Халилович Хамидулин

ОБОГАЩЕНИЕ ПОЛЕЗНЫХ ИСКОПАЕМЫХ

Учебно-методическое пособие
по выполнению лабораторных работ
для студентов направления 21.05.04 – «Горное дело»
всех форм обучения

Подписано в печать 31.08.2018 г.
Бумага писчая. Формат бумаги 60×84 ¹/₁₆. Печать на ризографе.
Печ. л. 1,9 Уч.-изд. л. 1,6 Тираж 100 экз. Заказ № 116

Издательство УГГУ
620144, г. Екатеринбург, ул. Куйбышева, 30.
Уральский государственный горный университет
Лаборатория множительной техники

МИНОБРНАУКИ РОССИИ

ФГБОУ ВО «Уральский государственный горный университет»

УТВЕРЖДАЮ

Проректор по учебно-методическому
комплексу _____ С. А. Упоров

**МЕТОДИЧЕСКИЕ МАТЕРИАЛЫ
ПО САМОСТОЯТЕЛЬНОЙ РАБОТЕ
ПО ДИСЦИПЛИНЕ**

ГОРНОПРОМЫШЛЕННАЯ ЭКОЛОГИЯ

Направление подготовки

21.05.04 Горное дело

Направленность (профиль)

Горнопромышленная и нефтегазовая экология

квалификация выпускника: **специалист**

формы обучения: **очная**

год набора: 2021

Автор: Горбунов А. В., к. т. н.

Одобрены на заседании кафедры

Природообустройства и водопользования

(название кафедры)

Зав. кафедрой _____

(подпись)

Гревцев Н.В.

(Фамилия И.О.)

Протокол № _____ от _____ 2020

(Дата)

Рассмотрены методической комиссией

Инженерно-экономического факультета

(название факультета)

Председатель _____

(подпись)

Мочалова Л.А.

(Фамилия И.О.)

Протокол № _____ от _____ 2020

(Дата)

Екатеринбург
2020

Оглавление

ВВЕДЕНИЕ	2
1 ВИДЫ ВНЕАУДИТОРНОЙ САМОСТОЯТЕЛЬНОЙ РАБОТЫ	4
1.1 Работа с научной литературой.	4
1.2 Конспектирование	6
1.2.1 Методические рекомендации по составлению конспекта.	6
1.2.2 Общие правила конспектирования:	7
1.2.3 Конспект первоисточника	7
1.2.4 Опорный конспект	8
2 ВИДЫ РАБОТ ДЛЯ АУДИТОРИИ	9
2.1 Информационное сообщение	9
2.2 Реферат	9
2.2.1 Создание материалов-презентаций	11
2.2.2 Создание реферата-презентации.	11
2.3 Кейсы (ситуационные задачи)	12
3 СОДЕРЖАНИЕ УЧЕБНОЙ ДИСЦИПЛИНЫ	14
4 ТИПОВЫЕ ЗАДАНИЯ И СИСТЕМА ОЦЕНИВАНИЯ	17
4.1 Текущий контроль (в течение семестра)	17
4.2 Промежуточная аттестация	21
4.3 Темы докладов и рефератов	22
4.3 Теоритические вопросы для подготовки к экзамену	24
5 ПЕРЕЧЕНЬ ОСНОВНОЙ И ДОПОЛНИТЕЛЬНОЙ УЧЕБНОЙ ЛИТЕРАТУРЫ, НЕОБХОДИМОЙ ДЛЯ ОСВОЕНИЯ ДИСЦИПЛИНЫ	26
5.1 Основная литература	26
5.2 Дополнительная литература	26
5.3 Нормативные правовые акты	26
6 ПЕРЕЧЕНЬ РЕСУРСОВ ИНФОРМАЦИОННО - ТЕЛЕКОММУНИКАЦИОННОЙ СЕТИ «ИНТЕРНЕТ», НЕОБХОДИМЫХ ДЛЯ ОСВОЕНИЯ ДИСЦИПЛИНЫ	27

ВВЕДЕНИЕ

Основная задача высшего образования заключается в формировании творческой личности специалиста, способного к саморазвитию, самообразованию, инновационной деятельности.

Самостоятельная работа студентов является одной из важнейших составляющих образовательного процесса. Независимо от полученной профессии и характера работы любой начинающий специалист должен обладать фундаментальными знаниями, профессиональными умениями и навыками деятельности своего профиля, опытом творческой и исследовательской деятельности по решению новых проблем, опытом социально-оценочной деятельности.

Все эти составляющие образования формируются именно в процессе самостоятельной работы студентов, так как предполагает максимальную индивидуализацию деятельности каждого студента и может рассматриваться одновременно и как средство совершенствования творческой индивидуальности.

Основным принципом организации самостоятельной работы является комплексный подход, направленный на формирование навыков репродуктивной и творческой деятельности, при внеаудиторных контактах с преподавателем на консультациях и домашней подготовке.

Среди основных видов самостоятельной работы традиционно выделяют: подготовка к лекциям, семинарским и практическим занятиям, зачетам и экзаменам, презентациям и докладам; написание рефератов, выполнение лабораторных и контрольных работ, написание эссе; решение кейсов и ситуационных задач; проведение деловых игр; участие в научной работе.

Цель самостоятельной работы студента – осмысленно и самостоятельно работать сначала с учебным материалом, затем с научной информацией, заложить основы самоорганизации и самовоспитания с тем, чтобы привить умение в дальнейшем непрерывно повышать свою профессиональную квалификацию.

В учебном процессе выделяют два вида самостоятельной работы:

- аудиторная – самостоятельная работа на учебных занятиях под непосредственным руководством преподавателя и по его заданию;
- внеаудиторная – самостоятельная работа студентом по заданию преподавателя, но без его непосредственного участия, работа с научной литературой.

Самостоятельная работа помогает:

1) овладеть знаниями:

- - чтение текста (учебника, первоисточника, дополнительной литературы и т.д.);
- - составление плана текста, графическое изображение структуры текста, конспектирование текста, выписки из текста и т.д.;
- - работа со справочниками и др. справочной литературой;
- - ознакомление с нормативными и правовыми документами;
- - учебно-методическая и научно-исследовательская работа;
- - использование компьютерной техники и Интернета и др.;

2) закреплять и систематизировать знания:

- - работа с конспектом лекции;

- - обработка текста, повторная работа над учебным материалом учебника, первоисточника, дополнительной литературы, аудио и видеозаписей;
- - подготовка плана;
- - составление таблиц для систематизации учебного материала;
- - подготовка ответов на контрольные вопросы;
- - заполнение рабочей тетради;
- - аналитическая обработка текста;
- - подготовка мультимедиа презентации и докладов к выступлению на семинаре (конференции, круглом столе и т.п.);
- - подготовка реферата;
- - составление библиографии использованных литературных источников;
- - разработка тематических кроссвордов и ребусов;
- - тестирование и др.;

3) формировать умения:

- - решение ситуационных задач и упражнений по образцу;
- - выполнение расчетов (графические и расчетные работы);
- - решение профессиональных кейсов и вариативных задач;
- - подготовка к контрольным работам;
- - подготовка к тестированию;
- - подготовка к деловым играм;
- - проектирование и моделирование разных видов и компонентов профессиональной деятельности;
- - опытно-экспериментальная работа;
- - анализ профессиональных умений с использованием аудио- и видеотехники и др.

Самостоятельная работа может осуществляться индивидуально или группами студентов в зависимости от цели, объема, конкретной тематики самостоятельной работы, уровня сложности и уровня умений студентов.

Контроль результатов самостоятельной работы студентов осуществляется в пределах времени, отведенного на обязательные учебные занятия и внеаудиторную самостоятельную работу студентов по дисциплине, может проходить в письменной, устной или смешанной форме.

По оценкам текущего (в течение семестра) и промежуточного (во время сессии) контроля по сформулированным ниже критериям выставляется оценка:

«отлично» - обучающийся продемонстрировал знания, умения и навыки, являющиеся результатами освоения компетенций по дисциплине (продвинутый показатель);

«хорошо» - обучающийся продемонстрировал знания, умения и навыки, являющиеся результатами освоения компетенций по дисциплине (углубленный показатель);

«удовлетворительно» - обучающийся продемонстрировал знания, умения и навыки, являющиеся результатами освоения компетенций по дисциплине (базовый показатель);

«неудовлетворительно» - обучающийся продемонстрировал знания, умения и навыки, являющиеся результатами освоения компетенций по дисциплине (недостаточный показатель, не соответствующий базовому).

1 ВИДЫ ВНЕАУДИТОРНОЙ САМОСТОЯТЕЛЬНОЙ РАБОТЫ

1.1 Работа с научной литературой.

При работе с книгой необходимо подобрать литературу, научиться правильно ее читать, вести записи. Для подбора литературы в библиотеке используются алфавитный и систематический каталоги. Важно помнить, что рациональные навыки работы с книгой позволяют экономить время и повышают продуктивность. Правильный подбор учебников рекомендуется преподавателем, читающим лекционный курс. Необходимая литература указана в методических разработках по данному курсу.

Самостоятельная работа с учебниками и книгами (а также самостоятельное теоретическое исследование проблем, обозначенных преподавателем на лекциях) – это важнейшее условие формирования научного способа познания.

Основные приемы работы с учебниками и книгами:

- составить перечень книг, с которыми следует познакомиться;
- перечень должен быть систематизированным (что необходимо для семинаров, что для экзаменов, что пригодится для написания курсовых и дипломных работ, а что выходит за рамки официальной учебной деятельности, и расширяет общую культуру);
- обязательно выписывать все выходные данные по каждой книге (при написании курсовых и дипломных работ это позволит экономить время);
- определить, какие книги (или какие главы книг) следует прочитать более внимательно, а какие – просто просмотреть;
- при составлении перечней литературы следует посоветоваться с преподавателями и научными руководителями, которые помогут сориентироваться, на что стоит обратить большее внимание, а на что вообще не стоит тратить время;
- все прочитанные книги, учебники и статьи следует конспектировать, но это не означает, что надо конспектировать «все подряд»: можно выписывать кратко основные идеи автора и иногда приводить наиболее яркие и показательные цитаты (с указанием страниц);
- если книга – собственная, то допускается делать на полях книги краткие пометки или же в конце книги, на пустых страницах просто сделать свой «предметный указатель», где отмечаются наиболее интересные мысли и обязательно указываются страницы в тексте автора;
- следует выработать способность «воспринимать» сложные тексты; для этого лучший прием – научиться «читать медленно», когда понятно каждое прочитанное слово (а если слово незнакомое, то либо с помощью словаря, либо с помощью преподавателя обязательно его узнать).

Таким образом, чтение научного текста является частью познавательной деятельности. Ее цель – извлечение из текста необходимой информации. От того на сколько осознанна читающим собственная внутренняя установка при обращении к печатному слову (найти нужные сведения, усвоить информацию полностью или частично, критически проанализировать материал и т.п.) во многом зависит эффективность осуществляемого действия.

Грамотная работа с книгой, особенно если речь идет о научной литературе, предполагает соблюдение ряда правил, для овладения которыми необходимо настойчиво

учиться. Прежде всего, при такой работе невозможен формальный, поверхностный подход. Не механическое заучивание, не простое накопление цитат, выдержек, а сознательное усвоение прочитанного, осмысление его, стремление дойти до сути – вот главное правило.

Другое правило – соблюдение при работе над книгой определенной последовательности. Вначале следует ознакомиться с оглавлением, содержанием предисловия или введения. Это дает общую ориентировку, представление о структуре и вопросах, которые рассматриваются в книге.

Следующий этап – чтение. Первый раз целесообразно прочитать книгу с начала до конца, чтобы получить о ней цельное представление. При повторном чтении происходит постепенное глубокое осмысление каждой главы, критического материала и позитивного изложения; выделение основных идей, системы аргументов, наиболее ярких примеров и т.д. Непременным правилом чтения должно быть выяснение незнакомых слов, терминов, выражений, неизвестных имен, названий. С этой целью заводятся специальные тетради или блокноты. Важная роль в связи с этим принадлежит библиографической подготовке. Она включает в себя умение активно, быстро пользоваться научным аппаратом книги, справочными изданиями, каталогами, умение вести поиск необходимой информации, обрабатывать и систематизировать ее.

Выделяют четыре основные установки в чтении научного текста:

- информационно-поисковая (задача – найти, выделить искомую информацию);
- усваивающая (усилия читателя направлены на то, чтобы как можно полнее осознать и запомнить как сами сведения, излагаемые автором, так и всю логику его рассуждений);
- аналитико-критическая (читатель стремится критически осмыслить материал, проанализировав его, определив свое отношение к нему);
- творческая (создает у читателя готовность в том или ином виде – как отправной пункт для своих рассуждений, как образ для действия по аналогии и т.п. – использовать суждения автора, ход его мыслей, результат наблюдения, разработанную методику, дополнить их, подвергнуть новой проверке).

С наличием различных установок обращения к научному тексту связано существование и нескольких **видов чтения:**

- *библиографическое* – просматривание карточек каталога, рекомендательных списков, сводных списков журналов и статей за год и т.п.;
- *просмотровое* – используется для поиска материалов, содержащих нужную информацию, обычно к нему прибегают сразу после работы со списками литературы и каталогами, в результате такого просмотра читатель устанавливает, какие из источников будут использованы в дальнейшей работе;
- *ознакомительное* – подразумевает сплошное, достаточно подробное прочтение отобранных статей, глав, отдельных страниц, цель – познакомиться с характером информации, узнать, какие вопросы вынесены автором на рассмотрение, провести сортировку материала;
- *изучающее* – предполагает доскональное освоение материала; в ходе такого чтения проявляется доверие читателя к автору, готовность принять изложенную информацию, реализуется установка на предельно полное понимание материала;
- *аналитико-критическое и творческое чтение* – два вида чтения близкие между собой тем, что участвуют в решении исследовательских задач.

Первый из них предполагает направленный критический анализ, как самой информации, так и способов ее получения и подачи автором; второе – поиск тех суждений, фактов, по которым или в связи с которыми, читатель считает нужным высказать собственные мысли.

Из всех рассмотренных видов чтения основным является изучающее – именно оно позволяет в работе с учебной литературой накапливать знания в различных областях. Вот почему именно этот вид чтения в рамках учебной деятельности должен быть освоен в первую очередь. Кроме того, при овладении данным видом чтения формируются основные приемы, повышающие эффективность работы с научным текстом.

Научная методика работы с литературой предусматривает также ведение записи прочитанного. Это позволяет привести в систему знания, полученные при чтении, сосредоточить внимание на главных положениях, зафиксировать, закрепить их в памяти, а при необходимости вновь обратиться к ним.

1.2 Конспектирование

Аннотирование – предельно краткое связное описание просмотренной или прочитанной книги (статьи), ее содержания, источников, характера и назначения.

Планирование – краткая логическая организация текста, раскрывающая содержание и структуру изучаемого материала.

Тезирование – лаконичное воспроизведение основных утверждений автора без привлечения фактического материала.

Цитирование – дословное выписывание из текста выдержек, извлечений, наиболее существенно отражающих ту или иную мысль автора.

Конспектирование – краткое и последовательное изложение содержания прочитанного.

Конспект – сложный способ изложения содержания книги или статьи в логической последовательности. Конспект аккумулирует в себе предыдущие виды записи, позволяет всесторонне охватить содержание книги, статьи.

Поэтому умение составлять план, тезисы, делать выписки и другие записи определяет и технологию составления конспекта.

1.2.1 Методические рекомендации по составлению конспекта.

Внимательно прочитайте текст. Уточните в справочной литературе непонятные слова. При записи не забудьте вынести справочные данные на поля конспекта.

Выделите главное, составьте план, представляющий собой перечень заголовков, подзаголовков, вопросов, последовательно раскрываемых затем в конспекте. Это первый элемент конспекта.

Вторым элементом конспекта являются тезисы. **Тезис** - это кратко сформулированное положение. Для лучшего усвоения и запоминания материала следует записывать тезисы своими словами. Тезисы, выдвигаемые в конспекте, нужно доказывать. Поэтому третий элемент конспекта - основные доводы, доказывающие истинность рассматриваемого тезиса. В конспекте могут быть положения и примеры.

Законспектируйте материал, четко следуя пунктам плана. При конспектировании старайтесь выразить мысль своими словами. Записи следует вести четко, ясно.

Грамотно записывайте цитаты. Цитируя, учитывайте лаконичность, значимость мысли.

При оформлении конспекта необходимо стремиться к емкости каждого предложения. Мысли автора книги следует излагать кратко, заботясь о стиле и выразительности

написанного. Число дополнительных элементов конспекта должно быть логически обоснованным, записи должны распределяться в определенной последовательности, отвечающей логической структуре произведения. Для уточнения и дополнения необходимо оставлять поля.

Овладение навыками конспектирования требует целеустремленности, повседневной самостоятельной работы.

Конспект ускоряет повторение материала, экономит время при повторном, после определенного перерыва, обращении к уже знакомой работе.

1.2.2 Общие правила конспектирования:

1. Главное в конспекте не объем, а содержание. В нем должны быть отражены основные принципиальные положения источника, то новое, что внес его автор, основные методологические положения работы. Умение излагать мысли автора сжато, кратко и собственными словами приходит с опытом и знаниями. Но их накоплению помогает соблюдение одного важного правила – не торопиться записывать при первом же чтении, вносить в конспект лишь то, что стало ясным.

2. Форма ведения конспекта может быть самой разнообразной, она может изменяться, совершенствоваться. Но начинаться конспект всегда должен с указания полного наименования работы, фамилии автора, года и места издания; цитаты берутся в кавычки с обязательной ссылкой на страницу книги.

3. Конспект не должен быть «слепым», безликим, состоящим из сплошного текста. Особо важные места, яркие примеры выделяются цветным

подчеркиванием, взятием в рамочку, оттенением, пометками на полях специальными знаками, чтобы можно было быстро найти нужное положение.

Дополнительные материалы из других источников можно давать на полях, где записываются свои суждения, мысли, появившиеся уже после составления конспекта.

1.2.3 Конспект первоисточника

(Первоисточники - лекции, статьи, монографии, учебника, книги и пр.)

Представляет собой вид самостоятельной работы по созданию обзора информации, содержащейся в объекте конспектирования, в более краткой форме. В конспекте должны быть отражены основные принципиальные положения источника, то новое, что внес его автор, основные методологические положения работы, аргументы, этапы доказательства и выводы. Ценность конспекта значительно повышается, если студент излагает мысли своими словами, в лаконичной форме.

Конспект должен начинаться с указания реквизитов источника (фамилии автора, полного наименования работы, места и года издания).

Особо значимые места, примеры выделяются цветным подчеркиванием, взятием в рамку, пометками на полях, чтобы акцентировать на них внимание и прочнее запомнить.

Работа выполняется письменно. Озвучиванию подлежат главные положения и выводы работы в виде краткого устного сообщения (3-4 мин) в рамках теоретических и практических занятий. Контроль может проводиться и в виде проверки конспектов преподавателем.

Задачи студента:

- прочитать материал источника, выбрать главное и второстепенное;
- установить логическую связь между элементами темы;

- записывать только то, что хорошо уяснил;
- выделять ключевые слова и понятия;
- заменять сложные развернутые обороты текста более лаконичными (свертывание);
- разработать и применять свою систему условных сокращений.

Критерии оценки:

- содержательность конспекта, соответствие плану;
- отражение основных положений, результатов работы автора, выводов;
- ясность, лаконичность изложения мыслей;
- наличие схем, графическое выделение особо значимой информации;
- соответствие оформления требованиям;
- грамотность изложения;

1.2.4 Опорный конспект

Представляет собой вид самостоятельной работы по созданию краткой информационной структуры, обобщающей и отражающей суть материала лекции, темы учебника. Опорный конспект призван выделить главные объекты изучения, дать им краткую характеристику, используя символы, отразить связь с другими элементами.

Основная цель опорного конспекта – облегчить запоминание. В его составлении используются различные базовые понятия, термины, знаки (символы) – опорные сигналы. Опорный конспект – это наилучшая форма

подготовки к ответу и в процессе ответа. Составление опорного конспекта к темам особенно эффективно у студентов, которые столкнулись с большим объемом информации при подготовке к занятиям и, не обладая навыками выделять главное, испытывают трудности при ее запоминании. Опорный конспект может быть представлен системой взаимосвязанных геометрических фигур, содержащих блоки концентрированной информации в виде ступенек логической лестницы; рисунка с дополнительными элементами и др. Задание составить опорный конспект по теме может быть как обязательным, так и дополнительным.

Опорные конспекты могут быть проверены в процессе опроса по качеству ответа студента, его составившего, или эффективностью его использования при ответе другими студентами, либо в рамках семинарских занятий.

Задачи студента:

- изучить материалы темы, выбрать главное и второстепенное;
- установить логическую связь между элементами темы;
- представить характеристику элементов в краткой форме;
- выбрать опорные сигналы для акцентирования главной информации и отобразить в структуре работы;
- оформить работу и предоставить в установленный срок.

Критерии оценки:

- соответствие содержания теме;
- правильная структурированность информации;
- наличие логической связи изложенной информации;

- соответствие оформления требованиям;
- аккуратность и грамотность изложения;
- работа сдана в срок.

2 ВИДЫ РАБОТ ДЛЯ АУДИТОРИИ

2.1 Информационное сообщение

Это вид внеаудиторной самостоятельной работы по подготовке небольшого по объему устного сообщения для озвучивания на семинаре, практическом занятии.

Сообщаемая информация может носить характер уточнения или обобщения, , отражать современный взгляд по определенным проблемам.

Возможно письменное оформление задания, оно может включать элементы наглядности (иллюстрации, презентацию).

Регламент времени на озвучивание сообщения – до 5 мин.

Задачи студента:

- собрать и изучить лекции, литературу по теме;
- составить план или графическую структуру сообщения;
- выделить основные понятия;
- ввести в текст дополнительные данные, характеризующие объект изучения;
- оформить текст письменно (если требуется);
- сдать на контроль преподавателю и озвучить в установленный срок.

Критерии оценки:

- актуальность темы;
- соответствие содержания теме;
- глубина проработки материала;
- грамотность и полнота использования источников;
- наличие элементов наглядности.

2.2 Реферат

Это более объемный, чем сообщение, вид самостоятельной работы, содержащий информацию, дополняющую и развивающую основную тему, изучаемую на аудиторных занятиях. Ведущее место занимают темы, представляющие профессиональный интерес, несущие элемент новизны. Реферативные материалы должны представлять письменную модель первичного документа – научной работы, монографии, статьи. Реферат может включать обзор нескольких источников и служить основой для доклада на определенную тему на семинарах, конференциях.

Регламент озвучивания реферата – 7-10 мин.

Слово "реферат" (от латинского – referre – докладывать, сообщать) означает сжатое изложение в устной или письменной форме содержания какого-либо вопроса или темы на основе критического обзора информации.

При подготовке реферата необходимо соблюдать следующие правила.

Определить идею и задачу реферата. Следует помнить, что реферат будут читать другие. Поэтому постоянно задавайте себе вопрос, будет ли понятно написанное остальным, что интересного и нового найдут они в работе.

Ясно и четко сформулировать тему или проблему. Она не должна быть слишком общей.

Найти нужную литературу по выбранной теме. Составить перечень литературы, которая обязательно должна быть прочитана.

Только после предварительной подготовки следует приступать к написанию реферата. Прежде всего, составить план, выделить в нем части.

- **Введение**, в котором раскрывается цель и задачи сообщения; здесь необходимо сформулировать проблему, которая будет проанализирована в реферате, изложить своё отношение к ней, то есть мотивацию выбора; определить особенность постановки данной проблемы авторами изученной литературы; объяснить актуальность и значимость выбранной темы.
- **Основная часть**. Разделы, главы, параграфы основной части должны быть направлены на рассмотрение узловых моментов в теме реферата. Изложение содержания изученной литературы предполагает его критическое осмысление, глубокий логический анализ. Каждый раздел основной части реферата предполагает детальное изучение отдельного вопроса темы и последовательное изложение структуры текстового материала с обязательными ссылками на первоисточник. В целом, содержание основной части должно отражать позиции отдельных авторов, сравнительную характеристику этих позиций, выделение узловых вопросов дискурса по выбранной для исследования теме. Нужно показать свободное владение основными понятиями и категориями авторского текста. Для лучшего изложения сущности анализируемого материала можно проиллюстрировать его таблицами, графиками, сравнением цифр, цитатами.
- **Заключение**. В заключении автор реферата должен сформулировать личную позицию в отношении изученной проблемы и предложить, может быть, свои способы её решения. Целесообразно сделать общие выводы по теме реферата и ещё раз отметить её актуальность и значимость.
- **Список использованных источников и литературы**.

Начать реферат можно с изложения яркого, впечатляющего факта, который требует пояснения. Далее изложение должно идти от простого – к сложному. Не останавливайтесь на подробностях. Главное требование к реферату – максимум пользы для читателя при минимуме информации.

Рефераты можно подразделить на две основные группы (типы): научно-проблемные и обзорно-информационные.

Научно-проблемный реферат. При написании такого реферата надо изучить и кратко изложить имеющиеся в литературе суждения по определенному, спорному в теории, вопросу (проблеме) по данной изучаемой теме, высказать по этому вопросу (проблеме) собственную точку зрения с соответствующим ее обоснованием.

Обзорно-информационный реферат. Разновидностями такого реферата могут быть:

1) краткое изложение основных положений той или иной книги, монографии, другого издания (или их частей: разделов, глав и т.д.) как правило, только что опубликованных, содержащих материалы, относящиеся к изучаемой теме по курсу дисциплины.

2) подбор и краткое изложение содержания статей по определенной проблеме (теме, вопросу), опубликованных в различных журналах за тот или иной период, либо в сборниках («научных трудах», «ученых записках» и т.д.).

Объем реферата должен быть в пределах 15-20 страниц машинописного текста через 1,5 интервала. При оформлении реферата необходимо ориентироваться на правила, установленные для оформления курсовых работ.

Написание реферата и его защита перед преподавателем или группой предполагает, что студент должен знать правила написания и оформления реферата, а также уметь подготовить сообщение по теме своего реферата, быть готовым отвечать на вопросы преподавателя и студентов по содержанию реферата.

Задачи студента: идентичны подготовке информационного сообщения, но имеют особенности, касающиеся:

- выбора литературы (основной и дополнительной);
- изучения информации (уяснение логики материала источника, выбор основного материала, краткое изложение, формулирование выводов);
- оформления реферата согласно установленной форме.

Критерии оценки:

- актуальность темы;
- соответствие содержания теме;
- глубина проработки материала;
- грамотность и полнота использования источников;
- соответствие оформления реферата требованиям.

2.2.1 Создание материалов-презентаций

Это вид самостоятельной работы студентов по созданию наглядных информационных пособий, выполненных с помощью мультимедийной компьютерной программы PowerPoint. Этот вид работы требует координации навыков по сбору, систематизации, переработке информации, оформления ее в виде подборки материалов, кратко отражающих основные вопросы изучаемой темы, в электронном виде. То есть создание материалов презентаций расширяет методы и средства обработки и представления учебной информации, формирует навыки работы на компьютере.

Материалы-презентации готовятся в виде слайдов с использованием программы Microsoft PowerPoint. В качестве материалов презентаций могут быть представлены результаты любого вида внеаудиторной самостоятельной работы, по формату соответствующие режиму презентаций.

2.2.2 Создание реферата-презентации.

Данная форма выполнения самостоятельной работы отличается от написания реферата и доклада тем, что результаты своего исследования представляются в виде презентации. Серия слайдов передаёт содержание темы исследования, её главную проблему и социальную значимость.

Слайды позволяют значительно структурировать содержание материала и, одновременно, заостряют внимание на логике его изложения. Происходит постановка проблемы, определяются цели и задачи, формулируются вероятные подходы её разрешения.

Слайды презентации должны содержать логические схемы реферируемого материала. При выполнении работы можно использовать картографический материал, диаграммы, графики, звуковое сопровождение, фотографии, рисунки и другое.

Каждый слайд должен быть аннотирован, то есть он должен сопровождаться краткими пояснениями того, что он иллюстрирует.

Во время презентации-доклада устно дополняется материал комментариями слайдов.

После проведения демонстрации слайдов реферата студент должен дать личную оценку значимости изученной проблемной ситуации и ответить на заданные вопросы.

Задачи студента:

- изучить материалы темы, выделяя главное и второстепенное;
- установить логическую связь между элементами темы;
- представить характеристику элементов в краткой форме;
- выбрать опорные сигналы для акцентирования главной информации и отобразить в структуре работы;
- оформить работу и предоставить к установленному сроку.

Критерии оценки:

- соответствие содержания теме;
- правильная структурированность информации;
- наличие логической связи изложенной информации;
- эстетичность оформления, его соответствие требованиям;
- работа представлена в срок.

2.3 Кейсы (ситуационные задачи)

Это вид самостоятельной работы по систематизации информации в рамках постановки или решения конкретных проблем.

Решение ситуационных задач – чуть менее сложное действие, чем их создание. И в первом, и во втором случае требуется самостоятельный мыслительный поиск самой проблемы, ее решения. Такой вид самостоятельной работы направлен на развитие мышления, творческих умений, усвоение знаний, добытых в ходе активного поиска и самостоятельного решения проблем. Такие знания более прочные, они позволяют видеть, ставить и разрешать как стандартные, так и не стандартные задачи, которые могут возникнуть в дальнейшем в профессиональной деятельности.

Продумывая систему проблемных вопросов, надо опираться на уже имеющуюся базу данных, но не повторять вопросы уже содержащиеся в прежних заданиях по теме. Проблемные вопросы должны отражать интеллектуальные затруднения и вызывать целенаправленный мыслительный поиск. Решения ситуационных задач относятся к частично поисковому методу и предполагают третий (применение) и четвертый (творчество) уровень знаний. Характеристики выбранной для ситуационной задачи проблемы и способы ее решения являются отправной точкой для оценки качества этого вида работ. Оформляются задачи и эталоны ответов к ним письменно.

Задачи студента:

- изучить учебную информацию по теме;
- провести системно – структурированный анализ содержания темы;
- выделить проблему, имеющую интеллектуальное затруднение, согласовать с преподавателем;
- дать обстоятельную характеристику условий задачи;
- критически осмыслить варианты и попытаться их модифицировать (упростить в плане избыточности);
- выбрать оптимальный вариант (подобрать известные и стандартные алгоритмы действия) или варианты разрешения проблемы (если она нестандартная);
- оформить и сдать на контроль в установленный срок.

Критерии оценки:

- соответствие содержания задачи теме;
- содержание задачи носит проблемный характер;
- решение задачи правильное, демонстрирует применение аналитического и творческого подходов;
- продемонстрированы умения работы в ситуации неоднозначности и неопределенности;
- задача представлена на контроль в срок.

3 СОДЕРЖАНИЕ УЧЕБНОЙ ДИСЦИПЛИНЫ

Введение

Объекты изучения, цель и основные задачи дисциплины «Горнопромышленная экология». Роль исследований на различных этапах хозяйственных отношений. Особенности организации исследований в горнопромышленной экологии. Структура курса, его роль и место в подготовке специалиста, связь с другими дисциплинами.

Раздел 1. Введение. Основные понятия и определения.

Определение, предмет, объект, цели и задачи горнопромышленной экологии.

Раздел 2. Экологические основы охраны окружающей среды в горном деле.

Факторы и источники антропогенного воздействия на окружающую среду.

Биосфера и ноосфера.

Геологический и биологический круговороты вещества в природе.

Антропогенное воздействие на биосферу.

Классификация загрязнений окружающей среды.

Раздел 3. Экологическое право.

Государственная политика России в области охраны окружающей среды и рационального использования природных ресурсов. Экологическая доктрина.

Экологическое право. Основные понятия.

Правовое регулирование природоохранной деятельности. Федеральный закон «Об охране окружающей среды».

Раздел 4. Система органов управления природопользованием.

Органы общей компетенции.

Специально уполномоченные органы.

Раздел 5. Основные направления государственного управления природопользованием.

Государственный учет природных ресурсов.

Лицензирование видов деятельности в сфере природопользования и охраны окружающей среды.

Экологическое нормирование.

Экологический мониторинг.

Экологическая сертификация.

Экологическая экспертиза.

Экологический аудит.

Экологический контроль.

Раздел 6. Горное производство и воздушный бассейн.

Источники, виды и характер воздействия горного производства на воздушный бассейн.

Законодательное регулирование охраны воздушного бассейна. Федеральный закон «Об охране атмосферного воздуха».

Методы и аппараты для очистки атмосферного воздуха от пыли и газообразных загрязнителей.

Методы снижения пылевыведения отвалов, откосов карьеров, шламо- и хвостохранилищ.

Раздел 7. Горное производство и гидросфера.

Источники, виды и характер воздействия горнодобывающих и горно-перерабатывающих предприятий на гидросферу.

Законодательное регулирование охраны водного бассейна. Водный кодекс РФ.

Мероприятия предохранительного характера по охране природных вод.

Восстановительные мероприятия по охране водного бассейна.

Оборотное водоснабжение горных предприятий и выбор схемы очистки сточных вод.

Раздел 8. Горное производство и литосфера.

Источники, виды и характер воздействия горнодобывающих и горно-перерабатывающих предприятий на литосферу.

Мероприятия предохранительного характера по охране природного ландшафта.

Мероприятия восстановительного характера по охране природного ландшафта.

Оптимизация землепользования в горном производстве.

Стандарты, регулирующие использование и охрану земельных ресурсов.

Раздел 9. Горное производство и рекультивация.

Общая характеристика недр. Влияние горного производства на недра.

Правовое регулирование пользования недрами. Закон РФ «О недрах».

Рациональное использование и охрана недр.

Этапы и направления рекультивации.

Раздел 10. Малоотходное горное производство. Принципы реорганизации горного производства в малоотходное экологически чистое производство.

Основные понятия и принципы формирования малоотходных производств.

Принципы реорганизации горного производства в малоотходное экологически чистое производство.

Заключение

Краткое обобщение основных вопросов курса. Направления дальнейшей работы над углублением и расширением полученных знаний в процессе изучения общепрофессиональных и специальных дисциплин. Практическое использование полученных знаний в учебной, производственной и других видах деятельности.

Рекомендованное время самостоятельной работы

Для студентов очной формы обучения:

<i>Тема, раздел</i>	<i>час</i>
Введение. Основные понятия и определения.	2
Экологические основы охраны окружающей среды в горном деле. Факторы и источники антропогенного воздействия на окружающую среду.	4
Экологическое право.	4
Система органов управления природопользованием.	2
Основные направления государственного управления природопользованием.	12
Горное производство и воздушный бассейн.	8
Горное производство и гидросфера	8
Горное производство и литосфера	4
Горное производство и рекультивация	4
Малоотходное горное производство.	2

<i>Тема, раздел</i>	<i>час</i>
Принципы реорганизации горного производства в малоотходное экологически чистое производство.	
Контрольная работа	3
ИТОГО	53

4 ТИПОВЫЕ ЗАДАНИЯ И СИСТЕМА ОЦЕНИВАНИЯ

4.1 Текущий контроль (в течение семестра)

4.1.1 *Оценочные средства текущего контроля успеваемости:* тест, опрос, собеседование, реферат, доклад.

4.1.2 *Система оценивания по оценочным средствам текущего контроля*

Оценочное средство	Балловая стоимость
Тест	0-10 баллов (10 заданий)
Опрос	0-10 баллов
Реферат	0-10 баллов
Доклад	0-10 баллов
Собеседование	0-10 баллов
Итого	50 баллов

4.1.3 *Оценка за тестирование* определяется простым суммированием баллов за правильные ответы на вопросы.

В зависимости от типа вопроса ответ считается правильным, если:

- в тестовом задании закрытой формы с выбором ответа выбран правильный ответ;
- в тестовом задании открытой формы дан правильный ответ;
- в тестовом задании на установление правильной последовательности установлена правильная последовательность;
- в тестовом задании на установление соответствия, если сопоставление произведено верно для всех пар.

9-10 правильных ответов (85-100%) - оценка «отлично»

7-8 правильных ответов (70-84%) - оценка «хорошо»

5-6 правильных ответов (50-69%) - оценка «удовлетворительно»

0-4 правильных ответов (0-49%) - оценка «неудовлетворительно»

4.1.4 *Оценка за опрос* определяется простым суммированием баллов:

Критерии оценки ответа на вопрос	Количество баллов
правильность ответа	4
всесторонность и глубина ответа (полнота)	3
наличие выводов	1
соблюдение норм литературной речи	1
владение профессиональной лексикой	1
Итого	10

5 баллов (85-100%) - оценка «отлично»

4 балла (70-84%) - оценка «хорошо»

3 балла (50-69%) - оценка «удовлетворительно»

0-2 балла (0-49%) - оценка «неудовлетворительно»

4.1.5 *Оценка за реферат* определяется простым суммированием баллов:

Критерии оценки реферата	Количество баллов
аналитический обзор	3
полнота раскрытия темы	4
наличие выводов	1
соблюдение норм литературной речи	1
владение профессиональной терминологией	1
Итого	10

- 5 баллов (85-100%) - оценка «отлично»
- 4 балла (70-84%) - оценка «хорошо»
- 3 балла (50-69%) - оценка «удовлетворительно»
- 0-2 балла (0-49%) - оценка «неудовлетворительно»

4.1.6 Оценка за доклад определяется простым суммированием баллов:

Критерии оценки доклада	Количество баллов
умение соблюдать заданную форму изложения	3
всесторонность и глубина изложения материала	4
наличие выводов	1
соблюдение норм литературной речи	1
владение профессиональной лексикой	1
Итого	10

- 5 баллов (85-100%) - оценка «отлично»
- 4 балла (70-84%) - оценка «хорошо»
- 3 балла (50-69%) - оценка «удовлетворительно»
- 0-2 балла (0-49%) - оценка «неудовлетворительно»

4.1.7 Оценка за собеседование определяется простым суммированием баллов:

Критерии оценки доклада	Количество баллов
владение логическим изложением материала	3
всесторонность и глубина изложения материала	4
наличие выводов	1
соблюдение норм литературной речи	1
владение профессиональной лексикой	1
Итого	10

- 5 баллов (85-100%) - оценка «отлично»
- 4 балла (70-84%) - оценка «хорошо»
- 3 балла (50-69%) - оценка «удовлетворительно»
- 0-2 балла (0-49%) - оценка «неудовлетворительно»

4.1.8 Результаты текущего контроля фиксируются преподавателем.

Для осуществления текущего контроля знаний, умений, владений обучающихся используется комплект оценочных средств (приложение 1).

4.1.9 Типовые контрольные задания и материалы

Тест:

1. Методы очистки сточных вод можно подразделить на:

1. деструктивные и регенеративные
2. конструктивные и регенеративные
3. деструктивные и генерационные
4. конструктивные и генерационные

- Вариант ответа

1

- Вариант ответа

2

- Вариант ответа

3

- Вариант ответа

4

2. Дополните предложение: Единицы измерения концентрации загрязняющих веществ в водных объектах...

3. Круговорот какого вещества приведён на схеме:

1. Углерод
2. Кислород
3. Азот
4. Водород.

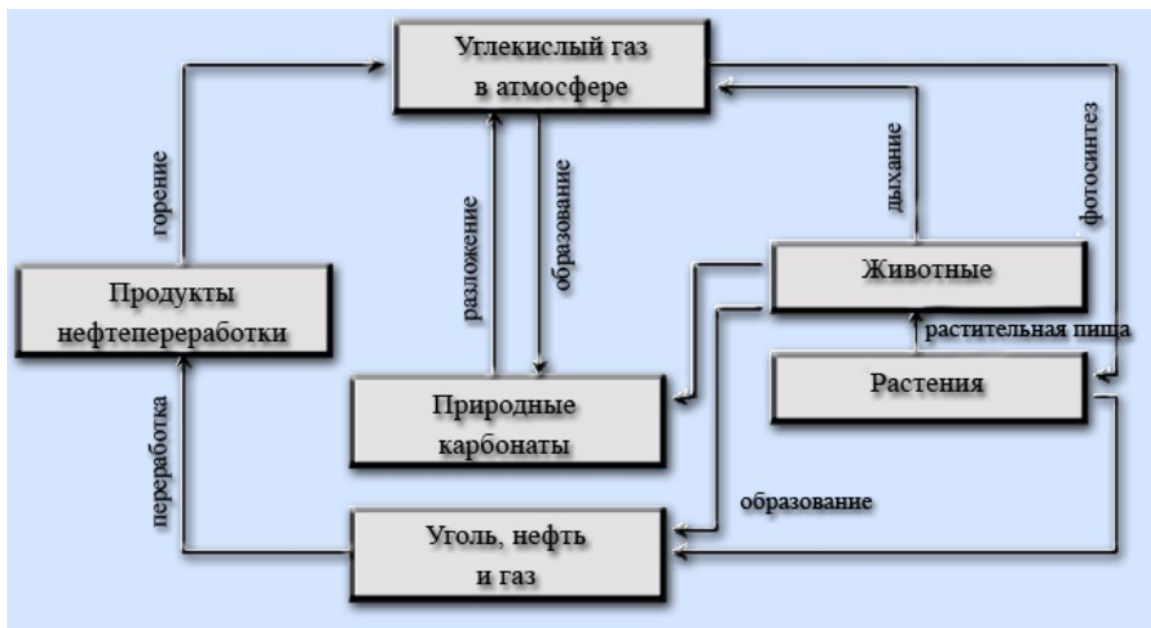

- Вариант ответа

1

- Вариант ответа

2

- Вариант ответа

3

- Вариант ответа

4

4.1.10 *Методические материалы, определяющие процедуры оценивания знаний, умений, владений (опыта деятельности), характеризующие формирование компетенций*

Ознакомление обучающихся с процедурой и алгоритмом оценивания (в начале изучения дисциплины).

Проверка ответов на задания, выполненных работ.

Сообщение результатов оценивания обучающимся, обсуждение результатов.

Оформление необходимой документации.

4.1.11 *Методические материалы, определяющие процедуры оценивания знаний, умений, владений (опыта деятельности), характеризующие формирование компетенций*

Ознакомление обучающихся с процедурой и алгоритмом оценивания (в течение первой недели начала изучения дисциплины).

Проведение предварительных консультаций.

Проверка ответов на задания письменного экзамена.

Сообщение результатов оценивания обучающимся.

Оформление необходимой документации.

Экзамен – форма контроля промежуточной аттестации, в результате которого обучающийся получает оценку по четырехбалльной шкале: «отлично», «хорошо», «удовлетворительно», «неудовлетворительно»

Экзамен проводится по расписанию.

Цель экзамена – завершить курс изучения дисциплины, проверить сложившуюся у обучающегося систему знаний, понятий, отметить степень полученных знаний, определить сформированность компетенций.

Для того чтобы быть уверенным на экзамене, необходимо ответы на наиболее трудные, с точки зрения обучающегося, вопросы подготовить заранее и тезисно записать. Запись включает дополнительные ресурсы памяти.

К экзамену по дисциплине «Природоохранные сооружения» необходимо начинать готовиться с первой лекции, практического (семинарского) занятия, так как материал, набираемый памятью постепенно, неоднократно подвергавшийся обсуждению, образует качественные знания, формирует необходимые компетенции.

При подготовке к экзамену следует пользоваться конспектами лекций, учебниками, электронными библиотечными системами, нормативными документами.

Экзамен по дисциплине «Природоохранные сооружения» проводится в устной или письменной форме путем выполнения экзаменационного задания.

На подготовку к устному ответу обучающегося дается 40-60 минут в зависимости от объема билета. На подготовку ответа в письменной форме – не менее 90 минут.

При опоздании к началу письменного экзамена обучающийся на экзамен не допускается. Использование средств связи, «шпаргалок», подсказок на экзамене является основанием для удаления обучающегося с экзамена, а в экзаменационной ведомости проставляется оценка «неудовлетворительно».

Для подготовки к экзамену в письменной форме обучающийся должен иметь лист (несколько листов) формата А-4.

Лист (листы) формата А-4, на котором будет выполняться экзаменационное задание, должен быть подписан обучающимся в начале работы в правом верхнем углу. Здесь следует указать:

- Ф. И. О. обучающегося;

- группу, курс

- дату выполнения работы

- название дисциплины.

Страницы листов с ответами должны быть пронумерованы.

Проверка письменных работ осуществляется преподавателем, проводившим экзамен, в течение 3-х рабочих дней после его проведения. Результаты письменного экзамена объявляются путем выдачи копии экзаменационной ведомости старосте группы или размещаются в электронной информационно-образовательной среде университета, результаты устного экзамена объявляются в процессе проведения экзамена после ответа обучающегося.

Экзамен может проводиться с использованием технических средств обучения.

Результаты текущего контроля фиксируются преподавателем.

4.2 Промежуточная аттестация

4.2.1 *Оценочные средства:* экзамен.

4.2.2 *Экзамен* по дисциплине «Горнопромышленная экология» проводится в письменной или устной форме по билетам.

Билет на экзамен включает в себя тест, два теоретических вопроса.

Выполнение теста предполагает выбор правильного варианта ответа на вопрос из числа предложенных.

Ответ на теоретический вопрос, требующий изложения, должен быть представлен в виде грамотно изложенного, связного текста, позволяющего проследить логику рассуждений, лежащих в основе сделанных выводов. Ответ, представляющий бессвязный набор определений и иных положений, рассматривается как неверный. Наличие в ответах любой грубой ошибки является основанием для снижения оценки. Оценка за письменный экзамен может быть снижена за небрежное оформление работы (недопустимые сокращения, зачеркивания, неразборчивый почерк).

На экзамене преподаватель может задать обучающемуся дополнительные и уточняющие вопросы. Дополнительные вопросы задаются помимо вопросов билета и связаны, как правило, с плохим ответом. Уточняющие вопросы задаются в рамках билета и направлены на уточнение мысли обучающегося.

4.2.3 *Система оценивания по оценочным средствам промежуточной аттестации*

Оценочное средство	Балловая стоимость
Тест	0-10 баллов (10 заданий)
Теоретический вопрос 1	0-10 баллов
Теоретический вопрос 2	0-10 баллов
Итого	30 баллов

4.2.4 *Оценка за тестирование* определяется простым суммированием баллов за правильные ответы на вопросы.

В зависимости от типа вопроса ответ считается правильным, если:

- в тестовом задании закрытой формы с выбором ответа выбран правильный ответ;
- в тестовом задании открытой формы дан правильный ответ;
- в тестовом задании на установление правильной последовательности установлена правильная последовательность;
- в тестовом задании на установление соответствия, если сопоставление произведено верно для всех пар.

4.2.5 *Оценка за ответ на каждый теоретический вопрос* определяется простым суммированием баллов:

Критерии оценки ответа на вопрос	Количество баллов
Полнота и последовательность ответа	0-2
Степень использования и понимания научных, нормативных источников	0-2
Умение анализировать материал	0-1
Соблюдение норм литературной речи	0-3
Владение профессиональной лексикой	0-2
Итого	0-10

4.2.6 *Количество баллов за промежуточную аттестацию* складывается из суммы баллов за каждое задание:

- 26-30 баллов (86-100%) - оценка «отлично»
- 21-25 баллов (72-85%) - оценка «хорошо»
- 15-20 баллов (50-71%) - оценка «удовлетворительно»
- 0-19 баллов (0-49%) - оценка «неудовлетворительно».

4.2.7 *Итоговая оценка по дисциплине* складывается из суммы баллов текущего контроля и баллов по промежуточной аттестации (*без курсового проекта*).

- 68 - 80 баллов (85% - 100%) – оценка «отлично».
- 56 - 67 баллов (70% - 84%) – оценка «хорошо»;
- 40 - 55 баллов (50% - 69 %) – оценка «удовлетворительно»;
- 0 - 39 баллов и менее (0-49%) – оценка «неудовлетворительно»

4.3 Темы докладов и рефератов

Тема 1.

1. Описание природоохранных мероприятий.
2. Специальные природоохранные мероприятия.
3. Профилактические природоохранные мероприятия.
4. Сооружения и мероприятия охраны водных ресурсов.

Тема 2.

1. Выбор схемы отведения и обезвреживания сточных вод.
2. Особенности канализования промышленных предприятий.
3. Как выбрать метод очистки сточных вод.
4. Перечислите сооружения механической очистки сточных вод.
5. Дайте классификацию аппаратов обратного осмоса и ультрафильтрации.
6. Зернистые фильтры для очистки сточных вод.
7. Перспективные окислители для очистки сточных вод.
8. Каковы задачи и эффективность биологической очистки сточных вод

Тема 3.

1. Класс капитальности накопителей
2. Тип накопителя.
3. Места для расположения накопителей.

4. Схемы конструкции ограждающих сооружений наливных и намывных накопителей.

Тема 4.

1. Основные категории паводков на реках.
2. Причины возникновения нагонных наводнений.
3. Строительные и нестроительные противопаводковые мероприятия.
4. Классификация дамб обвалования.
5. Комплексные противопаводковые мероприятия, проводимые на всей площади территории водосбора.

Тема 5.

1. Мероприятия по защите атмосферы.
2. Технологические и планировочные мероприятия защите атмосферы.
3. Устройства для улавливания и очистки вредных выбросов в атмосферу.
4. Способы контроля за уровнем загрязнения атмосферного воздуха.
5. Градостроительные мероприятия по защите населения от шума.
6. Уменьшение шума на пути его распространения от источника до расчетной точки.
7. Характеристика шумозащитных приемов застройки примагистральных территорий.

Тема 6.

8. Принципы проектирования природоприближенных водотоков.
9. Опишите признаки естественных водотоков.
11. Особенности трассирования природоприближенных водотоков.

Тема 7.

1. Отличие оползней от обвалов.
2. Причины образования оползней.
3. Мероприятия и сооружения для стабилизации оползней.
4. Типы поддерживающих сооружений для закрепления и предотвращения оползней.

Тема 8.

1. Отличительные особенности селей.
2. Причины образования селей.
3. Мероприятия и сооружения для стабилизации селей.

4.3 Теоритические вопросы для подготовки к экзамену

1. Дайте краткое описание природоохранных мероприятий.
2. Чем отличаются специальные природоохранные мероприятия от реставрационных?
3. В чем состоит роль профилактических природоохранных мероприятий?
4. Перечислите сооружения и мероприятия охраны водных ресурсов.
5. Опишите сооружения и мероприятия охраны биоресурсов.
6. Назовите основные мероприятия охраны и рационального использования земель и минеральных ресурсов.
7. Перечислите принципы проектирования природоприближенных водотоков.
8. Опишите признаки естественных водотоков.
9. Назовите особенности трассирования природоприближенных искусственных русл.
10. Дайте классификацию строительных материалов, используемых при возведении природоприближенных русл.
11. Каковы цели природоприближенного переустройства водотока?
12. Расскажите о видах крепления откосов природоприближенных русл.
13. Какие основные системы канализации поселений и промышленных предприятий вы знаете?
14. От чего зависит выбор схемы отведения и обезвреживания сточных вод?
15. Опишите особенности канализования промышленных предприятий.
16. Каковы назначение и состав дождевой канализации в поселениях?
17. Как выбрать метод очистки сточных вод?
18. Перечислите сооружения механической очистки сточных вод.
19. Дайте классификацию аппаратов обратного осмоса и ультрафильтрации.
20. Какие зернистые фильтры для очистки сточных вод вы знаете? Где их применяют?
21. Расскажите о перспективных окислителях для очистки сточных вод.
22. Каковы задачи и эффективность биологической очистки сточных вод?
23. Расскажите о сооружениях биологической очистки сточных вод.
24. Как очищают сточные воды с помощью корневой системы растений?
25. Расскажите о классификации и основных свойствах осадков сточных вод.
26. Опишите этапы технологического цикла обработки осадков сточных вод.
27. Каково назначение иловых площадок?
28. Перечислите сооружения механического обезвоживания осадков.
29. Расскажите о сооружениях термической сушки и сжигания осадков.
30. Что вы знаете об утилизации осадков сточных вод?
31. Перечислите виды промышленных отходов.
32. Каково назначение накопителей промышленных отходов?
33. Расскажите, как выбирают место для расположения накопителя.
34. Расскажите о сооружениях системы отвода поверхностного стока.
35. Каково назначение противофильтрационных устройств?
36. Как выбрать тип противофильтрационных устройств грунтовых плотин?
37. Расскажите о классификации рек России по условиям формирования их стока.
38. Опишите основные категории паводков на реках в зависимости от высоты уровня воды в них, размера затопления и наносимого ущерба.
39. Каковы причины возникновения нагонных наводнений?
40. Что включают строительные и нестроительные противопаводковые мероприятия?
41. Какова классификация дамб обвалования в зависимости от конструктивных особенностей поперечного профиля и месторасположения?

42. Расскажите о составе комплексных противопаводковых мероприятий, проводимых на всей площади территории водосбора.
43. На какие виды подразделяют мероприятия по защите атмосферы?
44. Что включают технологические и планировочные мероприятия?
45. Какие устройства используют для улавливания и очистки вредных выбросов в атмосферу?
46. Расскажите о методах очистки выбросов от газо- и парообразных примесей и областях их применения.
47. Какие виды и принципы работы очистного оборудования вы знаете?
48. Какой уровень звука является шумовой характеристикой транспортных потоков?
49. Какова цель нормирования шума?
50. Назовите нормируемые параметры постоянного и непостоянного шума в расчетной точке.
51. В чем разница между активными и пассивными противошумовыми мероприятиями?
52. В чем заключаются административные и плано-организационные противошумовые мероприятия?
53. Какие мероприятия по защите населения от шума относятся к градостроительным?
54. За счет чего можно уменьшить шум на пути его распространения от источника до расчетной точки?
55. Каким образом можно уменьшить транспортный шум, проникающий в помещение?
56. Дайте краткую характеристику шумозащитных приемов застройки при- магистральных территорий.
57. Каково значение элементов рельефа местности и зеленых насаждений в распространении шума на территории застройки?
58. Каковы достоинства и недостатки шумозащитных экранов?
59. Какие мероприятия рекомендуют для защиты территорий в зоне водных объектов?
60. Когда проводят искусственное повышение поверхности территорий?
61. Что следует понимать под защитой территории от подтопления грунтовыми водами?
62. Какие факторы учитывают при разработке рыбоохранных мероприятий?
63. Какие мероприятия предусматривают для защиты водных ресурсов в рыбном хозяйстве от загрязнений водным транспортом и при лесосплаве?
64. В чем сущность основных принципов и способов рыбозащиты?
65. Какие формы движения склонов обуславливают выбор метода анализа устойчивости и необходимые восстановительные мероприятия?
66. Чем отличаются оползни от обвалов?
67. Каковы причины образования оползней?
68. По каким признакам классифицируют оползни?
69. Какие мероприятия и сооружения предусматривают для стабилизации оползней?
70. Какие факторы влияют на выбор мероприятий по регулированию поверхностных вод на территориях, прилегающих к оползневым зонам?
71. Какие типы поддерживающих сооружений применяют для закрепления и предотвращения оползней?
72. Каково значение берегоукрепительных сооружений и мероприятий в комплексе противооползневых защитных мероприятий?

5 ПЕРЕЧЕНЬ ОСНОВНОЙ И ДОПОЛНИТЕЛЬНОЙ УЧЕБНОЙ ЛИТЕРАТУРЫ, НЕОБХОДИМОЙ ДЛЯ ОСВОЕНИЯ ДИСЦИПЛИНЫ

5.1 Основная литература

№ п/п	Наименование	Кол-во экз.
1	Михайлов Ю. В. Горнопромышленная экология: учеб. пособие для студ. учреждений высш. проф. образования / Ю.В. Михайлов, В.В. Коворова, В.Н. Морозов; под ред. Ю.В. Михайлова. – М.: Издательский центр «Академия», 2011. – 336 с.	15
2	Певзнер М. Е. Горная экология [Электронный ресурс]: учеб. пособие для вузов по направлению подготовки дипломир. специалистов "Горное дело" / Моск. гос. горн. ун-т. – М.: Изд-во МГГУ, 2003. – 395 с. http://znanium.com/catalog/product/999968	Электронный ресурс
3	Обеспечение экологической безопасности в промышленности: учебное пособие / А.В. Хохряков, А.Г. Студенок, И.В. Медведева, А.М. Ольховский, В.Г. Альбрехт, Е.А. Летучая, О.А. Москвина, А.Ф. Фадеичев, Е.М. Цейтлин, Г.А. Студенок; под ред. А.В. Хохрякова, А.Г. Студенка; ФГБОУ ВО «Уральский государственный горный университет». – Екатеринбург: Изд-во УГГУ, 2017. – 297 с.	27
4	Бекчурина Е.А. Горнопромышленная экология: Практикум / Бекчурина Е.А.; Урал. гос. горный ун-т. – Екатеринбург: Изд. УГГУ, 2017. 46 с.	48

5.2 Дополнительная литература

№ п/п	Наименование	Кол-во экз.
1.	Горное дело и окружающая среда. С. В. Сластунов и др.: Учебник. – М.: Логос, 2001. – 272 с.	98
2.	Гальперин, А. М. Техногенные массивы и охрана природных ресурсов. Т. 1 Насыпные и намывные массивы: учеб. пособие для студентов вузов, обучающихся по направлению "Горное дело" / А. М. Гальперин, В. Фёрстер, Х.-Ю. Шеф. – М.: Издательство МГГУ, 2006. – 391 с.	2
3.	Гальперин, А. М. Техногенные массивы и охрана природных ресурсов. Т. 2 Старые техногенные нагрузки и наземные свалки: учеб. пособие для студентов вузов, обучающихся по направлению "Горное дело" / А. М. Гальперин, В. Фёрстер, Х.-Ю. Шеф. – М.: МГГУ, 2006. – 259 с.	2
4.	Калыгин В.Г. Промышленная экология: Учеб. Пособие для студ. Высш. Учеб. Заведений / Виталий Геннадьевич Калыгин. – М.: Издательский центр «Академия», 2004. – 432 с.	4

5.3 Нормативные правовые акты

1. Водный кодекс Российской Федерации [Электронный ресурс]: Федеральный закон от 03.06.2006 № 74-ФЗ (с доп. и изм.). – Режим доступа: ИПС «КонсультантПлюс».

2. О недрах [Электронный ресурс]: Закон РФ от 21.02.1992 № 2395-1 (с доп. и изм.). – Режим доступа: ИПС «КонсультантПлюс».

3. Об исчислении и взимании платы за негативное воздействие на окружающую среду (вместе с «Правилами исчисления и взимания платы за негативное воздействие на окружающую среду») [Электронный ресурс]: постановление Правительства РФ от 03.03.2017 г. № 255 (с доп. и изм.). – Режим доступа: ИПС «КонсультантПлюс».

4. Об отходах производства и потребления [Электронный ресурс]: Федеральный закон от 24 июня 1998 г. № 89-ФЗ (с доп. и изм.). – Режим доступа: ИПС «Консультант-Плюс».

5. Об охране атмосферного воздуха [Электронный ресурс]: Федеральный закон от 04 мая 1999 г. № 96-ФЗ (с доп. и изм.). – Режим доступа: ИПС «КонсультантПлюс».

6. Об охране окружающей среды [Электронный ресурс]: Федеральный закон от 10 января 2002 г. № 7-ФЗ (с доп. и изм.). – Режим доступа: ИПС «КонсультантПлюс».

7. «Временная методика определения предотвращенного экологического ущерба» (утв. Госкомэкологией РФ 09.03.1999 г.) - Режим доступа: ИПС «Консультант Плюс»

6 ПЕРЕЧЕНЬ РЕСУРСОВ ИНФОРМАЦИОННО - ТЕЛЕКОММУНИКАЦИОННОЙ СЕТИ «ИНТЕРНЕТ», НЕОБХОДИМЫХ ДЛЯ ОСВОЕНИЯ ДИСЦИПЛИНЫ

Официальный сайт Министерства природных ресурсов и экологии РФ
<http://www.mnr.gov.ru>

Официальный сайт Министерства природных ресурсов и экологии Свердловской области <http://www.mprso.ru>

Официальный сайт Федерального бюджетного учреждения здравоохранения «Центр гигиены и эпидемиологии в Свердловской области» <http://www.fbuz66.ru>

Национальный портал «Природа России» <http://www.priroda.ru>

Издательство "Лань" [Электронный ресурс]: электронная библиотечная система: содержит электронные версии книг издательства «Лань» и других ведущих издательств учебной литературы, так и электронные версии периодических изданий по естественным, техническим и гуманитарным наукам. – Москва, 2010 – Режим доступа: <http://e.lanbook.com>.

Российская государственная библиотека [Электронный ресурс]: содержит электронные версии книг, учебников, монографий, сборников научных трудов как отечественных, так и зарубежных авторов, периодических изданий. Режим доступа: <https://www.rsl.ru/>

МИНОБРНАУКИ РОССИИ

ФГБОУ ВО «Уральский государственный горный университет»

УТВЕРЖДАЮ
Проректор по учебно-методическому
комплексу _____ С.А.Упоров

**МЕТОДИЧЕСКИЕ УКАЗАНИЯ ПО ОРГАНИЗАЦИИ
САМОСТОЯТЕЛЬНОЙ РАБОТЫ И ЗАДАНИЯ ДЛЯ
ОБУЧАЮЩИХСЯ**

Б1.О.37 МАРКШЕЙДЕРСКОЕ ДЕЛО

Специальность
21.05.04 Горное дело

Направленность
Горнопромышленная и нефтегазовая экология

Автор: Голубко Б.П., доцент, канд. техн. наук, Вахонина Ю.Х., старший преподаватель

Одобен на заседании кафедры

Маркшейдерского дела

(название кафедры)

Зав.кафедрой

(подпись)

Жабко А.В.

(Фамилия И.О.)

Протокол № 3 от 28.09.2020 г.

(Дата)

Рассмотрены методической комиссией
факультета

Горно-технологический

(название факультета)

Председатель

(подпись)

Колчина Н.В.

(Фамилия И.О.)

Протокол № 2 от 12.10.2020 г.

(Дата)

Екатеринбург
2021

ВВЕДЕНИЕ

Методические рекомендации для обучающихся по освоению учебной дисциплины

В процессе изучения учебной дисциплины следует:

1. Ознакомиться с рабочей учебной программой дисциплины. Рабочая учебная программа содержит перечень тем, которые необходимо изучить, планы лекционных и практических занятий, вопросы к текущей и промежуточной аттестации, перечень основной, дополнительной литературы и ресурсов информационно-коммуникационной сети «Интернет».

2. Ознакомиться с календарно-тематическим планом самостоятельной работы обучающихся.

3. Посещать теоретические (лекционные) и практические занятия.

4. При подготовке к практическим занятиям, а также при выполнении самостоятельной работы следует использовать методические указания для обучающихся.

При подготовке к практическим занятиям требуется:

- изучить теоретический материал, используя основную и дополнительную литературу, электронные ресурсы;

- выполнить расчетно-графические работы;

- ответить на вопросы опросного списка.

Изучение дисциплины производится в тематической последовательности. Самостоятельному изучению материала, как правило, предшествует лекция. На лекции даются указания по организации самостоятельной работы, срокам сдачи заданий, порядке проведения зачета. Информацию о графике выполнения самостоятельных работ и критериях оценки учебной работы студента преподаватель сообщает на первой лекции курса.

Для организации и контроля учебной работы студентов используется проверка расчетно-графических работ, опрос, контрольная работа. Форма промежуточной аттестации: экзамен.

Организация самостоятельной работы студентов

Самостоятельная работа студентов (СРС) - обязательная и неотъемлемая часть учебной работы студента по данной учебной дисциплине. Объемы и виды трудозатрат по всем отдельным видам представлены в разделе 7. Общие планируемые затраты времени на выполнение всех видов аудиторных и внеаудиторных заданий соответствуют бюджету времени работы студентов, предусмотренному учебными планами по дисциплине в текущем семестре.

Перечни аудиторных и внеаудиторных занятий и заданий (расчетно-графические работы), вносимых в графики СРС, определяются в соответствии с программой учебной дисциплины.

Работа с книгой

Изучать курс рекомендуется по темам, предварительно ознакомившись с содержанием каждой из них по программе. При первом чтении следует стремиться к получению общего представления об излагаемых вопросах, а также отмечать трудные или неясные моменты. При повторном изучении темы необходимо освоить все теоретические положения, математические зависимости и их выводы, а также принципы составления уравнений реакций. Рекомендуется вникать в сущность того или иного вопроса, но не пытаться запомнить отдельные факты и

явления. Изучение любого вопроса на уровне сущности, а не на уровне отдельных явлений способствует более глубокому и прочному усвоению материала.

Для более эффективного запоминания и усвоения изучаемого материала, полезно иметь рабочую тетрадь (можно использовать лекционный конспект) и заносить в нее формулировки законов и основных понятий химии, новые незнакомые термины и названия, формулы и уравнения реакций, математические зависимости и их выводы и т.п. Весьма целесообразно пытаться систематизировать учебный материал, проводить обобщение разнообразных фактов, сводить их в таблицы. Такая методика облегчает запоминание и уменьшает объем конспектируемого материала.

Изучая курс, полезно обращаться и к предметному указателю в конце книги. Пока тот или иной раздел не усвоен, переходить к изучению новых разделов не следует. Краткий конспект курса будет полезен при повторении материала в период подготовки к экзамену.

Изучение курса должно обязательно сопровождаться выполнением упражнений и решением задач. Решение задач - один из лучших методов прочного усвоения, проверки и закрепления теоретического материала. Этой же цели служат вопросы для самопроверки и тренировочные тесты, позволяющие контролировать степень успешности изучения учебного материала.

Консультации

Изучение дисциплины проходит под руководством преподавателя на базе делового сотрудничества. В случае затруднений, возникающих при изучении учебной дисциплины, студентам следует обращаться за консультацией к преподавателю, реализуя различные коммуникационные возможности: очные консультации (непосредственно в университете в часы приема преподавателя), заочные консультации (посредством электронной почты).

САМОСТОЯТЕЛЬНОЕ ИЗУЧЕНИЕ ТЕМ КУРСА

При самостоятельном изучении теоретического курса студентам необходимо: самостоятельно освоить и проработать темы теоретического курса в соответствии с учебной программой дисциплины, основательно подготовить ответы на вопросы, приведенные после каждой темы.

Самостоятельно изучаемые вопросы курса в последующем включаются в экзаменационные билеты.

ПОВТОРЕНИЕ МАТЕРИАЛА ЛЕКЦИЙ

Для приобретения прочных знаний и выработки навыков самостоятельной работы по учебной дисциплине «Маркшейдерское дело» необходимо повторить материал лекционных занятий, а также прочитать основную и дополнительную литературу, рекомендованную для самостоятельного изучения по данной дисциплине [1-10]. Работа с материалом должна носить системный характер.

ПОДГОТОВКА К ПРАКТИЧЕСКИМ ЗАНЯТИЯМ

Для успешной подготовки к практическим занятиям студенту невозможно ограничиться слушанием лекций. Требуется предварительная самостоятельная работа студентов по теме планируемого занятия. Не может быть и речи об эффективности занятий, если студенты предварительно не поработают над конспектом, учебником, учебным пособием, чтобы основательно овладеть теорией вопроса.

ПОДГОТОВКА К ОПРОСУ

Тема 1: Содержание и задачи дисциплины

1. Основные задачи маркшейдерского дела.
2. Основная цель маркшейдерских работ.
3. Какие особенности ведения маркшейдерских работ?
4. Какие разделы геодезии необходимо знать для изучения дисциплины?
5. Основные исторические этапы развития маркшейдерии.
6. Какова структура маркшейдерских отделов?

Тема 2: Опорные маркшейдерские сети на карьерах

1. Опорные маркшейдерские сети – цель и задачи.
2. Что является главной геометрической основой всех видов съемки горного предприятия?
3. Назовите исходные пункты для построения маркшейдерских опорных сетей.
4. Кем создаются маркшейдерские опорные сети?
5. Какие основные методы создания опорных сетей?
6. Как закрепляются центры опорных сетей?
7. Какой класс точности координат центров опорных сетей?

Тема 3: Создание съёмочных маркшейдерских сетей на карьерах

1. Каковы цель и задачи съемочных маркшейдерских сетей?
2. Кем создаются съемочные сети на карьерах?
3. Назовите основные требования к созданию и реконструкции съемочных сетей?
4. Как подразделяются съемочные маркшейдерские сети?
5. От чего зависит выбор способа создания съемочных сетей?
6. Как закрепляются пункты съемочных сетей?
7. Назовите классические способы создания съемочных сетей.

Тема 4: Маркшейдерская съемка карьеров и отвалов

1. Назовите цель и задачи маркшейдерской съемки на карьерах и отвалах.
2. Какие способы съемки на карьерах и отвалах?
3. Какова периодичность съемки на карьерах и отвалах?
4. В каких масштабах выполняется маркшейдерская съемка на карьерах?
5. Каковы особенности и перспективы аэрофотограмметрической съемки карьеров?
6. Каковы особенности и перспективы наземной фотограмметрической съемки карьеров?
7. Каковы особенности и перспективы маркшейдерской съемки с использованием лазерного сканирования?

Тема 5: Маркшейдерские работы при обеспечении буровзрывных работ

1. Каковы цель и задачи маркшейдерских работ при обеспечении буровзрывных работ?
2. Назовите маркшейдерские работы до производства буровзрывных работ.
3. Какие маркшейдерские работы при производстве бурения взрывных скважин?
4. Назовите маркшейдерские работы после производства взрывных работ в карьере.
5. Какие основные задачи маркшейдера при составлении плана – проекта на буровзрывные работы?
6. Какие способы выноса в натуру взрывных скважин в карьере?
7. Какие способы маркшейдерского контроля глубины и сетки взрывных скважин?

Тема 6: Маркшейдерские работы при проходке траншей

1. Главная цель и задачи маркшейдера при проходке траншей.
2. Какие горно-графические материалы составляются для проходки траншей?
3. Методика расчета элементов параметра траншеи.
4. Способы привязки и выноса в натуру параметров траншеи.
5. Способы задания направления оси и параметров траншеи.
6. Методика расчета уклона трассы траншеи.
7. Маркшейдерский контроль проходки оси и параметров траншеи.

Тема 7: Маркшейдерские работы при дражном и гидравлическом способах разработки

1. Какими методами создаются опорные и съемочные сети на полигонах?
2. Как контролируется процесс строительства драги?

3. Как контролируется процесс добычи песков?
4. Какие способы измерения глубины черпанья драги?
5. Какие способы маркшейдерской съемки на полигонах?
6. Маркшейдерский контроль объемов добычи дражных полигонов.
7. Маркшейдерский контроль объемов добычи гидравлических полигонов.

Тема 8: Применение спутниковой геодезии на карьерах

1. Назовите основной принцип спутниковой геодезии.
2. Какие основные спутниковые системы применяются в маркшейдерии?
3. Какие в области спутниковых технологий маркшейдерских работ существуют схемы?
4. Дайте краткую характеристику навигационных спутников.
5. Что такое сегмент наземного контроля к управлению спутниковой системы?
6. Что такое технология дифференциальной GPS для определения точных координат пунктов?
7. Назовите схемы создания опорных, съемочных сетей и маркшейдерской съемки с использованием спутниковой геодезии.

Тема 9: Маркшейдерские работы при рекультивации земель на горных предприятиях

1. Основные задачи маркшейдерской службы при рекультивационных работах.
2. Методы планового съемочного обоснования для производства маркшейдерских работ.
3. Методы высотного съемочного обоснования для производства маркшейдерских работ.
4. Методы прогнозирования нарушенности земной поверхности и планирования работ.
5. Маркшейдерские работы при засыпке отработанных карьеров.
6. Маркшейдерские работы по реализации агрохимического плана.
7. Маркшейдерские работы при рекультивации породных отвалов.

Тема 10: Маркшейдерские подземные опорные сети

1. Цель и задачи маркшейдерских подземных опорных сетей.
2. Способы создания опорных подземных сетей.
3. Основные требования при создании и реконструкции подземных опорных сетей.
4. Закрепление пунктов подземных опорных сетей.
5. Методика и требования при измерении углов и длин подземных опорных сетей.
6. Методика и способы определения высотной отметки пунктов подземных опорных сетей.
7. Оценка точности определения плановых координат и высотной отметки пунктов подземных опорных сетей.

Тема 11: Маркшейдерская съемка в подземных горных выработках

1. Цель и задачи маркшейдерской съемки подземных горных выработок.

2. Способы создания и реконструкции маркшейдерских съемочных сетей.
3. Закрепление пунктов подземных съемочных сетей.
4. Методика и требования при измерении углов и длин съемочных сетей.
5. Цель и задачи маркшейдерской съемки контуров подземных горных выработок.
6. Схемы и методика производства маркшейдерской съемки контуров подземных горных выработок.
7. Камеральная обработка и оценка точности съемочных сетей и съемки контуров подземных горных выработок.

Тема 12: Геометрический способ ориентирования подземных горных выработок

1. Цель и задачи геометрического способа ориентирования.
2. Практическое значение геометрического способа ориентирования.
3. Какие способы ориентирования в зависимости от схемы вскрытия месторождения?
4. Методика и схемы ориентирования через наклонный ствол или штольню.
5. Схема ориентирования через один вертикальный ствол.
6. Схема ориентирования через два вертикальных ствола.
7. Оценка точности геометрических способов ориентирования.

Тема 13: Гироскопический способ ориентирования подземных горных выработок

1. Цель и задачи гироскопического способа ориентирования.
2. Практическое значение гироскопического способа ориентирования.
3. Какие схемы гироскопического ориентирования в зависимости от схемы вскрытия месторождения?
4. Методика и схема гироскопического ориентирования через один вертикальный ствол.
5. Методика и схема гироскопического ориентирования через два вертикальных ствола.
6. Основные понятия теории гироскопического ориентирования.
7. Схема и методика определения поправки гирокомпаса.

Тема 14: Вертикальная соединительная съемка подземных горных выработок

1. Цель и задачи вертикальной соединительной съемки.
2. Практическое значение вертикальной соединительной съемки.
3. Какие методы и схемы передачи высотной отметки в шахту?
4. Методика и схема передачи высотной отметки в шахту глубиномером ДА-2.
5. Методика и схема передачи высотной отметки в шахту шахтной лентой или рулеткой.

6. Методика и схема передачи высотной отметки в шахту светодальномером или лазерной рулеткой.
7. Оценка точности вертикальной соединительной съемки.

ПОДГОТОВКА К ПРОМЕЖУТОЧНОЙ АТТЕСТАЦИИ

При подготовке к экзамену по дисциплине «Маркшейдерское дело» обучающемуся рекомендуется:

Повторить пройденный материал и ответить на вопросы, используя конспект и материалы лекций. Если по каким-либо вопросам у студента недостаточно информации в лекционных материалах, то необходимо получить информацию из раздаточных материалов и/или учебников (литературы), рекомендованных для изучения дисциплины «Маркшейдерское дело»

Целесообразно также дополнить конспект лекций наиболее существенными и важными тезисами для рассматриваемого вопроса.

Рекомендуемая литература

1. Голубко Б.П. Часть 1. Маркшейдерские работы на карьерах и разрезах: Учебное пособие. – Екатеринбург: Изд. УГГУ, 2010. –212 с.
2. Голубко Б.П. Маркшейдерия. Решение типовых маркшейдерских задач при разработке месторождений открытым способом: Учебное пособие. – Екатеринбург: Изд. УГГУ, 2018. – 71с.
3. Маркшейдерия. Часть 1. Маркшейдерские работы на карьерах и разрезах: учебное пособие/ Б.П. Голубко, В.А. Гордеев, В.Н. Яковлев. – Екатеринбург: Изд-во УГГУ, 2010. – 212 с.
4. Маркшейдерское дело. Учебник для Вузов. Под ред. Д.Н.Оглоблина, Г.И. Герасименко, А.Г. Акимова и др. М.: Недра, 1981.
5. Маркшейдерия. Решение типовых маркшейдерских задач при разработке месторождений полезных ископаемых подземным способом. Учебное пособие. Б.П. Голубко, Г.В. Земских, О.С. Раева // Екатеринбург, УГГУ, 2017 – 98 с.

МИНИСТЕРСТВО НАУКИ И ВЫСШЕГО ОБРАЗОВАНИЯ РОССИЙСКОЙ
ФЕДЕРАЦИИ
ФГБОУ ВО «Уральский государственный горный университет»

УТВЕРЖДАЮ
Проректор по учебно-методическому
комплексу _____ С.А.Упоров

**МЕТОДИЧЕСКИЕ УКАЗАНИЯ ПО САМОСТОЯТЕЛЬНОЙ
РАБОТЕ СТУДЕНТОВ**

КОММУНИКАТИВНАЯ КУЛЬТУРА ЛИЧНОСТИ

Специальность
21.05.04 Горное дело

Специализация
Горнопромышленная и нефтегазовая экология

форма обучения: очная

год набора: 2021

Автор: Гладкова И. В., доцент, к. ф. н.

Одобрена на заседании кафедры

Философии и культурологии
(название кафедры)
Зав. кафедрой _____
(подпись)
Беляев В.П.
(Фамилия И.О.)
Протокол №1 от 14.09.2020
(Дата)

Рассмотрена методической комиссией

Инженерно-экономического факультета
(название факультета)
Председатель _____
(подпись)
Мочалова Л. А.
(Фамилия И.О.)
Протокол № 2 от 12.10.2020
(Дата)

Екатеринбург

СОДЕРЖАНИЕ

	Введение	3
1	Методические рекомендации по работе с текстом лекций	5
2	Методические рекомендации по подготовке к опросу	8
3	Методические рекомендации по подготовке доклада (презентации)	9
4	Методические рекомендации по написанию эссе	11
5	Методические рекомендации по подготовке к семинарским занятиям	14
6	Методические рекомендации по подготовке к дискуссии	15
7	Методические рекомендации по написанию реферата	17
8	Методические рекомендации по подготовке к сдаче экзаменов и зачетов	19
	Заключение	21
	Список использованных источников	22

ВВЕДЕНИЕ

Инициативная самостоятельная работа студента есть неотъемлемая составная часть учебы в вузе. В современном формате высшего образования значительно возрастает роль самостоятельной работы студента. Правильно спланированная и организованная самостоятельная работа обеспечивает достижение высоких результатов в учебе.

Самостоятельная работа студента (СРС) - это планируемая учебная, учебно-исследовательская, научно-исследовательская работа студентов, выполняемая во внеаудиторное (аудиторное) время по заданию и при методическом руководстве преподавателя, но без его непосредственного участия, при сохранении ведущей роли студентов.

Целью СРС является овладение фундаментальными знаниями, профессиональными умениями и навыками по профилю будущей специальности, опытом творческой, исследовательской деятельности, развитие самостоятельности. Ответственности и организованности, творческого подхода к решению проблем учебного и профессионального уровней. Самостоятельная работа студента – важнейшая составная часть учебного процесса, обязательная для каждого студента, объем которой определяется учебным планом. Методологическую основу СРС составляет деятельностный подход, при котором цели обучения ориентированы на формирование умений решать типовые и нетиповые задачи, т. е. на реальные ситуации, в которых студентам надо проявить знание конкретной дисциплины. Предметно и содержательно СРС определяется государственным образовательным стандартом, действующими учебными планами и образовательными программами различных форм обучения, рабочими программами учебных дисциплин, средствами обеспечения СРС: учебниками, учебными пособиями и методическими руководствами, учебно-программными комплексами и т.д.

Самостоятельная работа студентов может рассматриваться как организационная форма обучения - система педагогических условий, обеспечивающих управление учебной деятельностью студентов по освоению знаний и умений в области учебной и научной деятельности без посторонней помощи.

Самостоятельная работа студентов проводится с целью:

- систематизации и закрепления полученных теоретических знаний и практических умений студентов;
- углубления и расширения теоретических знаний;
- формирования умений использовать нормативную, правовую, справочную документацию и специальную литературу;
- развития познавательных способностей и активности студентов: творческой инициативы, самостоятельности, ответственности и организованности;
- формирования самостоятельности мышления, способностей к саморазвитию, самосовершенствованию и самореализации;
- формирования практических (общеучебных и профессиональных) умений и навыков;
- развития исследовательских умений;
- получения навыков эффективной самостоятельной профессиональной (практической и научно-теоретической) деятельности.

Самостоятельная работа студента - это особым образом организованная деятельность, включающая в свою структуру такие компоненты, как:

- уяснение цели и поставленной учебной задачи;
- четкое и системное планирование самостоятельной работы;

- поиск необходимой учебной и научной информации;
- освоение информации и ее логическая переработка;
- использование методов исследовательской, научно-исследовательской работы для решения поставленных задач;
- выработка собственной позиции по поводу полученной задачи;
- представление, обоснование и защита полученного решения;
- проведение самоанализа и самоконтроля.

В учебном процессе выделяют два вида самостоятельной работы: аудиторная и внеаудиторная.

Аудиторная самостоятельная работа по дисциплине выполняется на учебных занятиях под непосредственным руководством преподавателя и по его заданию: текущие консультации, коллоквиум, прием и разбор домашних заданий и другие.

Внеаудиторная самостоятельная работа - планируемая учебная, учебно-исследовательская, научно-исследовательская работа студентов, выполняемая во внеаудиторное время по заданию и при методическом руководстве преподавателя, но без его непосредственного участия: подготовка презентаций, составление глоссария, подготовка к практическим занятиям, подготовка рецензий, аннотаций на статью, подготовка к дискуссиям, круглым столам.

СРС может включать следующие формы работ:

- изучение лекционного материала;
- работа с источниками литературы: поиск, подбор и обзор литературы и электронных источников информации по заданной проблеме курса;
- выполнение домашних заданий, выдаваемых на практических занятиях: тестов, докладов, контрольных работ и других форм текущего контроля;
- изучение материала, вынесенного на самостоятельное изучение; подготовка к практическим занятиям;
- подготовка к контрольной работе или коллоквиуму;
- подготовка к зачету, экзамену, другим аттестациям;
- написание реферата, эссе по заданной проблеме;
- выполнение расчетно-графической работы;
- выполнение курсовой работы или проекта;
- анализ научной публикации по определенной преподавателем теме, ее реферирование;
- исследовательская работа и участие в научных студенческих конференциях, семинарах и олимпиадах.

Особенностью организации самостоятельной работы студентов является необходимость не только подготовиться к сдаче зачета /экзамена, но и собрать, обобщить, систематизировать, проанализировать информацию по темам дисциплины.

Технология организации самостоятельной работы студентов включает использование информационных и материально-технических ресурсов образовательного учреждения. Для более эффективного выполнения самостоятельной работы по дисциплине преподаватель рекомендует студентам источники и учебно-методические пособия для работы, характеризует наиболее рациональную методику самостоятельной работы.

Самостоятельная работа может осуществляться индивидуально или группами студентов online и на занятиях в зависимости от цели, объема, конкретной тематики самостоятельной работы, уровня сложности, уровня умений студентов.

В качестве форм и методов контроля внеаудиторной самостоятельной работы студентов могут быть использованы обмен информационными файлами, семинарские занятия, тестирование, опрос, доклад, реферат, самоотчеты, контрольные работы, защита творческих работ и электронных презентаций и др.

1. Методические рекомендации по работе с текстом лекций

На лекционных занятиях необходимо конспектировать учебный материал. Обращать внимание на формулировки, определения, раскрывающие содержание тех или иных понятий, научные выводы и практические рекомендации, положительный опыт в ораторском мастерстве. Внимательное слушание и конспектирование лекций предполагает интенсивную умственную деятельность студента, и помогает усвоить учебный материал.

Желательно оставлять в рабочих конспектах поля, на которых делать пометки, дополняющие материал прослушанной лекции, а также подчеркивающие особую важность тех или иных теоретических положений, фиксировать вопросы, вызывающие личный интерес, варианты ответов на них, сомнения, проблемы, спорные положения. Рекомендуется вести записи на одной стороне листа, оставляя вторую сторону для размышлений, разборов, вопросов, ответов на них, для фиксирования деталей темы или связанных с ней фактов, которые припоминаются самим студентом в ходе слушания.

Слушание лекций - сложный вид интеллектуальной деятельности, успех которой обусловлен *умением слушать*, и стремлением воспринимать материал, нужное записывая в тетрадь. Запись лекции помогает сосредоточить внимание на главном, в ходе самой лекции продумать и осмыслить услышанное, осознать план и логику изложения материала преподавателем.

Такая работа нередко вызывает трудности у студентов: некоторые стремятся записывать все дословно, другие пишут отрывочно, хаотично. Чтобы избежать этих ошибок, целесообразно придерживаться ряда правил.

1. После записи ориентирующих и направляющих внимание данных (тема, цель, план лекции, рекомендованная литература) важно попытаться проследить, как они раскрываются в содержании, подкрепляются формулировками, доказательствами, а затем и выводами.

2. Записывать следует основные положения и доказывающие их аргументы, наиболее яркие примеры и факты, поставленные преподавателем вопросы для самостоятельной проработки.

3. Стремиться к четкости записи, ее последовательности, выделяя темы, подтемы, вопросы и подвопросы, используя цифровую и буквенную нумерацию (римские и арабские цифры, большие и малые буквы), красные строки, выделение абзацев, подчеркивание главного и т.д.

Форма записи материала может быть различной - в зависимости от специфики изучаемого предмета. Это может быть стиль учебной программы (назывные предложения), уместны и свои краткие пояснения к записям.

Студентам не следует подробно записывать на лекции «все подряд», но обязательно фиксировать то, что преподаватели диктуют – это базовый конспект, содержащий основные положения лекции: определения, выводы, параметры, критерии, аксиомы, постулаты, парадигмы, концепции, ситуации, а также мысли-маяки (ими часто являются афоризмы, цитаты, остроумные изречения). Запись лекции лучше вести в сжатой форме, короткими и четкими фразами. Каждому студенту полезно выработать свою систему сокращений, в которой он мог бы разобраться легко и безошибочно.

Даже отлично записанная лекция предполагает дальнейшую самостоятельную работу над ней (осмысление ее содержания, логической структуры, выводов). С целью доработки конспекта лекции необходимо в первую очередь прочитать записи, восстановить текст в памяти, а также исправить опiski, расшифровать не принятые ранее сокращения, заполнить пропущенные места, понять текст, вникнуть в его смысл. Далее прочитать материал по рекомендуемой литературе, разрешая в ходе чтения возникшие ранее затруднения, вопросы, а также дополняя и исправляя свои записи. В ходе доработки конспекта углубляются, расширяются и закрепляются знания, а также дополняется, исправляется и совершенствуется конспект. Доработанный конспект и

рекомендуемая литература используется при подготовке к практическому занятию. Знание лекционного материала при подготовке к практическому занятию обязательно.

Особенно важно в процессе самостоятельной работы над лекцией выделить новый понятийный аппарат, уяснить суть новых понятий, при необходимости обратиться к словарям и другим источникам, заодно устранив неточности в записях. Главное - вести конспект аккуратно и регулярно, только в этом случае он сможет стать подспорьем в изучении дисциплины.

Работа над лекцией стимулирует самостоятельный поиск ответов на самые различные вопросы: над какими понятиями следует поработать, какие обобщения сделать, какой дополнительный материал привлечь.

Важным средством, направляющим самообразование, является выполнение различных заданий по тексту лекции, например, составление ее развернутого плана или тезисов; ответы на вопросы проблемного характера, (скажем, об основных тенденциях развития той или иной проблемы); составление проверочных тестов по проблеме, написание по ней реферата, составление графических схем.

По своим задачам лекции могут быть разных жанров: *установочная лекция* вводит в изучение курса, предмета, проблем (что и как изучать), а *обобщающая лекция* позволяет подвести итог (зачем изучать), выделить главное, усвоить законы развития знания, преемственности, новаторства, чтобы применить обобщенный позитивный опыт к решению современных практических задач. Обобщающая лекция ориентирует в истории и современном состоянии научной проблемы.

В процессе освоения материалов обобщающих лекций студенты могут выполнять задания разного уровня. Например: задания *репродуктивного* уровня (составить развернутый план обобщающей лекции, составить тезисы по материалам лекции); задания *продуктивного* уровня (ответить на вопросы проблемного характера, составить опорный конспект по схеме, выявить основные тенденции развития проблемы); задания *творческого* уровня (составить проверочные тесты по теме, защитить реферат и графические темы по данной проблеме). Обращение к ранее изученному материалу не только помогает восстановить в памяти известные положения, выводы, но и приводит разрозненные знания в систему, углубляет и расширяет их. Каждый возврат к старому материалу позволяет найти в нем что-то новое, переосмыслить его с иных позиций, определить для него наиболее подходящее место в уже имеющейся системе знаний.

2. Методические указания по подготовке к опросу

Самостоятельная работа обучающихся включает подготовку к устному или письменному опросу на семинарских занятиях. Для этого обучающийся изучает лекции, основную и дополнительную литературу, публикации, информацию из Интернет-ресурсов. Темы и вопросы к семинарским занятиям, вопросы для самоконтроля приведены в методических указаниях по разделам и доводятся до обучающихся заранее.

Письменный опрос

Письменный опрос является одной из форм текущего контроля успеваемости студента. При изучении материала студент должен убедиться, что хорошо понимает основную терминологию темы, умеет ее использовать в нужном контексте. Желательно составить краткий конспект ответа на предполагаемые вопросы письменной работы, чтобы убедиться в том, что студент владеет материалом и может аргументировано, логично и грамотно письменно изложить ответ на вопрос. Следует обратить особое внимание на написание профессиональных терминов, чтобы избежать грамматических ошибок в работе. При изучении новой для студента терминологии рекомендуется изготовить карточки, которые содержат новый термин и его расшифровку, что значительно облегчит работу над материалом.

Устный опрос

Целью устного собеседования являются обобщение и закрепление изученного курса. Студентам предлагаются для освещения сквозные концептуальные проблемы. При подготовке следует использовать лекционный материал и учебную литературу. Для более глубокого постижения курса и более основательной подготовки рекомендуется познакомиться с указанной дополнительной литературой. Готовясь к семинару, студент должен, прежде всего, ознакомиться с общим планом семинарского занятия. Следует внимательно прочесть свой конспект лекции по изучаемой теме и рекомендуемую к теме семинара литературу. С незнакомыми терминами и понятиями следует ознакомиться в предлагаемом глоссарии, словаре или энциклопедии ¹.

Критерии качества устного ответа.

1. Правильность ответа по содержанию.
2. Полнота и глубина ответа.
3. Сознательность ответа (учитывается понимание излагаемого материала).
4. Логика изложения материала (учитывается умение строить целостный, последовательный рассказ, грамотно пользоваться профессиональной терминологией).
5. Рациональность использованных приемов и способов решения поставленной учебной задачи (учитывается умение использовать наиболее прогрессивные и эффективные способы достижения цели).
6. Своевременность и эффективность использования наглядных пособий и технических средств при ответе (учитывается грамотно и с пользой применять наглядность и демонстрационный опыт при устном ответе).
7. Использование дополнительного материала (приветствуется, но не обязательно для всех студентов).
8. Рациональность использования времени, отведенного на задание (не одобряется затянутость выполнения задания, устного ответа во времени, с учетом индивидуальных особенностей студентов)².

¹ Методические рекомендации для студентов [Электронный ресурс]: Режим доступа: http://lesgaft.spb.ru/sites/default/files/u57/metod.rekomendacii_dlya_studentov_21.pdf

² Методические рекомендации для студентов [Электронный ресурс]: http://priab.ru/images/metod_agro/Metod_Inostran_yazyk_35.03.04_Agro_15.01.2016.pdf

Ответ на каждый вопрос из плана семинарского занятия должен быть содержательным и аргументированным. Для этого следует использовать документы, монографическую, учебную и справочную литературу.

Для успешной подготовки к устному опросу, студент должен законспектировать рекомендуемую литературу, внимательно осмыслить лекционный материал и сделать выводы. Объем времени на подготовку к устному опросу зависит от сложности темы и особенностей организации обучающимся своей самостоятельной работы.

3. Методические рекомендации по подготовке доклада (презентации)

Доклад – публичное сообщение по заданной теме, представляющее собой развернутое изложение на определенную тему, вид самостоятельной работы, который используется в учебных и внеаудиторных занятиях и способствует формированию навыков исследовательской работы, освоению методов научного познания, приобретению навыков публичного выступления, расширяет познавательные интересы, приучает критически мыслить.

При подготовке доклада используется дополнительная литература, систематизируется материал. Работа над докладом не только позволяет учащемуся приобрести новые знания, но и способствует формированию важных научно-исследовательских навыков самостоятельной работы с научной литературой, что повышает познавательный интерес к научному познанию.

Приветствуется использование мультимедийных технологий, подготовка докладов-презентаций.

Доклад должен соответствовать следующим требованиям:

- тема доклада должна быть согласована с преподавателем и соответствовать теме занятия;

- иллюстрации (слайды в презентации) должны быть достаточными, но не чрезмерными;

- материалы, которыми пользуется студент при подготовке доклада-презентации, должны соответствовать научно-методическим требованиям ВУЗа и быть указаны в докладе;

- необходимо соблюдать регламент: 7-10 минут выступления.

Преподаватель может дать тему сразу нескольким студентам одной группы, по принципу: докладчик и оппонент. Студенты могут подготовить два выступления с противоположными точками зрения и устроить дискуссию по проблемной теме. Докладчики и содокладчики во многом определяют содержание, стиль, активность данного занятия, для этого необходимо:

- использовать технические средства;
- знать и хорошо ориентироваться в теме всей презентации (семинара);
- уметь дискутировать и быстро отвечать на вопросы;
- четко выполнять установленный регламент: докладчик - 7-10 мин.; содокладчик - 5 мин.; дискуссия - 10 мин;
- иметь представление о композиционной структуре доклада.

После выступления докладчик и содокладчик, должны ответить на вопросы слушателей.

В подготовке доклада выделяют следующие этапы:

1. Определение цели доклада: информировать, объяснить, обсудить что-то (проблему, решение, ситуацию и т. п.)

2. Подбор литературы, иллюстративных примеров.

3. Составление плана доклада, систематизация материала, композиционное оформление доклада в виде печатного /рукописного текста и электронной презентации.

Общая структура доклада

Построение доклада включает три части: вступление, основную часть и заключение.

Вступление.

Вступление должно содержать:

- название презентации (доклада);
- сообщение основной идеи;
- обоснование актуальности обсуждаемого вопроса;

- современную оценку предмета изложения;
- краткое перечисление рассматриваемых вопросов;
- живую интересную форму изложения;
- акцентирование оригинальности подхода.

Основная часть.

Основная часть состоит из нескольких разделов, постепенно раскрывающих тему. Возможно использование иллюстрации (графики, диаграммы, фотографии, карты, рисунки) Если необходимо, для обоснования темы используется ссылка на источники с доказательствами, взятыми из литературы (цитирование авторов, указание цифр, фактов, определений). Изложение материала должно быть связным, последовательным, доказательным.

Задача основной части - представить достаточно данных для того, чтобы слушатели и заинтересовались темой и захотели ознакомиться с материалами. При этом логическая структура теоретического блока не должны даваться без наглядных пособий, аудио-визуальных и визуальных материалов.

Заключение.

Заключение - это ясное четкое обобщение, в котором подводятся итоги, формулируются главные выводы, подчеркивается значение рассмотренной проблемы, предлагаются самые важные практические рекомендации. Требования к оформлению доклада. Объем машинописного текста доклада должен быть рассчитан на произнесение доклада в течение 7 -10 минут (3-5 машинописных листа текста с докладом).

Доклад оценивается по следующим критериям:

<i>Критерии оценки доклада, сообщения</i>	<i>Количество баллов</i>
Содержательность, информационная насыщенность доклада	1
Наличие аргументов	1
Наличие выводов	1
Наличие презентации доклада	1
Владение профессиональной лексикой	1
Итого:	5

Электронные презентации выполняются в программе MS PowerPoint в виде слайдов в следующем порядке: • титульный лист с заголовком темы и автором исполнения презентации; • план презентации (5-6 пунктов - это максимум); • основная часть (не более 10 слайдов); • заключение (вывод). Общие требования к стилевому оформлению презентации: • дизайн должен быть простым и лаконичным; • основная цель - читаемость, а не субъективная красота; цветовая гамма должна состоять не более чем из двух-трех цветов; • всегда должно быть два типа слайдов: для титульных и для основного текста; • размер шрифта должен быть: 24–54 пункта (заголовок), 18–36 пунктов (обычный текст); • текст должен быть свернут до ключевых слов и фраз. Полные развернутые предложения на слайдах таких презентаций используются только при цитировании; каждый слайд должен иметь заголовок; • все слайды должны быть выдержаны в одном стиле; • на каждом слайде должно быть не более трех иллюстраций; • слайды должны быть пронумерованы с указанием общего количества слайдов

4. Методические рекомендации по написанию эссе

Эссе - это самостоятельная письменная работа на тему, предложенную преподавателем. Цель эссе состоит в развитии навыков самостоятельного творческого мышления и письменного изложения собственных мыслей. Писать эссе чрезвычайно полезно, поскольку это позволяет автору научиться четко и грамотно формулировать мысли, структурировать информацию, использовать основные категории анализа, выделять причинно-следственные связи, иллюстрировать понятия соответствующими примерами, аргументировать свои выводы; овладеть научным стилем речи.

Эссе должно содержать: четкое изложение сути поставленной проблемы, включать самостоятельно проведенный анализ этой проблемы с использованием концепций и аналитического инструментария, рассматриваемого в рамках дисциплины, выводы, обобщающие авторскую позицию по поставленной проблеме. В зависимости от специфики дисциплины формы эссе могут значительно дифференцироваться. В некоторых случаях это может быть анализ имеющихся статистических данных по изучаемой проблеме, анализ материалов из средств массовой информации и использованием изучаемых моделей, подробный разбор предложенной задачи с развернутыми мнениями, подбор и детальный анализ примеров, иллюстрирующих проблему и т.д.

Построение эссе - это ответ на вопрос или раскрытие темы, которое основано на классической системе доказательств.

Структура эссе

1. *Титульный лист* (заполняется по единой форме);
2. *Введение* - суть и обоснование выбора данной темы, состоит из ряда компонентов, связанных логически и стилистически.

На этом этапе очень важно правильно *сформулировать вопрос, на который вы собираетесь найти ответ в ходе своего исследования.*

3. *Основная часть* - теоретические основы выбранной проблемы и изложение основного вопроса.

Данная часть предполагает развитие аргументации и анализа, а также обоснование их, исходя из имеющихся данных, других аргументов и позиций по этому вопросу. В этом заключается основное содержание эссе и это представляет собой главную трудность. Поэтому важное значение имеют подзаголовки, на основе которых осуществляется структурирование аргументации; именно здесь необходимо обосновать (логически, используя данные или строгие рассуждения) предлагаемую аргументацию/анализ. Там, где это необходимо, в качестве аналитического инструмента можно использовать графики, диаграммы и таблицы.

В зависимости от поставленного вопроса анализ проводится на основе следующих категорий:

Причина - следствие, общее - особенное, форма - содержание, часть - целое, постоянство - изменчивость.

В процессе построения эссе необходимо помнить, что один параграф должен содержать только одно утверждение и соответствующее доказательство, подкрепленное графическим и иллюстративным материалом. Следовательно, наполняя содержанием разделы аргументацией (соответствующей подзаголовкам), необходимо в пределах параграфа ограничить себя рассмотрением одной главной мысли.

Хорошо проверенный (и для большинства — совершенно необходимый) способ построения любого эссе - использование подзаголовков для обозначения ключевых моментов аргументированного изложения: это помогает посмотреть на то, что предполагается сделать (и ответить на вопрос, хорош ли замысел). Такой подход поможет следовать точно определенной цели в данном исследовании. Эффективное использование подзаголовков - не только обозначение основных пунктов, которые необходимо осветить.

Их последовательность может также свидетельствовать о наличии или отсутствии логичности в освещении темы.

4. *Заключение* - обобщения и аргументированные выводы по теме с указанием области ее применения и т.д. Подытоживает эссе или еще раз вносит пояснения, подкрепляет смысл и значение изложенного в основной части. Методы, рекомендуемые для составления заключения: повторение, иллюстрация, цитата, впечатляющее утверждение. Заключение может содержать такой очень важный, дополняющий эссе элемент, как указание на применение (импликацию) исследования, не исключая взаимосвязи с другими проблемами.

Структура аппарата доказательств, необходимых для написания эссе

Доказательство - это совокупность логических приемов обоснования истинности какого-либо суждения с помощью других истинных и связанных с ним суждений. Оно связано с убеждением, но не тождественно ему: аргументация или доказательство должны основываться на данных науки и общественно-исторической практики, убеждения же могут быть основаны на предрассудках, неосведомленности людей в вопросах экономики и политики, видимости доказательности. Другими словами, доказательство или аргументация - это рассуждение, использующее факты, истинные суждения, научные данные и убеждающее нас в истинности того, о чем идет речь.

Структура любого доказательства включает в себя три составляющие: тезис, аргументы и выводы или оценочные суждения.

Тезис - это положение (суждение), которое требуется доказать. *Аргументы* - это категории, которыми пользуются при доказательстве истинности тезиса. *Вывод* - это мнение, основанное на анализе фактов. *Оценочные суждения* - это мнения, основанные на наших убеждениях, верованиях или взглядах. *Аргументы* обычно делятся на следующие группы:

1. *Удостоверенные факты* — фактический материал (или статистические данные).
2. *Определения* в процессе аргументации используются как описание понятий, связанных с тезисом.
3. *Законы* науки и ранее доказанные теоремы тоже могут использоваться как аргументы доказательства.

Требования к фактическим данным и другим источникам

При написании эссе чрезвычайно важно то, как используются эмпирические данные и другие источники (особенно качество чтения). Все (фактические) данные соотносятся с конкретным временем и местом, поэтому прежде, чем их использовать, необходимо убедиться в том, что они соответствуют необходимому для исследований времени и месту. Соответствующая спецификация данных по времени и месту — один из способов, который может предотвратить чрезмерное обобщение, результатом которого может, например, стать предположение о том, что все страны по некоторым важным аспектам одинаковы (если вы так полагаете, тогда это должно быть доказано, а не быть голословным утверждением).

Всегда можно избежать чрезмерного обобщения, если помнить, что в рамках эссе используемые данные являются иллюстративным материалом, а не заключительным актом, т.е. они подтверждают аргументы и рассуждения и свидетельствуют о том, что автор умеет использовать данные должным образом. Нельзя забывать также, что данные, касающиеся спорных вопросов, всегда подвергаются сомнению. От автора не ждут определенного или окончательного ответа. Необходимо понять сущность фактического материала, связанного с этим вопросом (соответствующие индикаторы? насколько надежны данные для построения таких индикаторов? к какому заключению можно прийти на основании имеющихся данных и индикаторов относительно причин и следствий? и т.д.), и продемонстрировать это в эссе. Нельзя ссылаться на работы, которые автор эссе не читал сам.

Как подготовить и написать эссе?

Качество любого эссе зависит от трех взаимосвязанных составляющих, таких как:

1. Исходный материал, который будет использован (конспекты прочитанной литературы, лекций, записи результатов дискуссий, собственные соображения и накопленный опыт по данной проблеме).

2. Качество обработки имеющегося исходного материала (его организация, аргументация и доводы).

3. Аргументация (насколько точно она соотносится с поднятыми в эссе проблемами).

Процесс написания эссе можно разбить на несколько стадий: обдумывание - планирование - написание - проверка - правка.

Планирование - определение цели, основных идей, источников информации, сроков окончания и представления работы.

Цель должна определять действия.

Идеи, как и цели, могут быть конкретными и общими, более абстрактными. Мысли, чувства, взгляды и представления могут быть выражены в форме аналогий, ассоциации, предположений, рассуждений, суждений, аргументов, доводов и т.д.

Аналогии - выявление идеи и создание представлений, связь элементов значений.

Ассоциации - отражение взаимосвязей предметов и явлений действительности в форме закономерной связи между нервно - психическими явлениями (в ответ на тот или иной словесный стимул выдать «первую пришедшую в голову» реакцию).

Предположения - утверждение, не подтвержденное никакими доказательствами.

Рассуждения - формулировка и доказательство мнений.

Аргументация - ряд связанных между собой суждений, которые высказываются для того, чтобы убедить читателя (слушателя) в верности (истинности) тезиса, точки зрения, позиции.

Суждение - фраза или предложение, для которого имеет смысл вопрос: истинно или ложно?

Доводы - обоснование того, что заключение верно абсолютно или с какой-либо долей вероятности. В качестве доводов используются факты, ссылки на авторитеты, заведомо истинные суждения (законы, аксиомы и т.п.), доказательства (прямые, косвенные, «от противного», «методом исключения») и т.д.

Перечень, который получится в результате перечисления идей, поможет определить, какие из них нуждаются в особенной аргументации.

Источники. Тема эссе подскажет, где искать нужный материал. Обычно пользуются библиотекой, Интернет-ресурсами, словарями, справочниками. Пересмотр означает редактирование текста с ориентацией на качество и эффективность.

Качество текста складывается из четырех основных компонентов: ясности мысли, внятности, грамотности и корректности.

Мысль - это содержание написанного. Необходимо четко и ясно формулировать идеи, которые хотите выразить, в противном случае вам не удастся донести эти идеи и сведения до окружающих.

Внятность - это доступность текста для понимания. Легче всего ее можно достичь, пользуясь логично и последовательно тщательно выбранными словами, фразами и взаимосвязанными абзацами, раскрывающими тему.

Грамотность отражает соблюдение норм грамматики и правописания. Если в чем-то сомневаетесь, загляните в учебник, справьтесь в словаре или руководстве по стилистике или дайте прочитать написанное человеку, чья манера писать вам нравится.

Корректность — это стиль написанного. Стиль определяется жанром, структурой работы, целями, которые ставит перед собой пишущий, читателями, к которым он обращается.

5. Методические рекомендации по подготовке семинарским занятиям

Семинар представляет собой комплексную форму и завершающее звено в изучении определенных тем, предусмотренных программой учебной дисциплины. Комплексность данной формы занятий определяется тем, что в ходе её проведения сочетаются выступления обучающихся и преподавателя: рассмотрение обсуждаемой проблемы и анализ различных, часто дискуссионных позиций; обсуждение мнений обучающихся и разъяснение (консультация) преподавателя; углубленное изучение теории и приобретение навыков умения ее использовать в практической работе.

По своему назначению семинар, в процессе которого обсуждается та или иная научная проблема, способствует:

- углубленному изучению определенного раздела учебной дисциплины, закреплению знаний;
- отработке методологии и методических приемов познания;
- выработке аналитических способностей, умения обобщения и формулирования выводов;
- приобретению навыков использования научных знаний в практической деятельности;
- выработке умения кратко, аргументированно и ясно излагать обсуждаемые вопросы;
- осуществлению контроля преподавателя за ходом обучения.

Семинары представляет собой *дискуссию* в пределах обсуждаемой темы (проблемы). Дискуссия помогает участникам семинара приобрести более совершенные знания, проникнуть в суть изучаемых проблем. Выработать методологию, овладеть методами анализа социально-экономических процессов. Обсуждение должно носить творческий характер с четкой и убедительной аргументацией.

По своей структуре семинар начинается со вступительного слова преподавателя, в котором кратко излагаются место и значение обсуждаемой темы (проблемы) в данной дисциплине, напоминаются порядок и направления ее обсуждения. Конкретизируется ранее известный обучающимся план проведения занятия. После этого начинается процесс обсуждения вопросов обучающимися. Завершается занятие подведением итогов обсуждения, заключительным словом преподавателя.

Проведение семинарских занятий в рамках учебной группы (20 - 25 человек) позволяет обеспечить активное участие в обсуждении проблемы всех присутствующих.

По ходу обсуждения темы помните, что изучение теории должно быть связано с определением (выработкой) средств, путей применения теоретических положений в практической деятельности, например, при выполнении функций государственного служащего. В то же время важно не свести обсуждение научной проблемы только к пересказу случаев из практики работы, к критике имеющихся место недостатков. Дискуссии имеют важное значение: учат дисциплине ума, умению выступать по существу, мыслить логически, выделяя главное, критически оценивать выступления участников семинара.

В процессе проведения семинара обучающиеся могут использовать разнообразные по своей форме и характеру пособия, демонстрируя фактический, в том числе статистический материал, убедительно подтверждающий теоретические выводы и положения. В завершение обсудите результаты работы семинара и сделайте выводы, что хорошо усвоено, а над чем следует дополнительно поработать.

В целях эффективности семинарских занятий необходима обстоятельная подготовка к их проведению. В начале семестра (учебного года) возьмите в библиотеке необходимые методические материалы для своевременной подготовки к семинарам. Готовясь к конкретной теме занятия следует ознакомиться с новыми официальными документами, статьями в периодических журналах, вновь вышедшими монографиями.

6. Методические рекомендации по подготовке к дискуссии

Современная практика предлагает широкий круг типов семинарских занятий. Среди них особое место занимает *семинар-дискуссия*, где в диалоге хорошо усваивается новая информация, видны убеждения студента, обсуждаются противоречия (явные и скрытые) и недостатки. Для обсуждения берутся конкретные актуальные вопросы, с которыми студенты предварительно ознакомлены. Дискуссия является одной из наиболее эффективных технологий группового взаимодействия, обладающей особыми возможностями в обучении, развитии и воспитании будущего специалиста.

Дискуссия (от лат. discussio - рассмотрение, исследование) - способ организации совместной деятельности с целью интенсификации процесса принятия решений в группе посредством обсуждения какого-либо вопроса или проблемы.

Дискуссия обеспечивает активное включение студентов в поиск истины; создает условия для открытого выражения ими своих мыслей, позиций, отношений к обсуждаемой теме и обладает особой возможностью воздействия на установки ее участников в процессе группового взаимодействия. Дискуссию можно рассматривать как *метод интерактивного обучения* и как особую технологию, включающую в себя другие методы и приемы обучения: «мозговой штурм», «анализ ситуаций» и т.д.

Обучающий эффект дискуссии определяется предоставляемой участнику возможностью получить разнообразную информацию от собеседников, продемонстрировать и повысить свою компетентность, проверить и уточнить свои представления и взгляды на обсуждаемую проблему, применить имеющиеся знания в процессе совместного решения учебных и профессиональных задач.

Развивающая функция дискуссии связана со стимулированием творчества обучающихся, развитием их способности к анализу информации и аргументированному, логически выстроенному доказательству своих идей и взглядов, с повышением коммуникативной активности студентов, их эмоциональной включенности в учебный процесс.

Влияние дискуссии на личностное становление студента обусловливается ее целостно - ориентирующей направленностью, созданием благоприятных условий для проявления индивидуальности, самоопределения в существующих точках зрения на определенную проблему, выбора своей позиции; для формирования умения взаимодействовать с другими, слушать и слышать окружающих, уважать чужие убеждения, принимать оппонента, находить точки соприкосновения, соотносить и согласовывать свою позицию с позициями других участников обсуждения.

Безусловно, наличие оппонентов, противоположных точек зрения всегда обостряет дискуссию, повышает ее продуктивность, позволяет создавать с их помощью конструктивный конфликт для более эффективного решения обсуждаемых проблем.

Существует несколько видов дискуссий, использование того или иного типа дискуссии зависит от характера обсуждаемой проблемы и целей дискуссии.

Дискуссия- диалог чаще всего применяется для совместного обсуждения учебных и производственных проблем, решение которых может быть достигнуто путем взаимодополнения, группового взаимодействия по принципу «индивидуальных вкладов» или на основе согласования различных точек зрения, достижения консенсуса.

Дискуссия - спор используется для всестороннего рассмотрения сложных проблем, не имеющих однозначного решения даже в науке, социальной, политической жизни, производственной практике и т.д. Она построена на принципе «позиционного противостояния» и ее цель - не столько решить проблему, сколько побудить участников дискуссии задуматься над проблемой, уточнить и определить свою позицию; научить аргументировано отстаивать свою точку зрения и в то же время осознать право других иметь свой взгляд на эту проблему, быть индивидуальностью.

Условия эффективного проведения дискуссии:

- информированность и подготовленность студентов к дискуссии,
- свободное владение материалом, привлечение различных источников для аргументации отстаиваемых положений;
- правильное употребление понятий, используемых в дискуссии, их единообразное понимание;
- корректность поведения, недопустимость высказываний, задевающих личность оппонента; установление регламента выступления участников;
- полная включенность группы в дискуссию, участие каждого студента в ней.

Подготовка студентов к дискуссии: если тема объявлена заранее, то следует ознакомиться с указанной литературой, необходимыми справочными материалами, продумать свою позицию, четко сформулировать аргументацию, выписать цитаты, мнения специалистов.

В проведении дискуссии выделяется несколько этапов.

Этап 1-й, введение в дискуссию: формулирование проблемы и целей дискуссии; определение значимости проблемы, совместная выработка правил дискуссии; выяснение однозначности понимания темы дискуссии, используемых в ней терминов, понятий.

Этап 2-й, обсуждение проблемы: обмен участниками мнениями по каждому вопросу. Цель этапа - собрать максимум мнений, идей, предложений, соотнося их друг с другом.

Этап 3-й, подведение итогов обсуждения: выработка студентами согласованного мнения и принятие группового решения.

Далее подводятся итоги дискуссии, заслушиваются и защищаются проектные задания. После этого проводится "мозговой штурм" по нерешенным проблемам дискуссии, а также выявляются прикладные аспекты, которые можно рекомендовать для включения в курсовые и дипломные работы или в апробацию на практике.

Семинары-дискуссии проводятся с целью выявления мнения студентов по актуальным и проблемным вопросам.

7. Методические рекомендации по написанию реферата

Слово "реферат" (от латинского – *referre* – докладывать, сообщать) означает сжатое изложение в устной или письменной форме содержания какого-либо вопроса или темы на основе критического обзора информации.

Написание реферата - вид самостоятельной работы студента, содержащий информацию, дополняющую и развивающую основную тему, изучаемую на аудиторных занятиях. Реферат может включать обзор нескольких источников и служить основой для доклада на семинарах, конференциях.

При подготовке реферата необходимо соблюдать следующие правила.

Ясно и четко сформулировать цель и задачи реферата, отражающие тему или решение проблемы.

Найти литературу по выбранной теме; составить перечень источников, обязательных к прочтению.

Только после предварительной подготовки следует приступать к написанию реферата. Прежде всего, составить план, выделить в нем части.

Введение. В этом разделе раскрывается цель и задачи работы; здесь необходимо сформулировать проблему, которая будет проанализирована в реферате, изложить своё отношение к ней, то есть мотивацию выбора; определить особенность постановки данной проблемы авторами изученной литературы; объяснить актуальность и социальную значимость выбранной темы.

Основная часть. Разделы, главы, параграфы основной части должны быть направлены на рассмотрение узловых моментов в теме реферата. Изложение содержания изученной литературы предполагает его критическое осмысление, глубокий логический анализ.

Каждый раздел основной части реферата предполагает детальное изучение отдельного вопроса темы и последовательное изложение структуры текстового материала с обязательными ссылками на первоисточник. В целом, содержание основной части должно отражать позиции отдельных авторов, сравнительную характеристику этих позиций, выделение узловых вопросов дискурса по выбранной для исследования теме.

Заключение. В заключении автор реферата должен сформулировать личную позицию в отношении изученной проблемы и предложить, может быть, свои способы её решения. Целесообразно сделать общие выводы по теме реферата и ещё раз отметить её актуальность и социальную значимость.

Список использованных источников и литературы.

Написание рефератов является одной из форм обучения студентов, направленной на организацию и повышение уровня самостоятельной работы, а также на усиление контроля за этой работой.

В отличие от теоретических семинаров, при проведении которых приобретаются, в частности, навыки высказывания своих суждений и изложения мнений других авторов в устной форме, написание рефератов формирует навыки изложения своих мыслей в письменной форме грамотным языком, хорошим стилем.

В зависимости от содержания и назначения в учебном процессе рефераты можно подразделить на два основных типа: научно-проблемные и обзорно-информационные.

Научно-проблемный реферат. При написании такого реферата следует изучить и кратко изложить имеющиеся в литературе суждения по определенному, спорному в теории, вопросу (проблеме) по данной теме, высказать по этому вопросу (проблеме) собственную точку зрения с соответствующим ее обоснованием.

Обзорно-информационный реферат. Разновидностями такого реферата могут быть следующие:

1) краткое изложение основных положений той или иной книги, монографии, содержащих материалы, относящиеся к изучаемой теме по курсу дисциплины;

2) подбор и краткое изложение содержания статей по определенной проблеме (теме, вопросу), опубликованных в различных журналах за определенный период, либо в сборниках («научных трудах», «ученых записках» и т.д.).

Темы рефератов определяются преподавателем. Литература либо рекомендуется преподавателем, либо подбирается аспирантами самостоятельно, что является одним из элементов самостоятельной работы.

Объем реферата должен быть в пределах 15 страниц машинописного текста через 1,5 интервала. При оформлении реферата необходимо ориентироваться на правила и установленные стандарты для учебных и научных работ.

Реферат сдается в указанные преподавателем сроки.

Критерии оценивания:

- достижение поставленной цели и задач исследования (новизна и актуальность поставленных в реферате проблем, правильность формулирования цели, определения задач исследования, правильность выбора методов решения задач и реализации цели; соответствие выводов решаемым задачам, поставленной цели, убедительность выводов);

- уровень эрудированности автора по изученной теме (знание автором состояния изучаемой проблематики, цитирование источников, степень использования в работе результатов исследований);

- личные заслуги автора реферата (новые знания, которые получены помимо основной образовательной программы, новизна материала и рассмотренной проблемы, научное значение исследуемого вопроса);

- культура письменного изложения материала (логичность подачи материала, грамотность автора);

- культура оформления материалов работы (соответствие реферата всем стандартным требованиям);

- знания и умения на уровне требований стандарта данной дисциплины: знание фактического материала, усвоение общих понятий и идей;

- степень обоснованности аргументов и обобщений (полнота, глубина, всестороннее раскрытие темы, корректность аргументации и системы доказательств, характер и достоверность примеров, иллюстративного материала, наличие знаний интегрированного характера, способность к обобщению);

- качество и ценность полученных результатов (степень завершенности реферативного исследования, спорность или однозначность выводов);

- корректное использование литературных источников, грамотное оформление ссылок.

8. Методические рекомендации по подготовке к сдаче экзаменов и зачетов

Экзамен - одна из важнейших частей учебного процесса, имеющая огромное значение.

Во-первых, готовясь к экзамену, студент приводит в систему знания, полученные на лекциях, семинарах, практических и лабораторных занятиях, разбирается в том, что осталось непонятным, и тогда изучаемая им дисциплина может быть воспринята в полном объеме с присущей ей строгостью и логичностью, ее практической направленностью. А это чрезвычайно важно для будущего специалиста.

Во-вторых, каждый хочет быть волевым и сообразительным., выдержанным и целеустремленным, иметь хорошую память, научиться быстро находить наиболее рациональное решение в трудных ситуациях. Очевидно, что все эти качества не только украшают человека, но и делают его наиболее действенным членом коллектива. Подготовка и сдача экзамена помогают студенту глубже усвоить изучаемые дисциплины, приобрести навыки и качества, необходимые хорошему специалисту.

Конечно, успех на экзамене во многом обусловлен тем, насколько систематически и глубоко работал студент в течение семестра. Совершенно очевидно, что серьезно продумать и усвоить содержание изучаемых дисциплин за несколько дней подготовки к экзамену просто невозможно даже для очень способного студента. И, кроме того, хорошо известно, что быстро выученные на память разделы учебной дисциплины так же быстро забываются после сдачи экзамена.

При подготовке к экзамену студенты не только повторяют и дорабатывают материал дисциплины, которую они изучали в течение семестра, они обобщают полученные знания, осмысливают методологию предмета, его систему, выделяют в нем основное и главное, воспроизводят общую картину с тем, чтобы яснее понять связь между отдельными элементами дисциплины. Вся эта обобщающая работа проходит в условиях напряжения воли и сознания, при значительном отвлечении от повседневной жизни, т. е. в условиях, благоприятствующих пониманию и запоминанию.

Подготовка к экзаменам состоит в приведении в порядок своих знаний. Даже самые способные студенты не в состоянии в короткий период зачетно-экзаменационной сессии усвоить материал целого семестра, если они над ним не работали в свое время. Для тех, кто мало занимался в семестре, экзамены принесут мало пользы: что быстро пройдено, то быстро и забудется. И хотя в некоторых случаях студент может «проскочить» через экзаменационный барьер, в его подготовке останется серьезный пробел, трудно восполняемый впоследствии.

Определив назначение и роль экзаменов в процессе обучения, попытаемся на этой основе пояснить, как лучше готовиться к ним.

Экзаменам, как правило, предшествует защита курсовых работ (проектов) и сдача зачетов. К экзаменам допускаются только студенты, защитившие все курсовые работы (проекты) и сдавшие все зачеты. В вузе сдача зачетов организована так, что при систематической работе в течение семестра, своевременной и успешной сдаче всех текущих работ, предусмотренных графиком учебного процесса, большая часть зачетов не вызывает повышенной трудности у студента. Студенты, работавшие в семестре по плану, подходят к экзаменационной сессии без напряжения, без излишней затраты сил в последнюю, «зачетную» неделю.

Подготовку к экзамену следует начинать с первого дня изучения дисциплины. Как правило, на лекциях подчеркиваются наиболее важные и трудные вопросы или разделы дисциплины, требующие внимательного изучения и обдумывания. Нужно эти вопросы выделить и обязательно постараться разобраться в них, не дожидаясь экзамена, проработать их, готовясь к семинарам, практическим или лабораторным занятиям, попробовать самостоятельно решить несколько типовых задач. И если, несмотря на это, часть материала осталась неувоенной, ни в коем случае нельзя успокаиваться, надеясь на то, что это не попадет на экзамене. Факты говорят об обратном; если те или другие

вопросы учебной дисциплины не вошли в экзаменационный билет, преподаватель может их задать (и часто задает) в виде дополнительных вопросов.

Точно такое же отношение должно быть выработано к вопросам и задачам, перечисленным в программе учебной дисциплины, выдаваемой студентам в начале семестра. Обычно эти же вопросы и аналогичные задачи содержатся в экзаменационных билетах. Не следует оставлять без внимания ни одного раздела дисциплины: если не удалось в чем-то разобраться самому, нужно обратиться к товарищам; если и это не помогло выяснить какой-либо вопрос до конца, нужно обязательно задать этот вопрос преподавателю на предэкзаменационной консультации. Чрезвычайно важно приучить себя к умению самостоятельно мыслить, учиться думать, понимать суть дела. Очень полезно после проработки каждого раздела восстановить в памяти содержание изученного материала. кратко записав это на листе бумаги. создать карту памяти (умственную карту), изобразить необходимые схемы и чертежи (логико-графические схемы), например, отобразить последовательность вывода теоремы или формулы. Если этого не сделать, то большая часть материала останется не понятой, а лишь формально заученной, и при первом же вопросе экзаменатора студент убедится в том, насколько поверхностно он усвоил материал.

В период экзаменационной сессии происходит резкое изменение режима работы, отсутствует посещение занятий по расписанию. При всяком изменении режима работы очень важно скорее приспособиться к новым условиям. Поэтому нужно сразу выбрать такой режим работы, который сохранился бы в течение всей сессии, т. е. почти на месяц. Необходимо составить для себя новый распорядок дня, чередуя занятия с отдыхом. Для того чтобы сократить потерю времени на включение в работу, рабочие периоды целесообразно делать длительными, разделив день примерно на три части: с утра до обеда, с обеда до ужина и от ужина до сна.

Каждый рабочий период дня надо заканчивать отдыхом. Наилучший отдых в период экзаменационной сессии - прогулка, кратковременная пробежка или какой-либо неустойчивый физический труд.

При подготовке к экзаменам основное направление дают программа учебной дисциплины и студенческий конспект, которые указывают, что наиболее важно знать и уметь делать. Основной материал должен прорабатываться по учебнику (если такой имеется) и учебным пособиям, так как конспекта далеко недостаточно для изучения дисциплины. Учебник должен быть изучен в течение семестра, а перед экзаменом сосредоточьте внимание на основных, наиболее сложных разделах. Подготовку по каждому разделу следует заканчивать восстановлением по памяти его краткого содержания в логической последовательности.

За один - два дня до экзамена назначается консультация. Если ее правильно использовать, она принесет большую пользу. Во время консультации студент имеет полную возможность получить ответ на нее ни ясные ему вопросы. А для этого он должен проработать до консультации все темы дисциплины. Кроме того, преподаватель будет отвечать на вопросы других студентов, что будет для вас повторением и закреплением знаний. И еще очень важное обстоятельство: преподаватель на консультации, как правило, обращает внимание на те вопросы, по которым на предыдущих экзаменах ответы были неудовлетворительными, а также фиксирует внимание на наиболее трудных темах дисциплины. Некоторые студенты не приходят на консультации либо потому, что считают, что у них нет вопросов к преподавателю, либо полагают, что у них и так мало времени и лучше самому прочитать материал в конспекте или в учебнике. Это глубокое заблуждение. Никакая другая работа не сможет принести столь значительного эффекта накануне экзамена, как консультация преподавателя.

Но консультация не может возместить отсутствия длительной работы в течение семестра и помочь за несколько часов освоить материал, требующийся к экзамену. На консультации студент получает ответы на трудные или оставшиеся неясными вопросы и,

следовательно, дорабатывается материал. Консультации рекомендуется посещать, подготовив к ним все вопросы, вызывающие сомнения. Если студент придет на консультацию, не проработав всего материала, польза от такой консультации будет невелика.

Итак, *основные советы* для подготовки к сдаче зачетов и экзаменов состоят в следующем:

- лучшая подготовка к зачетам и экзаменам - равномерная работа в течение всего семестра;
- используйте программы учебных дисциплин - это организует вашу подготовку к зачетам и экзаменам;
- учитывайте, что для полноценного изучения учебной дисциплины необходимо время;
- составляйте планы работы во времени;
- работайте равномерно и ритмично;
- курсовые работы (проекты) желательно защищать за одну - две недели до начала зачетно-экзаменационной сессии;
- все зачеты необходимо сдавать до начала экзаменационной сессии;
- помните, что конспект не заменяет учебник и учебные пособия, а помогает выбрать из него основные вопросы и ответы;
- при подготовке наибольшее внимание и время уделяйте трудным и непонятным вопросам учебной дисциплины;
- грамотно используйте консультации;
- соблюдайте правильный режим труда и отдыха во время сессии, это сохранит работоспособность и даст хорошие результаты;
- учитесь владеть собой на зачете и экзамене;
- учитесь точно и кратко передавать свои мысли, поясняя их, если нужно, логико-графическими схемами.

Очень важным условием для правильного режима работы в период экзаменационной сессии является нормальный сон, иначе в день экзамена не будет чувства бодрости и уверенности.

ЗАКЛЮЧЕНИЕ

Методические указания по выполнению самостоятельной работы обучающихся являются неотъемлемой частью процесса обучения в вузе. Правильная организация самостоятельной работы позволяет обучающимся развивать умения и навыки в усвоении и систематизации приобретаемых знаний, обеспечивает высокий уровень успеваемости в период обучения, способствует формированию навыков совершенствования профессионального мастерства. Также внеаудиторное время включает в себя подготовку к аудиторным занятиям и изучение отдельных тем, расширяющих и углубляющих представления обучающихся по разделам изучаемой дисциплины.

Таким образом, обучающийся используя методические указания может в достаточном объеме усвоить и успешно реализовать конкретные знания, умения, навыки и получить опыт при выполнении следующих условий:

- 1) систематическая самостоятельная работа по закреплению полученных знаний и навыков;
- 2) добросовестное выполнение заданий;
- 3) выяснение и уточнение отдельных предпосылок, умозаключений и выводов, содержащихся в учебном курсе;
- 4) сопоставление точек зрения различных авторов по затрагиваемым в учебном курсе проблемам; выявление неточностей и некорректного изложения материала в периодической и специальной литературе;
- 5) периодическое ознакомление с последними теоретическими и практическими достижениями в области управления персоналом;
- 6) проведение собственных научных и практических исследований по одной или нескольким актуальным проблемам для *HR*;
- 7) подготовка научных статей для опубликования в периодической печати, выступление на научно-практических конференциях, участие в работе студенческих научных обществ, круглых столах и диспутах по проблемам управления персоналом.

Контроль результатов внеаудиторной самостоятельной работы студентов осуществляется в пределах времени, отведенного на обязательные учебные занятия по дисциплине

СПИСОК ИСПОЛЬЗОВАННЫХ ИСТОЧНИКОВ

1. Долгоруков А. Метод case-study как современная технология профессионально - ориентированного обучения [Электронный ресурс]. Режим доступа: <http://evolkov.net/case/case.study.html>
2. Методические рекомендации по написанию реферата. [Электронный ресурс]. Режим доступа: <http://www.hse.spb.ru/edu/recommendations/method-referat-2005.phtml>
3. Фролова Н. А. Реферирование и аннотирование текстов по специальности (на материале немецкого языка): Учеб. пособие / ВолГГУ, Волгоград, 2006. - С.5.

СОДЕРЖАНИЕ

	Введение	3
1	Методические рекомендации по работе с текстом лекций	5
2	Методические рекомендации по подготовке к опросу	8
3	Методические рекомендации по подготовке доклада (презентации)	9
4	Методические рекомендации по написанию эссе	11
5	Методические рекомендации по подготовке к семинарским занятиям	14
6	Методические рекомендации по подготовке к дискуссии	15
7	Методические рекомендации по подготовке к сдаче экзаменов и зачетов	17
	Заключение	20
	Список использованных источников	21

ВВЕДЕНИЕ

Инициативная самостоятельная работа студента есть неотъемлемая составная часть учебы в вузе. В современном формате высшего образования значительно возрастает роль самостоятельной работы студента. Правильно спланированная и организованная самостоятельная работа обеспечивает достижение высоких результатов в учебе.

Самостоятельная работа студента (СРС) - это планируемая учебная, учебно-исследовательская, научно-исследовательская работа студентов, выполняемая во внеаудиторное (аудиторное) время по заданию и при методическом руководстве преподавателя, но без его непосредственного участия, при сохранении ведущей роли студентов.

Целью СРС является овладение фундаментальными знаниями, профессиональными умениями и навыками по профилю будущей специальности, опытом творческой, исследовательской деятельности, развитие самостоятельности. Ответственности и организованности, творческого подхода к решению проблем учебного и профессионального уровней. Самостоятельная работа студента – важнейшая составная часть учебного процесса, обязательная для каждого студента, объем которой определяется учебным планом. Методологическую основу СРС составляет деятельностный подход, при котором цели обучения ориентированы на формирование умений решать типовые и нетиповые задачи, т. е. на реальные ситуации, в которых студентам надо проявить знание конкретной дисциплины. Предметно и содержательно СРС определяется государственным образовательным стандартом, действующими учебными планами и образовательными программами различных форм обучения, рабочими программами учебных дисциплин, средствами обеспечения СРС: учебниками, учебными пособиями и методическими руководствами, учебно-программными комплексами и т.д.

Самостоятельная работа студентов может рассматриваться как организационная форма обучения - система педагогических условий, обеспечивающих управление учебной деятельностью студентов по освоению знаний и умений в области учебной и научной деятельности без посторонней помощи.

Самостоятельная работа студентов проводится с целью:

- систематизации и закрепления полученных теоретических знаний и практических умений студентов;
- углубления и расширения теоретических знаний;
- формирования умений использовать нормативную, правовую, справочную документацию и специальную литературу;
- развития познавательных способностей и активности студентов: творческой инициативы, самостоятельности, ответственности и организованности;
- формирования самостоятельности мышления, способностей к саморазвитию, самосовершенствованию и самореализации;
- формирования практических (общеучебных и профессиональных) умений и навыков;
- развития исследовательских умений;
- получения навыков эффективной самостоятельной профессиональной (практической и научно-теоретической) деятельности.

Самостоятельная работа студента - это особым образом организованная деятельность, включающая в свою структуру такие компоненты, как:

- уяснение цели и поставленной учебной задачи;
- четкое и системное планирование самостоятельной работы;
- поиск необходимой учебной и научной информации;
- освоение информации и ее логическая переработка;

- использование методов исследовательской, научно-исследовательской работы для решения поставленных задач;
- выработка собственной позиции по поводу полученной задачи;
- представление, обоснование и защита полученного решения;
- проведение самоанализа и самоконтроля.

В учебном процессе выделяют два вида самостоятельной работы: аудиторная и внеаудиторная.

Аудиторная самостоятельная работа по дисциплине выполняется на учебных занятиях под непосредственным руководством преподавателя и по его заданию: текущие консультации, коллоквиум, прием и разбор домашних заданий и другие.

Внеаудиторная самостоятельная работа - планируемая учебная, учебно-исследовательская, научно-исследовательская работа студентов, выполняемая во внеаудиторное время по заданию и при методическом руководстве преподавателя, но без его непосредственного участия: подготовка презентаций, составление глоссария, подготовка к практическим занятиям, подготовка рецензий, аннотаций на статью, подготовка к дискуссиям, круглым столам.

СРС может включать следующие формы работ:

- изучение лекционного материала;
- работа с источниками литературы: поиск, подбор и обзор литературы и электронных источников информации по заданной проблеме курса;
- выполнение домашних заданий, выдаваемых на практических занятиях: тестов, докладов, контрольных работ и других форм текущего контроля;
- изучение материала, вынесенного на самостоятельное изучение; подготовка к практическим занятиям;
- подготовка к контрольной работе или коллоквиуму;
- подготовка к зачету, экзамену, другим аттестациям;
- написание реферата, эссе по заданной проблеме;
- выполнение расчетно-графической работы;
- выполнение курсовой работы или проекта;
- анализ научной публикации по определенной преподавателем теме, ее реферирование;
- исследовательская работа и участие в научных студенческих конференциях, семинарах и олимпиадах.

Особенностью организации самостоятельной работы студентов является необходимость не только подготовиться к сдаче зачета /экзамена, но и собрать, обобщить, систематизировать, проанализировать информацию по темам дисциплины.

Технология организации самостоятельной работы студентов включает использование информационных и материально-технических ресурсов образовательного учреждения. Для более эффективного выполнения самостоятельной работы по дисциплине преподаватель рекомендует студентам источники и учебно-методические пособия для работы, характеризует наиболее рациональную методику самостоятельной работы.

Самостоятельная работа может осуществляться индивидуально или группами студентов online и на занятиях в зависимости от цели, объема, конкретной тематики самостоятельной работы, уровня сложности, уровня умений студентов.

Подготовка к самостоятельной работе, не предусмотренная образовательной программой, учебным планом и учебно-методическими материалами, раскрывающими и конкретизирующими их содержание, осуществляется студентами инициативно, с целью реализации собственных учебных и научных интересов.

В качестве форм и методов контроля внеаудиторной самостоятельной работы студентов могут быть использованы обмен информационными файлами, семинарские занятия, тестирование, опрос, доклад, реферат, самоотчеты, контрольные работы, защита творческих работ и электронных презентаций и др.

1. Методические рекомендации по работе с текстом лекций

На лекционных занятиях необходимо конспектировать учебный материал. Обращать внимание на формулировки, определения, раскрывающие содержание тех или иных понятий, научные выводы и практические рекомендации, положительный опыт в ораторском мастерстве. Внимательное слушание и конспектирование лекций предполагает интенсивную умственную деятельность студента, и помогает усвоить учебный материал.

Желательно оставлять в рабочих конспектах поля, на которых делать пометки, дополняющие материал прослушанной лекции, а также подчеркивающие особую важность тех или иных теоретических положений, фиксировать вопросы, вызывающие личный интерес, варианты ответов на них, сомнения, проблемы, спорные положения. Рекомендуется вести записи на одной стороне листа, оставляя вторую сторону для размышлений, разборов, вопросов, ответов на них, для фиксирования деталей темы или связанных с ней фактов, которые припоминаются самим студентом в ходе слушания.

Слушание лекций - сложный вид интеллектуальной деятельности, успех которой обусловлен *умением слушать*, и стремлением воспринимать материал, нужно записывая в тетрадь. Запись лекции помогает сосредоточить внимание на главном, в ходе самой лекции продумать и осмыслить услышанное, осознать план и логику изложения материала преподавателем.

Такая работа нередко вызывает трудности у студентов: некоторые стремятся записывать все дословно, другие пишут отрывочно, хаотично. Чтобы избежать этих ошибок, целесообразно придерживаться ряда правил.

1. После записи ориентирующих и направляющих внимание данных (тема, цель, план лекции, рекомендованная литература) важно попытаться проследить, как они раскрываются в содержании, подкрепляются формулировками, доказательствами, а затем и выводами.

2. Записывать следует основные положения и доказывающие их аргументы, наиболее яркие примеры и факты, поставленные преподавателем вопросы для самостоятельной проработки.

3. Стремиться к четкости записи, ее последовательности, выделяя темы, подтемы, вопросы и подвопросы, используя цифровую и буквенную нумерацию (римские и арабские цифры, большие и малые буквы), красные строки, выделение абзацев, подчеркивание главного и т.д.

Форма записи материала может быть различной - в зависимости от специфики изучаемого предмета. Это может быть стиль учебной программы (назывные предложения), уместны и свои краткие пояснения к записям.

Студентам не следует подробно записывать на лекции «все подряд», но обязательно фиксировать то, что преподаватели диктуют – это базовый конспект, содержащий основные положения лекции: определения, выводы, параметры, критерии, аксиомы, постулаты, парадигмы, концепции, ситуации, а также мысли-маяки (ими часто являются афоризмы, цитаты, остроумные изречения). Запись лекции лучше вести в сжатой форме, короткими и четкими фразами. Каждому студенту полезно выработать свою систему сокращений, в которой он мог бы разобраться легко и безошибочно.

Даже отлично записанная лекция предполагает дальнейшую самостоятельную работу над ней (осмысление ее содержания, логической структуры, выводов). С целью доработки конспекта лекции необходимо в первую очередь прочитать записи, восстановить текст в памяти, а также исправить опiski, расшифровать не принятые ранее сокращения, заполнить пропущенные места, понять текст, вникнуть в его смысл. Далее прочитать материал по рекомендуемой литературе, разрешая в ходе чтения возникшие ранее затруднения, вопросы, а также дополняя и исправляя свои записи. В ходе доработки конспекта углубляются, расширяются и закрепляются знания, а также дополняется, исправляется и совершенствуется конспект. Доработанный конспект и

рекомендуемая литература используется при подготовке к практическому занятию. Знание лекционного материала при подготовке к практическому занятию обязательно.

Особенно важно в процессе самостоятельной работы над лекцией выделить новый понятийный аппарат, уяснить суть новых понятий, при необходимости обратиться к словарям и другим источникам, заодно устранив неточности в записях. Главное - вести конспект аккуратно и регулярно, только в этом случае он сможет стать подспорьем в изучении дисциплины.

Работа над лекцией стимулирует самостоятельный поиск ответов на самые различные вопросы: над какими понятиями следует поработать, какие обобщения сделать, какой дополнительный материал привлечь.

Важным средством, направляющим самообразование, является выполнение различных заданий по тексту лекции, например, составление ее развернутого плана или тезисов; ответы на вопросы проблемного характера, (скажем, об основных тенденциях развития той или иной проблемы); составление проверочных тестов по проблеме, написание по ней реферата, составление графических схем.

По своим задачам лекции могут быть разных жанров: *установочная лекция* вводит в изучение курса, предмета, проблем (что и как изучать), а *обобщающая лекция* позволяет подвести итог (зачем изучать), выделить главное, усвоить законы развития знания, преемственности, новаторства, чтобы применить обобщенный позитивный опыт к решению современных практических задач. Обобщающая лекция ориентирует в истории и современном состоянии научной проблемы.

В процессе освоения материалов обобщающих лекций студенты могут выполнять задания разного уровня. Например: задания *репродуктивного* уровня (составить развернутый план обобщающей лекции, составить тезисы по материалам лекции); задания *продуктивного* уровня (ответить на вопросы проблемного характера, составить опорный конспект по схеме, выявить основные тенденции развития проблемы); задания *творческого* уровня (составить проверочные тесты по теме, защитить реферат и графические темы по данной проблеме). Обращение к ранее изученному материалу не только помогает восстановить в памяти известные положения, выводы, но и приводит разрозненные знания в систему, углубляет и расширяет их. Каждый возврат к старому материалу позволяет найти в нем что-то новое, переосмыслить его с иных позиций, определить для него наиболее подходящее место в уже имеющейся системе знаний.

2. Методические указания по подготовке к опросу

Самостоятельная работа обучающихся включает подготовку к устному или письменному опросу на семинарских занятиях. Для этого обучающийся изучает лекции, основную и дополнительную литературу, публикации, информацию из Интернет-ресурсов. Темы и вопросы к семинарским занятиям, вопросы для самоконтроля приведены в методических указаниях по разделам и доводятся до обучающихся заранее.

Письменный опрос

Письменный опрос является одной из форм текущего контроля успеваемости студента. При изучении материала студент должен убедиться, что хорошо понимает основную терминологию темы, умеет ее использовать в нужном контексте. Желательно составить краткий конспект ответа на предполагаемые вопросы письменной работы, чтобы убедиться в том, что студент владеет материалом и может аргументировано, логично и грамотно письменно изложить ответ на вопрос. Следует обратить особое внимание на написание профессиональных терминов, чтобы избежать грамматических ошибок в работе. При изучении новой для студента терминологии рекомендуется изготовить карточки, которые содержат новый термин и его расшифровку, что значительно облегчит работу над материалом.

Устный опрос

Целью устного собеседования являются обобщение и закрепление изученного курса. Студентам предлагаются для освещения сквозные концептуальные проблемы. При подготовке следует использовать лекционный материал и учебную литературу. Для более глубокого постижения курса и более основательной подготовки рекомендуется познакомиться с указанной дополнительной литературой. Готовясь к семинару, студент должен, прежде всего, ознакомиться с общим планом семинарского занятия. Следует внимательно прочесть свой конспект лекции по изучаемой теме и рекомендуемую к теме семинара литературу. С незнакомыми терминами и понятиями следует ознакомиться в предлагаемом глоссарии, словаре или энциклопедии¹.

Критерии качества устного ответа.

1. Правильность ответа по содержанию.
2. Полнота и глубина ответа.
3. Сознательность ответа (учитывается понимание излагаемого материала).
4. Логика изложения материала (учитывается умение строить целостный, последовательный рассказ, грамотно пользоваться профессиональной терминологией).
5. Рациональность использованных приемов и способов решения поставленной учебной задачи (учитывается умение использовать наиболее прогрессивные и эффективные способы достижения цели).
6. Своевременность и эффективность использования наглядных пособий и технических средств при ответе (учитывается грамотно и с пользой применять наглядность и демонстрационный опыт при устном ответе).
7. Использование дополнительного материала (приветствуется, но не обязательно для всех студентов).
8. Рациональность использования времени, отведенного на задание (не одобряется затянутость выполнения задания, устного ответа во времени, с учетом индивидуальных особенностей студентов)².

¹ Методические рекомендации для студентов [Электронный ресурс]: Режим доступа: http://lesgaft.spb.ru/sites/default/files/u57/metod.rekomendacii_dlya_studentov_21.pdf

² Методические рекомендации для студентов [Электронный ресурс]: http://priab.ru/images/metod_agro/Metod_Inostran_yazyk_35.03.04_Agro_15.01.2016.pdf

Ответ на каждый вопрос из плана семинарского занятия должен быть содержательным и аргументированным. Для этого следует использовать документы, монографическую, учебную и справочную литературу.

Для успешной подготовки к устному опросу, студент должен законспектировать рекомендуемую литературу, внимательно осмыслить лекционный материал и сделать выводы. Объем времени на подготовку к устному опросу зависит от сложности темы и особенностей организации обучающимся своей самостоятельной работы.

3. Методические рекомендации по подготовке доклада (презентации)

Доклад – публичное сообщение по заданной теме, представляющее собой развернутое изложение на определенную тему, вид самостоятельной работы, который используется в учебных и внеаудиторных занятиях и способствует формированию навыков исследовательской работы, освоению методов научного познания, приобретению навыков публичного выступления, расширяет познавательные интересы, приучает критически мыслить.

При подготовке доклада используется дополнительная литература, систематизируется материал. Работа над докладом не только позволяет учащемуся приобрести новые знания, но и способствует формированию важных научно-исследовательских навыков самостоятельной работы с научной литературой, что повышает познавательный интерес к научному познанию.

Приветствуется использование мультимедийных технологий, подготовка докладов-презентаций.

Доклад должен соответствовать следующим требованиям:

- тема доклада должна быть согласована с преподавателем и соответствовать теме занятия;
- иллюстрации (слайды в презентации) должны быть достаточными, но не чрезмерными;
- материалы, которыми пользуется студент при подготовке доклада-презентации, должны соответствовать научно-методическим требованиям ВУЗа и быть указаны в докладе;
- необходимо соблюдать регламент: 7-10 минут выступления.

Преподаватель может дать тему сразу нескольким студентам одной группы, по принципу: докладчик и оппонент. Студенты могут подготовить два выступления с противоположными точками зрения и устроить дискуссию по проблемной теме. Докладчики и содокладчики во многом определяют содержание, стиль, активность данного занятия, для этого необходимо:

- использовать технические средства;
- знать и хорошо ориентироваться в теме всей презентации (семинара);
- уметь дискутировать и быстро отвечать на вопросы;
- четко выполнять установленный регламент: докладчик - 7-10 мин.; содокладчик - 5 мин.; дискуссия - 10 мин;
- иметь представление о композиционной структуре доклада.

После выступления докладчик и содокладчик, должны ответить на вопросы слушателей.

В подготовке доклада выделяют следующие этапы:

1. Определение цели доклада: информировать, объяснить, обсудить что-то (проблему, решение, ситуацию и т. п.)
2. Подбор литературы, иллюстративных примеров.
3. Составление плана доклада, систематизация материала, композиционное оформление доклада в виде печатного /рукописного текста и электронной презентации.

Общая структура доклада

Построение доклада включает три части: вступление, основную часть и заключение.

Вступление.

Вступление должно содержать:

- название презентации (доклада);
- сообщение основной идеи;
- обоснование актуальности обсуждаемого вопроса;

- современную оценку предмета изложения;
- краткое перечисление рассматриваемых вопросов;
- живую интересную форму изложения;
- акцентирование оригинальности подхода.

Основная часть.

Основная часть состоит из нескольких разделов, постепенно раскрывающих тему. Возможно использование иллюстрации (графики, диаграммы, фотографии, карты, рисунки) Если необходимо, для обоснования темы используется ссылка на источники с доказательствами, взятыми из литературы (цитирование авторов, указание цифр, фактов, определений). Изложение материала должно быть связным, последовательным, доказательным.

Задача основной части - представить достаточно данных для того, чтобы слушатели и заинтересовались темой и захотели ознакомиться с материалами. При этом логическая структура теоретического блока не должны даваться без наглядных пособий, аудио-визуальных и визуальных материалов.

Заключение.

Заключение - это ясное четкое обобщение, в котором подводятся итоги, формулируются главные выводы, подчеркивается значение рассмотренной проблемы, предлагаются самые важные практические рекомендации. Требования к оформлению доклада. Объем машинописного текста доклада должен быть рассчитан на произнесение доклада в течение 7 -10 минут (3-5 машинописных листа текста с докладом).

Доклад оценивается по следующим критериям:

<i>Критерии оценки доклада, сообщения</i>	<i>Количество баллов</i>
Содержательность, информационная насыщенность доклада	1
Наличие аргументов	1
Наличие выводов	1
Наличие презентации доклада	1
Владение профессиональной лексикой	1
Итого:	5

Электронные презентации выполняются в программе MS PowerPoint в виде слайдов в следующем порядке: • титульный лист с заголовком темы и автором исполнения презентации; • план презентации (5-6 пунктов - это максимум); • основная часть (не более 10 слайдов); • заключение (вывод). Общие требования к стилевому оформлению презентации: • дизайн должен быть простым и лаконичным; • основная цель - читаемость, а не субъективная красота; цветовая гамма должна состоять не более чем из двух-трех цветов; • всегда должно быть два типа слайдов: для титульных и для основного текста; • размер шрифта должен быть: 24–54 пункта (заголовок), 18–36 пунктов (обычный текст); • текст должен быть свернут до ключевых слов и фраз. Полные развернутые предложения на слайдах таких презентаций используются только при цитировании; каждый слайд должен иметь заголовок; • все слайды должны быть выдержаны в одном стиле; • на каждом слайде должно быть не более трех иллюстраций; • слайды должны быть пронумерованы с указанием общего количества слайдов

4. Методические рекомендации по написанию эссе

Эссе - это самостоятельная письменная работа на тему, предложенную преподавателем. Цель эссе состоит в развитии навыков самостоятельного творческого мышления и письменного изложения собственных мыслей. Писать эссе чрезвычайно полезно, поскольку это позволяет автору научиться четко и грамотно формулировать мысли, структурировать информацию, использовать основные категории анализа, выделять причинно-следственные связи, иллюстрировать понятия соответствующими примерами, аргументировать свои выводы; овладеть научным стилем речи.

Эссе должно содержать: четкое изложение сути поставленной проблемы, включать самостоятельно проведенный анализ этой проблемы с использованием концепций и аналитического инструментария, рассматриваемого в рамках дисциплины, выводы, обобщающие авторскую позицию по поставленной проблеме. В зависимости от специфики дисциплины формы эссе могут значительно дифференцироваться. В некоторых случаях это может быть анализ имеющихся статистических данных по изучаемой проблеме, анализ материалов из средств массовой информации и использованием изучаемых моделей, подробный разбор предложенной задачи с развернутыми мнениями, подбор и детальный анализ примеров, иллюстрирующих проблему и т.д.

Построение эссе - это ответ на вопрос или раскрытие темы, которое основано на классической системе доказательств.

Структура эссе

1. *Титульный лист* (заполняется по единой форме);
2. *Введение* - суть и обоснование выбора данной темы, состоит из ряда компонентов, связанных логически и стилистически.

На этом этапе очень важно правильно *сформулировать вопрос, на который вы собираетесь найти ответ в ходе своего исследования.*

3. *Основная часть* - теоретические основы выбранной проблемы и изложение основного вопроса.

Данная часть предполагает развитие аргументации и анализа, а также обоснование их, исходя из имеющихся данных, других аргументов и позиций по этому вопросу. В этом заключается основное содержание эссе и это представляет собой главную трудность. Поэтому важное значение имеют подзаголовки, на основе которых осуществляется структурирование аргументации; именно здесь необходимо обосновать (логически, используя данные или строгие рассуждения) предлагаемую аргументацию/анализ. Там, где это необходимо, в качестве аналитического инструмента можно использовать графики, диаграммы и таблицы.

В зависимости от поставленного вопроса анализ проводится на основе следующих категорий:

Причина - следствие, общее - особенное, форма - содержание, часть - целое, постоянство - изменчивость.

В процессе построения эссе необходимо помнить, что один параграф должен содержать только одно утверждение и соответствующее доказательство, подкрепленное графическим и иллюстративным материалом. Следовательно, наполняя содержанием разделы аргументацией (соответствующей подзаголовкам), необходимо в пределах параграфа ограничить себя рассмотрением одной главной мысли.

Хорошо проверенный (и для большинства — совершенно необходимый) способ построения любого эссе - использование подзаголовков для обозначения ключевых моментов аргументированного изложения: это помогает посмотреть на то, что предполагается сделать (и ответить на вопрос, хорош ли замысел). Такой подход поможет следовать точно определенной цели в данном исследовании. Эффективное использование подзаголовков - не только обозначение основных пунктов, которые необходимо осветить.

Их последовательность может также свидетельствовать о наличии или отсутствии логичности в освещении темы.

4. *Заключение* - обобщения и аргументированные выводы по теме с указанием области ее применения и т.д. Подытоживает эссе или еще раз вносит пояснения, подкрепляет смысл и значение изложенного в основной части. Методы, рекомендуемые для составления заключения: повторение, иллюстрация, цитата, впечатляющее утверждение. Заключение может содержать такой очень важный, дополняющий эссе элемент, как указание на применение (импликацию) исследования, не исключая взаимосвязи с другими проблемами.

Структура аппарата доказательств, необходимых для написания эссе

Доказательство - это совокупность логических приемов обоснования истинности какого-либо суждения с помощью других истинных и связанных с ним суждений. Оно связано с убеждением, но не тождественно ему: аргументация или доказательство должны основываться на данных науки и общественно-исторической практики, убеждения же могут быть основаны на предрассудках, неосведомленности людей в вопросах экономики и политики, видимости доказательности. Другими словами, доказательство или аргументация - это рассуждение, использующее факты, истинные суждения, научные данные и убеждающее нас в истинности того, о чем идет речь.

Структура любого доказательства включает в себя три составляющие: тезис, аргументы и выводы или оценочные суждения.

Тезис - это положение (суждение), которое требуется доказать. *Аргументы* - это категории, которыми пользуются при доказательстве истинности тезиса. *Вывод* - это мнение, основанное на анализе фактов. *Оценочные суждения* - это мнения, основанные на наших убеждениях, верованиях или взглядах. *Аргументы* обычно делятся на следующие группы:

1. *Удостоверенные факты* — фактический материал (или статистические данные).
2. *Определения* в процессе аргументации используются как описание понятий, связанных с тезисом.
3. *Законы* науки и ранее доказанные теоремы тоже могут использоваться как аргументы доказательства.

Требования к фактическим данным и другим источникам

При написании эссе чрезвычайно важно то, как используются эмпирические данные и другие источники (особенно качество чтения). Все (фактические) данные соотносятся с конкретным временем и местом, поэтому прежде, чем их использовать, необходимо убедиться в том, что они соответствуют необходимому для исследований времени и месту. Соответствующая спецификация данных по времени и месту — один из способов, который может предотвратить чрезмерное обобщение, результатом которого может, например, стать предположение о том, что все страны по некоторым важным аспектам одинаковы (если вы так полагаете, тогда это должно быть доказано, а не быть голословным утверждением).

Всегда можно избежать чрезмерного обобщения, если помнить, что в рамках эссе используемые данные являются иллюстративным материалом, а не заключительным актом, т.е. они подтверждают аргументы и рассуждения и свидетельствуют о том, что автор умеет использовать данные должным образом. Нельзя забывать также, что данные, касающиеся спорных вопросов, всегда подвергаются сомнению. От автора не ждут определенного или окончательного ответа. Необходимо понять сущность фактического материала, связанного с этим вопросом (соответствующие индикаторы? насколько надежны данные для построения таких индикаторов? к какому заключению можно прийти на основании имеющихся данных и индикаторов относительно причин и следствий? и т.д.), и продемонстрировать это в эссе. Нельзя ссылаться на работы, которые автор эссе не читал сам.

Как подготовить и написать эссе?

Качество любого эссе зависит от трех взаимосвязанных составляющих, таких как:

1. Исходный материал, который будет использован (конспекты прочитанной литературы, лекций, записи результатов дискуссий, собственные соображения и накопленный опыт по данной проблеме).

2. Качество обработки имеющегося исходного материала (его организация, аргументация и доводы).

3. Аргументация (насколько точно она соотносится с поднятыми в эссе проблемами).

Процесс написания эссе можно разбить на несколько стадий: обдумывание - планирование - написание - проверка - правка.

Планирование - определение цели, основных идей, источников информации, сроков окончания и представления работы.

Цель должна определять действия.

Идеи, как и цели, могут быть конкретными и общими, более абстрактными. Мысли, чувства, взгляды и представления могут быть выражены в форме аналогий, ассоциации, предположений, рассуждений, суждений, аргументов, доводов и т.д.

Аналогии - выявление идеи и создание представлений, связь элементов значений.

Ассоциации - отражение взаимосвязей предметов и явлений действительности в форме закономерной связи между нервно - психическими явлениями (в ответ на тот или иной словесный стимул выдать «первую пришедшую в голову» реакцию).

Предположения - утверждение, не подтвержденное никакими доказательствами.

Рассуждения - формулировка и доказательство мнений.

Аргументация - ряд связанных между собой суждений, которые высказываются для того, чтобы убедить читателя (слушателя) в верности (истинности) тезиса, точки зрения, позиции.

Суждение - фраза или предложение, для которого имеет смысл вопрос: истинно или ложно?

Доводы - обоснование того, что заключение верно абсолютно или с какой-либо долей вероятности. В качестве доводов используются факты, ссылки на авторитеты, заведомо истинные суждения (законы, аксиомы и т.п.), доказательства (прямые, косвенные, «от противного», «методом исключения») и т.д.

Перечень, который получится в результате перечисления идей, поможет определить, какие из них нуждаются в особенной аргументации.

Источники. Тема эссе подскажет, где искать нужный материал. Обычно пользуются библиотекой, Интернет-ресурсами, словарями, справочниками. Пересмотр означает редактирование текста с ориентацией на качество и эффективность.

Качество текста складывается из четырех основных компонентов: ясности мысли, внятности, грамотности и корректности.

Мысль - это содержание написанного. Необходимо четко и ясно формулировать идеи, которые хотите выразить, в противном случае вам не удастся донести эти идеи и сведения до окружающих.

Внятность - это доступность текста для понимания. Легче всего ее можно достичь, пользуясь логично и последовательно тщательно выбранными словами, фразами и взаимосвязанными абзацами, раскрывающими тему.

Грамотность отражает соблюдение норм грамматики и правописания. Если в чем-то сомневаетесь, загляните в учебник, справьтесь в словаре или руководстве по стилистике или дайте прочитать написанное человеку, чья манера писать вам нравится.

Корректность — это стиль написанного. Стиль определяется жанром, структурой работы, целями, которые ставит перед собой пишущий, читателями, к которым он обращается.

5. Методические рекомендации по подготовке семинарским занятиям

Семинар представляет собой комплексную форму и завершающее звено в изучении определенных тем, предусмотренных программой учебной дисциплины. Комплексность данной формы занятий определяется тем, что в ходе её проведения сочетаются выступления обучающихся и преподавателя: рассмотрение обсуждаемой проблемы и анализ различных, часто дискуссионных позиций; обсуждение мнений обучающихся и разъяснение (консультация) преподавателя; углубленное изучение теории и приобретение навыков умения ее использовать в практической работе.

По своему назначению семинар, в процессе которого обсуждается та или иная научная проблема, способствует:

- углубленному изучению определенного раздела учебной дисциплины, закреплению знаний;
- отработке методологии и методических приемов познания;
- выработке аналитических способностей, умения обобщения и формулирования выводов;
- приобретению навыков использования научных знаний в практической деятельности;
- выработке умения кратко, аргументированно и ясно излагать обсуждаемые вопросы;
- осуществлению контроля преподавателя за ходом обучения.

Семинары представляет собой *дискуссию* в пределах обсуждаемой темы (проблемы). Дискуссия помогает участникам семинара приобрести более совершенные знания, проникнуть в суть изучаемых проблем. Выработать методологию, овладеть методами анализа социально-экономических процессов. Обсуждение должно носить творческий характер с четкой и убедительной аргументацией.

По своей структуре семинар начинается со вступительного слова преподавателя, в котором кратко излагаются место и значение обсуждаемой темы (проблемы) в данной дисциплине, напоминаются порядок и направления ее обсуждения. Конкретизируется ранее известный обучающимся план проведения занятия. После этого начинается процесс обсуждения вопросов обучающимися. Завершается занятие подведением итогов обсуждения, заключительным словом преподавателя.

Проведение семинарских занятий в рамках учебной группы (20 - 25 человек) позволяет обеспечить активное участие в обсуждении проблемы всех присутствующих.

По ходу обсуждения темы помните, что изучение теории должно быть связано с определением (выработкой) средств, путей применения теоретических положений в практической деятельности, например, при выполнении функций государственного служащего. В то же время важно не свести обсуждение научной проблемы только к пересказу случаев из практики работы, к критике имеющих место недостатков. Дискуссии имеют важное значение: учат дисциплине ума, умению выступать по существу, мыслить логически, выделяя главное, критически оценивать выступления участников семинара.

В процессе проведения семинара обучающиеся могут использовать разнообразные по своей форме и характеру пособия, демонстрируя фактический, в том числе статистический материал, убедительно подтверждающий теоретические выводы и положения. В завершение обсудите результаты работы семинара и сделайте выводы, что хорошо усвоено, а над чем следует дополнительно поработать.

В целях эффективности семинарских занятий необходима обстоятельная подготовка к их проведению. В начале семестра (учебного года) возьмите в библиотеке необходимые методические материалы для своевременной подготовки к семинарам. Готовясь к конкретной теме занятия следует ознакомиться с новыми официальными документами, статьями в периодических журналах, вновь вышедшими монографиями.

6. Методические рекомендации по подготовке к дискуссии

Современная практика предлагает широкий круг типов семинарских занятий. Среди них особое место занимает *семинар-дискуссия*, где в диалоге хорошо усваивается новая информация, видны убеждения студента, обсуждаются противоречия (явные и скрытые) и недостатки. Для обсуждения берутся конкретные актуальные вопросы, с которыми студенты предварительно ознакомлены. Дискуссия является одной из наиболее эффективных технологий группового взаимодействия, обладающей особыми возможностями в обучении, развитии и воспитании будущего специалиста.

Дискуссия (от лат. discussio - рассмотрение, исследование) - способ организации совместной деятельности с целью интенсификации процесса принятия решений в группе посредством обсуждения какого-либо вопроса или проблемы.

Дискуссия обеспечивает активное включение студентов в поиск истины; создает условия для открытого выражения ими своих мыслей, позиций, отношений к обсуждаемой теме и обладает особой возможностью воздействия на установки ее участников в процессе группового взаимодействия. Дискуссию можно рассматривать как *метод интерактивного обучения* и как особую технологию, включающую в себя другие методы и приемы обучения: «мозговой штурм», «анализ ситуаций» и т.д.

Обучающий эффект дискуссии определяется предоставляемой участнику возможностью получить разнообразную информацию от собеседников, продемонстрировать и повысить свою компетентность, проверить и уточнить свои представления и взгляды на обсуждаемую проблему, применить имеющиеся знания в процессе совместного решения учебных и профессиональных задач.

Развивающая функция дискуссии связана со стимулированием творчества обучающихся, развитием их способности к анализу информации и аргументированному, логически выстроенному доказательству своих идей и взглядов, с повышением коммуникативной активности студентов, их эмоциональной включенности в учебный процесс.

Влияние дискуссии на личностное становление студента обуславливается ее целостно - ориентирующей направленностью, созданием благоприятных условий для проявления индивидуальности, самоопределения в существующих точках зрения на определенную проблему, выбора своей позиции; для формирования умения взаимодействовать с другими, слушать и слышать окружающих, уважать чужие убеждения, принимать оппонента, находить точки соприкосновения, соотносить и согласовывать свою позицию с позициями других участников обсуждения.

Безусловно, наличие оппонентов, противоположных точек зрения всегда обостряет дискуссию, повышает ее продуктивность, позволяет создавать с их помощью конструктивный конфликт для более эффективного решения обсуждаемых проблем.

Существует несколько видов дискуссий, использование того или иного типа дискуссии зависит от характера обсуждаемой проблемы и целей дискуссии.

Дискуссия- диалог чаще всего применяется для совместного обсуждения учебных и производственных проблем, решение которых может быть достигнуто путем взаимодополнения, группового взаимодействия по принципу «индивидуальных вкладов» или на основе согласования различных точек зрения, достижения консенсуса.

Дискуссия - спор используется для всестороннего рассмотрения сложных проблем, не имеющих однозначного решения даже в науке, социальной, политической жизни, производственной практике и т.д. Она построена на принципе «позиционного противостояния» и ее цель - не столько решить проблему, сколько побудить участников дискуссии задуматься над проблемой, уточнить и определить свою позицию; научить аргументировано отстаивать свою точку зрения и в то же время осознать право других иметь свой взгляд на эту проблему, быть индивидуальностью.

Условия эффективного проведения дискуссии:

- информированность и подготовленность студентов к дискуссии,
- свободное владение материалом, привлечение различных источников для аргументации отстаиваемых положений;
- правильное употребление понятий, используемых в дискуссии, их единообразное понимание;
- корректность поведения, недопустимость высказываний, задевающих личность оппонента; установление регламента выступления участников;
- полная включенность группы в дискуссию, участие каждого студента в ней.

Подготовка студентов к дискуссии: если тема объявлена заранее, то следует ознакомиться с указанной литературой, необходимыми справочными материалами, продумать свою позицию, четко сформулировать аргументацию, выписать цитаты, мнения специалистов.

В проведении дискуссии выделяется несколько этапов.

Этап 1-й, введение в дискуссию: формулирование проблемы и целей дискуссии; определение значимости проблемы, совместная выработка правил дискуссии; выяснение однозначности понимания темы дискуссии, используемых в ней терминов, понятий.

Этап 2-й, обсуждение проблемы: обмен участниками мнениями по каждому вопросу. Цель этапа - собрать максимум мнений, идей, предложений, соотнося их друг с другом.

Этап 3-й, подведение итогов обсуждения: выработка студентами согласованного мнения и принятие группового решения.

Далее подводятся итоги дискуссии, заслушиваются и защищаются проектные задания. После этого проводится "мозговой штурм" по нерешенным проблемам дискуссии, а также выявляются прикладные аспекты, которые можно рекомендовать для включения в курсовые и дипломные работы или в апробацию на практике.

Семинары-дискуссии проводятся с целью выявления мнения студентов по актуальным и проблемным вопросам.

7. Методические рекомендации по подготовке к сдаче экзаменов и зачетов

Экзамен - одна из важнейших частей учебного процесса, имеющая огромное значение.

Во-первых, готовясь к экзамену, студент приводит в систему знания, полученные на лекциях, семинарах, практических и лабораторных занятиях, разбирается в том, что осталось непонятным, и тогда изучаемая им дисциплина может быть воспринята в полном объеме с присущей ей строгостью и логичностью, ее практической направленностью. А это чрезвычайно важно для будущего специалиста.

Во-вторых, каждый хочет быть волевым и сообразительным., выдержанным и целеустремленным, иметь хорошую память, научиться быстро находить наиболее рациональное решение в трудных ситуациях. Очевидно, что все эти качества не только украшают человека, но и делают его наиболее действенным членом коллектива. Подготовка и сдача экзамена помогают студенту глубже усвоить изучаемые дисциплины, приобрести навыки и качества, необходимые хорошему специалисту.

Конечно, успех на экзамене во многом обусловлен тем, насколько систематически и глубоко работал студент в течение семестра. Совершенно очевидно, что серьезно продумать и усвоить содержание изучаемых дисциплин за несколько дней подготовки к экзамену просто невозможно даже для очень способного студента. И, кроме того, хорошо известно, что быстро выученные на память разделы учебной дисциплины так же быстро забываются после сдачи экзамена.

При подготовке к экзамену студенты не только повторяют и дорабатывают материал дисциплины, которую они изучали в течение семестра, они обобщают полученные знания, осмысливают методологию предмета, его систему, выделяют в нем основное и главное, воспроизводят общую картину с тем, чтобы яснее понять связь между отдельными элементами дисциплины. Вся эта обобщающая работа проходит в условиях напряжения воли и сознания, при значительном отвлечении от повседневной жизни, т. е. в условиях, благоприятствующих пониманию и запоминанию.

Подготовка к экзаменам состоит в приведении в порядок своих знаний. Даже самые способные студенты не в состоянии в короткий период зачетно-экзаменационной сессии усвоить материал целого семестра, если они над ним не работали в свое время. Для тех, кто мало занимался в семестре, экзамены принесут мало пользы: что быстро пройдено, то быстро и забудется. И хотя в некоторых случаях студент может «проскочить» через экзаменационный барьер, в его подготовке останется серьезный пробел, трудно восполняемый впоследствии.

Определив назначение и роль экзаменов в процессе обучения, попытаемся на этой основе пояснить, как лучше готовиться к ним.

Экзаменам, как правило, предшествует защита курсовых работ (проектов) и сдача зачетов. К экзаменам допускаются только студенты, защитившие все курсовые работы (проекты) и сдавшие все зачеты. В вузе сдача зачетов организована так, что при систематической работе в течение семестра, своевременной и успешной сдаче всех текущих работ, предусмотренных графиком учебного процесса, большая часть зачетов не вызывает повышенной трудности у студента. Студенты, работавшие в семестре по плану, подходят к экзаменационной сессии без напряжения, без излишней затраты сил в последнюю, «зачетную» неделю.

Подготовку к экзамену следует начинать с первого дня изучения дисциплины. Как правило, на лекциях подчеркиваются наиболее важные и трудные вопросы или разделы дисциплины, требующие внимательного изучения и обдумывания. Нужно эти вопросы выделить и обязательно постараться разобраться в них, не дожидаясь экзамена, проработать их, готовясь к семинарам, практическим или лабораторным занятиям, попробовать самостоятельно решить несколько типовых задач. И если, несмотря на это, часть материала осталась неувоенной, ни в коем случае нельзя успокаиваться, надеясь

на то, что это не попадет на экзамене. Факты говорят об обратном; если те или другие вопросы учебной дисциплины не вошли в экзаменационный билет, преподаватель может их задать (и часто задает) в виде дополнительных вопросов.

Точно такое же отношение должно быть выработано к вопросам и задачам, перечисленным в программе учебной дисциплины, выдаваемой студентам в начале семестра. Обычно эти же вопросы и аналогичные задачи содержатся в экзаменационных билетах. Не следует оставлять без внимания ни одного раздела дисциплины: если не удалось в чем-то разобраться самому, нужно обратиться к товарищам; если и это не помогло выяснить какой-либо вопрос до конца, нужно обязательно задать этот вопрос преподавателю на предэкзаменационной консультации. Чрезвычайно важно приучить себя к умению самостоятельно мыслить, учиться думать, понимать суть дела. Очень полезно после проработки каждого раздела восстановить в памяти содержание изученного материала, кратко записав это на листе бумаги, создать карту памяти (умственную карту), изобразить необходимые схемы и чертежи (логико-графические схемы), например, отобразить последовательность вывода теоремы или формулы. Если этого не сделать, то большая часть материала останется не понятой, а лишь формально заученной, и при первом же вопросе экзаменатора студент убедится в том, насколько поверхностно он усвоил материал.

В период экзаменационной сессии происходит резкое изменение режима работы, отсутствует посещение занятий по расписанию. При всяком изменении режима работы очень важно скорее приспособиться к новым условиям. Поэтому нужно сразу выбрать такой режим работы, который сохранился бы в течение всей сессии, т. е. почти на месяц. Необходимо составить для себя новый распорядок дня, чередуя занятия с отдыхом. Для того чтобы сократить потерю времени на включение в работу, рабочие периоды целесообразно делать длительными, разделив день примерно на три части: с утра до обеда, с обеда до ужина и от ужина до сна.

Каждый рабочий период дня надо заканчивать отдыхом. Наилучший отдых в период экзаменационной сессии - прогулка, кратковременная пробежка или какой-либо неусттомительный физический труд.

При подготовке к экзаменам основное направление дают программа учебной дисциплины и студенческий конспект, которые указывают, что наиболее важно знать и уметь делать. Основной материал должен прорабатываться по учебнику (если такой имеется) и учебным пособиям, так как конспекта далеко недостаточно для изучения дисциплины. Учебник должен быть изучен в течение семестра, а перед экзаменом сосредоточьте внимание на основных, наиболее сложных разделах. Подготовку по каждому разделу следует заканчивать восстановлением по памяти его краткого содержания в логической последовательности.

За один - два дня до экзамена назначается консультация. Если ее правильно использовать, она принесет большую пользу. Во время консультации студент имеет полную возможность получить ответ на нее ни ясные ему вопросы. А для этого он должен проработать до консультации все темы дисциплины. Кроме того, преподаватель будет отвечать на вопросы других студентов, что будет для вас повторением и закреплением знаний. И еще очень важное обстоятельство: преподаватель на консультации, как правило, обращает внимание на те вопросы, по которым на предыдущих экзаменах ответы были неудовлетворительными, а также фиксирует внимание на наиболее трудных темах дисциплины. Некоторые студенты не приходят на консультации либо потому, что считают, что у них нет вопросов к преподавателю, либо полагают, что у них и так мало времени и лучше самому прочитать материал в конспекте или в учебнике. Это глубокое заблуждение. Никакая другая работа не сможет принести столь значительного эффекта накануне экзамена, как консультация преподавателя.

Но консультация не может возместить отсутствия длительной работы в течение семестра и помочь за несколько часов освоить материал, требующийся к экзамену. На

консультации студент получает ответы на трудные или оставшиеся неясными вопросы и, следовательно, дорабатывается материал. Консультации рекомендуется посещать, подготовив к ним все вопросы, вызывающие сомнения. Если студент придет на консультацию, не проработав всего материала, польза от такой консультации будет невелика.

Итак, *основные советы* для подготовки к сдаче зачетов и экзаменов состоят в следующем:

- лучшая подготовка к зачетам и экзаменам - равномерная работа в течение всего семестра;
- используйте программы учебных дисциплин - это организует вашу подготовку к зачетам и экзаменам;
- учитывайте, что для полноценного изучения учебной дисциплины необходимо время;
- составляйте планы работы во времени;
- работайте равномерно и ритмично;
- курсовые работы (проекты) желательно защищать за одну - две недели до начала зачетно-экзаменационной сессии;
- все зачеты необходимо сдавать до начала экзаменационной сессии;
- помните, что конспект не заменяет учебник и учебные пособия, а помогает выбрать из него основные вопросы и ответы;
- при подготовке наибольшее внимание и время уделяйте трудным и непонятным вопросам учебной дисциплины;
- грамотно используйте консультации;
- соблюдайте правильный режим труда и отдыха во время сессии, это сохранит работоспособность и даст хорошие результаты;
- учитесь владеть собой на зачете и экзамене;
- учитесь точно и кратко передавать свои мысли, поясняя их, если нужно, логико-графическими схемами.

Очень важным условием для правильного режима работы в период экзаменационной сессии является нормальный сон, иначе в день экзамена не будет чувства бодрости и уверенности.

ЗАКЛЮЧЕНИЕ

Методические указания по выполнению самостоятельной работы обучающихся являются неотъемлемой частью процесса обучения в вузе. Правильная организация самостоятельной работы позволяет обучающимся развивать умения и навыки в усвоении и систематизации приобретаемых знаний, обеспечивает высокий уровень успеваемости в период обучения, способствует формированию навыков совершенствования профессионального мастерства. Также внеаудиторное время включает в себя подготовку к аудиторным занятиям и изучение отдельных тем, расширяющих и углубляющих представления обучающихся по разделам изучаемой дисциплины.

Таким образом, обучающийся используя методические указания может в достаточном объеме усвоить и успешно реализовать конкретные знания, умения, навыки и получить опыт при выполнении следующих условий:

- 1) систематическая самостоятельная работа по закреплению полученных знаний и навыков;
- 2) добросовестное выполнение заданий;
- 3) выяснение и уточнение отдельных предпосылок, умозаключений и выводов, содержащихся в учебном курсе;
- 4) сопоставление точек зрения различных авторов по затрагиваемым в учебном курсе проблемам; выявление неточностей и некорректного изложения материала в периодической и специальной литературе;
- 5) периодическое ознакомление с последними теоретическими и практическими достижениями в области управления персоналом;
- 6) проведение собственных научных и практических исследований по одной или нескольким актуальным проблемам для *HR*;
- 7) подготовка научных статей для опубликования в периодической печати, выступление на научно-практических конференциях, участие в работе студенческих научных обществ, круглых столах и диспутах по проблемам управления персоналом.

Контроль результатов внеаудиторной самостоятельной работы студентов осуществляется в пределах времени, отведенного на обязательные учебные занятия по дисциплине

СПИСОК ИСПОЛЬЗОВАННЫХ ИСТОЧНИКОВ

1. Долгоруков А. Метод case-study как современная технология профессионально - ориентированного обучения [Электронный ресурс]. Режим доступа: <http://evolkov.net/case/case.study.html>
2. Методические рекомендации по написанию реферата. [Электронный ресурс]. Режим доступа: <http://www.hse.spb.ru/edu/recommendations/method-referat-2005.phtml>
3. Фролова Н. А. Реферирование и аннотирование текстов по специальности (на материале немецкого языка): Учеб. пособие / ВолгГТУ, Волгоград, 2006. - С.5.

МИНИСТЕРСТВО НАУКИ И ВЫСШЕГО ОБРАЗОВАНИЯ РОССИЙСКОЙ
ФЕДЕРАЦИИ
ФГБОУ ВО «Уральский государственный горный университет»

УТВЕРЖДАЮ
Проректор по учебно-методическому
комплексу _____ С.А.Упоров

**МЕТОДИЧЕСКИЕ РЕКОМЕНДАЦИИ И ЗАДАНИЯ К
КОНТРОЛЬНЫМ РАБОТАМ**
Б1.О.ДВ.01.02 КОММУНИКАТИВНАЯ КУЛЬТУРА ЛИЧНОСТИ

Направление подготовки/специальность

21.05.04 Горное дело

Специализация

Горнопромышленная и нефтегазовая экология

формы обучения: **очная**

год набора: 2021

Автор: Гладкова И. В., доцент, канд. филос. н.

Одобрена на заседании кафедры

Философии и культурологии

(название кафедры)

Зав. кафедрой



(подпись)

Беляев В.П.

(Фамилия И.О.)

Протокол №1 от 14.09.2020

(Дата)

Рассмотрена методической комиссией

Инженерно-экономического факультета

(название факультета)

Председатель

(подпись)

Мочалова Л. А.

(Фамилия И.О.)

Протокол № 2 от 12.10.2020

(Дата)

Екатеринбург

СОДЕРЖАНИЕ

1	Общие указания	3
2	Порядок выполнения контрольной работы	4
3	Требования к структуре и содержанию контрольной работы	5
4	Требования к оформлению контрольной работы	7
5	Критерии оценки контрольной работы	9
6	Примерные темы рефератов по дисциплине	11
7	Список использованных источников	13

1. Общие указания

Учебным планом специальности предусматривается написание контрольной работы по дисциплине *Коммуникативная культура личности*.

Контрольная работа – это вид внеаудиторной самостоятельной работы студента. Внеаудиторная самостоятельная работа – планируемая учебная, научно-исследовательская работа студентов, выполняемая во внеаудиторное время по заданию и при методическом руководстве преподавателя, но без его непосредственного участия:

Цель выполнения контрольной работы: углубить, систематизировать и закрепить полученные студентом теоретические знания и практические навыки по избранной теме изучаемого предмета.

В процессе выполнения контрольной работы решаются следующие *задачи*:

- углубление и расширение теоретических знаний;
- формирование умений использовать нормативную, правовую, справочную документацию и специальную литературу;
- развитие познавательных способностей и активности студентов: творческой инициативы, самостоятельности, ответственности и организованности;
- формирование самостоятельности мышления, способностей к саморазвитию, самосовершенствованию и самореализации;
- формирование практических (общеучебных и профессиональных) умений и навыков;
- развитие исследовательских умений;
- получение навыков эффективной самостоятельной профессиональной (практической и научно-теоретической) деятельности.

Перечень тем разрабатывается преподавателем. Тема контрольной работы выбирается студентом самостоятельно из предложенного списка тем.

2. Порядок выполнения контрольной работы

Контрольная работа по дисциплине Развитие навыков критического мышления выполняется в виде реферата. Слово "реферат" происходит от латинского – *referre* – докладывать, сообщать. Научная работа реферат – это сжатое изложение в устной или письменной форме содержания какого-либо вопроса или темы на основе критического обзора информации.

Написание реферата – вид самостоятельной работы студента, содержащий информацию, дополняющую и развивающую основную тему, изучаемую на аудиторных занятиях. Реферат может включать обзор нескольких источников и служить основой для доклада на семинарах, конференциях.

В зависимости от содержания и назначения в учебном процессе рефераты можно подразделить на два основных типа: научно-проблемные и обзорно-информационные.

Научно-проблемный реферат. При написании такого реферата следует изучить и кратко изложить имеющиеся в литературе суждения по определенному, спорному в теории, вопросу (проблеме) по данной теме, высказать по этому вопросу (проблеме) собственную точку зрения с соответствующим ее обоснованием.

Обзорно-информационный реферат. Разновидностями такого реферата могут быть следующие:

- 1) краткое изложение основных положений той или иной книги, монографии, содержащих материалы, относящиеся к изучаемой теме по курсу дисциплины;
- 2) подбор и краткое изложение содержания статей по определенной проблеме (теме, вопросу), опубликованных в различных журналах за определенный.

Подготовку контрольной работы следует начинать с повторения соответствующего раздела дисциплины, используя учебники, учебные пособия по данной теме и конспекты лекций, прочитанных ранее.

Приступать к выполнению работы без изучения основных положений и понятий науки, не следует, так как в этом случае студент, как правило, студент плохо ориентируется в материале, не может отграничить смежные вопросы и сосредоточить внимание на основных, первостепенных проблемах рассматриваемой темы.

После выбора темы необходимо внимательно изучить методические рекомендации по подготовке контрольной работы, составить план работы, который должен включать основные вопросы, охватывающие в целом всю прорабатываемую тему.

При подготовке реферата необходимо соблюдать следующие правила:

- ясно и четко сформулировать цель и задачи реферата, отражающие тему или решение проблемы;
- найти литературу по выбранной теме;
- составить перечень источников, обязательных к прочтению.

3. Требования к структуре и содержанию контрольной работы

Структура реферата содержит три раздела:

Введение. В этом разделе раскрывается цель и задачи работы; предмет исследования, здесь необходимо сформулировать проблему, которая будет проанализирована в реферате, изложить своё отношение к ней, то есть мотивацию выбора; определить особенность постановки данной проблемы авторами изученной литературы; объяснить актуальность, раскрыть степень научной разработанности и социальную значимость выбранной темы. Введение должно быть кратким, от одной до полутора страниц.

Основная часть. Разделы, главы, параграфы основной части должны быть направлены на рассмотрение узловых моментов в теме реферата. Изложение содержания изученной литературы предполагает его критическое осмысление, глубокий логический анализ.

Каждый раздел основной части реферата предполагает детальное изучение отдельного вопроса темы и последовательное изложение структуры

текстового материала с обязательными ссылками на первоисточник. В целом, содержание основной части должно отражать позиции отдельных авторов, сравнительную характеристику этих позиций, выделение узловых вопросов дискурса по выбранной для исследования теме.

Изложение каждого вопроса необходимо начать с написания заголовка, соответствующему оглавлению, который должен отражать содержание текста. Заголовки от текста следует отделять интервалами. Каждый заголовок обязательно должен предшествовать непосредственно своему тексту. В том случае, когда на очередной странице остаётся место только для заголовка и нет места ни для одной строчки текста, заголовок нужно писать на следующей странице.

Излагая вопрос, каждый новый смысловой абзац необходимо начать с красной строки. Закончить изложение вопроса следует выводом, итогом по содержанию данного раздела.

Заключение. В заключении автор реферата должен сформулировать личную позицию в отношении изученной проблемы и предложить, может быть, свои способы её решения. Целесообразно сделать общие выводы по теме реферата и ещё раз отметить её актуальность и социальную значимость.

Список использованных источников и литературы.

Написание рефератов является одной из форм обучения студентов, направленной на организацию и повышение уровня самостоятельной работы, подготовка реферата формирует навыки изложения своих мыслей в письменной форме грамотным языком, хорошим стилем.

Качество текста складывается из четырех основных компонентов: ясности мысли, внятности, грамотности и корректности.

Мысль - это содержание написанного. Необходимо четко и ясно формулировать идеи, которые хотите выразить, в противном случае вам не удастся донести эти идеи и сведения до окружающих.

Внятность - это доступность текста для понимания. Легче всего ее можно достичь, пользуясь логично и последовательно тщательно выбранными словами, фразами и взаимосвязанными абзацами, раскрывающими тему.

Грамотность отражает соблюдение норм грамматики и правописания. Если в чем-то сомневаетесь, загляните в учебник, справьтесь в словаре или руководстве по стилистике или дайте прочитать написанное человеку, чья манера писать вам нравится.

Корректность — это стиль написанного. Стиль определяется жанром, структурой работы, целями, которые ставит перед собой пишущий, читателями, к которым он обращается

По всем возникшим вопросам студенту следует обращаться за консультацией преподавателю. Срок выполнения контрольной работы определяется преподавателем и она должна быть сдана не позднее, чем за неделю до экзамена (зачета).

4. Требования к оформлению контрольной работы

Контрольная работа излагается логически последовательно, грамотно и разборчиво. Она обязательно должна иметь титульный лист. Он содержит название высшего учебного заведения, название темы, фамилию, инициалы, учёное звание и степень научного руководителя, фамилию, инициалы студента, шифр или номер группы.

На следующем листе приводится содержание контрольной работы. Оно включает в себя: введение, название вопросов, заключение, список литературы.

Страницы контрольной работы должны иметь сквозную нумерацию. На титульном листе номер страницы не ставится. Оптимальный объём контрольной работы 10-15 страниц машинописного текста (размер шрифта 14) через полуторный интервал на стандартных листах формата А-4, поля все –20 мм.

В тексте контрольной работы не допускается произвольное сокращение слов (кроме общепринятых).

Написание реферата предполагает изучение научной литературы и правильное цитирование источников. В содержании контрольной работы необходимо показать знание рекомендованной литературы по данной теме, но при этом следует избегать чрезмерного цитирования. При использовании цитат необходимо указывать точные ссылки на используемый источник: указание автора (авторов), название работы, место и год издания, страницы.

В процессе работы над первоисточниками целесообразно делать записи, выписки абзацев, цитат, относящихся к избранной теме. При изучении специальной юридической литературы (монографий, статей, рецензий и т.д.) важно обратить внимание на различные точки зрения авторов по исследуемому вопросу, на его приводимую аргументацию и выводы, которыми опровергаются иные концепции.

Кроме рекомендованной специальной литературы, можно использовать любую дополнительную литературу, которая необходима для раскрытия темы контрольной работы. Если в период написания контрольной работы были приняты новые нормативно-правовые акты, относящиеся к излагаемой теме, их необходимо изучить и использовать при её выполнении.

В конце контрольной работы приводится полный библиографический перечень использованных нормативно-правовых актов и специальной литературы. Данный список условно можно подразделить на следующие части:

1. Нормативно-правовые акты (даются по их юридической силе).
2. Учебники, учебные пособия.
3. Монографии, учебные, учебно-практические пособия.
4. Периодическая печать.

Первоисточники даются по алфавиту.

Оформление библиографических ссылок осуществляется в следующем порядке:

1. Фамилия и инициалы автора (коллектив авторов) в именительном падеже. При наличии трех и более авторов допускается указывать фамилии и инициалы первых двух и добавить «и др.». Если книга написана авторским коллективом, то ссылка делается на название книги и её редактора. Фамилию и инициалы редактора помещают после названия книги.

2. Полное название первоисточника в именительном падеже.

3. Место издания.

4. Год издания.

5. Общее количество страниц в работе.

Ссылки на журнальную или газетную статью должны содержать кроме указанных выше данных, сведения о названии журнала или газеты.

Ссылки на нормативный акт делаются с указанием Собрания законодательства РФ, исключение могут составлять ссылки на Российскую газету в том случае, если данный нормативный акт еще не опубликован в СЗ РФ.

При использовании цитат, идей, проблем, заимствованных у отдельных авторов, статистических данных необходимо правильно и точно делать внутритекстовые ссылки на первоисточник.

При оформлении реферата необходимо ориентироваться на правила и установленные стандарты для учебных и научных работ.

5. Критерии оценки контрольной работы

Критерии оценивания:

- достижение поставленной цели и задач исследования (новизна и актуальность поставленных в реферате проблем, правильность формулирования цели, определения задач исследования, правильность выбора методов решения задач и реализации цели; соответствие выводов решаемым задачам, поставленной цели, убедительность выводов);

- уровень эрудированности автора по изученной теме (знание автором состояния изучаемой проблематики, цитирование источников, степень использования в работе результатов исследований);

- личные заслуги автора реферата (новые знания, которые получены помимо основной образовательной программы, новизна материала и рассмотренной проблемы, научное значение исследуемого вопроса);

- культура письменного изложения материала (логичность подачи материала, грамотность автора);

- культура оформления материалов работы (соответствие реферата всем стандартным требованиям);

- знания и умения на уровне требований стандарта данной дисциплины: знание фактического материала, усвоение общих понятий и идей;

- степень обоснованности аргументов и обобщений (полнота, глубина, всестороннее раскрытие темы, корректность аргументации и системы доказательств, характер и достоверность примеров, иллюстративного материала, наличие знаний интегрированного характера, способность к обобщению);

- качество и ценность полученных результатов (степень завершенности реферативного исследования, спорность или однозначность выводов);

- корректное использование литературных источников, грамотное оформление ссылок.

По результатам проверки контрольная работа оценивается по пяти-балльной системе

Оценка за реферат определяется простым суммированием баллов:

Критерии оценки ответа на вопрос	Количество баллов
Соответствие содержания теме	1
Правильность использования и понимания научных источников	1

Самостоятельность выводов, обоснованность суждений	1
Глубина проработки материала	1
Соответствие оформления работы стандартам	1
Итого	0-5

5 баллов (90-100%) - оценка «отлично»

4 балла (70-89%) - оценка «хорошо»

3 балла (50-69%) - оценка «удовлетворительно»

0-2 балла (0-49%) - оценка «неудовлетворительно»

В случае отрицательной оценки, студент должен ознакомиться с замечаниями и, устранив недостатки, повторно сдать работу на проверку.

6. Примерная тематика рефератов

1. Функции критического мышления, его роль в жизни человека и общества.
2. Практическое значение критического мышления в условиях глобализации современного общества.
3. Связь критического мышления с творческим и проблемным мышлением.
4. Практическое значение критического мышления в условиях глобализации современного общества.
5. Отличие критического мышления от некритического (обыденного) и докритического мышления.
6. Элементы критического мышления в философии Древнего Востока (учение Конфуция, буддизм).
7. Истоки критического мышления в ранней Античной философии (милетская школа, Пифагор, элейская школа).
8. Развитие КМ в классический период (Сократ, Платон, Аристотель) и эллинистический период (скептицизм, стоицизм) Античной философии.
9. Идеи критического мышления в Средневековой философии и философии Возрождения.
10. Формирование системного подхода к критическому мышлению в философии Нового времени (эмпиризм, рационализм).
11. Критическая философия И. Канта.
12. Развитие критического мышления в постклассической философии XIX века (позитивизм, иррационализм, марксизм).
13. Формирование целостного представления о критическом мышлении в философии и науке XX века.

14. Основные тенденции развития КМ в современном обществе.
15. Проблема принятия решения в КМ.
16. Современные технологии развития критического мышления.
17. Сущность и основные черты критического мышления.
18. Формирование целостного представления о критическом мышлении в философии и науке XX века. Основные тенденции развития критического мышления в современном обществе.
19. Проблема принятия решения в критического мышления.
20. Принципы совместной работы для решения проблемной ситуации.
21. Формы взаимодействия во временном творческом коллективе (совместный поиск, перекрестная дискуссия, экспертная оценка, выбор).

СПИСОК ИСПОЛЬЗОВАННЫХ ИСТОЧНИКОВ

1. Долгоруков А. Метод case-study как современная технология профессионально - ориентированного обучения [Электронный ресурс]. Режим доступа: <http://evolkov.net/case/case.study.html/>
2. Методические рекомендации по написанию реферата. [Электронный ресурс]. Режим доступа: <http://www.hse.spb.ru/edu/recommendations/method-referat-2005.phtml>
3. Фролова Н. А. Реферирование и аннотирование текстов по специальности (на материале немецкого языка): Учеб. пособие / ВолГТУ, Волгоград, 2006.

МИНОБРНАУКИ РОССИИ

ФГБОУ ВО «Уральский государственный горный университет»

УТВЕРЖДАЮ

Проректор по учебно-методическому
комплексу _____ С.А.Упоров

МЕТОДИЧЕСКИЕ УКАЗАНИЯ ПО САМОСТОЯТЕЛЬНОЙ РАБОТЕ СТУДЕНТОВ

Б1.О.ДВ.01.02 КОММУНИКАТИВНАЯ КУЛЬТУРА ЛИЧНОСТИ

Специальность
21. 05.04 Горное дело

Специализация № 8

Горнопромышленная экология вание

формы обучения: **очная, заочная**

год набора: 2021

Автор: Гладкова И. В., доцент, канд. филос. н.

Одобрена на заседании кафедры

Рассмотрена методической комиссией

Философии и культурологии

Инженерно-экономического факультета

(название кафедры)

(название факультета)

Зав. кафедрой

Председатель

(подпись)

(подпись)

Беляев В.П.

Мочалова Л. А.

(Фамилия И.О.)

(Фамилия И.О.)

Протокол № 1 от 14.09.2020

Протокол № 2 от 12.10.2020

(Дата)

(Дата)

Екатеринбург
2020

СОДЕРЖАНИЕ

	Введение	3
1	Методические рекомендации по работе с текстом лекций	5
2	Методические рекомендации по подготовке к опросу	8
3	Методические рекомендации по подготовке доклада (презентации)	9
4	Методические рекомендации по написанию эссе	11
5	Методические рекомендации по подготовке к семинарским занятиям	14
6	Методические рекомендации по подготовке к дискуссии	15
7	Методические рекомендации по подготовке к сдаче экзаменов и зачетов	17
	Заключение	20
	Список использованных источников	21

ВВЕДЕНИЕ

Инициативная самостоятельная работа студента есть неотъемлемая составная часть учебы в вузе. В современном формате высшего образования значительно возрастает роль самостоятельной работы студента. Правильно спланированная и организованная самостоятельная работа обеспечивает достижение высоких результатов в учебе.

Самостоятельная работа студента (СРС) - это планируемая учебная, учебно-исследовательская, научно-исследовательская работа студентов, выполняемая во внеаудиторное (аудиторное) время по заданию и при методическом руководстве преподавателя, но без его непосредственного участия, при сохранении ведущей роли студентов.

Целью СРС является овладение фундаментальными знаниями, профессиональными умениями и навыками по профилю будущей специальности, опытом творческой, исследовательской деятельности, развитие самостоятельности. Ответственности и организованности, творческого подхода к решению проблем учебного и профессионального уровней. Самостоятельная работа студента – важнейшая составная часть учебного процесса, обязательная для каждого студента, объем которой определяется учебным планом. Методологическую основу СРС составляет деятельностный подход, при котором цели обучения ориентированы на формирование умений решать типовые и нетиповые задачи, т. е. на реальные ситуации, в которых студентам надо проявить знание конкретной дисциплины. Предметно и содержательно СРС определяется государственным образовательным стандартом, действующими учебными планами и образовательными программами различных форм обучения, рабочими программами учебных дисциплин, средствами обеспечения СРС: учебниками, учебными пособиями и методическими руководствами, учебно-программными комплексами и т.д.

Самостоятельная работа студентов может рассматриваться как организационная форма обучения - система педагогических условий, обеспечивающих управление учебной деятельностью студентов по освоению знаний и умений в области учебной и научной деятельности без посторонней помощи.

Самостоятельная работа студентов проводится с целью:

- систематизации и закрепления полученных теоретических знаний и практических умений студентов;
- углубления и расширения теоретических знаний;
- формирования умений использовать нормативную, правовую, справочную документацию и специальную литературу;
- развития познавательных способностей и активности студентов: творческой инициативы, самостоятельности, ответственности и организованности;
- формирования самостоятельности мышления, способностей к саморазвитию, самосовершенствованию и самореализации;
- формирования практических (общеучебных и профессиональных) умений и навыков;
- развития исследовательских умений;
- получения навыков эффективной самостоятельной профессиональной (практической и научно-теоретической) деятельности.

Самостоятельная работа студента - это особым образом организованная деятельность, включающая в свою структуру такие компоненты, как:

- уяснение цели и поставленной учебной задачи;
- четкое и системное планирование самостоятельной работы;
- поиск необходимой учебной и научной информации;

- освоение информации и ее логическая переработка;
- использование методов исследовательской, научно-исследовательской работы для решения поставленных задач;
- выработка собственной позиции по поводу полученной задачи;
- представление, обоснование и защита полученного решения;
- проведение самоанализа и самоконтроля.

В учебном процессе выделяют два вида самостоятельной работы: аудиторная и внеаудиторная.

Аудиторная самостоятельная работа по дисциплине выполняется на учебных занятиях под непосредственным руководством преподавателя и по его заданию: текущие консультации, коллоквиум, прием и разбор домашних заданий и другие.

Внеаудиторная самостоятельная работа - планируемая учебная, учебно-исследовательская, научно-исследовательская работа студентов, выполняемая во внеаудиторное время по заданию и при методическом руководстве преподавателя, но без его непосредственного участия: подготовка презентаций, составление глоссария, подготовка к практическим занятиям, подготовка рецензий, аннотаций на статью, подготовка к дискуссиям, круглым столами.

СРС может включать следующие формы работ:

- изучение лекционного материала;
- работа с источниками литературы: поиск, подбор и обзор литературы и электронных источников информации по заданной проблеме курса;
- выполнение домашних заданий, выдаваемых на практических занятиях: тестов, докладов, контрольных работ и других форм текущего контроля;
- изучение материала, вынесенного на самостоятельное изучение; подготовка к практическим занятиям;
- подготовка к контрольной работе или коллоквиуму;
- подготовка к зачету, экзамену, другим аттестациям;
- написание реферата, эссе по заданной проблеме;
- выполнение расчетно-графической работы;
- выполнение курсовой работы или проекта;
- анализ научной публикации по определенной преподавателем теме, ее реферирование;
- исследовательская работа и участие в научных студенческих конференциях, семинарах и олимпиадах.

Особенностью организации самостоятельной работы студентов является необходимость не только подготовиться к сдаче зачета /экзамена, но и собрать, обобщить, систематизировать, проанализировать информацию по темам дисциплины.

Технология организации самостоятельной работы студентов включает использование информационных и материально-технических ресурсов образовательного учреждения. Для более эффективного выполнения самостоятельной работы по дисциплине преподаватель рекомендует студентам источники и учебно-методические пособия для работы, характеризует наиболее рациональную методику самостоятельной работы.

Самостоятельная работа может осуществляться индивидуально или группами студентов online и на занятиях в зависимости от цели, объема, конкретной тематики самостоятельной работы, уровня сложности, уровня умений студентов.

Подготовка к самостоятельной работе, не предусмотренная образовательной программой, учебным планом и учебно-методическими материалами, раскрывающими и конкретизирующими их содержание, осуществляется студентами инициативно, с целью реализации собственных учебных и научных интересов.

В качестве форм и методов контроля внеаудиторной самостоятельной работы студентов могут быть использованы обмен информационными файлами, семинарские занятия, тестирование, опрос, доклад, реферат, самоотчеты, контрольные работы, защита творческих работ и электронных презентаций и др.

1. Методические рекомендации по работе с текстом лекций

На лекционных занятиях необходимо конспектировать учебный материал. Обращать внимание на формулировки, определения, раскрывающие содержание тех или иных понятий, научные выводы и практические рекомендации, положительный опыт в ораторском мастерстве. Внимательное слушание и конспектирование лекций предполагает интенсивную умственную деятельность студента, и помогает усвоить учебный материал.

Желательно оставлять в рабочих конспектах поля, на которых делать пометки, дополняющие материал прослушанной лекции, а также подчеркивающие особую важность тех или иных теоретических положений, фиксировать вопросы, вызывающие личный интерес, варианты ответов на них, сомнения, проблемы, спорные положения. Рекомендуется вести записи на одной стороне листа, оставляя вторую сторону для размышлений, разборов, вопросов, ответов на них, для фиксирования деталей темы или связанных с ней фактов, которые припоминаются самим студентом в ходе слушания.

Слушание лекций - сложный вид интеллектуальной деятельности, успех которой обусловлен *умением слушать*, и стремлением воспринимать материал, нужно записывая в тетрадь. Запись лекции помогает сосредоточить внимание на главном, в ходе самой лекции продумать и осмыслить услышанное, осознать план и логику изложения материала преподавателем.

Такая работа нередко вызывает трудности у студентов: некоторые стремятся записывать все дословно, другие пишут отрывочно, хаотично. Чтобы избежать этих ошибок, целесообразно придерживаться ряда правил.

1. После записи ориентирующих и направляющих внимание данных (тема, цель, план лекции, рекомендованная литература) важно попытаться проследить, как они раскрываются в содержании, подкрепляются формулировками, доказательствами, а затем и выводами.

2. Записывать следует основные положения и доказывающие их аргументы, наиболее яркие примеры и факты, поставленные преподавателем вопросы для самостоятельной проработки.

3. Стремиться к четкости записи, ее последовательности, выделяя темы, подтемы, вопросы и подвопросы, используя цифровую и буквенную нумерацию (римские и арабские цифры, большие и малые буквы), красные строки, выделение абзацев, подчеркивание главного и т.д.

Форма записи материала может быть различной - в зависимости от специфики изучаемого предмета. Это может быть стиль учебной программы (назывные предложения), уместны и свои краткие пояснения к записям.

Студентам не следует подробно записывать на лекции «все подряд», но обязательно фиксировать то, что преподаватели диктуют – это базовый конспект, содержащий основные положения лекции: определения, выводы, параметры, критерии, аксиомы, постулаты, парадигмы, концепции, ситуации, а также мысли-маяки (ими часто являются афоризмы, цитаты, остроумные изречения). Запись лекции лучше вести в сжатой форме, короткими и четкими фразами. Каждому студенту полезно выработать свою систему сокращений, в которой он мог бы разобраться легко и безошибочно.

Даже отлично записанная лекция предполагает дальнейшую самостоятельную работу над ней (осмысление ее содержания, логической структуры, выводов). С целью доработки конспекта лекции необходимо в первую очередь прочитать записи, восстановить текст в памяти, а также исправить опiski, расшифровать не принятые ранее сокращения, заполнить пропущенные места, понять текст, вникнуть в его смысл. Далее прочитать материал по рекомендуемой литературе, разрешая в ходе чтения возникшие ранее затруднения, вопросы, а также дополняя и исправляя свои записи. В ходе доработки конспекта углубляются, расширяются и закрепляются знания, а также дополняется, исправляется и совершенствуется конспект. Доработанный конспект и

рекомендуемая литература используется при подготовке к практическому занятию. Знание лекционного материала при подготовке к практическому занятию обязательно.

Особенно важно в процессе самостоятельной работы над лекцией выделить новый понятийный аппарат, уяснить суть новых понятий, при необходимости обратиться к словарям и другим источникам, заодно устранив неточности в записях. Главное - вести конспект аккуратно и регулярно, только в этом случае он сможет стать подспорьем в изучении дисциплины.

Работа над лекцией стимулирует самостоятельный поиск ответов на самые различные вопросы: над какими понятиями следует поработать, какие обобщения сделать, какой дополнительный материал привлечь.

Важным средством, направляющим самообразование, является выполнение различных заданий по тексту лекции, например, составление ее развернутого плана или тезисов; ответы на вопросы проблемного характера, (скажем, об основных тенденциях развития той или иной проблемы); составление проверочных тестов по проблеме, написание по ней реферата, составление графических схем.

По своим задачам лекции могут быть разных жанров: *установочная лекция* вводит в изучение курса, предмета, проблем (что и как изучать), а *обобщающая лекция* позволяет подвести итог (зачем изучать), выделить главное, усвоить законы развития знания, преемственности, новаторства, чтобы применить обобщенный позитивный опыт к решению современных практических задач. Обобщающая лекция ориентирует в истории и современном состоянии научной проблемы.

В процессе освоения материалов обобщающих лекций студенты могут выполнять задания разного уровня. Например: задания *репродуктивного* уровня (составить развернутый план обобщающей лекции, составить тезисы по материалам лекции); задания *продуктивного* уровня (ответить на вопросы проблемного характера, составить опорный конспект по схеме, выявить основные тенденции развития проблемы); задания *творческого* уровня (составить проверочные тесты по теме, защитить реферат и графические темы по данной проблеме). Обращение к ранее изученному материалу не только помогает восстановить в памяти известные положения, выводы, но и приводит разрозненные знания в систему, углубляет и расширяет их. Каждый возврат к старому материалу позволяет найти в нем что-то новое, переосмыслить его с иных позиций, определить для него наиболее подходящее место в уже имеющейся системе знаний.

2. Методические указания по подготовке к опросу

Самостоятельная работа обучающихся включает подготовку к устному или письменному опросу на семинарских занятиях. Для этого обучающийся изучает лекции, основную и дополнительную литературу, публикации, информацию из Интернет-ресурсов. Темы и вопросы к семинарским занятиям, вопросы для самоконтроля приведены в методических указаниях по разделам и доводятся до обучающихся заранее.

Письменный опрос

Письменный опрос является одной из форм текущего контроля успеваемости студента. При изучении материала студент должен убедиться, что хорошо понимает основную терминологию темы, умеет ее использовать в нужном контексте. Желательно составить краткий конспект ответа на предполагаемые вопросы письменной работы, чтобы убедиться в том, что студент владеет материалом и может аргументировано, логично и грамотно письменно изложить ответ на вопрос. Следует обратить особое внимание на написание профессиональных терминов, чтобы избежать грамматических ошибок в работе. При изучении новой для студента терминологии рекомендуется изготовить карточки, которые содержат новый термин и его расшифровку, что значительно облегчит работу над материалом.

Устный опрос

Целью устного собеседования являются обобщение и закрепление изученного курса. Студентам предлагаются для освещения сквозные концептуальные проблемы. При подготовке следует использовать лекционный материал и учебную литературу. Для более глубокого постижения курса и более основательной подготовки рекомендуется познакомиться с указанной дополнительной литературой. Готовясь к семинару, студент должен, прежде всего, ознакомиться с общим планом семинарского занятия. Следует внимательно прочесть свой конспект лекции по изучаемой теме и рекомендуемую к теме семинара литературу. С незнакомыми терминами и понятиями следует ознакомиться в предлагаемом глоссарии, словаре или энциклопедии ¹.

Критерии качества устного ответа.

1. Правильность ответа по содержанию.
2. Полнота и глубина ответа.
3. Сознательность ответа (учитывается понимание излагаемого материала).
4. Логика изложения материала (учитывается умение строить целостный, последовательный рассказ, грамотно пользоваться профессиональной терминологией).
5. Рациональность использованных приемов и способов решения поставленной учебной задачи (учитывается умение использовать наиболее прогрессивные и эффективные способы достижения цели).
6. Своевременность и эффективность использования наглядных пособий и технических средств при ответе (учитывается грамотно и с пользой применять наглядность и демонстрационный опыт при устном ответе).
7. Использование дополнительного материала (приветствуется, но не обязательно для всех студентов).
8. Рациональность использования времени, отведенного на задание (не одобряется затянутость выполнения задания, устного ответа во времени, с учетом индивидуальных особенностей студентов)².

¹ Методические рекомендации для студентов [Электронный ресурс]: Режим доступа: http://lesgaft.spb.ru/sites/default/files/u57/metod.rekomendacii_dlya_studentov_21.pdf

² Методические рекомендации для студентов [Электронный ресурс]: http://priab.ru/images/metod_agro/Metod_Inostran_yazyk_35.03.04_Agro_15.01.2016.pdf

Ответ на каждый вопрос из плана семинарского занятия должен быть содержательным и аргументированным. Для этого следует использовать документы, монографическую, учебную и справочную литературу.

Для успешной подготовки к устному опросу, студент должен законспектировать рекомендуемую литературу, внимательно осмыслить лекционный материал и сделать выводы. Объем времени на подготовку к устному опросу зависит от сложности темы и особенностей организации обучающимся своей самостоятельной работы.

3. Методические рекомендации по подготовке доклада (презентации)

Доклад – публичное сообщение по заданной теме, представляющее собой развернутое изложение на определенную тему, вид самостоятельной работы, который используется в учебных и внеаудиторных занятиях и способствует формированию навыков исследовательской работы, освоению методов научного познания, приобретению навыков публичного выступления, расширяет познавательные интересы, приучает критически мыслить.

При подготовке доклада используется дополнительная литература, систематизируется материал. Работа над докладом не только позволяет учащемуся приобрести новые знания, но и способствует формированию важных научно-исследовательских навыков самостоятельной работы с научной литературой, что повышает познавательный интерес к научному познанию.

Приветствуется использование мультимедийных технологий, подготовка докладов-презентаций.

Доклад должен соответствовать следующим требованиям:

- тема доклада должна быть согласована с преподавателем и соответствовать теме занятия;

- иллюстрации (слайды в презентации) должны быть достаточными, но не чрезмерными;

- материалы, которыми пользуется студент при подготовке доклада-презентации, должны соответствовать научно-методическим требованиям ВУЗа и быть указаны в докладе;

- необходимо соблюдать регламент: 7-10 минут выступления.

Преподаватель может дать тему сразу нескольким студентам одной группы, по принципу: докладчик и оппонент. Студенты могут подготовить два выступления с противоположными точками зрения и устроить дискуссию по проблемной теме. Докладчики и содокладчики во многом определяют содержание, стиль, активность данного занятия, для этого необходимо:

- использовать технические средства;
- знать и хорошо ориентироваться в теме всей презентации (семинара);
- уметь дискутировать и быстро отвечать на вопросы;
- четко выполнять установленный регламент: докладчик - 7-10 мин.; содокладчик - 5 мин.; дискуссия - 10 мин;
- иметь представление о композиционной структуре доклада.

После выступления докладчик и содокладчик должны ответить на вопросы слушателей.

В подготовке доклада выделяют следующие этапы:

1. Определение цели доклада: информировать, объяснить, обсудить что-то (проблему, решение, ситуацию и т. п.)

2. Подбор литературы, иллюстративных примеров.

3. Составление плана доклада, систематизация материала, композиционное оформление доклада в виде печатного /рукописного текста и электронной презентации.

Общая структура доклада

Построение доклада включает три части: вступление, основную часть и заключение.

Вступление.

Вступление должно содержать:

- название презентации (доклада);
- сообщение основной идеи;
- обоснование актуальности обсуждаемого вопроса;

- современную оценку предмета изложения;
- краткое перечисление рассматриваемых вопросов;
- живую интересную форму изложения;
- акцентирование оригинальности подхода.

Основная часть.

Основная часть состоит из нескольких разделов, постепенно раскрывающих тему. Возможно использование иллюстрации (графики, диаграммы, фотографии, карты, рисунки) Если необходимо, для обоснования темы используется ссылка на источники с доказательствами, взятыми из литературы (цитирование авторов, указание цифр, фактов, определений). Изложение материала должно быть связным, последовательным, доказательным.

Задача основной части - представить достаточно данных для того, чтобы слушатели и заинтересовались темой и захотели ознакомиться с материалами. При этом логическая структура теоретического блока не должны даваться без наглядных пособий, аудио-визуальных и визуальных материалов.

Заключение.

Заключение - это ясное четкое обобщение, в котором подводятся итоги, формулируются главные выводы, подчеркивается значение рассмотренной проблемы, предлагаются самые важные практические рекомендации. Требования к оформлению доклада. Объем машинописного текста доклада должен быть рассчитан на произнесение доклада в течение 7 -10 минут (3-5 машинописных листа текста с докладом).

Доклад оценивается по следующим критериям:

<i>Критерии оценки доклада, сообщения</i>	<i>Количество баллов</i>
Содержательность, информационная насыщенность доклада	1
Наличие аргументов	1
Наличие выводов	1
Наличие презентации доклада	1
Владение профессиональной лексикой	1
Итого:	5

Электронные презентации выполняются в программе MS PowerPoint в виде слайдов в следующем порядке: • титульный лист с заголовком темы и автором исполнения презентации; • план презентации (5-6 пунктов - это максимум); • основная часть (не более 10 слайдов); • заключение (вывод). Общие требования к стилевому оформлению презентации: • дизайн должен быть простым и лаконичным; • основная цель - читаемость, а не субъективная красота; цветовая гамма должна состоять не более чем из двух-трех цветов; • всегда должно быть два типа слайдов: для титульных и для основного текста; • размер шрифта должен быть: 24–54 пункта (заголовок), 18–36 пунктов (обычный текст); • текст должен быть свернут до ключевых слов и фраз. Полные развернутые предложения на слайдах таких презентаций используются только при цитировании; каждый слайд должен иметь заголовок; • все слайды должны быть выдержаны в одном стиле; • на каждом слайде должно быть не более трех иллюстраций; • слайды должны быть пронумерованы с указанием общего количества слайдов

4. Методические рекомендации по написанию эссе

Эссе - это самостоятельная письменная работа на тему, предложенную преподавателем. Цель эссе состоит в развитии навыков самостоятельного творческого мышления и письменного изложения собственных мыслей. Писать эссе чрезвычайно полезно, поскольку это позволяет автору научиться четко и грамотно формулировать мысли, структурировать информацию, использовать основные категории анализа, выделять причинно-следственные связи, иллюстрировать понятия соответствующими примерами, аргументировать свои выводы; овладеть научным стилем речи.

Эссе должно содержать: четкое изложение сути поставленной проблемы, включать самостоятельно проведенный анализ этой проблемы с использованием концепций и аналитического инструментария, рассматриваемого в рамках дисциплины, выводы, обобщающие авторскую позицию по поставленной проблеме. В зависимости от специфики дисциплины формы эссе могут значительно дифференцироваться. В некоторых случаях это может быть анализ имеющихся статистических данных по изучаемой проблеме, анализ материалов из средств массовой информации и использованием изучаемых моделей, подробный разбор предложенной задачи с развернутыми мнениями, подбор и детальный анализ примеров, иллюстрирующих проблему и т.д.

Построение эссе - это ответ на вопрос или раскрытие темы, которое основано на классической системе доказательств.

Структура эссе

1. *Титульный лист* (заполняется по единой форме);
2. *Введение* - суть и обоснование выбора данной темы, состоит из ряда компонентов, связанных логически и стилистически.

На этом этапе очень важно правильно *сформулировать вопрос, на который вы собираетесь найти ответ в ходе своего исследования.*

3. *Основная часть* - теоретические основы выбранной проблемы и изложение основного вопроса.

Данная часть предполагает развитие аргументации и анализа, а также обоснование их, исходя из имеющихся данных, других аргументов и позиций по этому вопросу. В этом заключается основное содержание эссе и это представляет собой главную трудность. Поэтому важное значение имеют подзаголовки, на основе которых осуществляется структурирование аргументации; именно здесь необходимо обосновать (логически, используя данные или строгие рассуждения) предлагаемую аргументацию/анализ. Там, где это необходимо, в качестве аналитического инструмента можно использовать графики, диаграммы и таблицы.

В зависимости от поставленного вопроса анализ проводится на основе следующих категорий:

Причина - следствие, общее - особенное, форма - содержание, часть - целое, постоянство - изменчивость.

В процессе построения эссе необходимо помнить, что один параграф должен содержать только одно утверждение и соответствующее доказательство, подкрепленное графическим и иллюстративным материалом. Следовательно, наполняя содержанием разделы аргументацией (соответствующей подзаголовкам), необходимо в пределах параграфа ограничить себя рассмотрением одной главной мысли.

Хорошо проверенный (и для большинства — совершенно необходимый) способ построения любого эссе - использование подзаголовков для обозначения ключевых моментов аргументированного изложения: это помогает посмотреть на то, что предполагается сделать (и ответить на вопрос, хорош ли замысел). Такой подход поможет следовать точно определенной цели в данном исследовании. Эффективное использование подзаголовков - не только обозначение основных пунктов, которые необходимо осветить.

Их последовательность может также свидетельствовать о наличии или отсутствии логичности в освещении темы.

4. *Заключение* - обобщения и аргументированные выводы по теме с указанием области ее применения и т.д. Подытоживает эссе или еще раз вносит пояснения, подкрепляет смысл и значение изложенного в основной части. Методы, рекомендуемые для составления заключения: повторение, иллюстрация, цитата, впечатляющее утверждение. Заключение может содержать такой очень важный, дополняющий эссе элемент, как указание на применение (импликацию) исследования, не исключая взаимосвязи с другими проблемами.

Структура аппарата доказательств, необходимых для написания эссе

Доказательство - это совокупность логических приемов обоснования истинности какого-либо суждения с помощью других истинных и связанных с ним суждений. Оно связано с убеждением, но не тождественно ему: аргументация или доказательство должны основываться на данных науки и общественно-исторической практики, убеждения же могут быть основаны на предрассудках, неосведомленности людей в вопросах экономики и политики, видимости доказательности. Другими словами, доказательство или аргументация - это рассуждение, использующее факты, истинные суждения, научные данные и убеждающее нас в истинности того, о чем идет речь.

Структура любого доказательства включает в себя три составляющие: тезис, аргументы и выводы или оценочные суждения.

Тезис - это положение (суждение), которое требуется доказать. *Аргументы* - это категории, которыми пользуются при доказательстве истинности тезиса. *Вывод* - это мнение, основанное на анализе фактов. *Оценочные суждения* - это мнения, основанные на наших убеждениях, верованиях или взглядах. *Аргументы* обычно делятся на следующие группы:

1. *Удостоверенные факты* — фактический материал (или статистические данные).
2. *Определения* в процессе аргументации используются как описание понятий, связанных с тезисом.
3. *Законы* науки и ранее доказанные теоремы тоже могут использоваться как аргументы доказательства.

Требования к фактическим данным и другим источникам

При написании эссе чрезвычайно важно то, как используются эмпирические данные и другие источники (особенно качество чтения). Все (фактические) данные соотносятся с конкретным временем и местом, поэтому прежде, чем их использовать, необходимо убедиться в том, что они соответствуют необходимому для исследований времени и месту. Соответствующая спецификация данных по времени и месту — один из способов, который может предотвратить чрезмерное обобщение, результатом которого может, например, стать предположение о том, что все страны по некоторым важным аспектам одинаковы (если вы так полагаете, тогда это должно быть доказано, а не быть голословным утверждением).

Всегда можно избежать чрезмерного обобщения, если помнить, что в рамках эссе используемые данные являются иллюстративным материалом, а не заключительным актом, т.е. они подтверждают аргументы и рассуждения и свидетельствуют о том, что автор умеет использовать данные должным образом. Нельзя забывать также, что данные, касающиеся спорных вопросов, всегда подвергаются сомнению. От автора не ждут определенного или окончательного ответа. Необходимо понять сущность фактического материала, связанного с этим вопросом (соответствующие индикаторы? насколько надежны данные для построения таких индикаторов? к какому заключению можно прийти на основании имеющихся данных и индикаторов относительно причин и следствий? и т.д.), и продемонстрировать это в эссе. Нельзя ссылаться на работы, которые автор эссе не читал сам.

Как подготовить и написать эссе?

Качество любого эссе зависит от трех взаимосвязанных составляющих, таких как:

1. Исходный материал, который будет использован (конспекты прочитанной литературы, лекций, записи результатов дискуссий, собственные соображения и накопленный опыт по данной проблеме).

2. Качество обработки имеющегося исходного материала (его организация, аргументация и доводы).

3. Аргументация (насколько точно она соотносится с поднятыми в эссе проблемами).

Процесс написания эссе можно разбить на несколько стадий: обдумывание - планирование - написание - проверка - правка.

Планирование - определение цели, основных идей, источников информации, сроков окончания и представления работы.

Цель должна определять действия.

Идеи, как и цели, могут быть конкретными и общими, более абстрактными. Мысли, чувства, взгляды и представления могут быть выражены в форме аналогий, ассоциации, предположений, рассуждений, суждений, аргументов, доводов и т.д.

Аналогии - выявление идеи и создание представлений, связь элементов значений.

Ассоциации - отражение взаимосвязей предметов и явлений действительности в форме закономерной связи между нервно - психическими явлениями (в ответ на тот или иной словесный стимул выдать «первую пришедшую в голову» реакцию).

Предположения - утверждение, не подтвержденное никакими доказательствами.

Рассуждения - формулировка и доказательство мнений.

Аргументация - ряд связанных между собой суждений, которые высказываются для того, чтобы убедить читателя (слушателя) в верности (истинности) тезиса, точки зрения, позиции.

Суждение - фраза или предложение, для которого имеет смысл вопрос: истинно или ложно?

Доводы - обоснование того, что заключение верно абсолютно или с какой-либо долей вероятности. В качестве доводов используются факты, ссылки на авторитеты, заведомо истинные суждения (законы, аксиомы и т.п.), доказательства (прямые, косвенные, «от противного», «методом исключения») и т.д.

Перечень, который получится в результате перечисления идей, поможет определить, какие из них нуждаются в особенной аргументации.

Источники. Тема эссе подскажет, где искать нужный материал. Обычно пользуются библиотекой, Интернет-ресурсами, словарями, справочниками. Пересмотр означает редактирование текста с ориентацией на качество и эффективность.

Качество текста складывается из четырех основных компонентов: ясности мысли, внятности, грамотности и корректности.

Мысль - это содержание написанного. Необходимо четко и ясно формулировать идеи, которые хотите выразить, в противном случае вам не удастся донести эти идеи и сведения до окружающих.

Внятность - это доступность текста для понимания. Легче всего ее можно достичь, пользуясь логично и последовательно тщательно выбранными словами, фразами и взаимосвязанными абзацами, раскрывающими тему.

Грамотность отражает соблюдение норм грамматики и правописания. Если в чем-то сомневаетесь, загляните в учебник, справьтесь в словаре или руководстве по стилистике или дайте прочитать написанное человеку, чья манера писать вам нравится.

Корректность — это стиль написанного. Стиль определяется жанром, структурой работы, целями, которые ставит перед собой пишущий, читателями, к которым он обращается.

5. Методические рекомендации по подготовке семинарским занятиям

Семинар представляет собой комплексную форму и завершающее звено в изучении определенных тем, предусмотренных программой учебной дисциплины. Комплексность данной формы занятий определяется тем, что в ходе её проведения сочетаются выступления обучающихся и преподавателя: рассмотрение обсуждаемой проблемы и анализ различных, часто дискуссионных позиций; обсуждение мнений обучающихся и разъяснение (консультация) преподавателя; углубленное изучение теории и приобретение навыков умения ее использовать в практической работе.

По своему назначению семинар, в процессе которого обсуждается та или иная научная проблема, способствует:

- углубленному изучению определенного раздела учебной дисциплины, закреплению знаний;
- отработке методологии и методических приемов познания;
- выработке аналитических способностей, умения обобщения и формулирования выводов;
- приобретению навыков использования научных знаний в практической деятельности;
- выработке умения кратко, аргументированно и ясно излагать обсуждаемые вопросы;
- осуществлению контроля преподавателя за ходом обучения.

Семинары представляет собой *дискуссию* в пределах обсуждаемой темы (проблемы). Дискуссия помогает участникам семинара приобрести более совершенные знания, проникнуть в суть изучаемых проблем. Выработать методологию, овладеть методами анализа социально-экономических процессов. Обсуждение должно носить творческий характер с четкой и убедительной аргументацией.

По своей структуре семинар начинается со вступительного слова преподавателя, в котором кратко излагаются место и значение обсуждаемой темы (проблемы) в данной дисциплине, напоминаются порядок и направления ее обсуждения. Конкретизируется ранее известный обучающимся план проведения занятия. После этого начинается процесс обсуждения вопросов обучающимися. Завершается занятие подведением итогов обсуждения, заключительным словом преподавателя.

Проведение семинарских занятий в рамках учебной группы (20 - 25 человек) позволяет обеспечить активное участие в обсуждении проблемы всех присутствующих.

По ходу обсуждения темы помните, что изучение теории должно быть связано с определением (выработкой) средств, путей применения теоретических положений в практической деятельности, например, при выполнении функций государственного служащего. В то же время важно не свести обсуждение научной проблемы только к пересказу случаев из практики работы, к критике имеющих место недостатков. Дискуссии имеют важное значение: учат дисциплине ума, умению выступать по существу, мыслить логически, выделяя главное, критически оценивать выступления участников семинара.

В процессе проведения семинара обучающиеся могут использовать разнообразные по своей форме и характеру пособия, демонстрируя фактический, в том числе статистический материал, убедительно подтверждающий теоретические выводы и положения. В завершение обсудите результаты работы семинара и сделайте выводы, что хорошо усвоено, а над чем следует дополнительно поработать.

В целях эффективности семинарских занятий необходима обстоятельная подготовка к их проведению. В начале семестра (учебного года) возьмите в библиотеке необходимые методические материалы для своевременной подготовки к семинарам. Готовясь к конкретной теме занятия следует ознакомиться с новыми официальными документами, статьями в периодических журналах, вновь вышедшими монографиями.

6. Методические рекомендации по подготовке к дискуссии

Современная практика предлагает широкий круг типов семинарских занятий. Среди них особое место занимает *семинар-дискуссия*, где в диалоге хорошо усваивается новая информация, видны убеждения студента, обсуждаются противоречия (явные и скрытые) и недостатки. Для обсуждения берутся конкретные актуальные вопросы, с которыми студенты предварительно ознакомлены. Дискуссия является одной из наиболее эффективных технологий группового взаимодействия, обладающей особыми возможностями в обучении, развитии и воспитании будущего специалиста.

Дискуссия (от лат. discussio - рассмотрение, исследование) - способ организации совместной деятельности с целью интенсификации процесса принятия решений в группе посредством обсуждения какого-либо вопроса или проблемы.

Дискуссия обеспечивает активное включение студентов в поиск истины; создает условия для открытого выражения ими своих мыслей, позиций, отношений к обсуждаемой теме и обладает особой возможностью воздействия на установки ее участников в процессе группового взаимодействия. Дискуссию можно рассматривать как *метод интерактивного обучения* и как особую технологию, включающую в себя другие методы и приемы обучения: «мозговой штурм», «анализ ситуаций» и т.д.

Обучающий эффект дискуссии определяется предоставляемой участнику возможностью получить разнообразную информацию от собеседников, продемонстрировать и повысить свою компетентность, проверить и уточнить свои представления и взгляды на обсуждаемую проблему, применить имеющиеся знания в процессе совместного решения учебных и профессиональных задач.

Развивающая функция дискуссии связана со стимулированием творчества обучающихся, развитием их способности к анализу информации и аргументированному, логически выстроенному доказательству своих идей и взглядов, с повышением коммуникативной активности студентов, их эмоциональной включенности в учебный процесс.

Влияние дискуссии на личностное становление студента обусловливается ее целостно - ориентирующей направленностью, созданием благоприятных условий для проявления индивидуальности, самоопределения в существующих точках зрения на определенную проблему, выбора своей позиции; для формирования умения взаимодействовать с другими, слушать и слышать окружающих, уважать чужие убеждения, принимать оппонента, находить точки соприкосновения, соотносить и согласовывать свою позицию с позициями других участников обсуждения.

Безусловно, наличие оппонентов, противоположных точек зрения всегда обостряет дискуссию, повышает ее продуктивность, позволяет создавать с их помощью конструктивный конфликт для более эффективного решения обсуждаемых проблем.

Существует несколько видов дискуссий, использование того или иного типа дискуссии зависит от характера обсуждаемой проблемы и целей дискуссии.

Дискуссия- диалог чаще всего применяется для совместного обсуждения учебных и производственных проблем, решение которых может быть достигнуто путем взаимодополнения, группового взаимодействия по принципу «индивидуальных вкладов» или на основе согласования различных точек зрения, достижения консенсуса.

Дискуссия - спор используется для всестороннего рассмотрения сложных проблем, не имеющих однозначного решения даже в науке, социальной, политической жизни, производственной практике и т.д. Она построена на принципе «позиционного противостояния» и ее цель - не столько решить проблему, сколько побудить участников дискуссии задуматься над проблемой, уточнить и определить свою позицию; научить аргументировано отстаивать свою точку зрения и в то же время осознать право других иметь свой взгляд на эту проблему, быть индивидуальностью.

Условия эффективного проведения дискуссии:

- информированность и подготовленность студентов к дискуссии,
- свободное владение материалом, привлечение различных источников для аргументации отстаиваемых положений;
- правильное употребление понятий, используемых в дискуссии, их единообразное понимание;
- корректность поведения, недопустимость высказываний, задевающих личность оппонента; установление регламента выступления участников;
- полная включенность группы в дискуссию, участие каждого студента в ней.

Подготовка студентов к дискуссии: если тема объявлена заранее, то следует ознакомиться с указанной литературой, необходимыми справочными материалами, продумать свою позицию, четко сформулировать аргументацию, выписать цитаты, мнения специалистов.

В проведении дискуссии выделяется несколько этапов.

Этап 1-й, введение в дискуссию: формулирование проблемы и целей дискуссии; определение значимости проблемы, совместная выработка правил дискуссии; выяснение однозначности понимания темы дискуссии, используемых в ней терминов, понятий.

Этап 2-й, обсуждение проблемы: обмен участниками мнениями по каждому вопросу. Цель этапа - собрать максимум мнений, идей, предложений, соотнося их друг с другом.

Этап 3-й, подведение итогов обсуждения: выработка студентами согласованного мнения и принятие группового решения.

Далее подводятся итоги дискуссии, заслушиваются и защищаются проектные задания. После этого проводится "мозговой штурм" по нерешенным проблемам дискуссии, а также выявляются прикладные аспекты, которые можно рекомендовать для включения в курсовые и дипломные работы или в апробацию на практике.

Семинары-дискуссии проводятся с целью выявления мнения студентов по актуальным и проблемным вопросам.

7. Методические рекомендации по подготовке к сдаче экзаменов и зачетов

Экзамен - одна из важнейших частей учебного процесса, имеющая огромное значение.

Во-первых, готовясь к экзамену, студент приводит в систему знания, полученные на лекциях, семинарах, практических и лабораторных занятиях, разбирается в том, что осталось непонятным, и тогда изучаемая им дисциплина может быть воспринята в полном объеме с присущей ей строгостью и логичностью, ее практической направленностью. А это чрезвычайно важно для будущего специалиста.

Во-вторых, каждый хочет быть волевым и сообразительным., выдержанным и целеустремленным, иметь хорошую память, научиться быстро находить наиболее рациональное решение в трудных ситуациях. Очевидно, что все эти качества не только украшают человека, но и делают его наиболее действенным членом коллектива. Подготовка и сдача экзамена помогают студенту глубже усвоить изучаемые дисциплины, приобрести навыки и качества, необходимые хорошему специалисту.

Конечно, успех на экзамене во многом обусловлен тем, насколько систематически и глубоко работал студент в течение семестра. Совершенно очевидно, что серьезно продумать и усвоить содержание изучаемых дисциплин за несколько дней подготовки к экзамену просто невозможно даже для очень способного студента. И, кроме того, хорошо известно, что быстро выученные на память разделы учебной дисциплины так же быстро забываются после сдачи экзамена.

При подготовке к экзамену студенты не только повторяют и дорабатывают материал дисциплины, которую они изучали в течение семестра, они обобщают полученные знания, осмысливают методологию предмета, его систему, выделяют в нем основное и главное, воспроизводят общую картину с тем, чтобы яснее понять связь между отдельными элементами дисциплины. Вся эта обобщающая работа проходит в условиях напряжения воли и сознания, при значительном отвлечении от повседневной жизни, т. е. в условиях, благоприятствующих пониманию и запоминанию.

Подготовка к экзаменам состоит в приведении в порядок своих знаний. Даже самые способные студенты не в состоянии в короткий период зачетно-экзаменационной сессии усвоить материал целого семестра, если они над ним не работали в свое время. Для тех, кто мало занимался в семестре, экзамены принесут мало пользы: что быстро пройдено, то быстро и забудется. И хотя в некоторых случаях студент может «проскочить» через экзаменационный барьер, в его подготовке останется серьезный пробел, трудно восполняемый впоследствии.

Определив назначение и роль экзаменов в процессе обучения, попытаемся на этой основе пояснить, как лучше готовиться к ним.

Экзаменам, как правило, предшествует защита курсовых работ (проектов) и сдача зачетов. К экзаменам допускаются только студенты, защитившие все курсовые работы (проекты) и сдавшие все зачеты. В вузе сдача зачетов организована так, что при систематической работе в течение семестра, своевременной и успешной сдаче всех текущих работ, предусмотренных графиком учебного процесса, большая часть зачетов не вызывает повышенной трудности у студента. Студенты, работавшие в семестре по плану, подходят к экзаменационной сессии без напряжения, без излишней затраты сил в последнюю, «зачетную» неделю.

Подготовку к экзамену следует начинать с первого дня изучения дисциплины. Как правило, на лекциях подчеркиваются наиболее важные и трудные вопросы или разделы дисциплины, требующие внимательного изучения и обдумывания. Нужно эти вопросы выделить и обязательно постараться разобраться в них, не дожидаясь экзамена, проработать их, готовясь к семинарам, практическим или лабораторным занятиям, попробовать самостоятельно решить несколько типовых задач. И если, несмотря на это, часть материала осталась неувоенной, ни в коем случае нельзя успокаиваться, надеясь

на то, что это не попадет на экзамене. Факты говорят об обратном; если те или другие вопросы учебной дисциплины не вошли в экзаменационный билет, преподаватель может их задать (и часто задает) в виде дополнительных вопросов.

Точно такое же отношение должно быть выработано к вопросам и задачам, перечисленным в программе учебной дисциплины, выдаваемой студентам в начале семестра. Обычно эти же вопросы и аналогичные задачи содержатся в экзаменационных билетах. Не следует оставлять без внимания ни одного раздела дисциплины: если не удалось в чем-то разобраться самому, нужно обратиться к товарищам; если и это не помогло выяснить какой-либо вопрос до конца, нужно обязательно задать этот вопрос преподавателю на предэкзаменационной консультации. Чрезвычайно важно приучить себя к умению самостоятельно мыслить, учиться думать, понимать суть дела. Очень полезно после проработки каждого раздела восстановить в памяти содержание изученного материала, кратко записав это на листе бумаги, создать карту памяти (умственную карту), изобразить необходимые схемы и чертежи (логико-графические схемы), например, отобразить последовательность вывода теоремы или формулы. Если этого не сделать, то большая часть материала останется не понятой, а лишь формально заученной, и при первом же вопросе экзаменатора студент убедится в том, насколько поверхностно он усвоил материал.

В период экзаменационной сессии происходит резкое изменение режима работы, отсутствует посещение занятий по расписанию. При всяком изменении режима работы очень важно скорее приспособиться к новым условиям. Поэтому нужно сразу выбрать такой режим работы, который сохранился бы в течение всей сессии, т. е. почти на месяц. Необходимо составить для себя новый распорядок дня, чередуя занятия с отдыхом. Для того чтобы сократить потерю времени на включение в работу, рабочие периоды целесообразно делать длительными, разделив день примерно на три части: с утра до обеда, с обеда до ужина и от ужина до сна.

Каждый рабочий период дня надо заканчивать отдыхом. Наилучший отдых в период экзаменационной сессии - прогулка, кратковременная пробежка или какой-либо неусттомительный физический труд.

При подготовке к экзаменам основное направление дают программа учебной дисциплины и студенческий конспект, которые указывают, что наиболее важно знать и уметь делать. Основной материал должен прорабатываться по учебнику (если такой имеется) и учебным пособиям, так как конспекта далеко недостаточно для изучения дисциплины. Учебник должен быть изучен в течение семестра, а перед экзаменом сосредоточьте внимание на основных, наиболее сложных разделах. Подготовку по каждому разделу следует заканчивать восстановлением по памяти его краткого содержания в логической последовательности.

За один - два дня до экзамена назначается консультация. Если ее правильно использовать, она принесет большую пользу. Во время консультации студент имеет полную возможность получить ответ на нее ни ясные ему вопросы. А для этого он должен проработать до консультации все темы дисциплины. Кроме того, преподаватель будет отвечать на вопросы других студентов, что будет для вас повторением и закреплением знаний. И еще очень важное обстоятельство: преподаватель на консультации, как правило, обращает внимание на те вопросы, по которым на предыдущих экзаменах ответы были неудовлетворительными, а также фиксирует внимание на наиболее трудных темах дисциплины. Некоторые студенты не приходят на консультации либо потому, что считают, что у них нет вопросов к преподавателю, либо полагают, что у них и так мало времени и лучше самому прочитать материал в конспекте или в учебнике. Это глубокое заблуждение. Никакая другая работа не сможет принести столь значительного эффекта накануне экзамена, как консультация преподавателя.

Но консультация не может возместить отсутствия длительной работы в течение семестра и помочь за несколько часов освоить материал, требующийся к экзамену. На

консультации студент получает ответы на трудные или оставшиеся неясными вопросы и, следовательно, дорабатывается материал. Консультации рекомендуется посещать, подготовив к ним все вопросы, вызывающие сомнения. Если студент придет на консультацию, не проработав всего материала, польза от такой консультации будет невелика.

Итак, *основные советы* для подготовки к сдаче зачетов и экзаменов состоят в следующем:

- лучшая подготовка к зачетам и экзаменам - равномерная работа в течение всего семестра;
- используйте программы учебных дисциплин - это организует вашу подготовку к зачетам и экзаменам;
- учитывайте, что для полноценного изучения учебной дисциплины необходимо время;
- составляйте планы работы во времени;
- работайте равномерно и ритмично;
- курсовые работы (проекты) желательно защищать за одну - две недели до начала зачетно-экзаменационной сессии;
- все зачеты необходимо сдавать до начала экзаменационной сессии;
- помните, что конспект не заменяет учебник и учебные пособия, а помогает выбрать из него основные вопросы и ответы;
- при подготовке наибольшее внимание и время уделяйте трудным и непонятным вопросам учебной дисциплины;
- грамотно используйте консультации;
- соблюдайте правильный режим труда и отдыха во время сессии, это сохранит работоспособность и даст хорошие результаты;
- учитесь владеть собой на зачете и экзамене;
- учитесь точно и кратко передавать свои мысли, поясняя их, если нужно, логико-графическими схемами.

Очень важным условием для правильного режима работы в период экзаменационной сессии является нормальный сон, иначе в день экзамена не будет чувства бодрости и уверенности.

ЗАКЛЮЧЕНИЕ

Методические указания по выполнению самостоятельной работы обучающихся являются неотъемлемой частью процесса обучения в вузе. Правильная организация самостоятельной работы позволяет обучающимся развивать умения и навыки в усвоении и систематизации приобретаемых знаний, обеспечивает высокий уровень успеваемости в период обучения, способствует формированию навыков совершенствования профессионального мастерства. Также внеаудиторное время включает в себя подготовку к аудиторным занятиям и изучение отдельных тем, расширяющих и углубляющих представления обучающихся по разделам изучаемой дисциплины.

Таким образом, обучающийся используя методические указания может в достаточном объеме усвоить и успешно реализовать конкретные знания, умения, навыки и получить опыт при выполнении следующих условий:

- 1) систематическая самостоятельная работа по закреплению полученных знаний и навыков;
- 2) добросовестное выполнение заданий;
- 3) выяснение и уточнение отдельных предпосылок, умозаключений и выводов, содержащихся в учебном курсе;
- 4) сопоставление точек зрения различных авторов по затрагиваемым в учебном курсе проблемам; выявление неточностей и некорректного изложения материала в периодической и специальной литературе;
- 5) периодическое ознакомление с последними теоретическими и практическими достижениями в области управления персоналом;
- 6) проведение собственных научных и практических исследований по одной или нескольким актуальным проблемам для *HR*;
- 7) подготовка научных статей для опубликования в периодической печати, выступление на научно-практических конференциях, участие в работе студенческих научных обществ, круглых столах и диспутах по проблемам управления персоналом.

Контроль результатов внеаудиторной самостоятельной работы студентов осуществляется в пределах времени, отведенного на обязательные учебные занятия по дисциплине

СПИСОК ИСПОЛЬЗОВАННЫХ ИСТОЧНИКОВ

1. Долгоруков А. Метод case-study как современная технология профессионально - ориентированного обучения [Электронный ресурс]. Режим доступа: <http://evolkov.net/case/case.study.html/>
2. Методические рекомендации по написанию реферата. [Электронный ресурс]. Режим доступа: <http://www.hse.spb.ru/edu/recommendations/method-referat-2005.phtml>
3. Фролова Н. А. Реферирование и аннотирование текстов по специальности (на материале немецкого языка): Учеб. пособие / ВолГТУ, Волгоград, 2006. - С.5.



МИНОБРНАУКИ РОССИИ

ФГБОУ ВО

**«Уральский государственный горный
университет»**

О. В. Садырева, И. Г. Коршунов

Ф И З И К А

***МЕТОДИЧЕСКИЕ УКАЗАНИЯ*
ДЛЯ САМОСТОЯТЕЛЬНОЙ РАБОТЫ СТУДЕНТОВ
ВСЕХ НАПРАВЛЕНИЙ ПОДГОТОВКИ**

Екатеринбург

2020

МИНОБРНАУКИ РОССИИ
Федеральное государственное бюджетное образовательное учреждение
высшего образования
«Уральский государственный горный университет»

ОДОБРЕНО
Учебно-методическим советом УГГУ

Председатель совета
_____ Упоров С.А.

ФИЗИКА

МЕТОДИЧЕСКИЕ УКАЗАНИЯ ДЛЯ САМОСТОЯТЕЛЬНОЙ РАБОТЫ
СТУДЕНТОВ ВСЕХ НАПРАВЛЕНИЙ ПОДГОТОВКИ

Екатеринбург, 2020

Методические указания рассмотрены на заседании кафедры физики 5 октября 2020 года (протокол № 117) и рекомендованы для издания в УГГУ

ФИЗИКА. Методические указания для самостоятельной работы студентов всех направлений подготовки/Садырева О.В., Коршунов И.Г.; Урал.гос. горный ун-т.–Екатеринбург, 2019.– 29 стр.

Методические указания составлены в соответствии с программами по курсу физики для студентов всех направлений подготовки в УГГУ. Они содержат условия задач для самостоятельной работы, при выполнении контрольных работ студентами по следующим темам курса физики: механика; молекулярная физика и термодинамика; электричество и магнетизм; механические и электромагнитные колебания и волны; волновая и квантовая оптика; квантовая физика и физика атома; элементы ядерной физики. Также в них содержатся методические указания к решению задач, их оформлению, список рекомендуемой литературы и справочные данные, необходимые для решения задач.

ОБЩИЕ МЕТОДИЧЕСКИЕ УКАЗАНИЯ К РЕШЕНИЮ ЗАДАЧ И ВЫПОЛНЕНИЮ ДОМАШНИХ КОНТРОЛЬНЫХ РАБОТ

1. Номера задач, которые студент должен включить в свою контрольную работу, определяются преподавателем в начале соответствующего семестра.
2. Контрольные работы нужно выполнять чернилами в школьной тетради, на обложке указывается фамилия и инициалы студента, номер группы.
3. Условия задач в контрольной работе необходимо переписать полностью без сокращений. Для замечаний преподавателя на страницах тетради нужно оставлять поля.
4. Если контрольная работа при рецензировании не зачтена, студент обязан представить ее на повторную рецензию, включив в нее те задачи, при решении которых допущены ошибки.
5. При решении задач необходимо пользоваться следующей схемой:
 - Внимательно прочитать условие задачи.
 - Выписать столбиком все величины, входящие в условие, и выразить их в одних единицах (преимущественно в Международной системе единиц СИ).
 - Если это возможно, представить условие задачи в виде четкого рисунка. Правильно сделанный рисунок – это наполовину решенная задача.
 - Уяснить физическую сущность задачи, установить основные законы и формулы, на которых базируется условие задачи.
 - Если при решении задачи применяется формула, полученная для частного случая, не выражающая какой-нибудь физический закон или не являющаяся определением какой-нибудь физической величины, то ее следует вывести.
 - Если равенства векторные, то их необходимо спроектировать по оси координат и записать в скалярной форме.
 - Решить задачу сначала в общем виде, то есть, в буквенных обозначениях, заданных в условии задачи. При таком способе решения не производятся вычисления промежуточных величин.
 - После получения расчетной формулы для проверки ее правильности следует подставить в правую часть формулы вместо символов величин их размерности, произвести с ними необходимые действия и убедиться в том, что полученная при этом единица соответствует искомой величине. Если такого соответствия нет, то это означает, что задача решена неверно.

- Подставить в конечную формулу числовые значения, выраженные в единицах СИ. В виде исключения допускается выражать в любых, но одинаковых единицах числовые значения однородных величин, стоящих в числителе и знаменателе дроби и имеющих одинаковые степени.
- При подстановке в расчетную формулу, а также при записи ответа числовые значения величин следует записывать как произведение десятичной дроби с одной значащей цифрой перед запятой на соответствующую степень десяти. Например, вместо 3520 надо записать $3,52 \cdot 10^3$, вместо 0,00129 записать $1,29 \cdot 10^{-3}$ и т. п.
- Вычисления по расчетной формуле надо проводить с соблюдением правил приближенных вычислений. Как правило, окончательный ответ следует записывать с тремя значащими цифрами. Это относится и к случаю, когда результат получен с применением калькулятора.
- Решение задачи должно сопровождаться краткими, но исчерпывающими пояснениями и комментариями.

1. МЕХАНИКА

1. Расстояние между двумя станциями метрополитена 1,5 км. Первую половину этого расстояния поезд проходит равноускоренно, вторую - равнозамедленно с тем же по модулю ускорением. Максимальная скорость поезда 50 км/ч. Найти ускорение и время движения поезда между станциями.
2. Шахтная клеть поднимается со скоростью 12 м/с. После выключения двигателя, двигаясь с отрицательным ускорением $1,2 \text{ м/с}^2$, останавливается у верхней приемной площадки. На каком расстоянии от нее находилась клеть в момент выключения двигателя и сколько времени двигалась до остановки?
3. С башни высотой 30 м в горизонтальном направлении брошено тело с начальной скоростью 10 м/с. Определить уравнение траектории тела, скорость тела в момент падения.
4. Для добывания руды открытым способом произвели взрыв породы. Подъем кусков породы, выброшенных вертикально вверх, длился 5 с. Определить их начальную скорость и высоту подъема.
5. При взрыве серии скважин камень, находящийся на уступе высотой 45 м, получил скорость 100 м/с в горизонтальном направлении. Какова дальность полета камня, сколько времени он будет падать, с какой скоростью упадет на землю?

6. Рассчитать скорость движения и полное ускорение шахтного электровоза в момент времени 5 с, если он движется по криволинейному участку радиусом 15 м. Закон движения электровоза выражается формулой $S = 800 + 8t - 0,5 t^2$, м.

7. Во сколько раз тангенциальное ускорение точки, лежащей на ободу вращающегося колеса, больше ее нормального ускорения для того момента времени, когда вектор полного ускорения этой точки составляет угол 30° с вектором ее линейной скорости?

8. Под действием постоянной силы 118 Н вагонетка приобрела скорость 2 м/с, пройдя путь 10 м. Определить силу трения и коэффициент трения, если масса вагонетки 400 кг.

9. В шахте опускается равноускоренно лифт массой 280 кг, в первые 10 с он проходит 35 м. Найти натяжение каната, на котором висит лифт.

10. На горизонтальной платформе шахтной клетки находится груз 60 кг. Определить силу давления груза на платформу: при равномерном подъеме и спуске, при подъеме и спуске с ускорением 3 м/с^2 , при спуске с ускорением $9,8 \text{ м/с}^2$.

11. Тело скользит по наклонной плоскости, образующей с горизонтом угол 45° . Пройдя путь 36,4 см, тело приобретает скорость 2 м/с. Найти коэффициент трения тела о плоскость.

12. Найти закон движения (зависимость пройденного расстояния от времени) куска антрацита при скольжении его с нулевой начальной скоростью по стальному желобу с углом наклона 30° . Коэффициент трения 0,3.

13. Рудничный поезд массой 450 т движется со скоростью 30 км/ч, развивая мощность 150 л. с. (1 л. с. = 736 Вт). Определить коэффициент трения.

14. Определить силу тяги, которую развивает лебедка при подъеме вагонетки массой 2 т с ускорением $0,5 \text{ м/с}^2$, если коэффициент трения 0,03, а угол наклона железнодорожного полотна 30° .

15. Вагонетка скатывается по наклонной горке длиной 5 м. Определить путь, проходимый вагонеткой по горизонтали до остановки, и наибольшую скорость движения, если коэффициент сопротивления 0,0095. Угол наклона 5° .

16. Маховик, приведенный в равноускоренное вращение, сделал 40 полных оборотов, стал вращаться с частотой 480 мин^{-1} . Определить угловое ускорение маховика и продолжительность равноускоренного вращения.

17. Ротор шахтного электродвигателя совершает 960 об/мин. После выключения он останавливается через 10с. Считая вращение равнозамедленным, найти угловое ускорение ротора. Сколько оборотов сделал ротор до остановки?

18. Крутящий момент двигателя электрической лебедки $1,2 \text{ кН}\cdot\text{м}$. Для остановки двигателя служат тормозные деревянные колодки, прижимающиеся с двух сторон к тормозному чугунному диску радиусом $0,6 \text{ м}$, жестко связанному с ротором двигателя. Найти силу давления, необходимую для остановки ротора, если коэффициент трения равен $0,5$.

19. Двигатель мощностью 3 кВт за 12 с разогнал маховик до 10 об/с . Найти момент инерции маховика.

20. Была произведена работа в 1 кДж , чтобы из состояния покоя привести маховик во вращение с частотой 8 с^{-1} . Какой момент импульса (количества движения) приобрел маховик?

21. Шар и цилиндр имеют одинаковую массу 5 кг и катятся со скоростью 10 м/с по горизонтальной плоскости. Найти кинетическую энергию этих тел.

22. Какую работу надо произвести, чтобы раскрутить маховик массой 80 кг до 180 об/мин ? Массу маховика считать равномерно распределенной по ободу с диаметром 1 м .

23. Ротор шахтного электродвигателя совершает 960 об/мин. После выключения он останавливается через 10с. Считая вращение равнозамедленным, найти угловое ускорение ротора. Сколько оборотов сделал ротор до остановки?

24. Шар и сплошной цилиндр катятся по горизонтальной плоскости. Какую часть энергии поступательного движения каждого тела составляет от общей кинетической энергии?

25. Маховик, выполненный в виде диска радиусом $0,4 \text{ м}$ и имеющий массу 100 кг , был раскручен до 480 оборотов в минуту и предоставлен самому себе. Под действием трения вала о подшипники маховик остановился через 80 с . Определить момент сил трения.

2.МОЛЕКУЛЯРНАЯ ФИЗИКА И ТЕРМОДИНАМИКА

26. Какой объем занимает 1 кг водорода при давлении 106 Па и температуре 20°C? Молярная масса водорода $2 \cdot 10^{-3}$ кг/моль.
27. Для автогенной сварки привезли баллон кислорода вместимостью 100 л. Найти массу кислорода, если его давление 12 МПа и температура 16°C. Молярная масса кислорода $32 \cdot 10^{-3}$ кг/моль.
28. Определить среднюю плотность сжатого воздуха в рудничной воздухопроводной сети, если давление воздуха в компрессоре составляет $7 \cdot 10^5$ Па, а давление у воздухоприемников $6 \cdot 10^5$ Па. Температура воздуха в начале и конце сети равна 27°C и 7°C. Молярная масса воздуха равна 0,029 кг/моль.
29. Стальной баллон емкостью 25 л наполнен ацетиленом C_2H_2 при температуре 27°C до давления 20 МПа. Часть ацетилена использовали для автогенной сварки подкрановых путей в шахте. Какая масса ацетилена израсходована, если давление в баллоне при температуре 23°C стало равным 14 МПа? Молярная масса ацетилена 0,026 кг/моль.
30. Сжатый воздух в баллоне имеет температуру 15°C. Во время пожара температура воздуха в баллоне поднялась до 450°C. Взорвется ли баллон, если известно, что при этой температуре он может выдержать давление не более 9,8 МПа? Начальное давление в баллоне 4,8 МПа.
31. Температура взрыва гремучей смеси, то есть температура, до которой нагреты в первый момент газообразные продукты взрыва, достигает в среднем 2600°C, если взрыв происходит внутри замкнутого пространства. Во сколько раз давление при взрыве гремучего газа превосходит давление смеси до взрыва, если последнее равно 10^5 Па, а начальная температура 17°C?
32. Компрессор, обеспечивающий работу отбойных молотков в забое, засасывает из атмосферы 100 л воздуха в секунду при давлении 1 атм. Сколько отбойных молотков может работать от этого компрессора, если для каждого молотка необходимо 100 см^3 воздуха в секунду при давлении 50 атм?
33. В двигателе Дизеля сжимается адиабатически воздух, в результате чего его температура поднимается, достигая температуры воспламенения нефти 800°C. До какого давления сжимается при этом воздух и во сколько раз уменьшается его объем, если начальное давление 1 атм, начальная температура 80°C, $\gamma=1,4$?

34. Современные вакуумные насосы позволяют понижать давление до 10^{-15} мм рт. ст. Сколько молекул газа содержится в объеме 1 см^3 при указанном давлении и температуре 27°C ?

35. Определить средние квадратичные скорости молекул метана CH_4 до взрыва и после него, если температура до взрыва равна 20°C , а после него 2600°C . Молярная масса $0,016 \text{ кг/моль}$.

36. Найти среднюю кинетическую энергию вращательного движения одной молекулы кислорода при температуре 350 K , а также кинетическую энергию вращательного движения всех молекул, содержащихся в 4 г кислорода.

37. Вычислить удельные теплоемкости при постоянном объеме и при постоянном давлении окиси углерода CO , принимая этот газ за идеальный.

38. На сжатие азота при постоянном давлении была затрачена работа 12 кДж . Найти изменение внутренней энергии и затраченное количество теплоты.

39. Какое количество теплоты для нагревания от 50°C до 100°C надо сообщить азоту массой 28 г , который находится в цилиндре с подвижным поршнем? Чему равна при этом процессе работа расширения?

40. При адиабатическом процессе расширения внутренняя энергия кислорода уменьшилась на $8,38 \text{ кДж}$. Вычислить массу кислорода, если начальная температура его 47°C , а объем увеличился в 10 раз.

41. В двигателе внутреннего сгорания температура газообразных продуктов сгорания поднимается от 600°C до 2000°C . Найти количество теплоты, подведенное к 1 кг газа при постоянном давлении, изменение его внутренней энергии и совершенную работу, если удельные теплоемкости при постоянных давлении и объеме соответственно равны $1,25 \text{ кДж/(кг}\cdot\text{K)}$ и $0,96 \text{ кДж/(кг}\cdot\text{K)}$.

42. Определить мощность на валу компрессора производительностью 25 м^3 в минуту, работающего на подземную воздушную сеть, если первоначальное давление 1 атм , а давление, развиваемое компрессором в конце изотермического сжатия, составляет 7 атм .

43. Тепловая машина работает по обратимому циклу Карно. Температура нагревателя 227°C . Определить термический коэффициент полезного действия цикла и температуру охладителя, если за счет каждого килоджоуля теплоты, полученной от нагревателя, машина совершает работу 350 Дж .

44. От идеальной теплосиловой установки, работающей по циклу Карно, отводится еже часно 270 МДж теплоты с помощью холодильника при 9°C . Определить полезную мощность установки, если количество подводимой в час теплоты равно 900 МДж. При какой температуре подводится теплота?

45. Газ совершает цикл Карно. Абсолютная температура нагревателя в три раза выше, чем температура холодильника. Нагреватель передал газу 42 кДж теплоты. Какую работу совершил газ?

46. При прямом цикле Карно тепловая машина совершает работу, равную 200 Дж. Температура нагревателя 375 К, холодильника 300 К. Найти количество теплоты, получаемое машиной от нагревателя.

3. ЭЛЕКТРИЧЕСТВО И МАГНЕТИЗМ

47. Вследствие трения о шкив ремень заряжается, причем каждый квадратный метр ремня содержит 0,02 Кл заряда. Ширина ремня 0,3 м, скорость его движения 20 м/с. Какой заряд проходит еже секундно через любую неподвижную плоскость, перпендикулярную ремню?

48. Определить заряд, емкость и потенциал Земли, считая ее шаром радиусом $6 \cdot 10^3$ км и зная, что напряженность поля около поверхности равна 100 В/м.

49. Разность потенциалов между пластинами плоского конденсатора 6 кВ, заряд каждой пластины 10 нКл. Найти энергию конденсатора и силу взаимного притяжения пластин, если расстояние между ними 2 см.

50. Какое количество теплоты выделится при разрядке плоского конденсатора, если разность потенциалов между пластинами 15 кВ, расстояние 1 мм, диэлектрик слюда ($\epsilon = 6$), площадь каждой пластины 300 см^2 ?

51. Какую работу надо совершить, чтобы увеличить расстояние между пластинами воздушного конденсатора от 0,03 м до 0,1 м? Площадь пластин 100 см^2 . Конденсатор подключен к источнику напряжения 220 В.

52. Камнедробилка должна работать под напряжением 100 В, потребляя ток в 40 А. Напряжение на электростанции 120 В, а расстояние до нее 1 км. Определить сечение медных соединительных проводов ($\rho = 1,7 \cdot 10^{-8} \text{ Ом м}$).

53. Какой длины надо взять нихромовый проводник диаметром 1,5 мм для изготовления спирали вулканизатора, применяемого при сращивании кабелей, если сопротивление спирали 5,5 Ом, а удельное сопротивление нихрома $1,1 \cdot 10^{-6} \text{ Ом м}$?

54. Цена деления прибора $1,5 \cdot 10^{-5}$ А /дел. Шкала прибора имеет 200 делений, его внутреннее сопротивление 100 Ом. Какие сопротивления нужно подключить к этому прибору и каким образом, чтобы можно было измерять напряжение до 200 В или ток до 4 А?

55. Определить сопротивление медных магистральных проводов при температуре 30° С. Расстояние от места расположения проводов до взрывной станции 400 м. Площадь сечения проводов $0,8 \text{ мм}^2$, $\rho = 0,017(\text{Ом} \cdot \text{мм}^2 / \text{м})$, $\alpha = 0,0044 \text{ град}^{-1}$.

56. ЭДС батареи 12 В, ток короткого замыкания 5 А. Какую наибольшую мощность может дать батарея во внешней цепи?

57. Найти ток короткого замыкания для аккумуляторной батареи, если при токе 5 А она дает во внешнюю цепь мощность 9,5 Вт, а при токе 8 А мощность 14,4 Вт.

58. Ток в проводнике сопротивлением 100 Ом равномерно нарастает от 0 до 10 А в течение 30 с. Чему равно количество теплоты, выделившееся за это время в проводнике?

59. По прямому бесконечно длинному проводнику течет ток 50 А. Найти магнитную индукцию в точке, удаленной на расстояние 5 см от проводника.

60. По двум бесконечно длинным прямым параллельным проводам текут токи 50 А и 100 А в противоположных направлениях. Расстояние между проводами 20 см. Определить магнитную индукцию в точке, удаленной на 25 см от первого и на 40 см от второго провода.

61. Найти число витков в катушке диаметром 10 см, если магнитная стрелка, помещенная в ее центре, отклонилась от плоскости магнитного меридиана на 38° при токе 0,2 А. Горизонтальная составляющая земного магнитного поля $12,8 \text{ А /м}$. Плоскость катушки совпадает с плоскостью магнитного меридиана.

62. Определить горизонтальную составляющую напряженности магнитного поля Земли, если обмотка тангенс-буссоли имеет 10 витков радиусом 25 см. При токе 0,64 А стрелка отклоняется на угол 45° .

63. Плоский контур площадью 20 см^2 находится в однородном магнитном поле с индукцией $0,03 \text{ Тл}$. Найти магнитный поток, пронизывающий контур, если его плоскость составляет угол 60° с линиями индукции.

64. Электромагнит изготовлен в виде тороида со средним диаметром 51 см и вакуумным зазором 2 мм . Обмотка тороида равномерно распределена по всей его длине. Во сколько раз уменьшится напряженность магнитного поля в зазоре, если при неизменном токе в обмотке зазор увеличить в три раза? Магнитная проницаемость сердечника тороида 800 .

65. Найти напряженность магнитного поля между полюсами электромагнита, если проводник массой 10 г и длиной 1 м при токе в нем $19,6 \text{ А}$ висит в поле, не падая.

66. В однородном магнитном поле с индукцией $0,1 \text{ Тл}$ движется проводник длиной 10 см со скоростью 15 м/с , направленной перпендикулярно к магнитному полю. Найти ЭДС, индуцированную в проводнике.

67. Обмотка электромагнита содержит 800 витков. Площадь сечения сердечника 15 см^2 , Индукция магнитного поля в сердечнике $1,4 \text{ Тл}$. Вычислить величину средней ЭДС, возникающей в обмотке при размыкании тока, если ток уменьшается до нуля в течение $0,001 \text{ с}$.

68. На железное кольцо намотано в один слой 200 витков провода. Чему равна энергия Магнитного поля, если при токе $2,5 \text{ А}$ магнитный поток в железе $0,5 \text{ мВб}$?

69. Замкнутый соленоид намотан на немагнитный каркас и содержит 20 витков на каждый сантиметр длины. Найти объемную плотность энергии поля при токе 1 А .

70. С какой скоростью должен нарастать ток в катушке с числом витков 800 , площадью поперечного сечения 10 см^2 , длиной 30 см , чтобы величина ЭДС самоиндукции, возникшей в ней, была равна 25 мВ ?

4. МЕХАНИЧЕСКИЕ И ЭЛЕКТРОМАГНИТНЫЕ КОЛЕБАНИЯ И ВОЛНЫ

71. Маятник для гравиметрической съемки за сутки совершил 57600 колебаний. Найти ускорение свободного падения, если длина маятника $0,56 \text{ м}$.

72. Днище вибролюка, применяемого для погрузки руды в бункер поезда из очистной камеры, совершает гармоническое колебательное движение с

амплитудой 5 мм и частотой 1500 мин^{-1} . Написать уравнение колебаний, если начальная фаза равна нулю.

73. Стол питателя, предназначенного для погрузки руды в вагонетки, колеблется с частотой 45 мин^{-1} . Определить максимальные скорость и ускорение стола, полную энергию колебаний, если масса питателя 1000 кг, амплитуда колебаний 72 мм.

74. Решето рудообогатительного грохота совершает вертикальное колебательное движение с амплитудой 5 см. Найти наименьшую частоту колебаний, при которой куски руды, лежащие на решете, будут отделяться от него и подбрасываться вверх.

75. Для погружения обсадных труб в глинистые отложения применяется вибровозбудитель ВО-10, амплитуда колебаний которого 0,13 см, частота вращения дебалансов 1200 мин^{-1} . Определить максимальные скорость и ускорение, написать уравнение колебаний, если начальная фаза равна нулю.

76. Определить полную энергию колебаний и максимальную силу взаимодействия между подъемным сосудом массой 90 тонн и арматурой ствола шахты, если амплитуда горизонтальных колебаний сосуда 3 см, а циклическая частота 7 с^{-1} .

77. Точка одновременно совершает два гармонических колебания, происходящих по взаимно перпендикулярным направлениям и выражаемых уравнениями: $x = 0,5 \sin t$, $y = 2 \cos t$. Найти уравнение траектории точки, построить график ее движения.

78. Два одинаково направленных гармонических колебания одного периода с амплитудами 10 см и 6 см складываются в одно колебание с амплитудой 14 см. Определить разность фаз складываемых колебаний.

79. Груз, подвешенный к пружине, гармонически колеблется по вертикали с периодом 0,5 с. Коэффициент упругости пружины 4 Н/м. Определить массу груза.

80. Амплитуда затухающих колебаний маятника за 5 мин уменьшилась в два раза. За какое время, считая от начального момента, амплитуда уменьшится в восемь раз?

81. Источник незатухающих гармонических колебаний подчиняется закону $x = 5 \sin 3140t$ (м). Определить смещение, скорость и ускорение точки, находящейся на расстоянии 340 м от источника, через 1 с от начала колебаний, если скорость волны 340 м/с.

82. Уравнение незатухающих колебаний $y = 0,1 \sin 0,5\pi t$ (м). Скорость волны 300 м/с. Написать уравнение колебаний для точек волны в момент времени 4 с после начала колебаний. Найти разность фаз для источника и точки на расстоянии 200 м от него.

83. Звуковые колебания с частотой 500 Гц и амплитудой 0,25 мм, распространяются в воздухе. Длина волны 70 см. Определить скорость распространения волны и наибольшую скорость колебаний частиц воздуха.

84. Определить коэффициент сжатия горной породы - величину, обратную модулю Юнга, если скорость распространения звуковых волн в горной породе равна 4500 м/с, а плотность породы составляет $2,3 \cdot 10^3$ кг/м³.

85. К одному из концов длинного стержня прикреплен вибратор, колеблющийся по закону $y = 10^{-6} \sin 10^4 \pi t$ (м). Найти скорость точек в сечении стержня, отстоящем от вибратора на расстоянии 25 см, в момент времени 10^{-4} с. Скорость волны $5 \cdot 10^3$ м/с.

86. Колебательный контур состоит из катушки с индуктивностью 2 мГн и конденсатора емкостью 888 пФ. На какую длину волны настроен контур?

87. Найти частоту собственных колебаний в контуре, состоящем из катушки индуктивности и плоского конденсатора. Площадь каждой пластины конденсатора 30 см² и расстояние между ними 0,1 см. Число витков катушки 1000, длина ее 30 см, сечение 1 см².

88. Колебательный контур состоит из катушки с индуктивностью 1,02 Гн и конденсатора емкостью 0,025 мкФ. Заряд на конденсаторе равен $2,5 \cdot 10^{-6}$ Кл. Какова зависимость разности потенциалов на конденсаторе от времени?

89. Катушка (без сердечника) длиной 50 см и площадью поперечного сечения 3 см² имеет 1000 витков и соединена параллельно с конденсатором. Он состоит из двух пластин площадью 75 см² каждая, расстояние между пластинами 5 мм, диэлектрик - воздух. Найти период колебаний контура и длину волны, на которую он настроен.

90. Колебательный контур состоит из катушки индуктивностью 1,02 Гн и конденсатора емкостью 25 нФ. На обкладках конденсатора сосредоточен заряд 2,5 мкКл. Написать уравнение изменения тока в цепи в зависимости от времени.

91. Разность потенциалов на конденсаторе в контуре за 1 мс уменьшается в три раза. Найти коэффициент затухания.

92. Электромагнитные волны распространяются в некоторой однородной среде со скоростью $2,5 \cdot 10^8$ м/с. Какую длину волны имеют электромагнитные колебания в данной среде, если частота колебаний 1 МГц?

93. Катушка с индуктивностью 30 мкГн присоединена к плоскому конденсатору с площадью пластин $0,01$ м² и расстоянием между ними 0,1 мм. Найти диэлектрическую проницаемость среды, заполняющей пространство между пластинами, если контур настроен на длину волны 750 м.

94. Колебательный контур состоит из конденсатора емкостью 80 пФ и катушки индуктивностью 0,5 мГн. Найти максимальный ток в контуре, если максимальная разность потенциалов на обкладках конденсатора 300 В. На какую длину волны резонирует данный контур?

95. Закон изменения разности потенциалов на обкладках конденсатора в контуре задан уравнением $U = 50 \cos 10^4 \pi t$ (В). Емкость конденсатора равна 0,1 мкФ. Найти период колебаний, индуктивность, длину волны. Написать закон изменения тока в контуре.

96. Колебательный контур состоит из конденсатора переменной емкости от 12 пФ до 80 пФ и катушки с индуктивностью 1,2 мГн. Найти диапазон длин электромагнитных волн, которые могут вызывать резонанс в этом контуре.

97. Индуктивность колебательного контура 0,5 мГн. Какова должна быть электроемкость контура, чтобы он резонировал на длину волны 300 м?

98. Катушка (без сердечника) длиной 50 см и площадью поперечного сечения 3 см²

имеет 1000 витков и соединена параллельно с конденсатором. Он состоит из двух пластин площадью 75 см² каждая, расстояние между пластинами 5 мм, диэлектрик -воздух. Найти период колебаний контура и длину волны, на которую он настроен.

99. Какую индуктивность надо включить в колебательный контур, чтобы при емкости 2 мкФ получить частоту 1000 Гц?

100. Индуктивность катушки в колебательном контуре 20 мкГн. Требуется настроить этот контур на частоту 5 МГц. Какую емкость следует выбрать?

101. Колебательный контур, состоящий из воздушного конденсатора с двумя пластинами по 100 см² каждая и катушки с индуктивностью 1 мкГн резонирует на волну длиной 10 м. Найти расстояние между пластинами конденсатора.

5. ВОЛНОВАЯ И КВАНТОВАЯ ОПТИКА

102. Расстояние между двумя щелями в опыте Юнга 1 мм, расстояние от щелей до экрана 3 м, расстояние между соседними интерференционными максимумами на экране 1,5 мм. Найти длину волны источника монохроматического света.

103. Оранжевые лучи с длиной волны 650 нм от двух когерентных источников, расстояние между которыми 120 мкм, падают на экран. Расстояние от источников до экрана 3,6 м. Найти расстояние между центрами соседних темных полос на экране.

104. Какую наименьшую толщину должна иметь пластинка, сделанная из материала с показателем преломления 1,54, чтобы при освещении ее лучами с длиной волны 750 нм, перпендикулярными к пластинке, она в отраженном свете казалась красной?

105. Между двумя плоскопараллельными пластинками лежит проволочка, отчего образовался воздушный клин. Пластинки освещаются светом с длиной волны 500 нм. Угол падения лучей 0° , длина пластинки 10 см. Расстояние между интерференционными полосами в отраженном свете 1,8 мм. Найти толщину проволочки.

106. Плосковыпуклая линза ($n=1,5$) с оптической силой 0,5 диоптрий выпуклой стороной лежит на стеклянной пластинке. Найти радиус пятого темного кольца Ньютона в проходящем свете ($\lambda=600$ нм).

107. Радиус кривизны плосковыпуклой линзы 4 м. Чему равна длина волны падающего света, если радиус 5-го светлого кольца Ньютона в отраженном свете равен 3,6 мм?

108. На щель шириной 0,2 мм падает нормально монохроматический свет с длиной волны 640 нм. Определить угол отклонения лучей, соответствующих первой светлой дифракционной полосе.

109. На пластинку со щелью падает нормально монохроматический свет. Угол отклонения лучей, соответствующих второму дифракционному минимуму, равен 1° . Сколько длин волн падающего света составляет ширина щели?

110. На щель шириной 0,05 мм падает нормально монохроматический свет ($\lambda=0,6$ мкм). Найти угол между первоначальным направлением пучка света и направлением на четвертую темную дифракционную полосу.

111. На дифракционную решетку нормально падает пучок света от разрядной трубки, наполненной гелием. На какую линию в спектре третьего порядка накладывается красная линия гелия с длиной волны 670 нм спектра второго порядка?

112. При освещении дифракционной решетки белым светом спектры второго и третьего порядка накладываются друг на друга. На какую длину волны в спектре второго порядка накладывается фиолетовая граница (400 нм) спектра третьего порядка?

113. На дифракционную решетку, имеющую 800 штрихов на 1 мм, падает параллельный пучок белого света. Какова разность углов отклонения конца первого и начала второго спектров? Принять длину волны красного света 760 нм, фиолетового 400 нм.

114. На дифракционную решетку, содержащую 50 штрихов на миллиметр, падает в направлении нормали к ее поверхности белый свет. Спектр проектируется на экран с помощью линзы, помещенной вблизи решетки. Определить длину спектра первого порядка на экране, если расстояние от линзы до экрана 3 м. Границы видимого спектра 400 нм и 760 нм.

115. Угол преломления луча света в жидкости равен 35° . Определить показатель преломления этой жидкости, если отраженный луч максимально поляризован.

116. Под каким углом к горизонту должно находиться Солнце, чтобы его лучи, отраженные от поверхности озера, были бы наиболее полно поляризованы.

117. Предельный угол полного внутреннего отражения луча на границе жидкости с воздухом равен 43° . Каков должен быть угол падения луча из воздуха на поверхность жидкости, чтобы отраженный луч был максимально поляризован?

118. Угол максимальной поляризации при отражении света от кристалла каменной соли равен 57° . Определить скорость распространения света в этом кристалле.

119. Угол между плоскостями поляризации двух призм Николя равен 45° . Во сколько раз уменьшится интенсивность света, прошедшего через николи, если этот угол увеличить до 60° ?

120. Температура «голубой» звезды $3 \cdot 10^4 \text{K}$. Определить интегральную интенсивность излучения и длину волны, соответствующую максимуму излучательной способности.

121. Приняв температуру поверхности Солнца равной 6000K , определить энергию, излучаемую с одного квадратного метра за секунду и длину волны, соответствующую максимуму излучательной способности.

122. Поток энергии, излучаемой из смотрового окошка печи за секунду, равен 34Вт .
Найти температуру печи, если площадь отверстия 6см^2 .

123. Средняя величина энергии, теряемой вследствие излучения с одного квадратного сантиметра поверхности Земли за минуту, равна $0,55 \text{Дж}$. Какую температуру должно иметь абсолютно черное тело, излучающее такое же количество энергии?

124. Печь при температуре 1100K посылает на измерительный прибор некоторое тепловое излучение. Какова должна быть температура печи, чтобы получаемое прибором излучение увеличилось в два, четыре и шестнадцать раз?

125. Максимальная лучеиспускательная способность абсолютность черного тела приходится на длину волны 800нм . Какая мощность должна быть подведена к этому телу, поверхность которого 100см^2 , чтобы поддерживать его при постоянной температуре.

126. Вследствие изменения температуры абсолютно черного тела, максимум испускательной способности сместился с 500нм на 750нм . Во сколько раз уменьшилась суммарная мощность излучения?

127. Какая доля энергии фотона израсходована на работу вырывания фотоэлектрона, если красная граница фотоэффекта равна 307нм и кинетическая энергия фотоэлектрона 1эВ ?

128. Калий (работа выхода 2эВ) освещается монохроматическим светом с длиной волны 509нм . Определить максимально возможную кинетическую энергию фотоэлектронов.

129. Определить работу выхода электрона из цезия и серебра, если красная граница фотоэффекта у этих металлов составляет соответственно 660нм и 260нм .

130. Определить энергию, импульс и массу фотона, длина волны которого соответствует видимой части спектра с длиной волны 500 нм.

131. Определить давление света на стенки электрической стоваттной лампы. Колба лампы представляет собой сферический сосуд радиусом 5 см. Стенки лампы отражают 10 % падающего на них света. Считать, что вся потребляемая мощность идет на излучение.

132. На поверхность площадью 100 см² ежеминутно падает 63 Дж световой энергии. Найти величину светового давления, если поверхность полностью отражает все лучи и если полностью поглощает все лучи.

133. Давление света с длиной волны 600 нм на черную поверхность равно $2,2 \cdot 10^{-7} \text{ Н/м}^2$. Сколько фотонов падает на 1 см² за одну секунду?

6. КВАНТОВАЯ ФИЗИКА И ФИЗИКА АТОМА

134. Определить длину волны, соответствующую границе серии Бальмера для водорода. Выделить эту спектральную линию на схеме энергетических уровней атома водорода. Постоянная Ридберга равна $1,097 \cdot 10^7 \text{ м}^{-1}$.

135. Найти наибольшую и наименьшую длины волн в первой инфракрасной серии спектра водорода (серии Пашена). Начертить схему энергетических уровней атома водорода.

136. Атом водорода в основном состоянии поглотил квант света с длиной волны 121,5 нм. Определить радиус электронной орбиты возбужденного атома водорода.

137. Вычислить энергию фотона, испускаемого при переходе электрона в атоме водорода с третьего энергетического уровня на первый.

138. Определить длины волн де Бройля для электрона и протона, движущихся со скоростью 1000 км/с. Масса электрона $9,1 \cdot 10^{-31} \text{ кг}$, масса протона $1,67 \cdot 10^{-27} \text{ кг}$.

139. Какую ускоряющую разность потенциалов должен пройти электрон, чтобы длина волны де Бройля была равна 0,10 нм ?

140. Определить длину волны де Бройля для электрона, движущегося по круговой орбите атома водорода, находящегося в основном состоянии.

141. Электрон, движущийся со скоростью $6 \cdot 10^6 \text{ м/с}$, попадает в продольное ускоряющее однородное электрическое поле напряженностью 5 В/см. Какое расстояние должен пройти электрон в таком поле, чтобы его длина волны стала равной 0,10 нм?

142. Рассчитать дебройлевскую длину волны для протона с кинетической энергией, равной энергии покоя электрона $0,51\text{МэВ}$.

143. Найти коротковолновую границу непрерывного рентгеновского спектра, если известно, что уменьшение приложенного к рентгеновской трубке напряжения на 23 кВ увеличивает искомую длину волны в два раза.

144. Найти длину волны коротковолновой границы сплошного рентгеновского спектра, если скорость электронов, подлетающих к антикатоде трубки, составляет $0,85$ скорости света.

145. Для определения постоянной Планка к рентгеновской трубке приложили напряжение 16 кВ и определили минимальную длину волны сплошного рентгеновского излучения ($\lambda_{\text{мин}} = 77,6\text{ пм}$). Вычислить по этим данным постоянную Планка.

146. Частица в потенциальной яме шириной l находится в возбужденном состоянии ($n=2$).

Вычислить вероятность нахождения частицы в крайней четверти ямы.

46. Частица в потенциальной яме находится в основном состоянии. Какова вероятность обнаружить частицу в крайней трети ямы?

147. В одномерной потенциальной яме шириной l находится электрон. Найти вероятность нахождения электрона на первом энергетическом уровне в интервале $l/4$, равноудаленном от стенок ямы.

148. Вычислить величину момента импульса L орбитального движения электрона, находящегося в атоме водорода в s -состоянии и в p -состоянии.

149. Частица в потенциальной яме шириной l находится в низшем возбужденном состоянии. Определить вероятность нахождения частицы в интервале $l/4$, равноудаленном от стенок ямы.

150. Определить возможные значения проекции момента импульса L_z орбитального движения электрона в атоме водорода на направление внешнего магнитного поля. Электрон находится в d -состоянии.

151. Электрон находится в одномерной прямоугольной потенциальной яме шириной l с бесконечно высокими стенками. Определить вероятность обнаружения электрона в средней трети ямы, если электрон находится в возбужденном состоянии ($n=3$).

7. ЭЛЕМЕНТЫ ЯДЕРНОЙ ФИЗИКИ

152. Активность препарата пропорциональна числу ядер, распадающихся за секунду. Во сколько раз уменьшится активность препарата стронция ${}_{38}\text{Sr}^{90}$ через 100 лет? Период полураспада равен 28 лет.

153. Сколько β -частиц испускает в течение одного часа 1 мкг изотопа ${}_{11}\text{Na}^{24}$, период полураспада которого составляет 15 часов?

154. Препарат ${}_{92}\text{U}^{238}$ массой 1 г излучает $1,24 \cdot 10^4$ α -частиц в секунду. Найти период полураспада этого изотопа урана и активность препарата.

155. Найти число распадов за одну секунду в 1 г радия, период полураспада которого 1590 лет. Молярная масса радия 0,226 кг/моль.

156. Активность препарата пропорциональна числу ядер, распадающихся за одну секунду. Во сколько раз уменьшится активность иода ${}_{53}\text{J}^{124}$ спустя 12 суток? Период полураспада равен четырем суткам.

157. Сколько β -частиц испускается в течение суток при распаде изотопа фосфора ${}_{15}\text{P}^{32}$ массой 1 мкг? Период полураспада 14,3 суток.

158. Активность препарата уменьшилась в 256 раз. Сколько периодов полураспада составляет промежуток времени, за который произошло такое уменьшение активности?

159. За один год начальное количество радиоактивного вещества уменьшилось в три раза. Во сколько раз оно уменьшится за два года?

60. Какая доля начального количества радиоактивного вещества останется нераспавшейся через промежуток времени, равный двум периодам полураспада?

160. Дефект массы ядра ${}_{7}\text{N}^{15}$ равен 0,12396 а.е.м. Определить массу атома. ($m_{{}_1\text{H}^1} = 1,00783$ а.е.м.; $m_{{}_0\text{n}^1} = 1,00867$ а.е.м.).

161. Найти удельную энергию связи ядра ${}_{6}\text{C}^{12}$, если известно, что $m_{{}_1\text{H}^1} = 1,00783$ а.е.м.; $m_{{}_0\text{n}^1} = 1,00867$ а.е.м.; $m_{{}_{12}\text{C}^6} = 12,00000$ а.е.м.

162. Рассчитать массу нейтрального атома, если ядро его состоит из трех протонов и двух нейтронов, а энергия связи ядра равна 26,3 Мэв. ($m_{{}_1\text{H}^1} = 1,00783$ а.е.м.; $m_{{}_0\text{n}^1} = 1,00867$ а.е.м.).

163. Определить энергию связи ядра изотопа кислорода ${}_{8}\text{O}^{16}$, если $m_{{}_1\text{H}^1} = 1,00783$ а.е.м.; $m_{{}_0\text{n}^1} = 1,00867$ а.е.м.; $m_{{}_8\text{O}^{16}} = 15,99491$ а.е.м.

164. Определить энергию связи, приходящуюся на один нуклон ядра атома ${}_{11}\text{Na}^{23}$, если $m_{{}_{11}\text{Na}^{23}} = 22,98977 \text{ а.е.м.}$; $m_{{}_1\text{H}^1} = 1,00783 \text{ а.е.м.}$; $m_{{}_0\text{n}^1} = 1,00867 \text{ а.е.м.}$

165. Найти дефект массы, энергию связи и удельную энергию связи ядра ${}_{3}\text{Li}^7$, если известно, что $m_{{}_{3}\text{Li}^7} = 7,01601 \text{ а.е.м.}$; $m_{{}_1\text{H}^1} = 1,00783 \text{ а.е.м.}$; $m_{{}_0\text{n}^1} = 1,00867 \text{ а.е.м.}$

166. Энергия связи электрона с ядром невозбужденного атома водорода ${}_{1}\text{H}^1$ равна 13,6 эВ. Определить, насколько масса атома водорода меньше суммы масс свободных протона и электрона.

167. Вычислить дефект массы и энергию связи ядра ${}_{5}\text{B}^{11}$, если известны следующие массы: $m_{{}_{5}\text{B}^{11}} = 11,00931 \text{ а.е.м.}$; $m_{{}_1\text{H}^1} = 1,00783 \text{ а.е.м.}$; $m_{{}_0\text{n}^1} = 1,00867 \text{ а.е.м.}$

168. Найти энергию, которую нужно затратить для отрыва нейтрона от ядра ${}_{11}\text{Na}^{23}$, если известны следующие массы: $m_{{}_0\text{n}^1} = 1,00867 \text{ а.е.м.}$; $m_{{}_{11}\text{Na}^{23}} = 22,98977 \text{ а.е.м.}$; $m_{{}_{11}\text{Na}^{22}} = 21,99444 \text{ а.е.м.}$

169. Найти энергию отрыва нейтрона от ядра ${}_{2}\text{He}^4$, если известны массы: $m_{{}_0\text{n}^1} = 1,00867 \text{ а.е.м.}$; $m_{{}_{2}\text{He}^4} = 4,00260 \text{ а.е.м.}$; $m_{{}_{2}\text{He}^3} = 3,01603 \text{ а.е.м.}$

170. Найти энергию, необходимую для удаления одного протона из ядра ${}_{8}\text{O}^{16}$ (${}_{8}\text{O}^{16} \rightarrow {}_{7}\text{N}^{15} + {}_{1}\text{H}^1$). $m_{{}_1\text{H}^1} = 1,00783 \text{ а.е.м.}$; $m_{{}_{8}\text{O}^{16}} = 15,99491 \text{ а.е.м.}$; $m_{{}_{7}\text{N}^{15}} = 15,00011 \text{ а.е.м.}$

171. Найти изменение массы при следующей ядерной реакции:
 ${}_{13}\text{Al}^{27} + {}_{2}\text{He}^4 \rightarrow {}_{15}\text{P}^{30} + {}_{0}\text{n}^1$, если $m_{{}_{13}\text{Al}^{27}} = 26,98154 \text{ а.е.м.}$; $m_{{}_{2}\text{He}^4} = 4,00260 \text{ а.е.м.}$; $m_{{}_{15}\text{P}^{30}} = 29,97263 \text{ а.е.м.}$; $m_{{}_0\text{n}^1} = 1,00867 \text{ а.е.м.}$

172. Вычислить энергетический эффект ядерной реакции: ${}_{1}\text{H}^2 + {}_{1}\text{H}^3 \rightarrow {}_{2}\text{He}^4 + {}_{0}\text{n}^1$, если $m_{{}_1\text{H}^2} = 2,01410 \text{ а.е.м.}$; $m_{{}_1\text{H}^3} = 3,01605 \text{ а.е.м.}$; $m_{{}_0\text{n}^1} = 1,00867 \text{ а.е.м.}$; $m_{{}_{2}\text{He}^4} = 4,00260 \text{ а.е.м.}$

173. В термоядерном реакторе с дейтериевым горючим может происходить вторичная термоядерная реакция ${}_{2}\text{He}^3 + {}_{1}\text{H}^2 \rightarrow {}_{2}\text{He}^4 + {}_{1}\text{H}^1$. Вычислить энергию этой реакции. ($m_{{}_{2}\text{He}^3} = 3,01603 \text{ а.е.м.}$; $m_{{}_1\text{H}^2} = 2,01410 \text{ а.е.м.}$; $m_{{}_{2}\text{He}^4} = 4,00260 \text{ а.е.м.}$; $m_{{}_1\text{H}^1} = 1,00783 \text{ а.е.м.}$).

174. Вычислить энергию ядерной реакции ${}_{7}\text{N}^{14} + {}_{0}\text{n}^1 \rightarrow {}_{6}\text{C}^{14} + {}_{1}\text{H}^1$. ($m_{{}_{7}\text{N}^{14}} = 14,00307 \text{ а.е.м.}$; $m_{{}_0\text{n}^1} = 1,00867 \text{ а.е.м.}$; $m_{{}_{6}\text{C}^{14}} = 14,00324 \text{ а.е.м.}$; $m_{{}_1\text{H}^1} = 1,00783 \text{ а.е.м.}$).

175. Определить энергию ядерной реакции ${}_3\text{Li}^6 + {}_1\text{H}^2 \rightarrow {}_2\text{He}^4 + {}_2\text{He}^4$. ($m_{{}_3\text{Li}^6} = 6,01513$ а.е.м.; $m_{{}_1\text{H}^2} = 2,01410$ а.е.м.; $m_{{}_2\text{He}^4} = 4,00260$ а.е.м.).

176. Какую минимальную энергию должен иметь квант для вырывания нейтрона из ядра ${}_6\text{C}^{14}$? Известны массы: $m_{{}_6\text{C}^{14}} = 14,00324$ а.е.м.; $m_{{}_0\text{n}^1} = 1,00867$ а.е.м.; $m_{{}_6\text{C}^{13}} = 13,00335$ а.е.м.

177. Какую минимальную энергию необходимо затратить, чтобы разделить ${}_6\text{C}^{12}$ на три равные части. ($m_{{}_6\text{C}^{12}} = 12,00000$ а.е.м.; $m_{{}_2\text{He}^4} = 4,00260$ а.е.м.).

178. Определить энергию ядерной реакции ${}_{20}\text{Ca}^{44} + {}_1\text{H}^1 \rightarrow {}_{19}\text{K}^{41} + 2\text{He}^4$. ($m_{{}_{20}\text{Ca}^{44}} = 43,95549$ а.е.м.; $m_{{}_1\text{H}^1} = 1,00783$ а.е.м.; $m_{{}_2\text{He}^4} = 4,00260$ а.е.м.; $m_{{}_{19}\text{K}^{41}} = 40,96184$ а.е.м.)

СПИСОК ЛИТЕРАТУРЫ

Основная литература

8.1 Основная литература

1.	И.Г. Коршунов. Физика. – Екатеринбург: Ид-во УГГУ, 2014. – 341 с.
2.	В.И. Горбатов, В.Ф. Полев. Физика. – Екатеринбург: Изд-во УГГУ (Ч.1, 2012.-105 с.; Ч.2, 2013.-115 с.; Ч.3.- 2014.-147 с.)
3.	Михайлов В.К. Физика: учебное пособие/ Михайлов В.К.— Электрон. текстовые данные.- М.: Московский государственный строительный университет, ЭБС АСВ, 2013.-120 с.-Режим доступа: http://www.iprbookshop.ru/23753.html - ЭБС «IPRbooks».
4.	Михайлов В.К. Волны. Оптика. Атомная физика. Молекулярная физика: учебное пособие/ Михайлов В.К., Панфилова М.И.-Электрон. текстовые данные.-М.: Московский государственный строительный университет, ЭБС АСВ, 2016.-144 с.-Режим доступа: http://www.iprbookshop.ru/62614.html -ЭБС «IPRbooks».
5.	Трофимова Т.М. Курс физики. Академия, 2010.- 560 с.

Дополнительная литература

1. И.Г. Коршунов. Основы физики.- Екатеринбург: Изд-во УГГУ, 2010. - 312 с.
2. Ветрова В.Т. Физика. Сборник задач: учебное пособие/ Ветрова В.Т.- Электрон. текстовые данные.- Минск: Вышэйшая школа, 2015.-446 с.- Режим доступа: <http://www.iprbookshop.ru/48021.html> -ЭБС «IPRbooks».
3. Чакак А.А. Физика. Краткий курс: учебное пособие для студентов очно-заочной формы обучения вузов, слушателей курсов повышения квалификации и профессиональной переподготовки специалистов, для студентов факультета дистанционных образовательных технологий/ Чакак А.А., Летута С.Н. Электрон. текстовые данные. Оренбург: Оренбургский государственный университет, ЭБС АСВ, 2011.-541 с. - Режим доступа: <http://www.iprbookshop.ru/30092.html> - ЭБС «IPRbooks».
4. Сарина М.П. Механика. Молекулярная физика и термодинамика. Часть 1. Механика: учебное пособие/ Сарина М.П.- Электрон. текстовые данные.- Новосибирск: Новосибирский государственный технический университет, 2014.- 187 с.- Режим доступа: <http://www.iprbookshop.ru/45392.html> - ЭБС «IPRbooks».

ПРИЛОЖЕНИЯ

Приложение 1

Некоторые физические постоянные

Физическая постоянная	Обозначение	Значение
Скорость света в вакууме	c	$3.00 \cdot 10^8$ м/с
Гравитационная постоянная	G	$6.67 \cdot 10^{-11}$ м ³ /(кг·с ²)
Число Авогадро	N_A	$6.02 \cdot 10^{23}$ моль ⁻¹
Молярная газовая постоянная	R	8.31 Дж/(моль·К)
Постоянная Больцмана	k	$1.38 \cdot 10^{-23}$ Дж/К
Атомная единица массы	$1a.e.m.$	$1.660 \cdot 10^{-27}$ кг
Элементарный заряд	e	$1.60 \cdot 10^{-19}$ Кл
Масса покоя электрона	m_e	$9.11 \cdot 10^{-31}$ кг
Масса покоя протона	m_p	$1.67 \cdot 10^{-27}$ кг
Электрическая постоянная	ϵ_0	$8.85 \cdot 10^{-12}$ Ф/м
Магнитная постоянная	μ_0	$4\pi \cdot 10^{-7}$ Гн/м
Постоянная Планка	h	$6.63 \cdot 10^{-34}$ Дж/с
	\hbar	$1.05 \cdot 10^{-34}$ Дж/с

Приложение 2

Множители и приставки для образования десятичных кратных и дольных единиц и их наименования

Наименование	Приставка		Множитель	Приставка			Множитель
	Обозначение			Наименование	Обозначение		
	русское	международное			русское	международное	
экса	Э	E	10^{18}	деци	д	d	10^{-1}
пэта	П	P	10^{15}	санتي	с	c	10^{-2}
тера	Т	T	10^{12}	милли	м	m	10^{-3}
гига	Г	G	10^9	микро	мк	μ	10^{-6}
мега	М	M	10^6	нано	н	n	10^{-9}
кило	к	k	10^3	пико	п	p	10^{-12}
Гекто	г	h	10^2	фемто	ф	f	10^{-15}
Дека	да	da	10^1	атто	а	a	10^{-18}

Примечание: Приставки гекто, дека, деци и санти допускается применять только в наименованиях кратных и дольных единиц, уже получивших широкое распространение (гектар, декалитр, дециметр, сантиметр и др.)

Приложение 3

Единицы физических величин, имеющие собственные наименования

Величина	Единица	
	Наименование	Обозначение
Длина	метр	м
Масса	килограмм	кг
Время	секунда	с
Плоский угол	радиан	рад
Телесный угол	стерадиан	ср
Сила, вес	ньютон	Н
Давление	паскаль	Па
Напряжение (механическое)	паскаль	Па
Модуль упругости	паскаль	Па
Работа, энергия	джоуль	Дж
Мощность	ватт	Вт
Частота колебаний	герц	Гц
Термодинамическая температура	кельвин	К
Разность температур	кельвин	К
Теплота, количество теплоты	джоуль	Дж
Количество вещества	моль	моль
Электрический заряд	кулон	Кл
Сила тока	ампер	А
Потенциал электрического поля, электрическое напряжение	вольт	В
Электрическая емкость	фарад	Ф
Электрическое сопротивление	ом	Ом
Электрическая проводимость	сименс	См
Магнитная индукция	тесла	Тл
Магнитный поток	вебер	Вб
Индуктивность	генри	Гн
Сила света	кандела	кд
Световой поток	люмен	лм
Освещенность	люкс	лк
Поток излучения	ватт	Вт
Поглощенная доза излучения (доза излучения)	грэй	Гр
Активность изотопа	беккерель	Бк

Внесистемные единицы

Наименование величины	Единица		
	Наименование	Обозначение	Соотношение с единицей СИ
Масса	тонна	т	10^3 кг
	атомная единица массы	а.е.м.	$1.66 \cdot 10^{-27}$ кг
Время	минута	мин	60 с
	час	ч	3600 с
	сутки	сут	86400 с
Плоский угол	градус	...•	$1.74 \cdot 10^{-2}$ рад
	минута	...'	$2.91 \cdot 10^{-4}$ рад
	секунда	...''	$4.85 \cdot 10^{-6}$ рад
	град	град	$(\pi/200)$ рад
Объем, вместимость	литр	л	10^{-3} м ³
Длина	астрономическая единица	а.е.	$1.50 \cdot 10^{11}$ м
	световой год	св. год	$9.46 \cdot 10^{15}$ м
	парсек	пк	$3.08 \cdot 10^{16}$ м
Оптическая сила	диоптрия	Дптр	1 м ⁻¹
Площадь	гектар	Га	10^4 м ²
Энергия	электрон-вольт	эВ	$1.60 \cdot 10^{-19}$ Дж
Полная мощность	вольт-ампер	В·А	
<p><i>Примечание:</i> Единицы времени (минуту, час, сутки), плоского угла (градус, минуту, секунду), астрономическую единицу, световой год, диоптрию и атомную единицу массы не допускается применять с приставками.</p>			

Плотность некоторых твердых тел

Твердое тело	Плотность, г/см ³	Твердое тело	Плотность, г/см ³
Алюминий	2.70	Цезий	1.90
Барий	3.50	Каменная соль	2,2
Ванадий	6.02	Латунь	8,55
Висмут	9.80	Марганец	7,40
Железо (чугун, сталь)	7.88	Платина	21,4
Литий	0.53	Золото	19,3
Медь	8.93	Висмут	9,8
Никель	8.90	Уран	18,7
Свинец	11.3	Цинк	7.15
Серебро	10.5	Вольфрам	19,3

Приложение 6

Плотность некоторых жидкостей и газов

Жидкость (при 15° С)	Плотность, г./см ³	Газ (при нормальных условиях)	Плотность, кг/м ³
Вода (дистиллированная при 4°С)	1.00	Водород	0.09
Глицерин	1.26	Воздух	1.29
Керосин	0.8	Гелий	0.18
Ртуть	13.6	Аргон	1,78
Масло (оливковое, смазочное)	0.9	Азот	1,25
Масло касторовое	0.96	Кислород	1.43
Сероуглерод	1.26		
Эфир	0.7		
Спирт	0.80		

Приложение 7

Удельное сопротивление ρ некоторых материалов

Материал	Удельное сопротивление, Ом·м	Материал	Удельное сопротивление, Ом·м
Алюминий	$2,53 \cdot 10^{-8}$	Ртуть	$9,6 \cdot 10^{-7}$
Алюминий провод	$2,87 \cdot 10^{-8}$	Свинец	$2,08 \cdot 10^{-7}$
Бумага	10^{15}	Серебро	$1,6 \cdot 10^{-8}$
Вода	10^4	Сталь литая	$1,3 \cdot 10^{-7}$
Вода дистиллированная			
Вода морская	0,3	Сталь чистая	$1,01 \cdot 10^{-7}$
Вольфрам	$5,5 \cdot 10^{-8}$	Стекло	10^{11}
Графит	$3,9 \cdot 10^{-6}$	Стекло кварцевое	10^{16}
Железо чистое	$9,8 \cdot 10^{-8}$	Угольные щётки	$4 \cdot 10^{-5}$
Железо	$8,7 \cdot 10^{-8}$	Цинк	$5,9 \cdot 10^{-8}$
Золото	$2,2 \cdot 10^{-8}$	Чугун серый	$1 \cdot 10^{-6}$
Константан	$5 \cdot 10^{-7}$	Никель	$8,7 \cdot 10^{-8}$
Масло парафиновое	10^{14}	Нихром	$1,12 \cdot 10^{-6}$
Магний	$4,4 \cdot 10^{-8}$	Олово	$1,2 \cdot 10^{-7}$
Манганин	$4,3 \cdot 10^{-7}$	Платина	$1,07 \cdot 10^{-7}$
Медь	$1,72 \cdot 10^{-8}$	Медь провод	$1,78 \cdot 10^{-8}$

Приложение 8

Диэлектрическая проницаемость некоторых веществ

Вещество	Проницаемость	Вещество	Проницаемость
Ацетон	21,4	Парафин	2,0
Вакуум	1,0	Парафинированная бумага	2,0
Воздух	1,000594	Полиэтилен	2,2
Вода	81	Слюда	7,0
Вода дистиллированная	31	Спирт этиловый	25,1
Воск	7,8	Спирт метиловый	33,5
Керосин	2,0	Стекло	7,0
Масло	5,0	Фарфор	5,0
Масло трансформаторное	2,2	Эбонит	2,6

Приложение 9

Греческий алфавит

Обозначения букв	Название букв	Обозначения букв	Название букв
Α, α	Альфа	Ν, ν	ню
Β, β	Бета	Ξ, ξ	кси
Γ, γ	Гамма	Ο, ο	омикрон
Δ, δ	Дэльта	Π, π	пи
Ε, ε	Эпсилон	Ρ, ρ	ро
Ζ, ζ	Дзета	Σ, σ	сигма
Η, η	Эта	Τ, τ	тау
Θ, θ	Тэта	Υ, υ	ипсилон
Ι, ι	Иота	Φ, φ	фи
Κ, κ	Каппа	Χ, χ	хи
Λ, λ	Ламбда	Ψ, ψ	пси
Μ, μ	Ми	Ω, ω	омега

СОДЕРЖАНИЕ

Общие методические указания к решению задач и выполнению домашних контрольных работ	3
1. Механика	4
2. Молекулярная физика и термодинамика	7
3. Электричество и магнетизм	9
4. Механические и электромагнитные колебания и волны	11
5. Волновая и квантовая оптика	15
6. Квантовая физика и физика атома	18
7. Элементы ядерной физики	20
Список литературы	23
Приложения	24

МИНОБРНАУКИ РОССИИ

ФГБОУ ВО «Уральский государственный горный университет»

УТВЕРЖДАЮ

Проректор по учебно-методическому
комплексу _____ С.А.Упоров

**МЕТОДИЧЕСКИЕ МАТЕРИАЛЫ
ПО КУРСОВОЙ РАБОТЕ
Б1.В.09 МЕЛИОРАЦИЯ, РЕКУЛЬТИВАЦИЯ И ОХРАНА ЗЕМЕЛЬ**

Направление подготовки
21.05.04 Горное дело

Направленность (профиль)
Горнопромышленная и нефтегазовая экология

Автор: Шерстнев В. И., доцент, к. т. н.,
Олейникова Л.Н., ст. препод.

Одобен на заседании кафедры

Природообустройства и водопользования

(название кафедры)

Зав. кафедрой _____

(подпись)

Гревцев Н.В.

(Фамилия И.О.)

Протокол № от 2020

(Дата)

Рассмотрен методической комиссией
факультета

Инженерно-экономического

(название факультета)

Председатель _____

(подпись)

Мочалова Л. А.

(Фамилия И.О.)

Протокол № от 2020

(Дата)

Екатеринбург
2021

Оглавление

1 ТЕМАТИКА, ТРЕБОВАНИЯ И КРИТЕРИИ ОЦЕНКИ КУРСОВОЙ РАБОТЫ	2
1.1 Тематика	2
1.2 Требования	2
1.3 Критерии оценки подготовки и защиты	5
1.4 Основные ошибки при написании	5
2 УЧЕБНО-МЕТОДИЧЕСКОЕ ОБЕСПЕЧЕНИЕ КУРСОВОЙ РАБОТЫ	6
3 ТРЕБОВАНИЯ К ОФОРМЛЕНИЮ КУРСОВОЙ РАБОТЫ	6
3.1 Общие требования	6
3.2 Правила оформления наименований и нумерации структурных элементов, глав и параграфов	7
3.3 Правила оформления сокращений и аббревиатур	7
3.4 Правила оформления перечислений	8
3.5 Правила оформления рисунков	8
3.6 Правила оформления таблиц	10
3.7 Правила оформления примечаний и ссылок	12
3.8 Правила оформления списка использованных источников	13
3.9 Правила оформления приложений	15

1 ТЕМАТИКА, ТРЕБОВАНИЯ И КРИТЕРИИ ОЦЕНКИ КУРСОВОЙ РАБОТЫ

1.1 Тематика

Темы курсовой работы выдаются преподавателем в соответствии с вариантом.

Курсовая работа состоит из восьми лабораторных работ.

Структура курсовой работы:

ВВЕДЕНИЕ

Лабораторная работа № 1. Зависимость производительности бульдозера от расстояния перемещения при снятии плодородного слоя почвы.

Лабораторная работа № 2. Расчет технологических параметров схемы разработки плодородного слоя почвы и количества необходимого оборудования.

Лабораторная работа № 3. Определение производительности экскаватора при погрузке почвенного слоя в автосамосвалы.

Лабораторная работа № 4. Определение производительности автосамосвалов и необходимого их количества.

Лабораторная работа № 5. Определение производительности и количества бульдозеров при площадном складировании почвы и потенциально плодородных пород.

Лабораторная работа № 6. Определение производительности и количества бульдозеров при периферийном складировании почвы и потенциально плодородных пород.

Лабораторная работа № 7. Определение необходимой длины отвальных участков и их количества.

Лабораторная работа № 8. Определение производительности и количества скреперов при снятии, перемещении и складировании почвы.

ЗАКЛЮЧЕНИЕ

СПИСОК ИСПОЛЬЗОВАННОЙ ЛИТЕРАТУРЫ

ПРИЛОЖЕНИЯ

Курсовая работа – творческая, научная, самостоятельная исследовательская работа по определенной теме, в ходе которой студенты приобретают навыки работы с научной, учебной и методической литературой. Овладевают методами научного исследования, обработки, обобщения и анализа информации; расширяют общий кругозор; решают практические задачи на основе теоретических знаний; активизируют самостоятельную работу и творческое мышление.

Курсовая работа является завершающим этапом изучения дисциплины и позволяет судить о том, насколько студент усвоил теоретический курс и каковы его возможности применения полученных знаний для их обобщения по избранной теме.

Значение курсовой работы состоит в том, что в процессе ее выполнения студент не только закрепляет, но и углубляет полученные теоретические знания. Курсовая работа является составным элементом учебного процесса. Опыт и знания, полученные студентами на этом этапе обучения, во многом могут быть использованы для подготовки выпускной квалификационной работы.

1.2 Требования

К курсовой работе как самостоятельному исследованию предъявляются следующие требования:

- должна быть написана самостоятельно;

- должна отличаться критическим подходом к изучению научных источников;
- должна отвечать требованиям логичного, ясного и четкого изложения материала, с привлечением достаточного эмпирического материала;
- при необходимости в процессе изложения темы иллюстрировать доказательную базу графиками, таблицами, схемами и т.д.;
- должна быть оформлена в соответствии с ГОСТ;
- должна завершаться конкретными выводами и рекомендациями по теме исследования.

Критериями полноценности курсовой работы являются:

1. по форме:

- наличие плана и внутренних рубрикаций (правильность оформления);
- библиография источников, составленная в соответствии с ГОСТ;
- оформление цитирования в соответствии с ГОСТ;
- грамотность изложения (в т.ч. орфографической, пунктуационной, стилистической), владение научной терминологией;
- соблюдение требований объема курсовой работы;
- представление в срок к защите курсовой работы;

2. по содержанию:

- соответствие содержания заявленной теме;
- новизна и самостоятельность в постановке и раскрытии темы;
- самостоятельность изложения авторской позиции, обоснованность суждений и выводов;
- использование эмпирических, статистических и социологических исследований; - привлечение научно-исследовательской и монографической литературы;
- оригинальность текста.

1.3 Структура курсовой работы

Объем курсовой работы от 30 до 35 страниц машинописного текста через 1-1,5 интервала. При наличии приложений не более 40 страниц. Примерная структура курсовой работы:

- титульный лист (1стр.) – наименование темы,
- оглавление (1стр.)
- введение (1-2 стр.);
- изложение основной части, состоящей из 2-3 глав (20-25 стр.);
- заключение, в котором должны быть сформулированы теоретические выводы, а также рекомендации и предложения (2-3 стр.);
- список использованной литературы (1-2 стр.);
- приложения (не более 5 стр.).

Во введении студент обязан обосновать актуальность выбранной темы, кратко осветить существующий уровень её разработки, сформулировать цель и задачи КР, раскрыть предмет и объект исследования.

Обзор литературы по теме должен показать основательное знакомство исследователя со специальной литературой, его умение систематизировать источники, критически их рассматривать, выделять существенное, оценивать ранее сделанное другими исследователями, определять главное в современном состоянии изученности темы. Материалы такого обзора следует систематизировать в определенной логической связи и последовательности и потому перечень работ и их критический разбор не обязательно давать только в хронологическом порядке их публикации. От формулировки научной проблемы и доказательства того, что та часть этой проблемы, которая является темой данной работы, еще не получила своей разработки и освещения в специальной литературе, логично перейти к формулировке цели предпринимаемого исследования, а также указать на конкретные задачи (3-5 задач), которые предстоит решать в соответствии с этой целью. Это обычно делается в форме перечисления (изучить, описать, установить, выявить, вывести формулу, разработать методику и т.п.). Формулировки этих задач необходимо делать как можно более тщательно, поскольку описание их решения должно составить содержание глав научной работы. Это важно также и потому, что заголовки глав рождаются именно из формулировок задач предпринимаемого исследования.

Обязательным элементом введения является формулировка объекта и предмета исследования. Объект - это процесс или явления, порождающие проблемную ситуацию и избранные для изучения. Предмет - это то, что находится в границах объекта. Объект и предмет исследования как категории научного процесса соотносятся между собой как общее и частное. В объекте выделяется та его часть, которая служит предметом исследования. Именно на него и направлено основное внимание исследователя. Именно предмет работы определяет тему научной работы, которая обозначается на титульном листе как заглавие.

В основной части подробно раскрывается содержание глав и вопросов темы. Их рассмотрение должно отвечать требованиям научности, логической последовательности, конкретности и доказательности. В работах, посвященных современным проблемам важно показать тесную связь с жизнью.

Глава 1. Теоретическая часть исследуемого объекта (здесь раскрываются основы темы, ее сущность и содержание, содержание основных понятий и терминов, показывается процесс ее исторического развития, т.е. теория – что это такое?, история – откуда возникло и как развивалось?, правовая – какими правовыми актами регламентируется, ее место в ряду других) может содержать 2-4 вопроса.

Глава 2. Аналитическая (практическая) часть (содержит анализ фактического состояния изучаемого объекта с применением современных методов обработки информации и определением сильных и слабых сторон, выявлением позитивных и негативных факторов внешней среды, существующие проблемы и противоречия, тенденции развития, отвечает на вопросы кто, что и как делает?), содержит 3-4 вопроса.

Заключение представляет собой краткое обобщение сказанного в основной части работы, выводы, разработку рекомендаций и предложений, а также может включать краткую характеристику перспективы изучения проблемы.

В список литературы студент включает только те источники, которые он использовал при написании курсовой работы. Их должно быть содержать 15-20 источников, федеральные и региональные (муниципальные) нормативные акты обязательны. В тексте должны быть обязательно ссылки или сноски на источники из списка литературы.

В приложении выносятся таблицы, графики, схемы, образцы документов, опросных листов и другие вспомогательные материалы, на которые имеются ссылки в тексте работы. Приложения имеют смысл только в том случае, если они дополняют, помогают раскрытию основных проблем.

1.4 Критерии оценки подготовки и защиты

<i>Критерии оценки</i>	<i>Количество баллов</i>
Теоретический уровень работы	
Аналитический уровень работы	
Правильность выполненных расчетов	
Самостоятельность выполнения работы	
Культура письменного изложения материала (логичность подачи материала, грамотность автора)	
Культура оформления материалов работы (соответствие работы всем стандартным требованиям)	
Использование литературных источников (достаточное количество, наличие в списке учебников и научных публикаций по теме, современность источников)	
Умение ориентироваться в материале и отвечать на вопросы по работе	
Умение подготовить презентацию к работе (содержательность, логичность и правильное оформление презентации)	
Итого	

9-10 баллов (90-100%) - оценка «отлично»

7-8 баллов (70-89%) - оценка «хорошо»

5-6 баллов (50-69%) - оценка «удовлетворительно»

0-4 баллов (менее 50%) - оценка «неудовлетворительно»

1.5 Основные ошибки при написании

1. Содержание работы не отвечает плану, не раскрывает предмет и объект исследования. Работа выглядит как бессистемный набор разрозненных фактов, мнений различных ученых, результатов социологических исследований.

2. Формулировка глав (параграфов) не раскрывает содержания исследуемого предмета по избранной теме.

3. Цель исследования не отражает специфику объекта и предмета исследования.

4. Аналитический обзор публикаций по теме работы имеет форму аннотированного списка и не отражает уровня исследования проблемы.

5. Конечный результат не отвечает цели исследования, выводы не отражают поставленной задаче.

6. В работе используются без указания источника чужие произведения, идеи и изобретения, что является нарушением авторских прав.

7. Библиографическое описание источников в списке использованной литературы приведено произвольно, без соблюдения требований ГОСТа.

8. Объем и оформление работы не отвечают требованиям; работа выполнена неаккуратно, с грамматическими, орфографическими, пунктуационными, стилистическими ошибками. Процесс выполнения курсовых работ согласно

2 УЧЕБНО-МЕТОДИЧЕСКОЕ ОБЕСПЕЧЕНИЕ КУРСОВОЙ РАБОТЫ

Основная литература

№ п/п	Наименование	Кол-во экз.
1	Абдразаков, Ф. К. Мелиоративные, строительные и дорожные машины [Электронный ресурс]: Учеб. пособие - http://znanium.com/catalog.php.bookinfo .	Эл. ресурс
2	Экологическая безопасность. Защита территории и населения при чрезвычайных ситуациях : учеб. пособие / Александр Семенович Гринин А. С., Виктор Николаевич Новиков В. Н. - Москва : ФАИР-ПРЕСС, 2002. - 336 с.	11
3	Ветошкин А.Г. Теоретические основы защиты окружающей среды: уч. пособие. – М.: Высш. шк., 2008. – 396 с.	10
4	Сметанин В.И., Сметанин В. В., Шибалова Г.В. Организация и производство работ при рекультивации земель, нарушенных антропогенной деятельностью. Учебное пособие. – М. : ФГОУ ВПО МГУП., 2010, 112 с	8

Дополнительная литература

№ п/п	Наименование	Кол-во экз.
1	Гревцев Н. В., Шерстнев В. И. Геотехнологии в гидромелиоративном строительстве: учебно-методическое пособие по выполнению расчетно-практических работ. – Екатеринбург: Изд-во УГГУ, 2015.- 76 с.	18
2	Стандарты качества окружающей среды/Н. С. Шевцова [и др.] ; ред. М. Г. Ясовеев. – 2015	20
3	Ясинецкий В.Г., Шибалова Г.В. Организация строительства объектов природообустройства и водопользования. Учебное пособие. –М.: ФГОУ ВПО МГУП. 2009, 118 с.	49
4	Тимофеева С. С. Оценка техногенных рисков/С. С. Тимофеева, Е. А. Хамидуллина. – 2015	20
5	Тимофеева С. С. Промышленная экология. Практикум/С. С. Тимофеева. – 2014	20
6	Экология и промышленность России (научно-практический рецензируемый журнал) www.ecology-kalvis.ru	Эл. ресурс
	Экология производства (научно-практический журнал) http://www.ecoindustry.ru	Эл. ресурс

3 ТРЕБОВАНИЯ К ОФОРМЛЕНИЮ КУРСОВОЙ РАБОТЫ

3.1 Общие требования

Оформление курсовой работы (далее «документа») осуществляется в соответствии с требованиями государственных стандартов и университета.

Отчет выполняется печатным способом с использованием компьютера.

Каждая страница текста, включая иллюстрации и приложения, нумеруется арабскими цифрами, кроме титульного листа и содержания, по порядку без пропусков и повторений. Номера страниц проставляются, начиная с введения (третья страница), в центре нижней части листа без точки.

Текст работы следует печатать, соблюдая следующие размеры полей: правое – 10 мм, верхнее и нижнее – 20 мм, левое – 30 мм.

Рекомендуемым типом шрифта является Times New Roman, размер которого 14 pt (пунктов) (на рисунках и в таблицах допускается применение более мелкого размера шрифта, но не менее 10 pt).

Текст печатается через 1,5-ый интервал, красная строка – 1,25 см.

Цвет шрифта должен быть черным, необходимо соблюдать равномерную плотность, контрастность и четкость изображения по всей работе. Разрешается использовать компьютерные возможности акцентирования внимания на определенных терминах и формулах, применяя курсив, полужирный шрифт не применяется.

3.2 Правила оформления наименований и нумерации структурных элементов, глав и параграфов

Документ должен включать следующие структурные элементы: титульный лист, содержание, введение, основной текст, заключение, приложения (является дополнительным элементом). Основной текст может быть разделен на разделы и параграфы.

Каждый структурный элемент документа (титульный лист, содержание, введение, заключение, приложение) и разделы необходимо начинать с новой страницы. Следующий параграф внутри одного раздела начинается через 2 межстрочных интервала на том же листе, где закончился предыдущий.

Расстояние между заголовком структурного элемента и текстом, заголовками главы и параграфа, заголовком параграфа и текстом составляет 2 межстрочных интервала.

Наименования структурных элементов письменной работы («СОДЕРЖАНИЕ», «ВВЕДЕНИЕ», «ЗАКЛЮЧЕНИЕ», «ПРИЛОЖЕНИЕ») служат заголовками структурных элементов. Данные наименования пишутся по центру страницы без точки в конце прописными (заглавными) буквами, не подчеркивая.

Разделы, параграфы должны иметь заголовки. Их следует нумеровать арабскими цифрами и записывать по центру страницы прописными (заглавными) буквами без точки в конце, не подчеркивая. Номер раздела указывается цифрой (например, 1, 2, 3), номер параграфа включает номер раздела и порядковый номер параграфа, разделенные точкой (например, 1.1, 2.1, 3.3). После номера раздела и параграфа в тексте точку не ставят. Если заголовок состоит из двух предложений, их разделяют точкой. Переносы слов в заголовках не допускаются. Не допускается писать заголовок параграфа на одном листе, а его текст – на другом.

В содержании работы наименования структурных элементов указываются с левого края страницы, при этом первая буква наименования является прописной (заглавной), остальные буквы являются строчными, например:

Введение

1 Краткая характеристика организации – места прохождения практики

2 Практический раздел – выполненные работы

Заключение

Приложения

3.3 Правила оформления сокращений и аббревиатур

Сокращение русских слов и словосочетаний допускается при условии соблюдения требований ГОСТ 7.12–93 «Система стандартов по информации, библиотечному и издательскому делу. Библиографическая запись. Сокращение слов на русском языке. Общие требования и правила».

В тексте письменной работы допускаются общепринятые сокращения и аббревиатуры, установленные правилами орфографии и соответствующими нормативными документами, например: год – г., годы – гг., и так далее – и т. д., метр – м, тысяч – тыс., милли-

он – млн, миллиард – млрд, триллион – трлн, страница – с., Российская Федерация – РФ, общество с ограниченной ответственностью – ООО.

При использовании авторской аббревиатуры необходимо при первом ее упоминании дать полную расшифровку, например: «... Уральский государственный горный университет (далее – УГГУ)...».

Не допускается использование сокращений и аббревиатур в заголовках письменной работы, глав и параграфов.

3.4 Правила оформления перечислений

При необходимости в тексте работы могут быть приведены перечисления. Перед каждым элементом перечисления следует ставить дефис (иные маркеры не допустимы). Например:

- «...закключение содержит:
- краткие выводы;
 - оценку решений;
 - разработку рекомендаций.»

При необходимости ссылки в тексте работы на один из элементов перечисления вместо дефиса ставятся строчные буквы в порядке русского алфавита, начиная с буквы а (за исключением букв ё, з, й, о, ч, ь, ы, ь). Для дальнейшей детализации перечислений необходимо использовать арабские цифры, после которых ставится скобка, а запись производится с абзацного отступа. Например:

- а) ...;
- б) ...;
- 1) ...;
- 2) ...;
- в) ...

3.5 Правила оформления рисунков

В письменной работе для наглядности, уменьшения физического объема сплошного текста следует использовать иллюстрации – графики, схемы, диаграммы, чертежи, рисунки и фотографии. Все иллюстрации именуются рисунками. Их количество зависит от содержания работы и должно быть достаточно для того, чтобы придать ей ясность и конкретность.

На все рисунки должны быть даны ссылки в тексте работы, например: «... в соответствии с рисунком 2 ...» или «... тенденцию к снижению (рисунок 2)».

Рисунки следует располагать в работе непосредственно после текста, в котором они упоминаются впервые (при наличии достаточного пространства для помещения рисунка со всеми поясняющими данными), или на следующей странице. Если рисунок достаточно велик, его можно размещать на отдельном листе. Допускается поворот рисунка по часовой стрелке (если он выполнен на отдельном листе). Рисунки, размеры которых больше формата А4, учитывают как одну страницу и помещают в приложении.

Рисунки, за исключением рисунков в приложениях, следует нумеровать арабскими цифрами сквозной нумерацией по всей работе. Каждый рисунок (схема, график, диаграмма) обозначается словом «Рисунок», должен иметь заголовок и подписываться следующим образом – посередине строки без абзацного отступа, например:

Генеральный директор



Рисунок 1 – Структура администрации организации

Если на рисунке отражены показатели, то после заголовка рисунка через запятую указывается единица измерения, например:

Рисунок 1 – Структура добычи, %

Рисунки каждого приложения обозначают отдельной нумерацией арабскими цифрами с добавлением перед цифрой обозначения приложения (например, рисунок А.3).

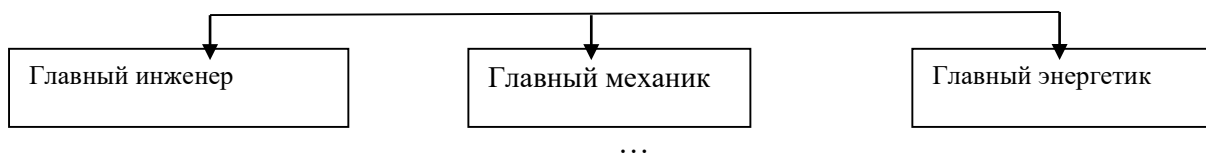
Если рисунок взят из первичного источника без авторской переработки, следует сделать ссылку, например:



Рисунок 1 - Процесс заключения трудового договора [8, с. 46]

Если рисунок является авторской разработкой, необходимо после заголовка рисунка поставить знак сноски и указать в форме подстрочной сноски внизу страницы, на основании каких источников он составлен, например:

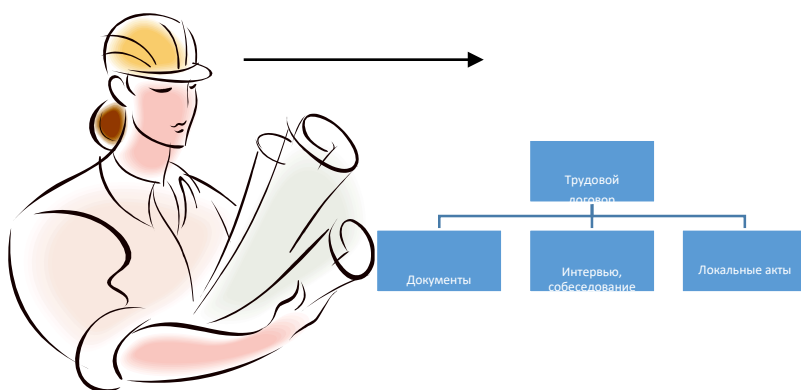
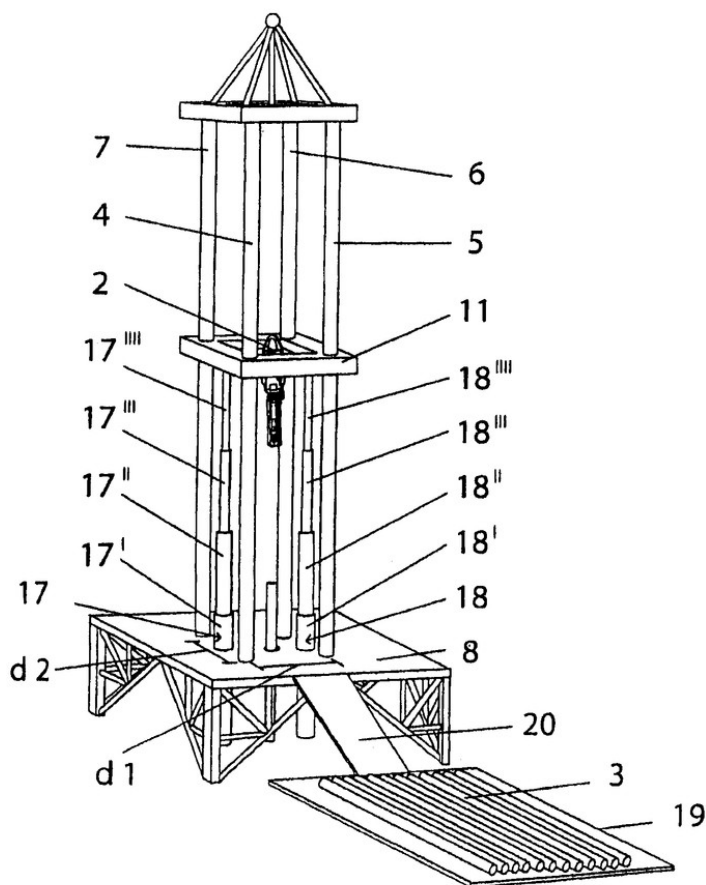

Фиг.4

Рисунок 2 – Буровая установка,.....¹

При необходимости между рисунком и его заголовком помещаются поясняющие данные (подрисующий текст), например, легенда.

3.6 Правила оформления таблиц

В письменной работе фактический материал в обобщенном и систематизированном виде может быть представлен в виде таблицы для наглядности и удобства сравнения показателей.

На все таблицы должны быть ссылки в работе. При ссылке следует писать слово «таблица» с указанием ее номера, например: «...в таблице 2 представлены ...» или «... характеризуется показателями (таблица 2)».

Таблицу следует располагать в работе непосредственно после текста, в котором она упоминается впервые, или на следующей странице.

Таблицы, за исключением таблиц в приложениях, следует нумеровать арабскими цифрами сквозной нумерацией по всей работе. Каждая таблица должна иметь заголовок, который должен отражать ее содержание, быть точным, кратким. Заголовок таблицы следует помещать над таблицей слева, без абзачного отступа в одну строку с ее номером через тире, например:

Таблица 3 – Количество тонн угля, добытого шахтами Свердловской области

¹ Составлено автором по: [15, 23, 42].

Наименование организации	2017	2018
ПАО «Бокситы Севера»	58	59
Березниковская шахта	29	51

Если таблица взята из первичного источника без авторской переработки, следует сделать ссылку, например:

Таблица 2 – Динамика основных показателей развития шахтного строительства в России за 2015–2018 гг. [15, с. 35]

	2015	2016	2017	2018
Объем строительства, млрд. руб.				
.....				

Если таблица является авторской разработкой, необходимо после заголовка таблицы поставить знак сноски и указать в форме подстрочной сноски внизу страницы, на основании каких источников она составлена, например:

Таблица 3 – Количество оборудования¹

Вид оборудования	2016	2017
Буровая машина	3	5
.....	3	7

Располагают таблицы на странице обычно вертикально. Помещенные на отдельной странице таблицы могут быть расположены горизонтально, причем графа с наименованиями показателей должна размещаться в левой части страницы. Слева, справа и снизу таблицы ограничивают линиями.

Таблицу с большим числом строк допускается переносить на другую страницу. При переносе части таблицы на другую страницу слово «Таблица» указывают один раз слева над первой частью таблицы. На странице, на которую перенесена часть таблицы, слева пишут «Продолжение таблицы» или «Окончание таблицы» с указанием номера таблицы и повторением шапки таблицы.

Если таблица переносится, то на странице, где помещена первая часть таблицы, нижняя ограничительная линия таблицы не проводится. Это же относится к странице (страницам), где помещено продолжение (продолжения) таблицы. Нижняя ограничительная линия таблицы проводится только на странице, где помещено окончание таблицы.

Заголовки граф и строк таблицы следует писать с прописной буквы в единственном числе, а подзаголовки граф – со строчной буквы, если они составляют одно предложение с заголовком, или с прописной буквы, если они имеют самостоятельное значение. В конце заголовков и подзаголовков таблиц точки не ставят. Заголовки граф, как правило, записывают параллельно строкам таблицы. При необходимости допускается перпендикулярное расположение заголовков граф.

Примечания к таблице (подтабличные примечания) размещают непосредственно под таблицей в виде: а) общего примечания; б) сноски; в) отдельной графы или табличной строки с заголовком. Выделять примечание в отдельную графу или строку целесообразно лишь тогда, когда примечание относится к большинству строк или граф. Примечания к отдельным заголовкам граф или строк следует связывать с ними знаком сноски. Общее примечание ко всей таблице не связывают с ней знаком сноски, а помещают после заголовка «Примечание» или «Примечания», оформляют как внутритекстовое примечание.

Допускается применять размер шрифта в таблице меньший, чем в тексте работы, но не менее 10 pt.

Если все показатели, приведенные в графах таблицы, выражены в одной и той же единице измерения, то ее обозначение необходимо помещать над таблицей справа. Если показатели таблицы выражены в разных единицах измерения, то обозначение единицы измерения указывается после наименования показателя через запятую. Допускается при необходимости выносить в отдельную графу обозначения единиц измерения.

Текст, повторяющийся в строках одной и той же графы и состоящий из одиночных слов, чередующихся с цифрами, заменяют кавычками. Если повторяющийся текст состоит из двух или более слов, то при первом повторении его заменяют словами «То же», а далее – кавычками. Если предыдущая фраза является частью последующей, то допускается заменить ее словами «То же» и добавить дополнительные сведения. При наличии горизонтальных линий текст необходимо повторять. Если в ячейке таблицы приведен текст из нескольких предложений, то в последнем предложении точка не ставится.

Заменять кавычками повторяющиеся в таблице цифры, математические знаки, знаки процента и номера, обозначения нормативных материалов, марок материалов не допускается.

При отсутствии отдельных данных в таблице следует ставить прочерк (тире). Цифры в графах таблиц должны проставляться так, чтобы разряды чисел во всей графе были расположены один под другим, если они относятся к одному показателю. В одной графе должно быть соблюдено, как правило, одинаковое количество десятичных знаков для всех значений величин.

Если таблицы размещены в приложении, их нумерация имеет определенные особенности. Таблицы каждого приложения нумеруют отдельной нумерацией арабскими цифрами. При этом перед цифрой, обозначающей номер таблицы в приложении, ставится буква соответствующего приложения, например:

Таблица В.1.– Динамика показателей за 2016–2017 гг.

Если в документе одна таблица, то она должна быть обозначена «Таблица 1» или «Таблица В.1», если она приведена в приложении (допустим, В).

3.7 Правила оформления примечаний и ссылок

При необходимости пояснить содержание текста, таблицы или иллюстрации в работе следует помещать примечания. Их размещают непосредственно в конце страницы, таблицы, иллюстрации, к которым они относятся, и печатают с прописной буквы с абзацного отступа после слова «Примечание» или «Примечания». Если примечание одно, то после слова «Примечание» ставится тире и примечание печатается с прописной буквы. Одно примечание не нумеруют. Если их несколько, то после слова «Примечания» ставят двоеточие и каждое примечание печатают с прописной буквы с новой строки с абзацного отступа, нумеруя их по порядку арабскими цифрами.

Цитаты, а также все заимствования из печати данные (нормативы, цифры и др.) должны иметь библиографическую ссылку на первичный источник. Ссылка ставится непосредственно после того слова, числа, предложения, по которому дается пояснение, в квадратных скобках. В квадратных скобках указывается порядковый номер источника в соответствии со списком использованных источников и номер страницы, с которой взята информация, например: [4, с. 32]. Это значит, использован четвертый источник из списка литературы со страницы 32. Если дается свободный пересказ принципиальных положений тех или иных авторов, то достаточно указать в скобках после изложения заимствованных положений номер источника по списку использованной литературы без указания номера страницы.

3.8 Правила оформления списка использованных источников

Оформлению списка использованных источников, прилагаемого к документу, следует уделять самое серьезное внимание.

Сведения об источниках приводятся в следующем порядке:

1) нормативные правовые акты: Нормативные правовые акты включаются в список в порядке убывания юридической силы в следующей очередности: международные нормативные правовые акты, Конституция Российской Федерации, федеральные конституционные законы, федеральные законы, акты Конституционного Суда Российской Федерации, решения других высших судебных органов, указы Президента Российской Федерации, постановления Правительства Российской Федерации, нормативные правовые акты федеральных органов исполнительной власти, законы субъектов Российской Федерации, подзаконные акты субъектов Российской Федерации, муниципальные правовые акты, акты организаций.

Нормативные правовые акты одного уровня располагаются в хронологическом порядке, от принятых в более ранние периоды к принятым в более поздние периоды.

Примеры оформления нормативных правовых актов и судебной практики:

1. Об общих принципах организации законодательных (представительных) и исполнительных органов власти субъектов Российской Федерации [Текст]: Федеральный закон от 06.10.1999 г. № 184-ФЗ // Собрание законодательства РФ. - 1999. - № 43.

2. О порядке разработки и утверждения административных регламентов исполнения государственных функций (предоставления государственных услуг) [Электронный ресурс]: Постановление Правительства РФ от 11.11.2005 г. № 679. - Доступ из справочно-правовой системы «КонсультантПлюс». – Режим доступа: <http://www.consultant.ru>.

3. О практике применения судами Закона Российской Федерации «О средствах массовой информации» [Электронный ресурс]: Постановление Пленума Верховного Суда РФ от 15.06.2010 № 16. - Доступ из справочно-правовой системы «КонсультантПлюс». – Режим доступа: <http://www.consultant.ru>.

4. Определение судебной коллегии по гражданским делам Верховного Суда Российской Федерации по иску Цирихова // Бюллетень Верховного Суда Российской Федерации. - 1994. - №9. - С. 1-3.

2) книги, статьи, материалы конференций и семинаров. Располагаются по алфавиту фамилии автора или названию, если книга печатается под редакцией. Например:

5. Абрамова, А.А. Трудовое законодательство и права женщин [Текст] / А.А.Абрамова // Вестн. Моск. ун-та. Сер. 11, Право. - 2001. - № 5. - С. 23–25.

6. Витрянский, В.В. Договор банковского счета [Текст] / В.В. Витрянский // Хозяйство и право.- 2006.- № 4.- С. 19 – 25.

7. Двинянинова, Г.С. Комплимент: Коммуникативный статус или стратегия в дискурсе [Текст] / Г.С. Двинянинова // Социальная власть языка: сб. науч. тр. / Воронеж. межрегион. ин-т обществ. наук, Воронеж. гос. ун-т, Фак. романо-герман. истории. - Воронеж, 2001. - С. 101–106.

8. История России [Текст]: учеб. пособие для студентов всех специальностей / В.Н. Быков [и др.]; отв. ред. В.Н. Сухов; М-во образования Рос. Федерации, С.-Петерб. гос. лесотехн. акад. - 2-е изд., перераб. и доп. / при участии Т.А. Суховой. - СПб.: СПбЛТА, 2001. - 231 с.

9. Трудовое право России [Текст]: учебник / Под ред. Л.А.Сыроватской. - М.: Юристъ, 2006. - 280 с.

10. Семенов, В.В. Философия: итог тысячелетий. Философская психология [Текст] / В.В. Семенов; Рос. акад. наук, Пушчин. науч. центр, Ин-т биофизики клетки, Акад. проблем сохранения жизни. - Пушино: ПНЦ РАН, 2000. - 64 с.

11. Черткова, Е.Л. Утопия как способ постижения социальной действительности [Электронный ресурс] / Е.Л. Черткова // Социемы: журнал Уральского гос. ун-та. - 2002. - N 8. – Режим доступа: <http://www2.usu.ru/philosoph/chertkova>.

12. Юридический советник [Электронный ресурс]. - 1 электрон. опт. диск (CD-ROM) : зв., цв. ; 12 см. - Прил.: Справочник пользователя [Текст] / сост. В.А. Быков. - 32 с.;

3) **статистические сборники, инструктивные материалы, методические рекомендации, реферативная информация, нормативно-справочные материалы.** Располагаются по алфавиту. Например:

13. Временные методические рекомендации по вопросам реструктуризации бюджетной сферы и повышения эффективности расходов региональных и местных бюджетов (Краткая концепция реструктуризации государственного и муниципального сектора и повышения эффективности бюджетных расходов на региональном и местном уровнях) [Текст]. - М.: ИЭПП, 2006. - 67 с.

14. Свердловская область в 1992-1996 годах [Текст]: Стат. сб. / Свердл. обл. комитет гос. статистики Госкомстата РФ. - Екатеринбург, 1997. - 115 с.

15. Социальное положение и уровень жизни населения России в 2010 г. [Текст]: Стат. сб. / Росстат. - М., 2002. - 320 с.

16. Социально-экономическое положение федеральных округов в 2010 г. [Электронный ресурс]. – Режим доступа: <http://www.gks.ru>

4) **книги и статьи на иностранных языках** в алфавитном порядке. Например:

17. An Interview with Douglass C. North [Text] // The Newsletter of The Cliometric Society. - 1993. - Vol. 8. - N 3. - P. 23–28.

18. Burkhead, J. The Budget and Democratic Government [Text] / Lyden F.J., Miller E.G. (Eds.) / Planning, Programming, Budgeting. Markham : Chicago, 1972. 218 p.

19. Miller, D. Strategy Making and Structure: Analysis and Implications for Performance [Text] // Academy of Management Journal. - 1987. - Vol. 30. - N 1. - P. 45–51;

20. Marry S.E. Legal Pluralism. – Law and Society Review. Vol 22.- 1998.- №5.- p. 22-27

5) **интернет-сайты.** Например:

21. Министерство финансов Российской Федерации: [Электронный ресурс]. – Режим доступа: <http://www.minfin.ru>

22. Российская книжная палата: [Электронный ресурс]. - Режим доступа: <http://www.bookchamber.ru>

В списке использованных источников применяется сквозная нумерация с применением арабского алфавита. Все объекты печатаются единым списком, группы объектов не выделяются, источники печатаются с абзацного отступа.

Объекты описания списка должны быть обозначены терминами в квадратных скобках²:

- [Видеозапись];
- [Мультимедиа];
- [Текст];
- [Электронный ресурс].

При занесении источников в список литературы следует придерживаться установленных правил их библиографического описания.

² Полный перечень см. в: Система стандартов по информации, библиотечному и издательскому делу. Библиографическая запись. Библиографическое описание. Общие требования и правила составления [Текст]: ГОСТ 7.1-2003.

3.9 Правила оформления приложений

В приложения рекомендовано включать материалы, которые по каким-либо причинам не могут быть включены в основную часть: материалы, дополняющие работу; таблицы вспомогательных цифровых данных; инструкции, методики, описания алгоритмов и программ задач, иллюстрации вспомогательного характера; нормативные правовые акты, например, должностные инструкции. В приложения также включают иллюстрации, таблицы и распечатки, выполненные на листах формата А3.

Приложения оформляют как продолжение данного документа на последующих его листах после списка использованных источников.

Приложения обозначают заглавными буквами русского алфавита, начиная с А, за исключением букв Ё, З, Й, О, Ч, Ъ, Ы, Ь (ПРИЛОЖЕНИЕ А, ПРИЛОЖЕНИЕ Б, ПРИЛОЖЕНИЕ В и т.д.). Допускается обозначение приложений буквами латинского алфавита, за исключением букв I и O. В случае полного использования букв русского и латинского алфавитов допускается обозначать приложения арабскими цифрами.

Само слово «ПРИЛОЖЕНИЕ» пишется прописными (заглавными) буквами.

Если в работе одно приложение, оно обозначается «ПРИЛОЖЕНИЕ А».

Каждое приложение следует начинать с новой страницы. При этом слово «ПРИЛОЖЕНИЕ» и его буквенное обозначение пишутся с абзацного отступа.

Приложение должно иметь заголовок, который записывают на следующей строке после слова «ПРИЛОЖЕНИЕ» с абзацного отступа. Заголовок пишется с прописной буквы.

В тексте работы на все приложения должны быть даны ссылки, например: «... в приложении Б...». Приложения располагают в порядке ссылок на них в тексте работы.

Текст каждого приложения, при необходимости, может быть разделен на разделы, подразделы, пункты, подпункты, которые нумеруют в пределах каждого приложения. Перед номером ставится обозначение этого приложения.

Приложения должны иметь общую с остальной частью документа сквозную нумерацию страниц.

МИНОБРНАУКИ РОССИИ

ФГБОУ ВО «Уральский государственный горный университет»

УТВЕРЖДАЮ
Проректор по учебно-методическому комплексу
_____ С.А. Упоров

**МЕТОДИЧЕСКИЕ УКАЗАНИЯ ПО ОРГАНИЗАЦИИ
САМОСТОЯТЕЛЬНОЙ РАБОТЫ СТУДЕНТОВ
ФИЗИЧЕСКАЯ КУЛЬТУРА И СПОРТ**

Автор: Шулиманов Д.Ф.

Одобрена на заседании кафедры

Физической культуры

(название кафедры)

Зав. кафедрой

(подпись)

Шулиманов Д.Ф.

(Фамилия И.О.)

Протокол № 2 от 18.09.2021

(Дата)

Рассмотрена методической комиссией

(название факультета)

Председатель

(подпись)

(Фамилия И.О.)

(Дата)

Екатеринбург

Содержание

Цели и задачи дисциплины	3
Место дисциплины в структуре основной образовательной программы	3
Требования к оформлению теста	3
Содержание теста.....	3
Содержание опроса.....	9
Выполнение работы над ошибками.....	11

Цели и задачи дисциплины

Цель: формирование физической культуры личности и способности направленного использования разнообразных средств физической культуры, спорта и туризма для сохранения и укрепления здоровья, психофизической подготовки и самоподготовки к будущей жизни и профессиональной деятельности.

Задачи:

- формирование осознания социальной значимости физической культуры и её роли в развитии личности и подготовке к профессиональной деятельности;
- изучение научно-биологических, педагогических и практических основ физической культуры и здорового образа жизни;
- формирование мотивационно-ценностного отношения к физической культуре, установки на здоровый стиль жизни, физическое совершенствование и самовоспитание привычки к регулярным занятиям физическими упражнениями и спортом;

Место дисциплины в структуре основной образовательной программы

Дисциплина «Физическая культура и спорт» относится к разделу «Блок 1. Базовая часть».

Требования к оформлению теста

Задания выполняются на листах формата А4 в рукописном виде, кроме титульного листа. На титульном листе (см. образец оформления титульного листа в печатном виде) указывается фамилия студента, номер группы, фамилия преподавателя, у которого занимается обучающийся.

В конце работы должна быть поставлена подпись студента и дата выполнения заданий.

Задания должны быть выполнены в той последовательности, в которой они даны в тесте.

Выполненный тест необходимо сдать преподавателю для проверки в установленные сроки.

Если тест выполнен без соблюдения изложенных выше требований, она возвращается студенту для повторного выполнения.

По дисциплине «физическая культура и спорт» представлен, тест, вопросы для проведения опроса.

Содержание теста

№ п/п	Вопросы	Варианты ответов
1	Физическая культура представляет собой:	А) учебный предмет в школе Б) выполнение физических упражнений В) процесс совершенствования возможностей человека Г) часть общей культуры общества
2	Физическая подготовленность, приобретаемая в процессе физической подготовки к трудовой или иной деятельности, характеризуется:	А) высокой устойчивостью к стрессовым ситуациям, воздействию неблагоприятных условий внешней среды и различным заболеваниям Б) уровнем работоспособности и запасом двигательных умений и навыков В) хорошим развитием систем дыхания, кровообращения, достаточным запасом надежности, эффективности и экономичности Г) высокими результатами в учебной, трудовой и спортивной деятельности
3	Под физическим развитием понимается:	А) процесс изменения морфофункциональных свойств организма на протяжении жизни Б) размеры мускулатуры, формы тела, функциональные возможности дыхания и кровообращения, физическая работоспособность В) процесс совершенствования физических качеств при выполнении физических упражнений

		Г) уровень, обусловленный наследственностью и регулярностью занятий физической культурой и спортом
4	Физическая культура ориентирована на совершенствование	А) физических и психических качеств людей Б) техники двигательных действий В) работоспособности человека Г) природных физических свойств человека
5	Отличительным признаком физической культуры является:	А) развитие физических качеств и обучение двигательным действиям Б) физическое совершенство В) выполнение физических упражнений Г) занятия в форме уроков
6	В иерархии принципов в системе физического воспитания принцип всестороннего развития личности следует отнести к:	А) общим социальным принципам воспитательной стратегии общества Б) общим принципам образования и воспитания В) принципам, регламентирующим процесс физического воспитания Г) принципам обучения
7	Физическими упражнениями называются:	А) двигательные действия, с помощью которых развивают физические качества и укрепляют здоровье Б) двигательные действия, дозируемые по величине нагрузки и продолжительности выполнения В) движения, выполняемые на уроках физической культуры и во время утренней гимнастики Г) формы двигательных действий, способствующие решению задач физического воспитания
8	Нагрузка физических упражнений характеризуется:	А) подготовленностью занимающихся в соответствии с их возрастом, состоянием здоровья, самочувствием во время занятия Б) величиной их воздействия на организм В) временем и количеством повторений двигательных действий Г) напряжением отдельных мышечных групп
9	Величина нагрузки физических упражнений обусловлена:	А) сочетанием объема и интенсивности двигательных действий Б) степенью преодолеваемых при их выполнении трудностей В) утомлением, возникающим при их выполнении Г) частотой сердечных сокращений
10	Если ЧСС после выполнения упражнения восстанавливается за 60 сек до уровня, который был в начале урока, то это свидетельствует о том, что нагрузка	А) мала и ее следует увеличить Б) переносится организмом относительно легко В) достаточно большая и ее можно повторить Г) чрезмерная и ее нужно уменьшить
11	Интенсивность выполнения упражнений можно определить по ЧСС. Укажите, какую частоту пульса вызывает большая интенсивность упражнений	А) 120-130 уд/мин Б) 130-140 уд/мин В) 140-150 уд/мин Г) свыше 150 уд/мин
12	Регулярные занятия физическими упражнениями способствуют повышению работоспособности, потому что:	А) во время занятий выполняются двигательные действия, содействующие развитию силы и выносливости Б) достигаемое при этом утомление активизирует процессы восстановления и адаптации В) в результате повышается эффективность и экономичность дыхания и кровообращения.

		Г) человек, занимающийся физическими упражнениями, способен выполнить большой объем физической работы за отведенный отрезок времени.
13	Что понимают под закаливанием:	А) купание в холодной воде и хождение босиком Б) приспособление организма к воздействию внешней среды В) сочетание воздушных и солнечных ванн с гимнастикой и подвижными играми Г) укрепление здоровья
14	Во время индивидуальных занятий закаливающими процедурами следует соблюдать ряд правил. Укажите, какой из перечисленных ниже рекомендаций придерживаться не стоит:	А) чем ниже температура воздуха, тем интенсивней надо выполнять упражнение, т.к. нельзя допускать переохлаждения Б) чем выше температура воздуха, тем короче должны быть занятия, т.к. нельзя допускать перегревания организма В) не рекомендуется тренироваться при активном солнечном излучении Г) после занятия надо принять холодный душ
15	Правильное дыхание характеризуется:	А) более продолжительным выдохом Б) более продолжительным вдохом В) вдохом через нос и выдохом через рот Г) равной продолжительностью вдоха и выдоха
16	При выполнении упражнений вдох не следует делать во время:	А) вращений и поворотов тела Б) наклонах туловища назад В) возвращение в исходное положение после наклона Г) дыхание во время упражнений должно быть свободным, рекомендации относительно времени вдоха и выдоха не нужны
17	Что называется осанкой?	А) качество позвоночника, обеспечивающее хорошее самочувствие и настроение Б) пружинные характеристики позвоночника и стоп В) привычная поза человека в вертикальном положении Г) силуэт человека
18	Правильной осанкой можно считать, если вы, стоя у стены, касаетесь ее:	А) затылком, ягодицами, пятками Б) лопатками, ягодицами, пятками В) затылком, спиной, пятками Г) затылком, лопатками, ягодицами, пятками
19	Соблюдение режима дня способствует укреплению здоровья, потому, что:	А) он обеспечивает ритмичность работы организма Б) он позволяет правильно планировать дела в течение дня В) распределение основных дел осуществляется более или менее стандартно в течение каждого дня Г) он позволяет избегать неоправданных физических напряжений
20	Замена одних видов деятельности другими, регулируема режимом дня, позволяет поддержать работоспособность в течение дня, потому что:	А) это положительно сказывается на физическом и психическом состоянии человека Б) снимает утомление нервных клеток организма В) ритмическое чередование работы с отдыхом предупреждает возникновение перенапряжения Г) притупляется чувство общей усталости и повышает тонус организма

21	Систематические и грамотно организованные занятия физическими упражнениями укрепляют здоровье, так как	<p>А) хорошая циркуляция крови во время упражнений обеспечивает поступление питательных веществ к органам и системам организма</p> <p>Б) повышается возможность дыхательной системы, благодаря чему в организм поступает большее количество кислорода, необходимого для образования энергии</p> <p>В) занятия способствуют повышению резервных возможностей организма</p> <p>Г) при достаточном энергообеспечении организм легче противостоит простудным и инфекционным заболеваниям</p>
22	Почему на уроках физической культуры выделяют подготовительную, основную и заключительную части?	<p>А) так учителю удобнее распределять различные по характеру упражнения</p> <p>Б) это обусловлено необходимостью управлять динамикой работоспособности занимающихся.</p> <p>В) выделение частей в уроке требует Министерства образования России</p> <p>Г) потому, что перед уроком, как правило, ставятся задачи, и каждая часть урока предназначена для решения одной из них</p>
23	Укажите, в какой последовательности должны выполняться в комплексе утренней гимнастикой перечисленные упражнения: 1. Дыхательные. 2. На укрепление мышц и повышение гибкости. 3. Потягивания. 4 бег с переходом на ходьбу. 5. Ходьба с постепенным повышением частоты шагов. 6. Прыжки. 7. Поочередное напряжение и расслабление мышц. 8. Бег в спокойном темпе.	<p>А) 1, 2, 3, 4, 5, 6, 7, 8</p> <p>Б) 7, 5, 8, 6, 2, 3, 2, 1, 4</p> <p>В) 3, 7, 5, 8, 1, 2, 6, 4</p> <p>Г) 3, 1, 2, 4, 7, 6, 8, 4</p>
24	Под силой как физическим качеством понимается:	<p>А) способность поднимать тяжелые предметы</p> <p>Б) свойство человека противодействовать внешним силам за счет мышечных напряжений</p> <p>В) свойство человека воздействовать на внешние силы за счет внешних сопротивлений</p> <p>Г) комплекс свойств организма, позволяющих преодолевать внешнее сопротивление либо противодействовать ему.</p>
25	Выберите правильное распределение перечисленных ниже упражнений в занятии по общей физической подготовке. 1. Ходьба или спокойный бег в чередовании с дыхательными упражнениями. 2. Упражнения, постепенно включающие в работу все большее количество мышечных групп. 3. Упражнения на развитие выносливости. 4. Упражнения на развитие быстроты и гибкости. 5. упражнения на развитие силы. 6. Дыхательные упражнения.	<p>А) 1, 2, 5, 4, 3, 6</p> <p>Б) 6, 2, 3, 1, 4, 5</p> <p>В) 2, 6, 4, 5, 3, 1</p> <p>Г) 2, 1, 3, 4, 5, 6</p>
26	Основная часть урока по общей физической подготовке отводится развитию физических качеств. Укажите, какая последовательность воздействий на физические качества наиболее эффективна. 1. Выносливость. 2. Гибкость. 3. быстрота. 4. Сила.	<p>А) 1, 2, 3, 4</p> <p>Б) 2, 3, 1, 4</p> <p>В) 3, 2, 4, 1</p> <p>Г) 4, 2, 3, 1</p>
27	Какие упражнения неэффективны при формировании телосложения	А) упражнения, способствующие увеличению мышечной массы

		<p>Б) упражнения, способствующие снижению массы тела</p> <p>В) упражнения, объединенные в форме круговой тренировки</p> <p>Г) упражнения, способствующие повышению быстроты движений</p>
28	И для увеличения мышечной массы, и для снижения веса тела можно применять упражнения с отягощением. Но при составлении комплексов упражнений для увеличения мышечной массы рекомендуется:	<p>А) полностью проработать одну группу мышц и только затем переходить к упражнениям, нагружающим другую группу мышц</p> <p>Б) чередовать серии упражнений, включающие в работу разные мышечные группы</p> <p>В) использовать упражнения с относительно небольшим отягощением и большим количеством повторений</p> <p>Г) планировать большое количество подходов и ограничивать количество повторений в одном подходе</p>
29	Под быстротой как физическим качеством понимается:	<p>А) комплекс свойств, позволяющих передвигаться с большой скоростью</p> <p>Б) комплекс свойств, позволяющий выполнять работу в минимальный отрезок времени</p> <p>В) способность быстро набирать скорость</p> <p>Г) комплекс свойств, позволяющий быстро реагировать на сигналы и выполнять движения с большой частотой</p>
30	Для развития быстроты используют:	<p>А) подвижные и спортивные игры</p> <p>Б) упражнения в беге с максимальной скоростью на короткие дистанции</p> <p>В) упражнения на быстроту реакции и частоту движений</p> <p>Г) двигательные действия, выполняемые с максимальной скоростью</p>
31	Лучшие условия для развития быстроты реакции создаются во время:	<p>А) подвижных и спортивных игр</p> <p>Б) челночного бега</p> <p>В) прыжков в высоту</p> <p>Г) метаний</p>
32	Под гибкостью как физическим качеством понимается:	<p>А) комплекс морфофункциональных свойств опорно-двигательного аппарата, определяющий глубину наклона</p> <p>Б) способность выполнять упражнения с большой амплитудой за счет мышечных сокращений.</p> <p>В) комплекс свойств двигательного аппарата, определяющих подвижность его звеньев</p> <p>Г) эластичность мышц и связок</p>
33	Как дозируются упражнения на развитие гибкости, т.е. сколько движений следует делать в одной серии:	<p>А) Упражнение выполняется до тех пор, пока не начнет уменьшаться амплитуда движений</p> <p>Б) выполняются 12-16 циклов движения</p> <p>В) упражнения выполняются до появления пота</p> <p>Г) упражнения выполняются до появления болевых ощущений</p>
34	Для повышения скорости бега в самостоятельном занятии после разминки рекомендуется выполнять перечисленные ниже упражнения. Укажите их целесообразную последовательность: 1. Дыхательные упражнения. 2. Легкий продолжительный бег. 3. Прыжковые	<p>А) 1, 2, 3, 4, 5, 6, 7</p> <p>Б) 7, 5, 4, 3, 2, 6, 1</p> <p>В) 2, 1, 3, 7, 4, 5, 6</p> <p>Г) 3, 6, 2, 7, 5, 4, 1</p>

	упражнения с отягощением и без них. 4. дыхательные упражнения в интервалах отдыха. 5. Повторный бег на короткие дистанции. 6. Ходьба. 7. Упражнения на частоту движений.	
35	При развитии гибкости следует стремиться	<p>А) гармоничному увеличению подвижности в основных суставах</p> <p>Б) достижению максимальной амплитуды движений в основных суставах</p> <p>В) оптимальной амплитуде движений в плечевом, тазобедренном, коленном суставах</p> <p>Г) восстановлению нормальной амплитуды движений суставов</p>
36	Под выносливостью как физическим качеством понимается:	<p>А) комплекс свойств, обуславливающий возможность выполнять разнообразные физические нагрузки</p> <p>Б) комплекс свойств, определяющих способность противостоять утомлению</p> <p>В) способность длительно совершать физическую работу, практически не утомляясь</p> <p>Г) способность сохранять заданные параметры работы</p>
37	Выносливость человека не зависит от:	<p>А) функциональных возможностей систем энергообеспечения</p> <p>Б) быстроты двигательной реакции</p> <p>В) настойчивости, выдержки, мужественности, умения терпеть</p> <p>Г) силы мышц</p>
38	При развитии выносливости не применяются упражнения, характерными признаками которых являются:	<p>А) максимальная активность систем энергообеспечения</p> <p>Б) умеренная интенсивность</p> <p>В) максимальная интенсивность</p> <p>Г) активная работа большинства звеньев опорно-двигательного аппарата</p>
39	Техникой физических упражнений принято называть	<p>А) способ целесообразного решения двигательной задачи</p> <p>Б) способ организации движений при выполнении упражнений</p> <p>В) состав и последовательность движений при выполнении упражнений</p> <p>Г) рациональную организацию двигательных действий</p>
40	При анализе техники принято выделять основу, ведущее звено и детали техники. Что понимают под основой (ведущим звеном и деталями техники).	<p>А) набор элементов, характеризующий индивидуальные особенности выполнения целостного двигательного действия</p> <p>Б) состав и последовательность элементов, входящих в двигательное действие</p> <p>В) совокупность элементов, необходимых для решения двигательной задачи</p> <p>Г) наиболее важная часть определенного способа решения двигательной задачи</p>
41	В процессе обучения двигательным действиям используют методы целостного или расчлененного упражнения. Выбор метода зависит от	<p>А) возможности расчленения двигательного действия на относительно самостоятельные элементы</p> <p>Б) сложности основы техники</p> <p>В) количества элементов, составляющих двигательное действие</p> <p>Г) предпочтения учителя</p>

42	Процесс обучения двигательному действию рекомендуется начинать с освоения	А) основы техники Б) ведущего звена техники В) подводящих упражнений Г) исходного положения
43	Физкультминутку, как одну из форм занятий физическими упражнениями следует отнести к:	А) урочным формам занятий физическими упражнениями Б) «малым» неурочным формам В) «крупным» неурочным формам Г) соревновательным формам
44	Какой раздел комплексной программы по физическому воспитанию для общеобразовательных школ не является типовым?	А) уроки физической культуры Б) внеклассная работа В) физкультурно-массовые и спортивные мероприятия Г) содержание и организация педагогической практики
45	Измерение ЧСС сразу после пробегания отрезка дистанции следует отнести к одному из видов контроля:	А) оперативному Б) текущему В) предварительному Г) итоговому

Критерии оценивания теста

Оценка за тест определяется простым суммированием баллов за правильные ответы на вопросы: 1 правильный ответ = 2 балл. Максимум 90 баллов.

Результат теста

Тест оценивается на «зачтено», «не зачтено»:

46-90 балла (50-100%) - оценка «зачтено»;

0-44 балла (0-49%) - оценка «не зачтено»;

ВОПРОСЫ ДЛЯ ПРОВЕДЕНИЯ ОПРОСА

1. Определение понятий в области физической культуры
2. Понятие «здоровье» и основные его компоненты
3. Факторы, определяющие здоровье человека.
4. Образ жизни и его составляющие.
5. Разумное чередование труда и отдыха, как компонент ЗОЖ.
6. Рациональное питание и ЗОЖ.
7. Отказ от вредных привычек и соблюдение правил личной и общественной гигиены.
8. Двигательная активность — как компонент ЗОЖ.
9. Выполнение мероприятий по закаливанию организма.
10. Физическое самовоспитание и самосовершенствование как необходимое условие реализации мероприятий ЗОЖ.
11. Врачебный контроль как обязательная процедура для занимающихся физической культурой.
12. Самоконтроль — необходимая форма контроля человека за физическим состоянием.
13. Методика самоконтроля физического развития.
14. Самостоятельное измерение артериального давления и частоты сердечных сокращений.
15. Проведение функциональных проб для оценки деятельности сердечно-сосудистой системы.
16. Проведение функциональных проб для оценки деятельности дыхательной системы.
17. Самоконтроль уровня развития физических качеств: быстроты, гибкости, ловкости, силы и выносливости
18. Ведение дневника самоконтроля.
19. Цель и задачи физического воспитания в вузе.
20. Специфические функции физической культуры.
21. Социальная роль и значение спорта.
22. Этапы становления физической культуры личности студента.
23. Понятия физическая культура, физическое воспитание, физическое развитие, физическое совершенство.

24. Реабилитационная физическая культура, виды, краткая характеристика.
25. Разделы учебной программы дисциплины «Физическая культура».
26. Комплектование учебных отделений студентов для организации и проведения занятий по физическому воспитанию.
27. Преимущества спортивно-ориентированной программы дисциплины «Физическая культура» для студентов.
28. Особенности комплектования студентов с различным характером заболеваний в специальном учебном отделении.
29. Зачетные требования по учебной дисциплине «Физическая культура».
30. Формирование двигательного навыка.
31. Устойчивость организма к воздействию неблагоприятных факторов.
32. Мотивация и направленность самостоятельных занятий.
33. Утренняя гигиеническая гимнастика.
34. Мотивация выбора видов спорта или систем физических упражнений.
35. Самостоятельные занятия оздоровительным бегом.
36. Самостоятельные занятия атлетической гимнастикой.
37. Особенности самостоятельных занятий женщин.
38. Мотивация и направленность самостоятельных занятий. Утренняя гигиеническая гимнастика.
39. Физические упражнения в течение учебного дня: физкультминутки, физкультпаузы.
40. Самостоятельные тренировочные занятия: структура, требования к организации и проведению.
41. Мотивация выбора видов спорта или систем физических упражнений.
42. Самостоятельные занятия оздоровительным бегом.
43. Самостоятельные занятия атлетической гимнастикой.
44. Особенности самостоятельных занятий женщин.
45. Роль физической культуры в профессиональной деятельности бакалавра и специалиста.
46. Производственная физическая культура, ее цели и задачи.
47. Методические основы производственной физической культуры.
48. Производственная физическая культура в рабочее время.
49. Физическая культура и спорт в свободное время.
50. Профилактика профессиональных заболеваний и травматизма средствами физической культуры.
51. Понятие ППФП, её цель, задачи. Прикладные знания, умения и навыки.
52. Прикладные психические качества.
53. Прикладные специальные качества.
54. Факторы, определяющие содержание ППФП: формы труда, условия труда.
55. Факторы, определяющие содержание ППФП: характер труда, режим труда и отдыха.
56. Дополнительные факторы, определяющие содержание ППФП.
57. Средства ППФП.
58. Организация и формы ППФП в вузе.
59. Понятия общей и специальной физической подготовки.
60. Отличия понятий спортивная подготовка и спортивная тренировка.
61. Стороны подготовки спортсмена.
62. Средства спортивной подготовки.
63. Структура отдельного тренировочного занятия.
64. Роль подготовительной части занятия в тренировочном процессе.
65. Понятие «физическая нагрузка», эффект ее воздействия на организм.
66. Внешние признаки утомления.
67. Виды и параметры физических нагрузок.
68. Интенсивность физических нагрузок.
69. Психофизиологическая характеристика умственной деятельности.
70. Работоспособность: понятие, факторы, периоды
71. Физические упражнения в течение учебного дня для поддержания работоспособности.
72. Бег как самое эффективное средство восстановления и повышения работоспособности.
73. Плавание и работоспособность.
74. Методические принципы физического воспитания, сущность и значение.
75. Принципы сознательности и активности, наглядности в процессе физического воспитания.
76. Принципы доступности и индивидуализации, систематичности и динамичности.
77. Средства физической культуры.
78. Общепедагогические методы физического воспитания.
79. Методы обучения технике двигательного действия.
80. Этапы обучения двигательного действия.
81. Методы развития физических качеств: равномерный, повторный, интервальный.
82. Метод круговой тренировки, игровой и соревновательный методы.
83. Сила как физическое качество, общая характеристика силовых упражнений.
84. Методы развития силы.
85. Выносливость — виды выносливости, особенности развития выносливости.

86. Развитие физических качеств: быстроты, гибкости, ловкости.
87. Понятие «спорт». Его принципиальное отличие от других видов занятий физическими упражнениями.
88. Массовый спорт: понятие, цель, задачи.
89. Спорт высших достижений: понятие, цель, задачи.
90. Студенческий спорт, его организационные особенности.
91. Студенческие спортивные соревнования.
92. Студенческие спортивные организации.
93. Всероссийский физкультурно-спортивный комплекс «ГТО» (Готов к труду и обороне).

Выполнение работы над ошибками

При получении проверенного теста необходимо проанализировать отмеченные ошибки. Все задания, в которых были сделаны ошибки или допущены неточности, следует еще раз выполнить в конце данного теста. Тесты, тесты являются учебными документами, которые хранятся на кафедре до конца учебного года.

МИНОБРНАУКИ РОССИИ

ФГБОУ ВО «Уральский государственный горный университет»

УТВЕРЖДАЮ

Проректор по учебно-методическому комплексу
_____ С.А.Упоров

**МЕТОДИЧЕСКИЕ УКАЗАНИЯ ПО ОРГАНИЗАЦИИ
САМОСТОЯТЕЛЬНОЙ РАБОТЫ СТУДЕНТОВ**

**ЭЛЕКТИВНЫЕ КУРСЫ ПО ФИЗИЧЕСКОЙ КУЛЬТУРЕ
И СПОРТУ**

Авторы: Шулиманов Д.Ф., Жданкина Е.Ф.

Соавторы: Харламов А.И., Никуленок Ф.С., Андреев А.Л., Бугаев И.Ю.

Одобрена на заседании кафедры

Рассмотрена методической комиссией

Физической культуры

(название кафедры)

Зав. кафедрой

(подпись)

Шулиманов Д.Ф.

(Фамилия И.О.)

Протокол № 2 от 18.09.2021

(Дата)

(название факультета)

Председатель

(подпись)

(Фамилия И.О.)

Протокол № от

(Дата)

Екатеринбург

СОДЕРЖАНИЕ

1. Введение.....	3
Глава 1. ХОДЬБА, БЕГ.....	5
1.1. Физическая подготовка студента-легкоатлета.....	5
1.2. Сердечно-сосудистая и сердечно-респираторная системы	6
Глава 2. КЛАССИФИКАЦИЯ ТЕХНИКИ ДВИЖЕНИЙ: ФАЗЫ, СТРУКТУРЫ, СИЛЫ ДВИЖЕНИЙ	8
2.1. Основы техники спортивной ходьбы	10
2.2. Основы техники бега	13
Глава 3. ВИДЫ УПРАЖНЕНИЙ ДЛЯ ОСНОВНЫХ МЫШЕЧНЫХ ГРУПП.....	18
3.1. Упражнения для верхней части туловища	18
3.2. Упражнения для средней части тела.....	42
3.3. Упражнения для мышц верхней части ног	53
3.4. Упражнения для мышц голени и стопы.....	64
3.5. Упражнения для восстановления мышечных групп	74
Глава 4. ОБЩАЯ ФИЗИЧЕСКАЯ ПОДГОТОВКА.....	84
Глава 5. САМОСТОЯТЕЛЬНАЯ РАБОТА СТУДЕНТОВ ДЛЯ ПОДГОТОВКИ К НОРМАТИВАМ ФИЗИЧЕСКОЙ ПОДГОТОВЛЕННОСТИ.....	87
Глава 6. АКТУАЛЬНОСТЬ ЗАДАЧИ ПОВЫШЕНИЯ УРОВНЯ ГОТОВНОСТИ ОБУЧАЮЩИХСЯ К ЗАЧЕТНЫМ ТРЕБОВАНИЯМ, НА ОСНОВЕ УПРАВЛЯЕМОЙ АДАПТАЦИИ К СМЕНЕ ВИДОВ УЧЕБНО-ПОЗНАВАТЕЛЬНОЙ ДЕЯТЕЛЬНОСТИ	97
БИБЛИОГРАФИЧЕСКИЙ СПИСОК.....	101

ВВЕДЕНИЕ

Современные темпы развития цивилизации улучшают жизнь человечества, но в то же время снижают его двигательную активность, что в совокупности с негативной экологией наносит существенный вред организму человека, особенно в условиях удаленного обучения. Увеличилось число заболеваний, снижается активность иммунной системы, многие болезни, которыми болели в основном люди зрелого возраста, «помолодели» и как следствие – сокращение продолжительности жизни человека. Снижение двигательной активности – это один из многих негативных факторов, препятствующих нормальной плодотворной жизнедеятельности человека.

Сохранение и укрепление здоровья студентов, формирование у них потребности в физическом совершенствовании и здоровом образе жизни являются одной из основных задач образовательных учреждений всех типов. Процесс физического воспитания в вузе, как и весь учебный процесс, регламентирован и обеспечен документами федерального уровня (приказ Министерства образования Российской Федерации, примерная учебная программа, государственный образовательный стандарт). Этим созданы предпосылки для укрепления здоровья студентов, повышения качества физического воспитания в вузах. Для эффективной постановки физического воспитания, в образовательных учреждениях страны требуются, в том числе, современные программы физического воспитания с использованием новейших технологий, форм и методов физкультурно-спортивной работы в условиях дистанционного обучения.

Легкая атлетика – наиболее массовый вид спорта, способствующий всестороннему физическому развитию человека, так как объединяет распространенные и жизненно важные движения (ходьба, бег и др.). Регулярные занятия легкоатлетическими упражнениями развивают силу, быстроту, выносливость и другие качества, необходимые человеку в повседневной жизни.

В системе физического воспитания легкая атлетика занимает одно из главных мест благодаря разнообразию, доступности, а также ее прикладному значению. Различные виды ходьбы и бега входят составной частью в каждое занятие физической культуры образовательных учреждений всех ступеней и тренировочный процесс многих других видов спорта. В то же время легкая атлетика является научно-педагогической дисциплиной и имеет свои методы и приемы обучения. Она наряду с другими базовыми физкультурно-спортивными дисциплинами обеспечивает профессиональную подготовку на факультетах физической культуры в вузах.

Дисциплина включает:

- формирование комплекса знаний, умений и навыков в области легкой атлетики;
- освоение профессиональных умений педагога физической культуры в процессе обучения легкоатлетическим двигательным действиям;
- приобретение умений и навыков научно-методической деятельности.

Таким образом, в построении учебного процесса по дисциплине «физическая культура» может быть использована современная инновационная технология его проведения, ориентированная на состояние здоровья занимающихся, обеспечивающая более индивидуализированный подход к его построению и эффективность реализации в условиях удаленного обучения.

Глава 1. Ходьба, бег

Легкая атлетика является одним из популярных видов спорта в мире. Практически все виды спорта так или иначе используют упражнения из легкой атлетики для подготовки спортсменов.

Легкоатлетические упражнения широко используются в детских дошкольных учреждениях, начиная с раннего возраста, в школах, средних и высших учебных заведениях. Легкоатлетические упражнения повышают деятельность всех систем организма, являются одним из эффективных факторов профилактики различных заболеваний. Легко дозируемые упражнения могут использоваться как для развития физических качеств спортсменов высокого класса, так и для развития подрастающего поколения, для людей с ослабленным здоровьем, пожилого возраста, в период реабилитации после перенесенных травм и просто для поддержания нормальной жизнедеятельности человеческого организма.

Доступность, простота упражнений, незначительные затраты позволяют заниматься всевозможными видами легкой атлетики независимо от проживания: в сельской местности или в городской. Легкую атлетику можно характеризовать как:

- средство восстановления и реабилитации организма;
- средство воспитания и развития подрастающего поколения.

Совершенствование беговой подготовки определено многими факторами. Занятия легкой атлетикой приносят пользу сердечно-сосудистой и респираторной системам, что ведет к повышению беговых показателей [1, 2]. Но при неправильных тренировках (слишком длинная дистанция в чрезмерно быстром темпе) в результате больших нагрузок на костно-мышечную систему можно нанести вред организму, в ряде случаев и продуманные тренировки могут усиливать мышечный дисбаланс и анатомические дефекты. Введение силовых тренировок с использованием тренажеров или предметов применяемых в быту в общий план улучшения беговой подготовки повышает эффективность бега путем усиления бегового шага, который становится более твердым и широким, что влияет на достижения спортивных результатов [3, 4].

1.1. Физическая подготовка студента-легкоатлета

В результате занятий легкой атлетикой, в частности ходьбой и бегом, происходят своеобразные морфологические и функциональные изменения в организме студента, определяющие состояние его тренированности, которое принято связывать преимущественно с адаптационными перестройками биологического характера, отражающими возможности различных функциональных систем и механизмов, а также уровень его физической подготовленности. В связи с этим немаловажное место в занятиях

легкой атлетикой отводится физической подготовке, общей и специальной. Высокий уровень развития быстроты, силы, скоростно-силовых качеств, выносливости, гибкости, координации движений в огромной мере предопределяет достижение высоких результатов в избранном виде легкой атлетики.

В каждом виде легкой атлетики существуют физические качества, которые отвечают определенным факторам, оптимально влияющим на спортивный результат в избранном виде. Например, для спринтерского бега наиболее информативны тесты, оценивающие быстроту реакции на старте, способность к ускорению, максимальную скорость бега, скоростную выносливость, техническое мастерство бегуна; у барьеристов к вышеперечисленным факторам добавляются показатели темпоритмовой структуры преодоления барьеров.

В беге на средние и длинные дистанции для оценки подготовленности учитываются показатели скоростной и специальной выносливости, способность удерживать заданную скорость.

1.2. Сердечно-сосудистая и сердечно-респираторная системы

Сердечно-сосудистая система – система органов, которые обеспечивают циркуляцию крови и лимфы. Она включает сердце, кровь и кровеносные сосуды (вены и артерии). Поступающая из сердца кровь движется по артериям и возвращается в сердце по венам (рис. 1).



Рис. 1. Мышцы, участвующие в дыхании

Сердечно-респираторная система объединяет сердце и легкие. Воздух поступает через нос и рот. Диафрагма и другие мышцы нагнетают его в легкие, где кислород, содержащийся в воздухе, смешивается с кровью (см. рис. 1). Взаимосвязь двух систем осуществляется, когда сердце прокачивает кровь в легкие через легочные артерии. Там она смешивается с кислородом, содержащимся в воздухе, который вдыхаем. Обогащенная кислородом кровь вновь доставляется к сердцу по легочным венам. Затем через артерии кровь, наполненная красными кровяными клетками, обогащенными кислородом, прокачивается к мышцам (см. рис. 1), обеспечивающим движение [4].

Чем лучше развиты сердечно-сосудистая и сердечно-респираторная системы, тем больший объем крови циркулирует в организме. Повышение объема циркулирующей крови увеличивает количество обогащенных кислородом красных клеток крови, питающих мышцы, а также повышает объем плазмы, необходимой для производства энергии в процессе гликолиза.

В улучшении беговых показателей участвуют также и другие факторы, такие как степень нейромышечной подготовки, мышечная выносливость, сила и гибкость. Укрепляя сердечно-сосудистую и сердечно-респираторную системы, эти факторы существенно улучшают беговые показатели.

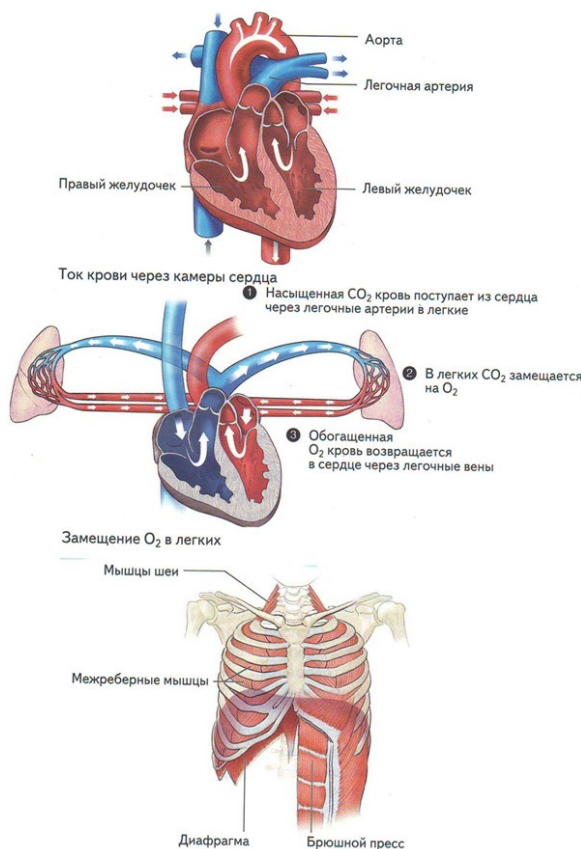
Ходьба – самая естественная нагрузка. Тренировочный эффект определяется расстоянием и учащением пульса. Чтобы иметь удовлетворительную тренированность (по Куперу), нужно ходить не меньше часа и покрывать расстояние почти 6,5 км. Надо очень быстро и напряженно идти. Стоит замедлить шаг до 5 км, нужно уже проходить 10 км каждый день. Поэтому ходьба как единственный метод тренировки хороша в качестве вводного курса, незаменима для восстановления сил после болезней.

Бег трусцой не значит, лучше настоящего бега, чем быстрее, тем больше уровень тренированности, потому что он достигается мощностью. Существует нормальный бег, не быстрый и не медленный, со скоростью 9-10 км/ч. Пробегать 2 км ежедневно за 12 мин – этого для минимума достаточно, никаких разминок не требуется, никаких дополнительных, плановых калорий для занимающегося физкультурой не нужно.

Дыхание имеет большое значение, как в беге, так и в ходьбе; если дыхание сбилось, необходимо снизить темп и восстановить его. Закончилось время или дистанция – нужно немного пройтись шагом и дышать как дышится. Излишек углекислоты в крови как раз способствует расширению сосудов, и кислородный голод скорее исчезнет.

Хорошо приучить себя дышать носом во время бега, это не просто и придет только со временем. Дыхание носом хотя и труднее, кажется менее эффективным, но зато

тренирует диафрагму, приучает дыхательный центр к излишкам углекислоты. Зимой защищает трахею и бронхи от прямого попадания холодного воздуха.

Бег на месте – хороший способ общей тренировки, хотя плохо дозируется, так как легко сделать подскоки облегченными: достаточно поднять стопу на 15 см вместо 20, и треть нагрузки пропала. «Трусца на месте» – плохой заменитель настоящей трусцы. Но не нужно преувеличивать недостатки, так как есть хороший метод контроля – частота пульса.

Самое простое правило: частота пульса должна удваиваться по сравнению с покоем, частота пульса менее 120 ударов в 1 мин свидетельствует о том, что бег на месте неэффективен и нужно прибавить темп. Важно выработать свой собственный темп, обеспечивающий необходимую мощность, и постепенно доводить время до заданного предела, правила дыхания остаются те же [1].

Самоконтроль – немаловажно следить за пульсом. После остановки нужно подсчитать пульс за 10 или 15 с, чтобы узнать как реагирует сердце на заданный темп бега. Не следует допускать частоту пульса более 140 ударов в 1 мин. При различных заболеваниях сердечно-сосудистой системы легкой степени достаточно и 120-130 и даже 100 ударов в 1 мин. Очень важна постепенность наращивания во всем, и скорости и расстояний, но ее нужно дополнить правилами контроля пульса.

Одежда. Не нужно одеваться тепло, наоборот, как можно легче: быстрее будете бегать, если холод подгоняет. Бегать можно в любую погоду, если одеться соответственно. Особенно неприятны ветер и дождь, но если промокнете, то за 10-20 мин не простудитесь, но незакаленному лучше побережесь.

Стандартная последовательность беговых тренировок начинается с базового (вводного) периода (в данных условиях проведения занятий применяется бег на месте), а силовые упражнения выполняются с небольшим отягощением и большим количеством повторений. Силовые упражнения выполняются с увеличением веса отягощений. Финальная фаза определяется коротким периодом высокоинтенсивной (V_{O2max}) беговой тренировки в комплексе с поддерживающей силовой тренировкой и плановым отдыхом [3, 5].

Глава 2. КЛАССИФИКАЦИЯ ТЕХНИКИ ДВИЖЕНИЙ: ФАЗЫ, СТРУКТУРЫ, СИЛЫ ДВИЖЕНИЙ

Любая двигательная деятельность человека состоит из определенных двигательных действий, которые, в свою очередь, состоят из конкретных движений. В биомеханике различают два вида движений:

1) перемещение всей биосистемы относительно точки отсчета или других каких-либо точек (например, перемещение бегуна относительно старта или финиша);

2) деформация тела, т.е. изменение положений звеньев тела относительно друг друга или общего центра массы (сгибание руки, ноги и т.д.) [3, 6].

Человек может выполнять множество разнообразных движений, которые будут не похожи у разных людей, никто в точности не сумеет скопировать одно и то же движение человека, даже сам индивидуум. Это в первую очередь зависит от строения суставов, расположения мышц и мышечных групп, активности центральной нервной системы и многих других факторов. Все разнообразные движения человека объединяются одним основным понятием «техника», техника движений бывает врожденной и приобретенной.

Самое простое определение термина «техника движений» – это система определенных движений, целенаправленно решающая двигательную задачу [3]. Все движения подчинены определенной системе: есть простые движения, например сгибание руки в локтевом суставе; но в основном – сложные движения – действия, которые складываются из ряда различных движений, что и определяет состав техники движений. Для того чтобы получить систему движений, необходимо создать определенные связи между отдельными движениями, выявить их влияние друг на друга, что и определяет структуру техники движений.

Техника движений может быть естественной и спортивной. Если человек выполняет привычные движения в обыденной жизни: идет на работу, делает утреннюю пробежку – это естественная техника движений, но для победы в соревнованиях, победы над соперником, используется спортивная техника движений, которая требует проявления максимальных возможностей человеческого организма.

Технику движений классифицируют как произвольную и вынужденную, ограниченную и свободную, индивидуальную и идеальную, рациональную и нерациональную. Эта классификация условная, так как техника всех видов легкой атлетики содержит несколько таких параметров. Целостная техника легкоатлетических видов всегда включает в себя несколько таких разделений. Отдельные действия могут быть более локализованы, например отталкивание – вынужденное действие для техники движения ног, а техника движения рук может быть произвольной; движения рук в беге – это также произвольная техника. Свободная техника в легкоатлетических видах не наблюдается, так как она ограничена правилами соревнований и целями спортсмена [3, 7, 8].

Индивидуальная техника предполагает, что вся техника движений, выполняемая человеком, строго индивидуальна и зависит от анатомических, физиологических и психологических особенностей индивидуума. Студенты, пришедшие изучать технику

какого-либо движения, поначалу обладают нерациональной техникой, но впоследствии, при глубоком изучении и формировании устойчивого двигательного навыка, их нерациональная техника движений постепенно перейдет в рациональную. Даже у высококвалифицированных спортсменов рациональная техника может ухудшиться, т.е. появляются черты нерациональной техники (лишние, не экономичные движения), определяется это воздействием на студента психических, физиологических, ситуационных и других факторов. Изменения в технике движений зависят от психологических особенностей студента, сложности техники движений, устойчивости двигательного навыка.

2.1. Основы техники спортивной ходьбы

Ходьба – естественный способ передвижения человека. Спортивная ходьба отличается от простой ходьбы более высокой скоростью передвижения, ограничением техники передвижения правилами соревнований и другими техническими моментами.

Техника спортивной ходьбы имеет циклический характер, т.е. определенный цикл повторяется многократно на протяжении всей дистанции и, в отличие от других циклических видов легкой атлетики, жестко ограничен правилами соревнований. Эти ограничения существенно повлияли на становление техники спортивной ходьбы. Во-первых, в спортивной ходьбе не должно быть фазы полета, т.е. всегда должен быть контакт с опорой. Во-вторых, исходя из первого ограничения, опорная нога в момент вертикали должна быть выпрямлена в коленном суставе (несколько лет назад сделали добавление к этому ограничению – опорная нога должна быть выпрямлена в коленном суставе с момента постановки ноги на опору). Отличие спортивной ходьбы от естественной (бытовой) по внешним данным заключается в том, что в естественной ходьбе пешеход может сгибать ногу в коленном суставе, амортизируя постановку ноги, а в спортивной ходьбе спортсмен передвигается на прямых ногах.

Основу техники спортивной ходьбы составляет один цикл действия, который состоит из двойного шага, шага левой ноги и шага правой ноги. Цикл содержит: а) два периода одиночной опоры; б) два периода двойной опоры; в) два периода переноса маховой ноги [3].

Период одиночной опоры одной ноги совпадает с периодом переноса другой ноги. Период двойной опоры очень кратковременен, порой его можно и не увидеть. Период одиночной опоры более длителен и делится на две фазы:

1) фаза жесткой передней опоры; 2) фаза отталкивания. Период переноса тоже имеет две фазы: 1) фаза заднего шага; 2) фаза переднего шага. Эти фазы присутствуют как в периоде переноса или опоры для левой ноги, так и для правой ноги.

Фазы разделяются моментами, т.е. такими мгновенными положениями, после которых происходят изменения движений. Если моменты являются границами изменения движений в одном или нескольких звеньях, то позы в данных моментах – это описание положений звеньев тела относительно общего центра масс (ОЦМ) или друг друга, т.е. позы дают визуальную картину смены движений.

Фаза передней жесткой опоры правой ноги начинается с момента постановки ее на опору. Нога, выпрямленная в коленном суставе, ставится с пятки. Эта фаза продолжается до момента вертикали, когда ОЦМ находится над точкой (над стопой правой ноги) опоры.

С момента вертикали до момента отрыва правой ноги от грунта длится фаза отталкивания. Период одиночной опоры правой ноги заканчивается и начинается период переноса правой ноги, который имеет две фазы: 1) фаза заднего шага, которая начинается с момента отрыва ноги от опоры до момента вертикали (момент вертикали в переносе ноги определяется по положению бедра – продольная ось бедра должна быть перпендикулярна площади поверхности опоры, т.е. горизонтали); 2) фаза переднего шага – с момента вертикали до момента постановки ноги на опору. Потом следует кратковременный период двойной опоры. Когда идет период одиночной опоры правой ноги, левая нога находится в периоде переноса. То же самое повторяется с левой ногой. Цикл закончился, начинается новый цикл, и все повторяется (рис. 2).



Рис. 2. Периоды, фазы, моменты в спортивной ходьбе

Период двойной опоры очень кратковременен, но он имеет большое значение в технике спортивной ходьбы. По нему определяется соответствие техники правилам

соревнований. Если период двойной опоры отсутствует, значит, спортсмен не идет, а бежит, за что его дисквалифицируют [3, 6, 7].

Частота шагов у высококвалифицированных ходоков колеблется от 190 до 230 шагов в минуту. Длина шага колеблется от 95 до 130 см и зависит от длины ног спортсмена и развиваемых мышечных усилий. Движения рук и ног, поперечных осей плеч и таза – перекрестны, т.е. левая рука движется вперед, когда вперед движется правая нога, и наоборот. Позвоночник и таз совершают сложные встречные движения. В конце фазы отталкивания наклон передней поверхности таза несколько увеличивается, а к моменту вертикали, в период переноса этой ноги, – уменьшается. Такие колебания таза в переднезаднем направлении помогают эффективнее отвести назад бедро ноги, отталкивающейся от опоры. Так же изменяется наклон поперечной оси таза: во время переноса она опускается в сторону маховой (переносимой) ноги, а во время двойной опоры опять выравнивается. Такое опускание таза в сторону маховой ноги связано с движением маятника, т.е. нога, как маятник, стремится от оси вращения под действием центробежной силы, это помогает мышцам, отводящим бедро, лучше расслабиться (см. рис. 2).

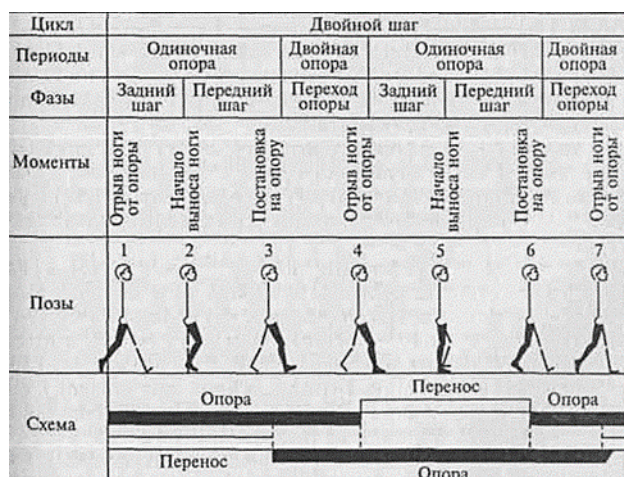
Позвоночник также изгибается в сторону маховой ноги в период ее переноса. В целом туловище совершает ряд сложных, почти одновременных движений в каждом шаге: незначительно сгибается и разгибается, происходят боковые наклоны и скручивание туловища.

Перекрестные движения рук и ног, плеч и таза, а также другие движения туловища помогают сохранить равновесие тела, нейтрализуют полный боковой разворот тела (в отличие от того, когда ходок идет иноходью, т.е. движения не перекрестные), создают оптимальные условия для постановки ног, эффективное отталкивание и рациональный перенос маховой ноги.

Движения рук в спортивной ходьбе помогают увеличивать частоту шагов, поэтому мышцы верхнеплечевого пояса усиленно работают. Особенно на это надо обращать внимание к концу дистанции при наступлении утомления. Движения рук осуществляются следующим образом: руки согнуты в локтевых суставах под углом 90° к направлению движения ходока; пальцы рук полусжаты; мышцы плеч расслаблены.

Работа мышц во время взаимодействия их на опору через звенья тела является движущей силой при ходьбе. Выполняя отталкивание и перенос ног в оптимальном сочетании, все тело получает ускорение в направлении от места опоры. Силы реакции опоры во время отталкивания придают скорость движения телу, а перенос маховой ноги, вследствие инерционных сил, придает ускорение телу ходока. Одновременное движение

маховой ногой вперед и отталкивание толчковой ногой в целом составляют отталкивание от опоры.

Все движения звеньев тела осуществляются с ускорением, вследствие чего возникают инерционные силы отдельных звеньев, одни из которых участвуют в придании скорости всего тела, другие нейтрализуют отрицательные инерционные силы (движения рук).

Движения всех звеньев тела (их центров масс) происходят по криволинейной траектории, а перемещение тела и его ускорение осуществляются в линейном направлении, т.е. не существует какой-либо реальной движущей силы, создающей движение по линейной траектории. Суть всех перемещений в ходьбе – это сумма равнодействующих сил, направленных по криволинейной траектории, и сил, направленных под углом к перемещению тела и опоры.

Движущие инерционные и мышечные силы воздействуют через стопу (стопы) на опору. Исходя из третьего закона механики возникают противодействующие им силы – силы реакции опоры, без которых изменение движения ОЦМ невозможно.

Под силой отталкивания понимают воздействие опоры на тело спортсмена, которое возникает в результате действия сил давления на опору. Отталкивание – это не результат чистой работы мышц, а результат взаимодействия мышечных усилий и инерционных сил на опору. Чем опора жестче, тем величина отталкивания (силы реакции опоры) больше.

2.2. Основы техники бега

Виды легкоатлетического бега делятся на гладкий бег, бег с препятствиями, бег по пересеченной местности (кросс) и имеют общие основы.

Бег, как и ходьба, относится к циклическим движениям, где цикл движения включает двойной шаг. Вместо периода двойной опоры в ходьбе в беге имеется период полета. В беге можно выделить: а) период одиночной опоры; б) период полета; в) период переноса маховой ноги, который совпадает с периодом опоры [3, 4].

Быстрота, амплитуда движений, проявление больших мышечных усилий в беге, чем в ходьбе, – эти факторы зависят от скорости бега (чем выше скорость, тем выше значения перечисленных факторов).



Рис. 3. Цикл бегового шага: *а* – первоначальный контакт; *б* – фаза опоры; *в* – отрыв опорной ноги; *г* – фаза переноса маховой ноги вперед

Период переноса маховой ноги (левой) и период опоры толчковой ноги (правой) совпадают по времени, затем наступает период полета, после этого период переноса маховой ноги (правой) и период опоры толчковой ноги (левой), затем опять период полета (см. рис. 3).

В беге, как и в ходьбе, руки и ноги выполняют согласованные перекрестные движения. Встречные перекрестные движения осей таза и плеч позволяют сохранить равновесие и противодействуют боковому развороту тела бегуна.

В периоде опоры в беге, так же как и в ходьбе, две фазы: 1) фаза амортизации; 2) фаза отталкивания. Фаза амортизации начинается с момента постановки ноги на опору и длится до момента вертикали, когда проекция ОЦМ находится над точкой опоры. В отличие от ходьбы в этой фазе происходит значительное снижение ОЦМ за счет разгибания в голеностопном суставе, сгибания в коленном суставе и наклона поперечной оси таза в сторону маховой ноги. Одновременно с этим происходит растягивание упругих компонентов (связки, сухожилия, фасции), участвующих в последующем отталкивании. За мгновение до соприкосновения с опорой (15-25 миллисекунд) мышцы, участвующие в фазе

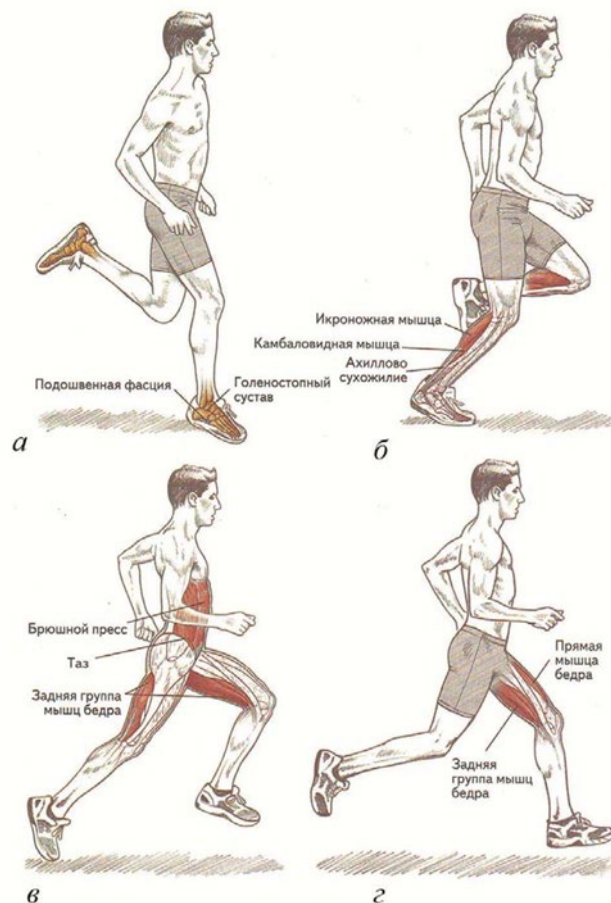
амортизации, уже становятся электрически активными, т.е. импульсы возбуждения приходят к мышце заранее, до опоры, и растягиваются напряженные мышцы. С момента вертикали до момента отрыва толчковой ноги от опоры длится фаза отталкивания. Она начинается с распрямления толчковой ноги в тазобедренном и коленном суставах, завершается сгибанием в голеностопном суставе. С начала фазы амортизации увеличивается сила давления на опору, которая продолжает увеличиваться и после прохождения вертикали до определенного момента за счет мышечных усилий, которые разгибают тазобедренный и коленный суставы. Сила реакции опоры также увеличивается, как и сила давления на опору, только они действуют диаметрально противоположно друг другу, телу студента при беге и его ОЦМ придается определенная скорость. В конце фазы отталкивания силы давления и реакции опоры уменьшаются (примерно после выпрямления ноги в коленном суставе), и мышцы, участвующие в сгибании голеностопного сустава, выполняют скоростную работу с меньшими усилиями, но с большей скоростью. В частности: сначала ягодичные мышцы более сильные, но менее скоростные, придают начальную скорость движению, затем мышцы передней поверхности бедра менее сильные, но более скоростные придают ускорение телу, и в конце действуют более скоростные, но относительно слабые мышцы (икроножные). Сила и скорость проявления мышечных усилий обратно пропорциональны, нельзя одновременно увеличить силу и скорость мышечных усилий.

В периоде одиночной опоры маховая нога также участвует в придании скорости телу бегуна. С момента постановки ноги на опору до момента вертикали маховая нога за счет инерционных сил увеличивает силу давления на опору. С момента вертикали до момента отрыва опорной ноги от опоры инерция массы маховой ноги помогает быстрее выпрямить толчковую ногу в фазе отталкивания и тем самым увеличить скорость (принцип маятника). Время и скорость отталкивания во многом зависят от быстроты переноса маховой ноги вперед с момента постановки толчковой ноги на опору.

Период полета начинается с момента отрыва толчковой ноги от опоры до момента постановки маховой ноги на опору. Выделяют две фазы: 1) фаза подъема ОЦМ до наивысшей точки траектории ОЦМ; 2) фаза опускания ОЦМ до касания маховой ноги опоры и превращения ее в толчковую ногу. Такое деление периода полета на две фазы необходимо для того, чтобы понять, какое участие принимает сила тяжести в изменении скорости движения ОЦМ по траектории. В период полета скорость движения не увеличивается, а наоборот, чем больше этот период, тем больше происходит потерь в скорости. Период полета характеризует длину бегового шага.

В конце фазы отталкивания ОЦМ получает определенную начальную скорость вылета, которая несколько гасится, так как движение ОЦМ происходит вверх-вперед до высшей точки траектории, затем происходит небольшое увеличение за счет силы тяжести. Сила тяжести в периоде полета тела бегуна выполняет двойную функцию, сначала она снижает скорость движения ОЦМ, а затем, после высшей точки траектории, увеличивает ее (принцип метронома). В другие моменты сила тяжести не оказывает влияния на изменение скорости движения ОЦМ. Если бег выполняется не на ровной местности, а в гору или под гору, то тогда сила тяжести будет оказывать влияние на изменение скорости движения: при беге в гору скорость снижается, при беге под гору скорость движения увеличивается.

В периоде переноса ноги с момента постановки ноги на опору в фазе амортизации происходит снижение скорости движения ОЦМ за счет тормозящей силы, которая возникает всегда, и задача бегуна снизить ее воздействие. С одной стороны, тормозящая сила и инерционные силы тяжести после фазы полета в фазе амортизации негативно влияют на скорость движения, с другой стороны – в это время создаются предпосылки для эффективного отталкивания.

Скорость тела бегуна можно увеличить исключительно при взаимодействии с опорой, но для того, чтобы увеличить скорость бега, необходимо как можно чаще контактировать с опорой во время отталкивания. Нет тормозящих сил, постоянный контакт с опорой, и только за счет сил трения создается скорость движения. В период полета после фазы отталкивания мышцы, участвующие в нем, расслабляются и получают кратковременный отдых. Невозможно, чтобы мышцы все время находились в возбужденном состоянии, даже при беге на короткие дистанции. Мышечные судороги – это постоянное возбуждение мышц, которое несет в себе негативные последствия, как для мышц, так и для нервной системы. Умение бегуна рационально чередовать мышечную работу и мышечное расслабление имеет большое значение в беге на любые дистанции, и не только в беге, но и при выполнении любой физической деятельности. Рациональное чередование работы и отдыха мышц характеризует межмышечную координацию спортсмена. Период полета (или длина бегового шага) должен быть оптимальным и будет зависеть от физических качеств человека, непосредственно от силы ног, длины ног, подвижности в тазобедренных суставах и индивидуальной рациональной техники бега.

Скорость бега зависит как от длины шага, так и от частоты шагов. Оптимальное соотношение этих параметров характеризует ритм бега и рациональность техники бегуна. Во-первых, чтобы увеличить скорость бега, необходимо работать над уменьшением времени опоры, т.е. при той же силе отталкивания уменьшить время отталкивания. Так как период опоры и период переноса связаны друг с другом, то уменьшение времени опоры

вызовет и уменьшение времени переноса, и наоборот, т.е. быстрое сведение бедер и быстрый вынос бедра маховой ноги вперед уменьшат время переноса, что поможет быстрому выполнению отталкивания за меньшее время. Быстрый «съем» толчковой ноги с опоры после отталкивания также убыстряет перенос ее вперед. Ощущение такое, как будто убираем ногу с раскаленного песка, чтобы не обжечься. Во-вторых, увеличение скорости бега происходит за счет уменьшения времени полета: 1) снижение вертикального колебания ОЦМ, приближение кривизны траектории к горизонтали; 2) активная постановка толчковой ноги в последней части периода полета, т.е. не ждать опоры, а активно идти на сближение с ней. В то же время такая активная постановка ноги может способствовать ударному воздействию на тело бегуна в фазе амортизации – это негативный фактор. Поэтому нога должна ставиться быстро и в то же время мягко, пружинисто, за счет увеличения силы тяги мышц, противодействующей снижению ОЦМ.

Техника движений рук в беге зависит от скорости бега. На коротких дистанциях, где задача бегуна развить максимальную скорость, амплитуда движений рук наибольшая, скорость движения рук совпадает с частотой беговых шагов. Частота движений рук и ног взаимосвязана между собой, чтобы увеличить частоту беговых шагов, надо увеличить частоту движений рук. Руки, согнутые в локтевых суставах под углом 90° , движутся вперед и несколько вовнутрь, затем назад и несколько кнаружи. В беге на короткие дистанции движения рук приближаются к направлению движения бегуна. С уменьшением скорости бега амплитуда движений рук уменьшается, также несколько меняется и направление. При выносе руки вперед она больше приближается к срединной плоскости, а при движении назад больше отводится кнаружи [3, 4].

Наклон туловища также зависит от скорости бега. На коротких дистанциях при максимальной скорости наклон тела вперед наибольший, при беге на длинные дистанции наклон тела минимальный (до 5°). Необходимо помнить, что чрезмерный наклон туловища вперед, с одной стороны, помогает отталкиванию, но с другой – затрудняет вынос ноги вперед, уменьшая длину шага. Наклон туловища должен быть оптимальным и будет зависеть от скорости бега, дистанции и частей дистанции (стартовый разгон – бег с наклоном, с постепенным выпрямлением туловища; бег по дистанции – наклон оптимальный; финиширование – последние шаги выполняются с большим наклоном, чем при беге по дистанции). При анализе техники движения ног рассматривают отдельно движения каждого звена нижних конечностей. Траектории движения центров масс бедра, голени и стопы имеют сложную форму. Если движение центра массы (ЦМ) бедра можно рассматривать как движение простого маятника, то траектории движения ЦМ голени и ЦМ стопы представляют собой сложные эллипсоидные формы. Нога похожа на маятник,

состоящий из трех последовательно соединенных маятников (бедро, голень, стопа). Частота колебаний маятника зависит от его длины, а при значительных отклонениях, например в ходьбе или беге, она будет зависеть от амплитуды движения ног, чем короче маятник, тем чаще он будет двигаться.

Траектория движения ОЦМ в беге напоминает траекторию движения ОЦМ в ходьбе, но размах колебаний ОЦМ в первом случае гораздо выше и зависит от скорости бега: чем выше скорость бега, тем размах колебаний больше. Наивысшее положение ОЦМ наблюдается в период полета, низшее – в фазе амортизации, ближе к моменту вертикали. В этом положении происходит наибольшее сгибание в суставах опорной ноги и опускание таза. Помимо вертикальных колебаний ОЦМ имеются и поперечные колебания в сторону опорной ноги, так как она отклоняется кнаружи. Таким образом, колебания ОЦМ происходят как в вертикальном, так и в поперечном направлениях, создавая тем самым сложную траекторию движения ОЦМ.

Глава 3. ВИДЫ УПРАЖНЕНИЙ ДЛЯ ОСНОВНЫХ МЫШЕЧНЫХ ГРУПП

3.1. Упражнения для верхней части туловища

Двенадцать грудных позвонков расположены друг над другом и соединены связками (рис. 4). Грудной отдел позвоночника может наклоняться вперед и назад, ограниченно двигаться в стороны и вращаться на определенный угол. К грудным позвонкам при помощи суставов прикрепляются ребра. В передних отделах они соединяются в единый жесткий каркас при помощи грудины, формируя грудную клетку.



Рис. 4. Костные структуры корпуса: ребра, грудина, позвоночник

Задняя поверхность позвонков поддерживается мышцей, выпрямляющей позвоночник, которая проходит по всей его длине, а ребра удерживаются с помощью межреберных мышц. Без дополнительной структурной поддержки ребра потеряли бы устойчивость, поэтому помощь в поддержании их положения оказывают также трапецевидная мышца, широчайшая мышца спины, ромбовидные, круглые мышцы, большая и малая грудные мышцы, а также мышцы, стабилизирующие плечо (см. рис. 5). В

основании этой конструкции лежит диафрагма, окружающая нижние ребра, дополнительную стабильность придают прямая мышца живота, наружные косые мышцы живота и передние зубчатые мышцы [4].

Для бега организму требуется гораздо больше кислорода, чем для пассивной жизни. Диафрагма производит действие, аналогичное действию кузнечных мехов; когда она сокращается, чтобы нагнетать воздух в легкие, межреберные мышцы расслабляются, чтобы затем сократиться на фазе выдоха, в течение которой диафрагма, в свою очередь, расслабляется и втягивается в грудную клетку. С помощью этих движений (втягивание и отпускание) легкие наполняются воздухом и опустошаются, восполняя потребность бегуна в кислороде.

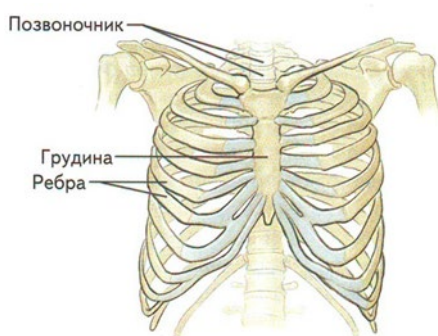

Рис. 5. Верхняя часть корпуса: *а* – вид спереди; *б* – вид сзади

Мышцы грудной клетки участвуют не только в механизмах дыхания, они также играют хотя и ограниченную, но важную роль в обеспечении перемещения вперед. Когда с каждым шагом бедра перемещаются вперед, тазобедренный отдел немного поворачивается – сначала в одну сторону, затем в другую. Вместе с ним поворачивается и позвоночник, что может вызывать нестабильность в области живота и грудной клетки, если не стабилизировать это движение. Поэтому небольшое напряжение и расслабление мускулатуры грудной клетки помогает не только удерживать тело в вертикальном

положении, но и корректирует изменения, обусловленные движением бегуна вперед при скорости бега до 32 километров в час.

Мышцы, прикрепленные к плечевой кости и окружающие плечевой сустав, в частности грудные мышцы и круглые мышцы, также пассивно двигаются при махах рук, сопровождающих каждый шаг. Если они активно сокращаются, то помогают участвовать в движении верхним частям рук и противостоять тянущему усилию дельтовидных мышц (рис. 6).

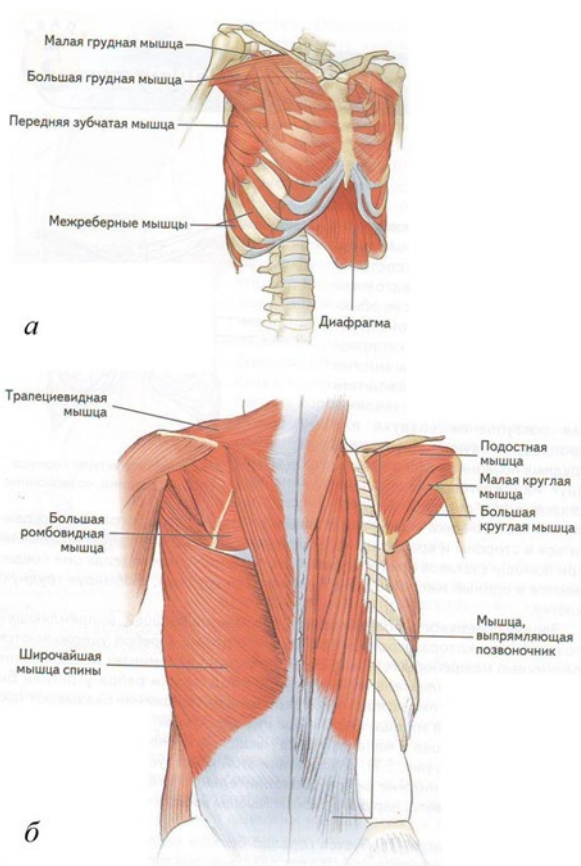

Рис. 6. Дельтовидные мышцы

Для бега значимость мышц, участвующих в работе, заключается в понимании принципа «слабого звена»: эффективность спортсмена зависит не от силы, которую он способен развить, а от мышц, которые устают первыми. Если мышцы грудной клетки недостаточно тренированы и быстро устают, эффективность бега снижается. Если мышцы груди ослаблены, ухудшается не только дыхательная деятельность, но и поддержка позвоночника, в этом случае уменьшается участие рук в движении, что приводит к неизбежному замедлению темпа бега.

Качество бега всегда будет ограничено самой слабой частью тела. Если сильные ноги, но легкие не могут доставить кислород для этих ног, можно развить только ту скорость, которая ограничена степенью подготовленности легких, а не ту, на которую были бы способны ноги при иных обстоятельствах. Чтобы избежать этого дисбаланса, диафрагма и все поддерживающие мышцы должны иметь такую же степень тренированности, что и нижние конечности. В результате физических упражнений эти мышцы устают точно так же, как и другие, поэтому их следует тренировать наравне с другими группами мышц, участвующими в упражнении.

Вес отягощения подбирается для каждого упражнения, обеспечивающий средний уровень сопротивления нагрузке, позволяющий правильно выполнять силовое упражнение и все повторения, входящие в подход. По мере развития силы и адаптации организма к текущей нагрузке вес отягощения увеличивается, но не настолько, чтобы нарушалась

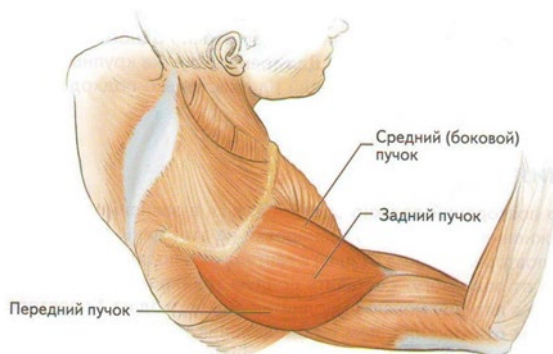
техника выполнения упражнения, даже на последних повторениях подхода. Подбор веса отягощения зависит и от того, какая часть тела тренируется.

Например, грудные мышцы достаточно велики, поэтому они могут выдерживать большие нагрузки. Трицепсы, состоящие из трех гораздо меньших мышц, устают относительно быстро, когда упражнение нацелено непосредственно на их проработку. Вместе с тем, поскольку трицепсы выполняют вспомогательную роль во многих упражнениях для верхней части тела, в ходе их выполнения они устают еще быстрее, чем во время тренировки для собственно трицепсов. Для одного занятия достаточно одного упражнения, прорабатывающего именно трицепсы. Для тренировки крупных грудных мышц потребуется несколько упражнений или несколько подходов одного упражнения.

Количество повторений должно варьироваться в зависимости от целей силового упражнения и целей всей тренировки на этот день. Например, два подхода из 20 повторений жима от плеч с гантелями и подход из 30 повторений отжимания от пола могут составить полную тренировку грудных мышц в начале недели, в конце недели можно выполнить один подход из 12 повторений с большим весом отягощения, чем в понедельник, затем два подхода из 10 повторений жима лежа со штангой или с палкой подвешенными на ней пластиковыми бутылками с водой на наклонной скамье и три подхода из 15 повторений отжимания от пола. Необходимо помнить: чем выше вес отягощения, тем меньше количество повторений и наоборот.

Дыхание: выдохать, с силой выполняя прямое движение с отягощением, и вдохать, выполняя обратное движение или удерживая напряжение, создаваемое отягощением. Каждое упражнение следует выполнять плавно. Движения контролируются в ходе всего упражнения. Они тесно взаимосвязаны с ритмом дыхания. Общее правило: вдох – 4 секунды (обратная фаза движения), выдох – 2 секунды (прямая фаза движения).

В формулировке «работа + отдых = результат» требуются небольшие уточнения, чтобы обеспечить стабильный прирост силы, работа должна изменяться со временем количественно (тренировочный объем) и качественно (типы упражнений). Для каждого участка тела подобраны разнообразные упражнения, используя которые возможно создать многочисленные варианты тренировочных программ, направленные на укрепление мышц, суставов и сухожилий, участвующих в беге. Меняя упражнения, количество подходов и повторений, порядок упражнений, бегуны могут создавать тренировки применительно к своим потребностям и имеющемуся времени. Ни одна тренировка не продлится дольше 30 минут, а две или три тренировки в неделю могут существенно улучшить беговые показатели, укрепив части тела, используемые в тренировочных и соревновательных забегах. С помощью правильно спланированных силовых тренировок можно укрепить свое

тело, устранить мышечный дисбаланс, который ухудшает качество бегового шага и является причиной различных травм, и улучшить дыхание, что позволит повысить беговые показатели [4].

3.1. Упражнения для верхней части туловища

И.п. – лежа на спине, согнув ноги в коленях, прижав ступни к скамье, гантели в обеих руках на уровне груди (рис. 7).

1-3 – гантели вверх, выпрямить руки; 4 – и.п.

Выполнить 2 подхода по 10 раз.



Рис. 7. Жим, лежа с гантелями

Методические указания: при выполнении упражнения сохранять естественный изгиб позвоночника так, чтобы поясница не касалась поверхности скамьи.

Мышцы, участвующие в работе

Основные: большая грудная мышца, трицепс, передний пучок дельтовидной мышцы.

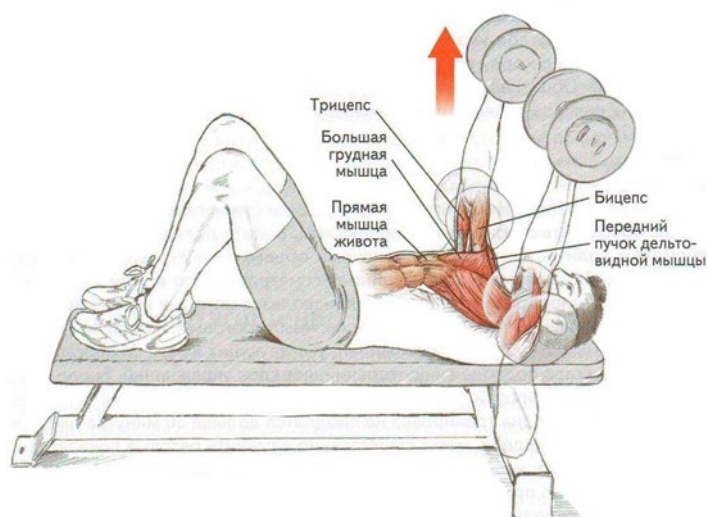
Дополнительные: бицепс, прямая мышца живота.

Варианты

<p><i>а</i> вариант. Этот вариант упражнения прорабатывает грудные мышцы, особенно их грудные головки.</p>	<p><i>б</i> вариант. В этом упражнении использование мяча позволяет активнее задействовать брюшной пресс для стабилизации корпуса.</p>
--	--



Рис. 8. *а* – жим лежа с гантелями; *б* – жим лежа с гантелями с поворотом на мяче

Значимость мышц для бега

Грудные мышцы в ходе упражнений испытывают такую же нагрузку, как и все другие, поэтому их укрепление с помощью простых упражнений, таких как жим лежа с гантелями, приносит существенную пользу. Это упражнение задействует грудные мышцы интенсивнее, чем жим лежа со штангой, потому что возникает необходимость стабилизировать корпус, так как гантели поднимаются и опускаются независимо каждой рукой. Чем сильнее грудные мышцы и брюшной пресс, тем лучше осанка бегуна на длинные дистанции на завершающих стадиях забега. Упражнение способствует повышению эффективности дыхания и укрепляет сердечно-сосудистую систему. Чем лучше осанка спортсмена, тем эффективнее беговой шаг, что позволяет не тратить энергию на лишние движения, причиной которых является плохая техника бега.

Безопасность при выполнении

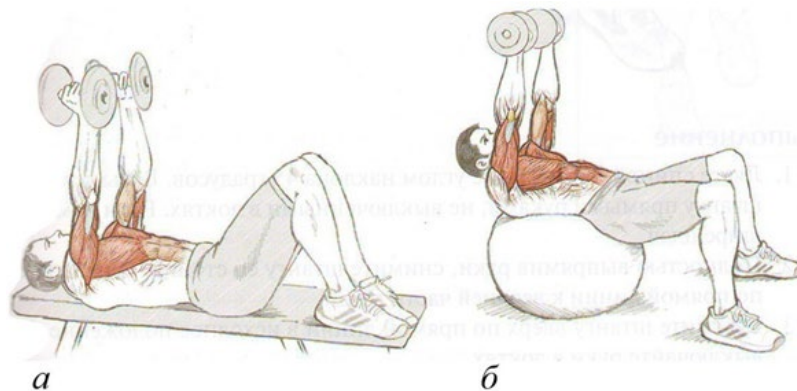
Выполняя жим с гантелями на мяче, вес гантелей следует уменьшить, потому что положение тела на мяче менее стабильно по сравнению со скамьей. Освоив упражнение, вес можно снова увеличить.



Рис. 9. Жим, лежа со штангой или с палкой подвешенными на ней пластиковыми бутылками с водой на наклонной скамье

И.п. – лежа на скамейке с углом наклона 45° , руки шире плеч со штангой (рис. 9). Вместо штанги можно использовать палку с подвешенными на ней пластиковыми бутылками с водой.

1 – опустить штангу или палку с подвешенными на ней пластиковыми бутылками с водой на наклонной скамье к верхней части груди; 2 – штангу или палку с подвешенными на ней пластиковыми бутылками с водой вверх, и.п.

Выполнить 2 подхода по 8-10 раз.

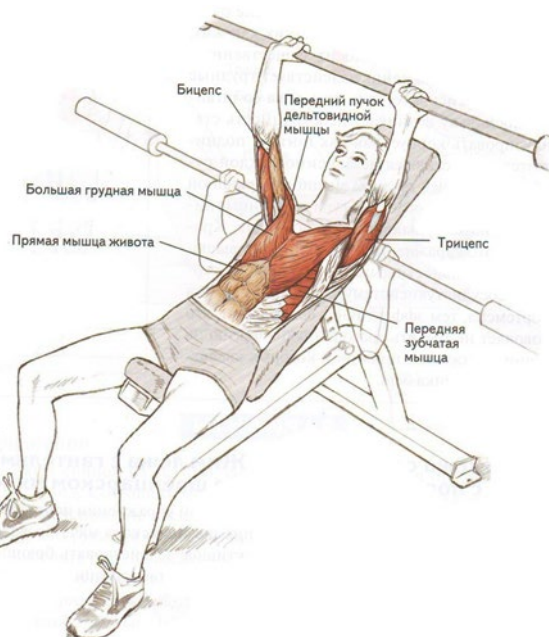
Методические указания: упражнение выполнять в медленном темпе.

Мышцы, участвующие в работе

Основные: большая грудная мышца, трицепс, передний пучок дельтовидной мышцы, передняя зубчатая мышца

Дополнительные: бицепс, прямая мышца живота.

Значимость мышц для бега

Жим лежа со штангой или с палкой подвешенными на ней пластиковыми бутылками с водой на наклонной скамье задействует те же мышцы, что и жим лежа с гантелями. Также дополнительно задействуются передние зубчатые мышцы. Использование разных вариантов для одной группы мышц стимулирует увеличение объема мышц этой области и разнообразит тренировки. Так как подразумевается, что силовые упражнения повышают эффективность беговых тренировок, выполнение новых упражнений помогает сохранять интерес к занятиям.

И.п. – лежа на скамье на спине, ноги согнуты в коленях, ступни прижаты к скамье, руки с гантелями вверх и на $5-10^\circ$ согнуты в локтях (рис. 10).

1-3 – руки медленно в стороны; 4 – и.п.

Выполнить 2 подхода по 10 раз.



Рис. 10. Разведение рук с гантелями лежа

Методические указания: сохранять естественный изгиб позвоночника, чтобы поясница не касалась поверхности скамьи. В и.п. расстояние между гантелями 5-7 см, удерживать гантели в обеих руках, ладони обращены друг к другу.

Мышцы, участвующие в работе

Основные: большая грудная мышца.

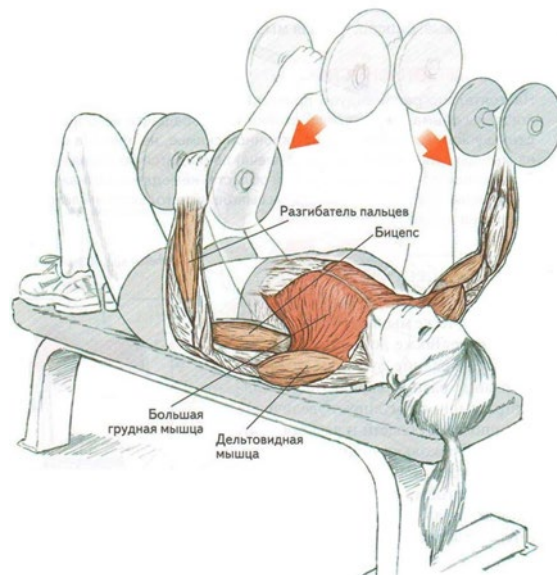
Дополнительные: бицепс, дельтовидная мышца, разгибатель пальцев.

Безопасность при выполнении

Обратить внимание на то, что в исходном положении руки выпрямлены, а не разведены. Поднимать гантели из положения с разведенными руками может быть сложно, особенно если использовать гантели слишком большого веса. В этом случае в неудобной позиции оказываются дельтовидные мышцы и бицепсы. Во избежание травм не следует опускать руки ниже уровня поверхности скамьи.

Возвращая гантели в и.п., не выталкивать их ладонями и не слишком подключать дельтовидные мышцы. Движение должно совершаться преимущественно за счет грудных мышц.

Значимость мышц для бега

Представленные упражнения укрепляют грудные мышцы. Тем не менее преимущество разведения рук в положении лежа с гантелями состоит в том, что вместе с выполнением упражнения мышцы растягиваются, особенно во время обратной фазы движения, при опускании гантелей. Это позволяет растягивать межреберные мышцы, улучшая дыхательную функцию. Чем лучше растянуты мышцы груди, тем легче вдыхать кислород.



Рис. 11. Отжимание от пола

И.п. – упор лежа, руки согнуты немного шире плеч, ладони под плечевыми суставами (рис. 11).

1 – отжаться от пола одним движением, полностью выпрямить руки – выдох; 2 – и.п. – вдох, согнуть руки в локтях.

Выполнить 30 раз.

Методические указания: удерживать тело так, чтобы голова была немного выше ног. В нижней точке грудь параллельна полу и почти касается его.

Мышцы, участвующие в работе

Основные: большая грудная мышца, трицепс, передний пучок дельтовидной мышцы.

Дополнительные: бицепс, широчайшая мышца спины, прямая мышца живота.



Рис. 12. Наклонное отжимание

Безопасность при выполнении

Не следует ускорять движение, поскольку при выполнении наклонного отжимания работают мышцы вращающей манжеты плеча, которые при ускорении движения могут травмироваться.

Отжимание с обратным наклоном переносит акцент на верхнюю часть спины (рис. 13). Использование мяча требует лучшей стабилизации корпуса, поэтому данное упражнение активно задействует вспомогательные мышцы.

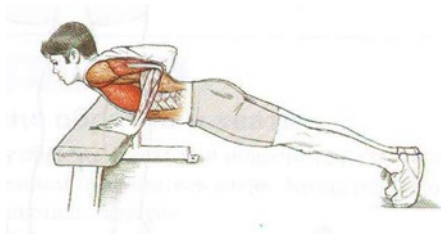

Рис. 13. Отжимание с мячом

Методические указания: при выполнении отжимания следить за тем, чтобы корпус не провисал. Держать тело в фиксированном положении, если это не получается, нужно взять мяч меньшего диаметра.

Значимость мышц для бега

Отжимание относится к числу самых простых силовых упражнений и является очень эффективным упражнением для укрепления верхней части тела. Для его выполнения не нужны ни тренажеры, ни отягощения (кроме веса собственного тела). Упражнение выполняется одним движением. Базовое упражнение простое, его варианты (наклонное отжимание и отжимание с мячом) немного сложнее. Отжимание прорабатывает мышцы верхней части тела и брюшной пресс бегуна, в результате чего улучшается осанка. Техника отжимания схожа с положением, в котором находится корпус во время бега, что способствует формированию правильной осанки. В течение одного занятия можно выполнять несколько подходов отжимания. Подобно любым другим силовым упражнениям, эти упражнения не следует выполнять изо дня в день, так как организм нуждается в отдыхе, который позволит восстановиться мышечным волокнам, получившим нагрузку во время отжиманий.

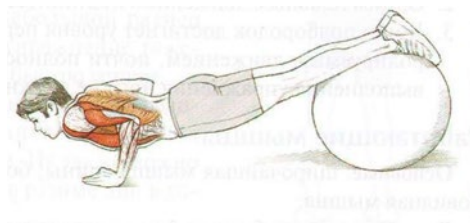
Наклонное отжимание – переносит акцент на верхнюю часть груди и плечи. Можно выполнить большее число повторений этого отжимания, чем основного его варианта, поэтому данное упражнение можно использовать для начала занятий, когда сложно выполнять обычное отжимание.

Упражнения для верхней части спины

И.п. – вис на перекладине хватом сверху (рис. 14).

1 – движение вверх, до подбородка; 2 – и.п.

Выполнить 10-12 раз.

Методические указания: в ходе выполнения упражнения ноги не должны касаться земли, движение вверх выполнять без рывков.

Мышцы, участвующие в работе

Основные: широчайшая мышца спины, большая круглая мышца, ромбовидная мышца.

Дополнительные: бицепс, большая грудная мышца.



Рис. 14. Подтягивания на перекладине хватом сверху

Значимость мышц для бега

Подтягивание – упражнение, противоположное отжиманию от пола и дополняющее его. Для начинающих осваивать упражнение можно использовать подставку, чтобы выполнить первое повторение и подтянуться столько раз, сколько это возможно сделать уверенно. Подтягиваться можно хватом сверху и снизу, не извиваться и не делать рывков. Упражнение позволяет эффективно развивать силу и укреплять мышцы верхней части спины.

И.п. – вис на перекладине хватом снизу (см. рис. 15).

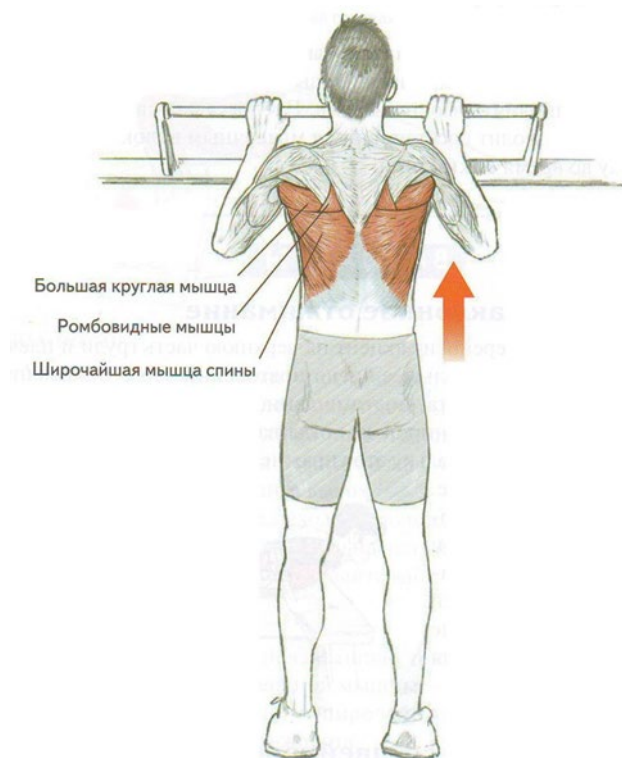
1 – движение вверх, до подбородка; 2 – и.п.

Выполнить 10 раз.

Методические указания: при выполнении упражнения ноги не должны касаться земли.



Рис. 15. Подтягивание хватом снизу

Мышцы, участвующие в работе

Подтягивание хватом снизу позволяет задействовать бицепсы эффективнее, чем подтягивание прямым хватом. Учитывая сравнительно небольшой размер бицепсов, выполнять это упражнение тяжелее, потому что эти мышцы быстро устают.

Оба варианта упражнения можно чередовать во время напряженной тренировки мышц верхней части спины. Их также можно выполнять по отдельности в разные дни в ходе обычного занятия.

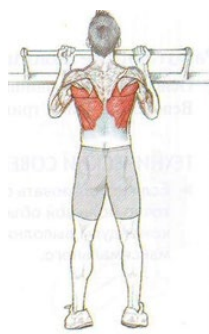
Значимость мышц для бега

Тяга вниз, прорабатывающая мышцы верхней части спины, не является стандартным движением, совершаемым при беге. Упражнение повышает беговые показатели путем укрепления соответствующих мышц (широчайшей мышцы спины и круглых мышц), которые стабилизируют грудную клетку, улучшая дыхание и осанку. Укрепление мышц верхней части спины помогает уравновесить мышцы груди, развитые соответствующими упражнениями, создается баланс мышц корпуса, которые позволяют сохранять осанку во время длительного бега. Упражнение следует ввести в начальном периоде занятий.



Рис. 16. Тяга к животу одной рукой в наклоне

И.п. – поставить колено правой ноги на скамью, упор в скамью ладонью правой руки, левая рука с гантелью находится ниже уровня поверхности скамьи (см. рис. 16).

1 – рука вверх до угла 90° в локтевом суставе; 2 – и.п.

Выполнить 2 подхода по 15-20 раз.

Методические указания: движение руки вверх за счет мышц верхней части спины и плеч. Упражнение напоминает движение, совершаемое при работе пилой.

Мышцы, участвующие в работе

Основные: широчайшая мышца спины, большая круглая мышца, передний пучок дельтовидной мышцы, бицепс, трапециевидная мышца.

Дополнительные: мышца, выпрямляющая позвоночник, прямая мышца живота, наружная косая мышца живота, внутренняя косая мышца живота.

Значимость мышц для бега

Упражнение несложное, в выполнении позволяет прорабатывать сразу несколько мышц. Можно использовать отягощение большого веса (после того как освоена правильная техника выполнения упражнения). Укрепление дельтовидной и трапециевидной мышц поможет студенту правильно держать голову и руки. Если эти мышцы обладают достаточной силой, они значительно улучшат работу рук во время забегов на короткие дистанции, помогут преодолевать усталость во время продолжительных забегов и соблюдать технику во время бега по пересеченной местности.

Важным элементом этого упражнения является изолирование мышц верхней части спины и плеч. Для стабилизации корпуса также используется и брюшной пресс, основная нагрузка должна приходиться на широчайшие мышцы спины, трапециевидные, дельтовидные мышцы и бицепсы.

И.п. – стоя в наклоне в руках штанга, ноги на ширине плеч (см. рис. 17). Вместо штанги можно использовать палку с подвешенными на ней пластиковыми бутылками с водой.

1 – штангу или палку с подвешенными на ней пластиковыми бутылками с водой к поясу; 2 – и.п.

Выполнить 8-10 раз.

Методические указания: использовать вес, сопоставимый технически правильному выполнению упражнения.

Мышцы, участвующие в работе

Основные: широчайшая мышца спины, трапециевидная мышца.

Дополнительные: трицепс, дельтовидная мышца.



Рис. 17. Тяга штанги или палки с подвешенными на ней пластиковыми бутылками с водой к поясу

Значимость мышц для бега

У бегунов очень часто наблюдается мышечный дисбаланс, особенно между четырьмя мышцами квадрицепса, между четырехглавой мышцей и задней группой мышц бедра, а также между правой и левой ногой. Мышечный дисбаланс верхней части тела в ходе силовой подготовки студентов часто игнорируется. Все же в действительности дисбаланс между «толкающими» мышцами груди и «тянущими» мышцами верхней части спины оказывает большое влияние на технику бегового шага, потому что угол наклона корпуса вперед меняет силу и угол подъема колена, который выполняется за счет четырехглавых мышц во время фазы переноса маховой ноги. Недостаточный угол подъема колена, обусловленный сильным наклоном корпуса вперед, снижает скорость бега, особенно на коротких дистанциях.

Небольшой угол подъема колена можно компенсировать увеличением частоты шага, но при неправильном положении тела возможно негативное воздействие на беговые показатели. Таким образом, мышечная система студента в значительной мере определяет беговые показатели, и может показаться, что она играет второстепенную роль в физической подготовке. В частности, укрепив избранную крупную группу мышц (например, грудные мышцы с помощью «толкательных» упражнений), необходимо также укрепить и мышцы-антагонисты (в данном случае мышцы верхней части спины).

Безопасность при выполнении

Выполняя это упражнение, особенно с отягощением высокого веса, необходимо сохранять естественный изгиб поясницы, не округлять спину.

Тяга штанги к поясу широким хватом

(вместо штанги можно использовать палку с подвешенными на ней пластиковыми бутылками с водой)

Широкий хват позволяет проработать мышцы под другим углом. В данном случае работает та же основная группа мышц, но студенты, обладающие более длинными верхними конечностями, предпочитают именно этот вариант упражнения. Необходимо сохранять естественный изгиб поясницы.

Упражнения для рук и плеч

Для равномерного бегового движения необходимы руки. Каждая рука не только помогает удерживать равновесие, но и способствует движению вперед, играя роль противовеса, когда противоположная нога отрывается от земли. Высокий подъем колена сопровождается усиленной работой рук на протяжении первых нескольких десятков шагов, после чего руки продолжают интенсивно работать до конца забега [3, 4, 9].

Бегуны на длинные дистанции не станут тратить энергию, работая руками в манере спринтера, так как для них основным приоритетом является экономия усилий, они держат руки свободно, обычно согнув их под углом 90° и расслабив кисти. У спринтеров кисти рук напряжены. Работа рук имеет большое значение для успеха, хотя техника этой работы отличается в зависимости от типа бега.

Рука крепится к корпусу посредством плечевых суставов. Это неглубокие шаровидные суставы, входящие в суставную впадину лопатки. Плечевые суставы позволяют осуществлять движения в максимальном диапазоне, близком к 360° . Эта конструкция имеет высокую эффективность, хотя недостатком такой подвижности является нестабильность сустава, что делает его подверженным травмам. Связки, фиксирующие сустав, должны быть достаточно эластичными, чтобы не препятствовать движению, поэтому стабильность сустава зависит от силы удерживающих его мышц.



Рис. 18. Верхняя часть руки: а – вид сзади; б – вид спереди

Третий закон Ньютона гласит: сила действия равна силе противодействия. Если мышца-агонист сокращается и тянет плечо в одном направлении, то мышца-антагонист (или несколько мышц-антагонистов) должна удлиниться, чтобы позволить этому движению осуществиться. Сильные мышцы с хорошим тонусом могут нарушить целостность сустава, если противоположные мышцы (антагонисты) слабы, что особенно актуально для плечевого сустава [4].

Головка плечевой кости заключена в хрящевое кольцо сустава, которое является частью лопатки. Студенту следует знать, какие мышцы удерживают головку плечевой кости в стабильном положении (см. рис. 18) и какие из них следует укреплять, чтобы улучшить технику бега.

Движение ног во время совершения больших шагов требует соответствующих больших махов руками вперед и назад, позволяющих уравновесить перемещение нижних конечностей. В спринте движение рук и плеч играет особо значимую роль, и часто можно наблюдать, как спортсмен, проигравший забег, после соревнования совершает характерные движения, указывающие на закрепощенность плеч. Крепкие плечи не только увеличивают силу бегуна, но и улучшают его равновесие. Усталые руки и закрепощенные плечи ухудшают качество маховых движений руками, укорачивают беговой шаг и приводят к бесполезному увеличению расхода энергии. Выносливость верхних конечностей результат силовых упражнений [4, 9].

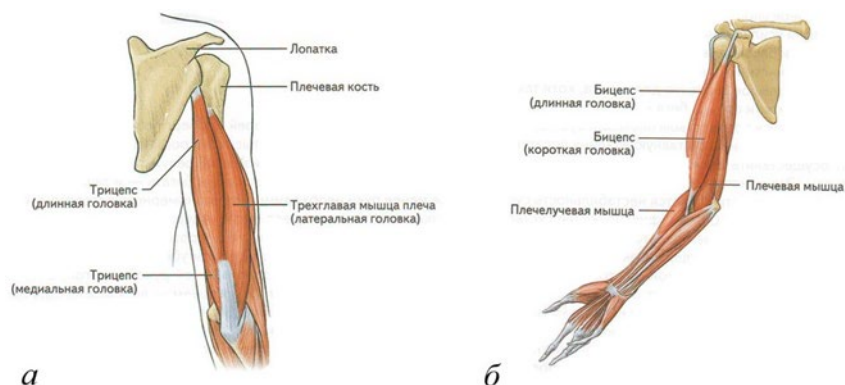
Дельтовидные мышцы, которые крепятся к ключице с одной стороны и к лопатке – с другой, покрывают весь плечевой сустав. Дельтовидные мышцы также соединены с плечевой костью. Сокращаясь, они оттягивают руку в сторону, то есть позволяют отводить ее, они противодействуют силе земного притяжения. Под дельтовидными мышцами находится сложная мышечная структура, позволяющая осуществлять движение рукой в нескольких плоскостях. Для бегуна, у которого угол движения рук обычно не превышает 45° с минимальным диапазоном движения в стороны, это особого значения не имеет. В плечевом суставе руку удерживает сложная мышечная структура: надостная мышца охватывает головку плечевой кости; подостная, подлопаточная мышца, большая и малая круглые мышцы формируют вращающую манжету плеча, которая стабилизирует плечевой сустав. Ниже плечевого сустава (в области верхней части руки) расположены бицепс, трицепс и плечевая мышца. Их основная функция – приведение в движение локтевого сустава, но некоторые мышечные пучки крепятся также к плечевому суставу, обеспечивая ему большую стабильность [4, 10].



Рис. 19. Предплечье: *а* – вид спереди; *б* – вид сзади

Мышцы-сгибатели и мышцы-разгибатели предплечья (рис. 19) обеспечивают движение кисти и пальцев. Эволюция определила использование рук во время бега в двух аспектах: во-первых, для стабилизации тела, а во-вторых, для удержания тела в вертикальном положении при движении каждой ноги. Сильные верхние конечности не только помогают развить полную мощность движения во время спринта, но и позволяют плечам расслабиться. Когда плечи напряжены, скорость бега неизбежно падает.

Необходимо знать, что если руки не будут включены в процесс бега, то не будет полной отдачи. Когда руки устают, уменьшаются длина и частота шага, в результате чего бегун замедляет движение.

Методические указания: держать спину ровно, выполняя упражнения для бицепсов. Не раскачиваться, чтобы помочь движению. Выбрать вес, который не препятствует плавному движению, относительно легкое отягощение. Локти держать ближе к корпусу, зафиксировать положение. Движение должно совершаться за счет бицепсов, а не плеч [4].

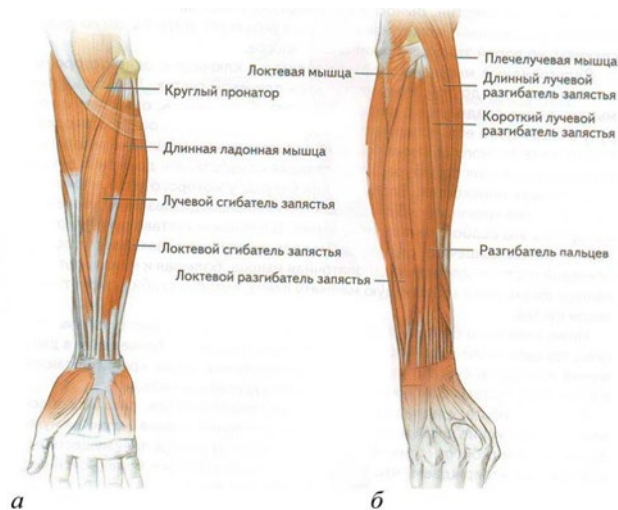
Бегуны, выбирая упражнения для рук, отдадут предпочтение упражнениям для бицепсов, но для сбалансированного развития необходимо прорабатывать также и трицепсы. Упражнения для этих групп мышц следует выполнять с относительно небольшим весом, потому что бегунам на длинные дистанции необходимо поддерживать ритмичную работу рук на заключительных стадиях забегов, а не совершать мощные махи руками, как спринтерам, им следует выполнять большое число повторений (18-24) для повышения мышечной выносливости. Для бегунов на средние дистанции и спринтеров достаточно 8-12 повторений с большим весом отягощения.



Рис. 20. Попеременный подъем гантели на бицепс стоя

И.п. – стойка, ноги на ширине плеч, немного согнуты в коленях, руки с гантелями вниз (рис. 20).

1 – правая рука с гантелью тыльной стороной к плечу; 2 – и.п.; 3 – левая рука с гантелью тыльной стороной к плечу; 4 – и.п.

Выполнить 2 подхода по 12-15 раз.

Методические указания: во время выполнения упражнения не раскачиваться, верхняя часть руки зафиксирована в локте, проходя отметку 90°, верхняя часть руки не должна двигаться вместе с ней. Стоя боком к зеркалу, проследить за тем, чтобы локоть был зафиксирован (основная нагрузка должна приходиться на бицепс).

Мышцы, участвующие в работе

Основные: бицепс, плечевая мышца, передний пучок дельтовидной мышцы.

Дополнительные: плечелучевая мышца, лучевой сгибатель запястья.

Безопасность при выполнении

Упражнение может вызвать проблемы, если попытаться выполнять его с отягощением слишком большого веса. Оптимальный вес должен быть достаточно велик, чтобы обеспечить должную нагрузку для всех повторений, но при этом не вызывать нарушения формы выполнения упражнения. Не поднимать гантель с помощью мышц верхней части спины. Движение выполняется только за счет бицепсов.

Значимость мышц для бега

Развитие силы мышц не равнозначно приращению мышечной массы. Упражнение для бицепсов, выполняемое с правильно подобранным весом отягощения и большим количеством повторений в комплексе с напряженной беговой программой, обеспечит повышение функциональной силовой выносливости без прироста мышечной массы. Цель студента в беге на длинные дистанции состоит в том, чтобы обеспечить надежный

противовес движениям ног, поэтому во время длительного тренировочного или соревновательного забега бицепсы уставать не должны. В данном случае высшим приоритетом является силовая выносливость, выполнение 12-18 повторений и многочисленных подходов попеременного подъема гантели на бицепс стоя.

Подъем штанги или палки с подвешенными на ней пластиковыми бутылками с водой на бицепс можно выполнять прямым, средним, узким и широким хватом. Узкий хват активнее других задействует двуглавые мышцы плеч. Широкий хват подключает передние пучки дельтовидных мышц. Можно использовать все три варианта хвата (см. рис. 21). Полная тренировка для бицепсов может состоять из одного этого упражнения – по подходу с каждым хватом.



Рис. 21. Подъем штанги на бицепс разнохватом



Рис. 22. Попеременный «молоток» стоя

И.п. – стоя, ноги на ширине плеч, руки вниз с гантелями (рис. 22).

1 – гантель к плечу; 2 – и.п.

Выполнить 2 подхода по 15 раз на каждую руку.

Методические указания: верхняя часть руки должна быть зафиксирована, она не должна двигаться вместе с ней, когда гантель проходит 90°.

Мышцы, участвующие в работе

Основные: бицепс, плечевая мышца.

Дополнительные: мышцы-разгибатели предплечья.

Безопасность при выполнении

Не поднимать гантель за счет мышц верхней части спины. Движение выполняется только с помощью бицепсов. Стоя боком к зеркалу, проследить за тем, чтобы локоть оставался в фиксированном положении (основная нагрузка должна приходиться на бицепс).

Значимость мышц для бега

Выполнение этого упражнения напоминает подъем на бицепс – меняется только положение кисти руки. «Молоток» развивает преимущественно силу бицепса, в меньшей степени – плечевой мышцы. Выполняя данное упражнение в конце тренировки бицепса, можно довести эту группу мышц до окончательного утомления. «Молоток» повышает гибкость локтевого сустава, так как нагрузка распределяется по всему диапазону движения.

Нередко бегуны жалуются на боли в области бицепсов после коротких забегов. Поскольку в этом случае требуется более активная работа рук, на мышцы верхней части рук приходится большая нагрузка. Выполняя упражнения для бицепсов, можно предотвратить наступление усталости во время забегов, а также сократить время отдыха между повторениями силовых упражнений.

«Молоток» двумя руками сидя

И.п. – сидя на скамье, ступни прижаты к полу, спина ровная, руки с гантелями вниз, ладони обращены друг к другу.

1 – «молоток» одновременно двумя руками; 2 – и.п.

Выполнить 2 подхода по 15 раз.

Методические указания: упражнение требует координации обеих рук и может приводить к утомлению мышц быстрее, чем вариант с попеременным подъемом рук.



Рис. 23. Экстензия на трицепс с гантелью лежа

И.п. – лежа на спине, на скамье, ступни плотно прижаты к скамье, в руках согнутых под углом 90° гантели (рис. 23).

1 – руки с гантелями вверх; 2 – и.п.

Выполнить 2 подхода по 10-12 раз.

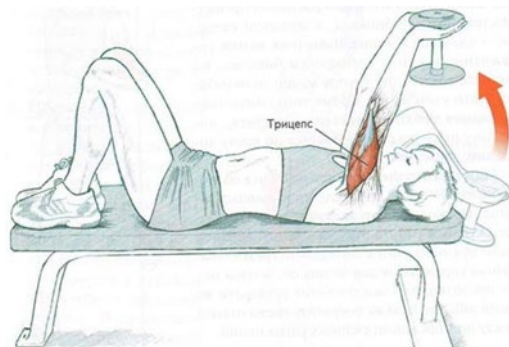
Методические указания: при выполнении упражнения удерживать гантели, туловище неподвижно.

Мышцы, участвующие в работе

Основные: трицепс.

Безопасность при выполнении

Начинать выполнять упражнение, держа гантель в выпрямленных руках над головой. В этом случае первым движением станет обратная фаза упражнения – опускание гантели за голову.

Значимость мышц для бега

Экстензия на трицепс, направлена на укрепление трицепсов (мышц-антагонистов для бицепсов), что создает сбалансированную и хорошо развитую мускулатуру верхней части руки. Мышцы предплечья используются в качестве вспомогательных. Движение осуществляется только в локтевых суставах и производится исключительно за счет трицепсов.



Рис. 24. Экстензия на трицепс со штангой или с палкой подвешенными на ней пластиковыми бутылками с водой на наклонной скамье лежа

И.п. – лежа на спине, на скамье, ступни плотно прижаты к скамье, в руках согнутых под углом 90° штанга (рис. 24). Вместо штанги можно использовать палку с подвешенными на ней пластиковыми бутылками с водой.

1 – руки вверх; 2 – и.п.

Выполнить 2 подхода по 10 раз.

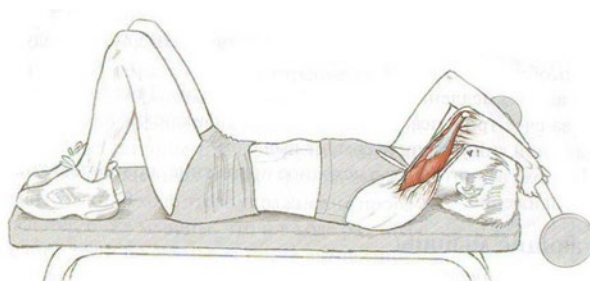
Методические указания: при выполнении упражнения удерживать штангу, туловище неподвижно.

Мышцы, участвующие в работе

Основные: трицепс.

Безопасность при выполнении

Начинать выполнять упражнение, держа гантель в выпрямленных руках над головой. В этом случае первым движением станет обратная фаза упражнения – опускание гантели за голову.



Рис. 25. Разгибание руки с гантелью на скамье

И.п. – стоя, упор левым коленом на скамью, правой рукой упор в скамью и правую ногу поставить на пол (см. рис. 25). Держать ровно спину и голову. Рука с гантелью согнута в локте под углом примерно 90°, ладонь обращена к бедру.

1 – разогнуть руку – выдох; 2 – и.п. – вдох.

Выполнить 2 подхода по 15 раз на каждую руку.

Методические указания: держать локоть в фиксированном положении на одной линии с корпусом, не менять положение локтя во время выполнения упражнения. Прижать локоть к туловищу и зафиксировать положение, не опускать плечо, чтобы помочь движению.

Мышцы, участвующие в работе

Основные: трицепс.

Дополнительные: надостная мышца, подостная мышца, дельтовидная мышца, большая грудная мышца.

Значимость мышц для бега

Разгибание руки с гантелью задействует главным образом трицепс, но также подключает надостную и подостную мышцы, так как начальная фаза маха рукой в беге начинается от плеча, укрепление мышц плеч и плечевого пояса посредством этого упражнения помогает предотвратить утомление рук и ухудшение осанки, что является причинами снижения беговых показателей в связи с нерациональными тратами энергии.



Рис. 26. Разгибание обеих рук с гантелями

И.п. – стоя в полунаклоне, ноги на ширине плеч, гантели в руках внизу (см. рис. 26).

1 – одновременно разогнуть руки; 2 – и.п.

Выполнить 2 подхода по 15 раз.

Методические указания: упражнение прорабатывает те же мышцы, что и в ходе разгибания одной руки на скамье, а также активизируются брюшной пресс и мышцы поясницы, чтобы стабилизировать корпус.

И.п. – стоя, хватом снизу держать штангу или палку с подвешенными на ней пластиковыми бутылками с водой, ноги немного уже ширины плеч. Угол между верхней частью рук и предплечьями примерно 75° .

1 – руки вниз – выдох (локти не меняют исходного положения); 2 – и.п. – вдох.

Выполнить 2 подхода по 15 раз.

Методические указания: локти приближены к бокам, их положение остается зафиксированным в ходе всего упражнения.

Мышцы, участвующие в работе

Основные: трицепс, мышцы-разгибатели предплечья.

Значимость мышц для бега

При выполнении упражнения «тяга вниз» прорабатываются прежде всего трицепсы, но поскольку используется обратный хват, то дополнительно развиваются также и мышцы предплечий. Упражнение отлично подходит в качестве переходного от упражнений преимущественно на трицепс к упражнениям для предплечий. Трицепсы и мышцы-разгибатели предплечий в ходе этого упражнения быстро утомляются, они устают во время

забегов на длинные дистанции, где активная работа рук является дополнительным средством увеличения скорости бега.



Рис. 27. Подъем на предплечье и обратный подъем на предплечье

Выполнение подъема на предплечье

И.п. – сидя в полунаклоне на скамье с опорой на предплечья, в руках штанга хватом снизу, кисти и запястья выходят за край скамьи (рис. 27). Вместо штанги можно использовать палку с подвешенными на ней пластиковыми бутылками с водой.

1 – штанга вверх; 2 – и.п.

Выполнить 2 подхода по 10 раз.

Методические указания: подъем штанги или палки с подвешенными на ней пластиковыми бутылками с водой до полного выпрямления на кистях рук, выполняя движение за счет мышц предплечий.

Выполнение обратного подъема на предплечье

И.п. – сидя в полунаклоне на скамье с опорой на предплечья, в руках штанга или палка с подвешенными на ней пластиковыми бутылками с водой хватом сверху, кисти и запястья выходят за край скамьи (см. рис. 27).

1 – штанга или палка с подвешенными на ней пластиковыми бутылками с водой вверх (до полного выпрямления на кистях рук, выполняя движение за счет мышц предплечий); 2 – и.п.

Выполнить 2 подхода по 10 раз.

Методические указания: сосредоточиться на полном растягивании мышц, быстрым движением штангу или палку с подвешенными на ней пластиковыми бутылками с водой не опускать. При неудобном положении – положить предплечья на переднюю поверхность бедер.

Мышцы, участвующие в работе

Основные: мышцы-сгибатели предплечий, мышцы-разгибатели предплечий.

Значимость мышц для бега

На начальном этапе силовой подготовки мышцы-сгибатели и мышцы-разгибатели предплечья укрепляются в ходе других, неспецифических упражнений. В дальнейшем можно начать использовать подъем на предплечье и обратный подъем на предплечье для особой проработки этих мышц. Каждое предплечье удерживается под углом примерно 90° к верхней части руки, выступая в качестве противовеса действию противоположной ноги. За длительное время бега неизбежно наступает усталость мышц, запуская цепь биомеханических изменений, приводящих к нарушению осанки и излишним затратам энергии. Выполняя силовые упражнения для рук, наступление этой реакции можно смягчить или вообще предотвратить, что равноценно экономии энергии и лучшим беговым результатам.

3.2. Упражнения для средней части тела

Главная задача костей, составляющих таз женщины, заключается в создании защитной структуры для развивающегося утробного плода. Мужчинам эта функция не нужна. У них более узкие бедра формируют платформу, соединяющую ноги с остальными частями тела. Таз мужчин эволюционно формировался для обеспечения движения [4, 10].

Таз составляют шесть костей: две подвздошные, две седалищные и две лобковые кости (см. рис. 28). И хотя эти кости прочно соединяются друг с другом без видимых промежутков, подвздошные кости соединяются с крестцом посредством крестцово-подвздошных суставов, и в данной области может наблюдаться значительная степень подвижности. Это становится очевидным во время родов, когда гормональные изменения вызывают ослабление связок, удерживающих суставы, что приводит к частичному вывиху. Выше крестца расположено пять позвонков поясничного отдела, которые играют важную роль в поддержании стабильности всей скелетной структуры. Каждая лобковая кость соединяется с лобковым симфизом. Это прочное фиброзное соединение может быть подвержено повреждениям в результате хронической перетренированности, так как оно формирует опорную точку и точку приложения максимальной силы.

С каждой стороны подвздошной кости имеется вертлужная впадина, формирующая шаровидный тазобедренный сустав. Такая форма сустава эволюционно сложилась для того, чтобы совместить максимальную стабильность с максимально возможным диапазоном движения. Подобным образом устроен и менее глубокий плечевой сустав, который в большей степени подвержен вывихам под нагрузкой. Головка бедренной кости лежит в округлом углублении тазобедренного сустава, диапазон движения которого ограничен этим углублением, а также плотностью и эластичностью окружающих его мышц и сухожилий.

Если таз уподобить циферблату часов, то два крестцово-подвздошных сустава располагаются в небольшом отдалении друг от друга в позиции 11 и 13 часов; тазобедренные суставы – в позиции 4 и 8 часов; лобковый симфиз – в позиции 6 часов. Если один из этих суставов смещается, другой также должен изменить свое положение, чтобы компенсировать перемещение. Это приобретает большое значение при беге, при котором таз поворачивается из стороны в сторону, воздействуя на все структуры таза.



Рис. 28. Кости и мышцы таза: *а* – костные структуры; *б* – мышцы таза

Тазовое дно формируют мышцы, поднимающие задний проход (см. рис. 29), которые, собственно, и выполняют указанную функцию. Помимо этого, они являются опорой для внутренних органов. Ослабление мышц, поднимающих задний проход, может привести к недержанию, поэтому их нужно укреплять и поддерживать в тонусе. Бег повышает давление в брюшном отделе, и любое ослабление мышц может вызвать нежелательные физические симптомы.

Другие мышцы тазового дна выполняют двойную функцию – стабилизируют ноги и приводят их в движение в тазобедренных суставах. Стабильность дополнительно обеспечивается некоторыми крупными сухожилиями, которые относительно слабо растягиваются, тем не менее позволяя совершать движения в достаточно большом диапазоне. Подвздошно-поясничные мышцы, отходящие от поясничного отдела позвоночника и внутренней части крестца и проходящие через таз, формируют мягкие стенки для внутренних органов с внутренней стороны бедренной кости ниже тазобедренного сустава. Выше поясничного отдела позвоночника располагаются их антагонисты – мышцы, выпрямляющие позвоночник, которые стабилизируют его извне.

Подвздошно-поясничные мышцы являются мощными сгибателями бедер, подтягивающими бедра (ногу выше колена) к животу.

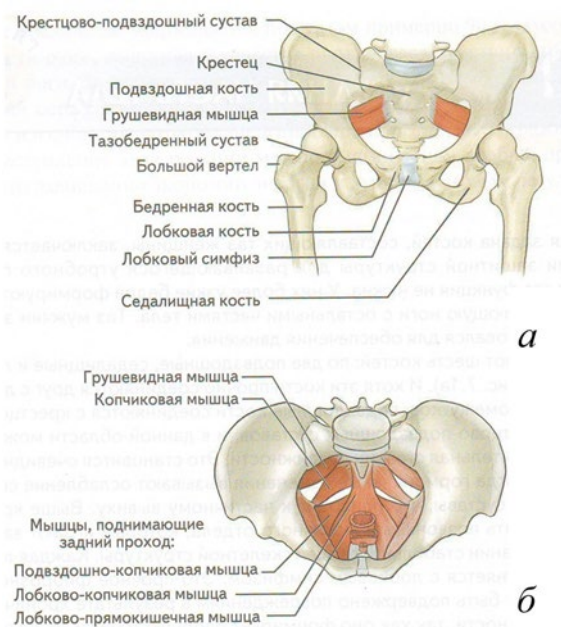

Рис. 29. Мышцы средней части тела и бедра: *а* – вид сзади; *б* – вид спереди

Ягодицы сформированы тремя слоями ягодичных мышц, отходящих вниз от спины под углом 45° к крестцу. Сокращение наружного слоя – большой ягодичной мышцы, выпрямляет и поворачивает тазобедренный сустав наружу. Большая ягодичная мышца переходит в напрягатель широкой фасции. Расположенные под большой ягодичной мышцей средняя и малая ягодичные мышцы отходят от вершины бедренной кости в области большого вертела. Их задача – отведение бедра наружу. Тазобедренный сустав в этом случае работает как центр шарнира.

Студенты, испытывающие боли в области поясницы, часто страдают синдромом грушевидной мышцы. Грушевидная мышца располагается параллельно средней ягодичной мышце, а боль появляется, скорее всего, по причине близости к седалищному нерву, который раздражает грушевидная мышца. Она стабилизирует тазобедренный сустав и позволяет отводить бедро.

Так как тазобедренный сустав подвижен, несколько мышечных групп должны уравновешивать действие мышц, расположенных в области таза. Эти мышцы в основном отводят бедро назад, в сторону и поворачивают его наружу. Противоположные мышцы – мышцы верхней части ноги, зачастую выполняют сразу несколько функций. Задняя группа мышц бедра (полуперепончатая мышца, полусухожильная мышца и двуглавая мышца бедра) берет начало от лобковой кости и идет вниз по бедру с обратной стороны коленного сустава, выступая в качестве его сгибателя (см. рис. 29). Функция этих мышц заключается в отведении бедра назад. Функцией, противоположной отведению, является приведение. Три приводящие мышцы (большая, длинная и короткая) вместе с тонкой и гребенчатой мышцами позволяют нам сводить бедра. Эти мышцы берут начало от лобковой кости и проходят по внутренней стороне бедра. Подобно подвздошно-поясничным мышцам четырехглавые и портняжные мышцы также отводят бедро и, сокращаясь, сгибают его.

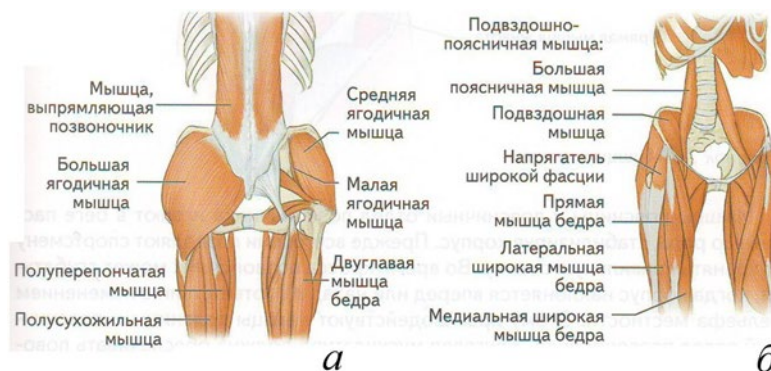
Процесс бега требует повторяющихся движений, поэтому мышечный дисбаланс может приводить к воспалению суставной сумки.

В отличие от груди, живот не имеет костной структуры, выполняющей функцию стабилизации. Высота по вертикали задается и поддерживается поясничным отделом позвоночника. Функцию стабилизации выполняют органы брюшной полости, прилагающие противоположно направленное давление на мышечную стенку, состоящую из прямой мышцы живота, которая отходит от основания грудной клетки, проходит по центру и соединяется с лобковым симфизом и лобковой костью (см. рис. 30).

С боковых сторон диагонально расположены наружные и внутренние косые мышцы и поперечная мышца живота, выполняющие три функции: повороты корпуса, сгибание туловища вперед и защиту внутренних органов брюшной полости. Во время бега мышцы поочередно растягиваются и сокращаются по мере того, как таз движется не только из стороны в сторону, но также поворачивается, поднимается и опускается относительно окружающих его частей тела. Эти мышцы вместе с ребрами и диафрагмой участвуют в дыхании, когда оно становится учащенным, что особенно заметно, когда спортсмен начинает часто и тяжело дышать. Таким образом, мышцы выполняют несколько функций одновременно, они действуют эффективнее, если достаточно развиты.



Рис. 30. Мышцы живота

Мышцы поясницы и поясничный отдел позвоночника мало задействованы, стабилизируя корпус, позволяя спортсмену сохранять правильную осанку. Во время бега позвоночник может сгибаться, когда корпус наклоняется вперед или назад в соответствии с изменением рельефа местности, но этому противодействуют мышцы поясницы и поясничный отдел позвоночника. Круговая мускулатура обеспечивает повороты корпуса, наклон тела при прохождении поворотов и движении по любому склону, отсюда – мышцы должны сокращаться и растягиваться, чтобы поддерживать стабильность корпуса и тела в целом. Такие сложные движения должны сосуществовать в сочетании со всеми другими вариантами положения тела, которые оно принимает, когда ноги двигаются и легкие дышат. Потенциальная сила мышц, особенно окружающих поясничный отдел позвоночника,

должна рассматриваться как значимый фактор для каждого бегуна, поскольку слабость этих мышц неизменно скажется на других областях [4].

Рекомендации для проведения занятий: при выполнении упражнений с весом собственного тела следует делать несколько подходов с большим количеством повторений. Необходимо их выполнять в медленном темпе, при отсутствии дополнительного отягощения сосредоточиться следует на максимально точном выполнении движений.

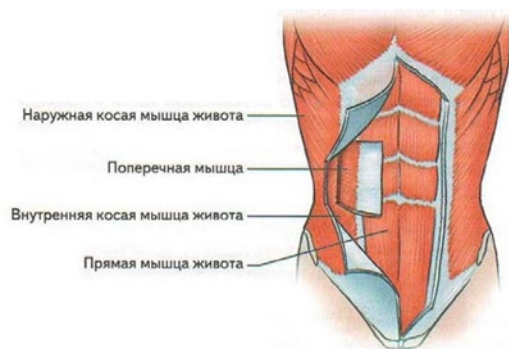
Большое количество повторений позволяет эффективно развивать мышечную выносливость, в чем заинтересованы бегуны на длинные дистанции. Вместе с тем увеличить силу, позволяющую повысить скорость бега, можно, только используя на занятиях отягощения большого веса.

Упражнения для средней части тела следует выполнять на всех стадиях занятий, т.к. во многих случаях используется только вес собственного тела без дополнительных отягощений, их можно выполнять 3-4 раза в неделю.

Упражнения для мышц поясницы и ягодиц

И.п. – упор лежа (см. рис. 31). 1 – корпус вверх; 2 – и.п.

Выполнить 2 подхода по десять раз.

Методические указания: при выполнении упражнения подъем корпуса зафиксировать на 10-15 с.

Мышцы, участвующие в работе

Основные: мышца, выпрямляющая позвоночник; большая ягодичная мышца.

Дополнительные: задняя группа мышц бедра, прямая мышца живота, наружная косая мышца живота, внутренняя косая мышца живота.



Рис. 31. Экстензия спины с отжиманием от пола

Значимость мышц для бега

Экстензия спины с отжиманием от пола помогает укрепить мышцы и связки спины, непосредственно мышцу, выпрямляющую позвоночник, которая является антагонистом прямой мышцы живота. Упражнение как укрепляет, так и растягивает поддерживающие

мышцы крестцового и поясничного отделов позвоночника, помогая правильно поворачивать таз и уменьшая угол его наклона вперед (если выполняется слишком большое количество упражнений для укрепления брюшного пресса, что может приводить к дисбалансу между брюшным прессом и мышцами поясницы). Упражнение не следует путать со стандартным отжиманием от пола.

В укреплении мышц средней части тела основное внимание зачастую уделяется брюшному прессу, а мышцам поясницы и ягодиц отводится меньше времени. Тем не менее без сильных мышц ягодиц и уверенной поддержки поясницы задняя группа мышц бедра не может генерировать достаточно силы, даже если сама по себе она хорошо развита. Поскольку мышцы сильны лишь настолько, насколько позволяет самое слабое звено в кинетической цепи.

Для бегового шага большое значение имеет правильное движение таза. Смещение таза, обусловленное мышечным дисбалансом между брюшным прессом и мышцами поясницы, может привести к травмам, которые снизят беговые показатели даже при условии хорошей подготовки сердечно-сосудистой системы.

И.п. – лежа на животе на полу, руки вперед, ноги вместе (рис. 32).

1 – одновременно поднять левую руку и правую ногу на 7-10 см; 2 – и.п.; 3 – одновременно поднять правую руку и левую ногу; 4 – и.п.

Выполнить 2 подхода по 10 раз.



Рис. 32. Попеременный подъем рук и ног

Методические указания: при выполнении упражнения в поднятом положении руки и ноги зафиксировать на 10-15 с.

Мышцы, участвующие в работе

Основные: мышца, выпрямляющая позвоночник; большая ягодичная мышца.

Дополнительные: задняя группа мышц бедра, прямая мышца живота, наружная косая мышца живота, внутренняя косая мышца живота.

Значимость мышц для бега

Цель упражнения – укрепить и растянуть мышцы поясницы, ягодиц и, в меньшей степени, брюшного пресса, чтобы сохранить правильный наклон таза во время бега.

Смещение таза запускает цепную реакцию смещения других частей тела, что негативно сказывается на технике бега и приводит к дополнительному расходу энергии. Мышцы спины, ягодиц и брюшной пресс работают одновременно, но также уравнивают друг друга, чтобы сгенерировать силы для выполнения упражнения. Это напоминает механизм работы мышц средней части тела во время бега. Поскольку таз поворачивается в разных направлениях, средняя часть тела должна динамично стабилизироваться, отвечая на изменения беговой поверхности, повороты и неверные шаги (рис. 33).



Рис. 33. Гиперэкстензия поясницы на мяче

Использование мяча изменяет динамику гиперэкстензии поясницы, если использовать только одну руку (а при достаточной тренированности можно обходиться и без рук), можно развивать проприоцепцию (координацию расположения тела в пространстве). Также можно научиться удерживать равновесие на мяче, если освоить технику выполнения упражнения и укрепить мышцы средней части тела, чтобы они активизировались по мере необходимости. Бегуны склонны пренебрегать упражнениями, развивающими проприоцепцию, поскольку их польза не очевидна. В действительности хорошая проприорецепция улучшает технику, создавая более плавный стиль бега.

Упражнения для брюшного пресса и таза

И.п. – лежа на спине, ноги согнуты в коленях, ступни прижаты к полу, руки за головой (рис. 34).

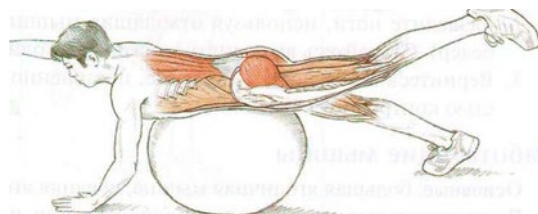
1 – поднимать корпус вверх, отрывая по одному позвонку от пола и одновременно прижимая к нему ягодицы; 2 – и.п.

Выполнить 2 подхода по 25-30 раз.



Рис. 34. Подъем корпуса на полу

Методические указания: при выполнении упражнения в верхней точке корпус должен составлять с полом угол 45° . Можно работать в паре с партнером, для удержания стоп, что облегчает упражнение и позволяет выполнить большее количество повторений.

Мышцы, участвующие в работе

Основные: прямая мышца живота, наружная косая мышца живота.

Дополнительные: напрягатель широкой фасции, четырехглавая мышца.

Безопасность при выполнении

Не смыкать ладони за головой, а просто завести их за затылок, иначе можно растянуть мышцы шеи, помогая подъему корпуса движением рук.



Рис. 35. Подъем корпуса с поворотом

И.п. – лежа на спине, ноги согнуты в коленях, ступни прижаты к полу, руки за головой (рис. 35).

1 – корпус вверх с поворотом; 2 – и.п.

Выполнить 12 раз в каждую сторону.

Методические указания: при выполнении упражнения можно на каждое повторение менять стороны, но при этом обязательно касаться локтем колена противоположной ноги.

Значимость мышц для бега

Брюшной пресс и мышцы поясницы являются антагонистами и уравновешивают друг друга, так же как четырехглавые мышцы и задняя группа мышц бедра. Для того чтобы избежать мышечного дисбаланса и травм, упражнения для брюшного пресса необходимо выполнять после силовых упражнений для мышц поясницы. Не следует выполнять подъем корпуса с максимальной скоростью, движение должно быть относительно быстрым, опускать корпус следует медленно, контролируя работу брюшного пресса.

Упражнение помогает прорабатывать главным образом прямую мышцу живота, которая управляет сокращением брюшного отдела. Так как все упражнения для брюшного пресса задействуют эту мышцу, серию упражнений можно начать с подъема корпуса, достаточно одного подхода до утомления.

Большое значение для бегового шага имеет правильное движение таза. Смещение этой области, обусловленное мышечным дисбалансом между брюшным прессом и мышцами поясницы, может привести к травмам, которые снизят беговые показатели даже при хорошей подготовке сердечно-сосудистой системы.

И.п. – вис на перекладине хватом сверху (рис. 36).

1 – колени к груди; 2 – и.п.

Выполнить 10 раз.



Рис. 36. Подъем ног в висе

Методические указания: при выполнении упражнения по сгибанию ног корпус не должен раскачиваться. Упражнение чрезмерно нагружает плечи; при травме плеча необходимо ограничить число повторений.

Мышцы, участвующие в работе

Основные: прямая мышца живота, наружная косая мышца живота, подвздошно-поясничная мышца.

Дополнительные: широчайшая мышца спины, передняя зубчатая мышца.

Стандартный подъем ног в висе задействует наружные и внутренние косые мышцы живота, но добавление при подъеме поворота ног увеличивает роль мышц, которые отвечают за поворот и наклоны корпуса в стороны (рис. 38). Косые мышцы живота позволяют корпусу наклоняться в стороны, тем самым давая возможность приспосабливаться к беговой поверхности, а также они вместе с диафрагмой и ребрами участвуют в дыхании.



Рис. 37. Подъем ног с поворотом в виси

Значимость мышц для бега

Мышцы-сгибатели бедра, в частности подвздошно-поясничная мышца, очень устают за время долгого забега по одной и той же поверхности. Укрепив их, спортсмены могут отсрочить наступление утомления. Кроме того, во время бега по пересеченной местности, когда приходится помногу поднимать ноги, слабые мышцы устанут быстрее и бегуну труднее станет твердо держаться на ногах.

И.п. – стоя, ноги на ширине плеч, правая рука с гантелью внизу, левая рука согнута в локте и заведена за голову (см. рис. 38).

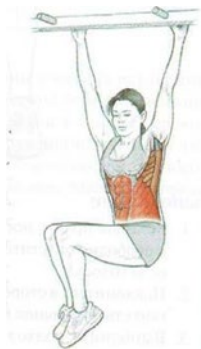
1 – наклон вправо; 2 – и.п.

Выполнить 12 раз правой рукой, затем переложить гантель в левую руку и повторить упражнение.

Методические указания: при выполнении упражнения наклон корпуса выполнять в медленном темпе.



Рис. 38. Наклоны в стороны с гантелью

Мышцы, участвующие в работе

Основные: наружная косая мышца живота.

Дополнительные: прямая мышца живота, квадратная мышца поясницы.

Значимость мышц для бега

Целью упражнения является гармоничное развитие мышц живота. Большинство упражнений сосредоточены на проработке прямой мышцы живота. Наклоны в стороны, выполняемые в упражнении, позволяют укрепить наружные косые мышцы живота, которые прорабатываются в ходе подъема ног с поворотом в висе. Укрепление наружных косых мышц живота дает возможность минимизировать наклоны корпуса из стороны в сторону в конце скоростного забега или ускорения во время тренировки скорости, т.к. мелкие мышцы живота устают быстрее, чем крупные (прямая мышца живота); имеет смысл выполнять упражнения, направленные на проработку мелких мышц, чтобы они поддерживали свою относительную силу.

Практическое применение упражнения состоит в исключении раскачивания корпуса из стороны в сторону во время бега. Раскачивание может быть обусловлено различной постановкой ног в связи с неровностью беговой поверхности, но более распространенной причиной этой проблемы является слабость мышц живота, особенно косых. Неспособность мышц живота удерживать корпус в вертикальном положении приводит к раскачиванию таза из стороны в сторону.

И.п. – лежа на спине, руки вверх за голову, левая нога согнута в колене, а правая (прямая) вверх от пола примерно на 15 см (рис. 39).

1 – руки вперед-вверх, поднять корпус, одновременно поднять прямую правую ногу;

2 – и.п.

Выполнить 2 подхода по 10-12 раз.



Рис. 39. Подъем корпуса и ноги

Методические указания: корпус поднимать с подбородка и груди, дотронуться руками прямой поднятой ноги в верхней точке.

Мышцы, участвующие в работе

Основные: прямая мышца живота, поперечная мышца живота, подвздошно-поясничная мышца.

Дополнительные: задняя группа мышц бедра, большая ягодичная мышца. Использование медицинского мяча позволяет интенсивнее проработать мышцы живота, т.к. используется дополнительное отягощение (рис. 40). Медицинский мяч удерживается на расстоянии вытянутых рук от мышц живота, поэтому даже легкий 1-3-килограммовый мяч (в зависимости от физической подготовки) ощущается как достаточно тяжелый по причине удаления от точки опоры (т.е. от мышц живота). Необходимо в ходе упражнения учитывать дополнительное отягощение, что помогает развивать координацию движений – умение, которое невозможно развить в результате простого бега.



Рис. 40. Подъем корпуса и ноги с медицинским мячом

Значимость мышц для бега

Упражнение динамичное быстро утомляет мышцы живота и подвздошно-поясничные мышцы, т.к. в подъеме корпуса и ноги сочетается движение верхней и нижней части тела. Упражнение следует выполнять до полной усталости подъема корпуса и ноги, а также вариант с медицинским мячом, особенно если их выполнять в конце силовой тренировки, для тренировки мышц живота вполне достаточно.

3.3. Упражнения для мышц ног

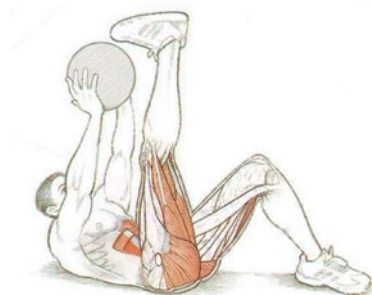
Мышцы нижней части туловища и верхней части ног участвуют в совершении одних и тех же движений. Так, некоторые мышцы таза помогают движению и стабилизации ног – и наоборот. То же относится и к мышцам верхней части ноги, соединяющим тазобедренный и коленный суставы и соответственно влияющим на их движения и устойчивость. Верхняя часть ноги (рис. 41), или бедренная кость соединяется с лобковой и седалищной костями посредством тазобедренного сустава. Коленный сустав схож по функции со шкивом [4, 10].

Надколенник (коленная чашечка) перемещается по углублению в нижнем окончании бедренной кости, направляя действие выпрямляющих сил четырехглавой мышцы в области колена.



Рис. 41. Костные структуры верхней части ноги

Четырехглавая мышца бедра (см. рис. 42, *a*) имеет четыре головки: прямая мышца бедра, латеральная широкая мышца бедра, медиальная широкая мышца бедра и промежуточная широкая мышца бедра. Одной головкой она начинается от подвздошной кости и тремя – от бедренной и одним общим сухожилием крепится к большеберцовой кости, охватывая надколенник. Сокращение этой крупнейшей группы мышц позволяет выпрямлять коленный сустав и подтягивать колено к груди.

Особенную значимость это имеет для спринтера, которому сокращение четырехглавых мышц бедер позволяет увеличить длину шага. И все же высокий подъем колена приводит к излишнему расходу энергии в забегах на длинные дистанции, для которых специфичен незначительный диапазон движения тазобедренных и коленных суставов. Отсюда во время бега четырехглавые мышцы выполняют две функции, цель обеих – увеличение длины бегового шага. Если нога полностью выпрямлена в колене и четырехглавые мышцы максимально напряжены, то увеличивается не только длина шага, но и фаза переноса маховой ноги, что позволяет уже сгенерированному ускорению продвинуть тело дальше вперед.



Рис. 42. Верхняя часть ноги: *а* – вид спереди; *б* – вид сзади

Таким образом, все это можно отнести и к задней группе мышц бедра (см. рис. 42, *б*), проходящей через оба сустава (коленный и тазобедренный), но входящие в нее мышцы действуют противоположным образом, чтобы выпрямить ногу в тазобедренном суставе и согнуть ее в коленном суставе. Полуперепончатая, полусухожильная и двуглавая мышцы бедра имеют определенную согласованность в центре единого мышечного массива. Они расположены в разных точках таза, но за коленом расходятся и крепятся к тыльной части большеберцовой и малоберцовой костей. Сокращение мышц задней группы бедра позволяет отвести ногу назад; движение в особенности выражено у спринтеров. Бегуну на длинные дистанции увеличение диапазона сгибания колена не нужно, так как мышцы задней группы в этом случае отвечают за движения в области бедра.

Можно условно разделить заднюю группу мышц бедра на верхнюю и нижнюю половины, хотя верхняя часть мышц является разгибателем тазобедренного сустава, нижняя часть сгибает коленный сустав и ограничивает его подвижность. У бегуна на длинные дистанции задняя группа мышц бедра имеет ограниченный диапазон движения в

коленном и тазобедренном суставах, сокращение этих мышц весьма сильное даже при малых углах сгибания ноги.

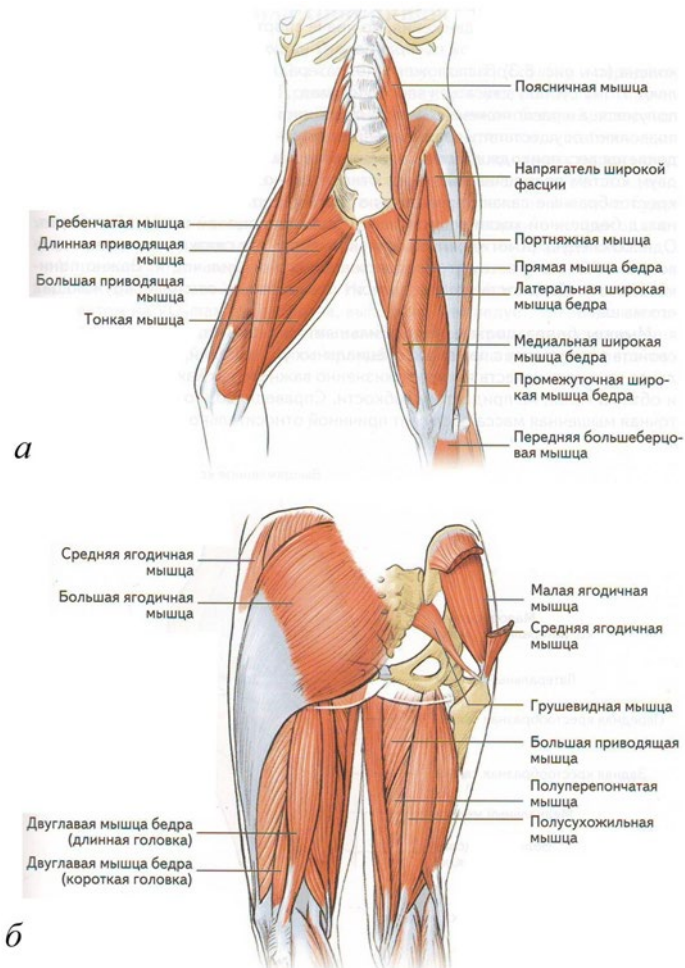
Необычно, что колено должно иметь возможность совершать скручивающие движения, но иначе спортсмен не сможет поворачивать и бежать по неровной поверхности. С наружной и внутренней стороны колена (см. рис. 43) расположены коллатеральные связки, которые позволяют этому суставу двигаться вперед и назад. Два мениска, имеющие форму полумесяца и расположенные между бедренной и большеберцовой костями, позволяют осуществлять вращательные движения в суставе, по ним распределяется вес, приходящийся на коленный сустав. Также они позволяют бедренной и большеберцовой костям поворачиваться друг относительно друга. Передняя и задняя крестообразные связки препятствуют чрезмерному движению вперед или назад бедренной кости относительно большеберцовой кости и наоборот. Однако следует отметить, что в первую очередь эти связки направляют движение колена и участвуют в поддержании его стабильности. Важно понимать, что стабильность колена зависит прежде всего от силы окружающих его мышц.

Мышцы бедра должны быть сильными и гибкими, и каждое из этих свойств развивается с помощью специальных упражнений. Поддержание баланса этих двух качеств является жизненно важным, т.к. увеличение силы и объема мышц не придает им гибкости. Справедливо и обратное: недостаточная мышечная масса послужит причиной относительной слабости.



Рис. 43. Коленные связки и ткани

Рекомендации для проведения занятий

При выполнении следующих упражнений для верхней части ног очень большое значение имеет защита коленного сустава. Так как и передняя, и задняя группа мышц бедра крепятся к колену, которое совершает скручивающие движения, чтобы адаптироваться к изменениям беговой поверхности, поворотам, бегу вверх и вниз, постоянно осуществляется стабилизация и релаксация этого сустава. Упражнения, такие как выпад, сначала могут показаться трудными, поэтому начинать их выполнение следует с отягощением

небольшого веса, который по мере освоения упражнений можно будет увеличивать. Упражнения на тренажерах помогают защитить колени за счет фиксированного диапазона движения, но это снижает их эффективность.

Упражнения для верхней части ног полезно включать в программу на вводной фазе силовой подготовки. Во время завершающей фазы возможно ввести в качестве замены плиометрические упражнения, которые позволяют прорабатывать мышцы ног, не перегружая их.

Упражнения для приводящих мышц

И.п. – сидя на стуле, ноги сжимают мяч.

1 – свести ноги (используя приводящие мышцы бедер); 2 – и.п.

Выполнить 2 подхода по 15 раз.

Методические указания: стопы не используются при выполнении движений.

Акцент делать на сведении ног с помощью медиальных широких мышц бедер.

Мышцы, участвующие в работе

Основные: длинная приводящая мышца, короткая приводящая мышца, тонкая мышца.

Дополнительные: медиальная широкая мышца бедра.

Значимость мышц для бега

Упражнение на сведение ног можно использовать и в качестве части силовой программы, и в качестве реабилитационной программы, когда необходимо укрепить вспомогательные мышцы без лишней нагрузки на коленные суставы. Многие проблемы с коленями обусловлены дисбалансом между мышцами, образующими четырехглавую мышцу, в связи с чем может происходить смещение коленной чашечки в движении. Упражнение на сведение ног укрепляет приводящие мышцы бедер, а также попутно развивает медиальные широкие мышцы бедер, предупреждая чрезмерное смещение коленной чашечки. Укрепление приводящих мышц бедра и четырехглавой мышцы способствует мощному выпрямлению ноги в толчковой фазе бегового шага.

Упражнения для четырехглавых мышц бедра

И.п. – сидя на стуле, колени находятся на одной линии с точкой опоры удержания груза, спина прямая, руками держаться за края стула.

1 – ноги вверх (до выпрямления); 2 – ноги вниз – медленно, и.п.

Выполнить 2 подхода по 15-18 раз.

Методические указания: при выполнении упражнения выпрямлять ноги, не выключая их в коленях.

Не раскачиваться, чтобы помочь движению. В случае травмы колена экстензия ног по короткой дуге является замечательной заменой стандартной экстензии ног на тренажере. Единственный недостаток состоит в том, что это упражнение не действует на весь диапазон движения, но когда боль в коленном суставе пройдет, можно будет перейти к стандартной экстензии ног с полным диапазоном движения.

Мышцы, участвующие в работе

Основные: четырехглавая мышца бедра.

Дополнительные: напрягатель широкой фасции, портняжная мышца.

Значимость мышц для бега

Экстензия ног – замечательное упражнение, поскольку оно достаточно простое в выполнении и позволяет эффективно укрепить четырехглавые мышцы. Данное упражнение равномерно прорабатывает всю четырехглавую мышцу и способствует правильному перемещению коленной чашечки. Бегуны, перенесшие травму колена, при полном выпрямлении ног могут испытывать нежелательную нагрузку на коленную чашечку. Снизить ее и при этом развить четырехглавые мышцы позволит выполнение экстензии ног по короткой дуге (последние 15-20° траектории движения). Это упражнение, эффективно развивающее силу, необходимо включить в программу вводной тренировки.

Упражнения для задней группы мышц бедра

И.п. – лежа на животе на гимнастическом коврике, голову держать ровно, вокруг голеностопа резиновая лента, привязанная к опоре.

1 – согнуть ноги в коленях; 2 – и.п.

Выполнить 2 подхода по 10-15 раз.

Методические указания: при выполнении упражнения акцент делать на задней группе мышц бедра

Мышцы, участвующие в работе

Основные: задняя группа мышц бедра.

Дополнительные: большая ягодичная мышца, малая ягодичная мышца, икроножная мышца.

Безопасность при выполнении

Распространенные ошибки при выполнении этого упражнения: пытаться помочь движению руками; слишком быстро опускать ноги; завершая движение, приводить ноги к ягодицам.

Значимость мышц для бега

В этом упражнении выполняется движение, противоположное экстензии ног на тренажере и дополняющее его. Оно направлено на укрепление задней группы мышц бедра,

что позволяет сбалансировать переднюю группу мышц бедра. Задняя группа мышц бедра активизируется во время восстановительной фазы бегового цикла, когда нога сгибается в колене, поднимая голень к ягодице. Задняя группа мышц бедра не настолько сильна, как передняя, поэтому ее следует постоянно укреплять, чтобы избежать дисбаланса. У бегунов на длинные дистанции редко бывают растяжения и разрывы мышц задней группы, но для них характерно закрепощение этой группы мышц, обусловленное проблемами с поясницей. Кроме того, причиной многих травм колена может являться ослабление задней группы мышц бедра.

Единственным недостатком упражнения является то обстоятельство, что оно укрепляет только заднюю группу мышц бедра, оставляя без внимания ягодицы, которые работают совместно с этой группой мышц в цикле бегового шага. Это действительно так, тем не менее, если включать упражнение во вводную тренировку, когда акцент делается на общем развитии силовых качеств, а не на функциональной работе, проблема невелика. Ягодичные мышцы могут попутно прорабатываться и в ходе других упражнений.

И.п. – стоя, ноги на ширине плеч, в каждой руке по гантели (см. рис. 44).

1 – шаг вперед левой ногой так, чтобы бедро оказалось параллельно полу, а голень образовала угол 90° с бедром, правая нога помогает удерживать равновесие; 2 – и.п.

Выполнить 15 раз на каждую ногу.

Методические указания: отталкиваться той ногой, которой делается шаг вперед.



Рис. 44. Выпад с гантелями

Мышцы, участвующие в работе

Основные: четырехглавая мышца бедра, задняя группа мышц бедра, большая ягодичная мышца.

Дополнительные: прямая мышца живота, наружная косая мышца живота.

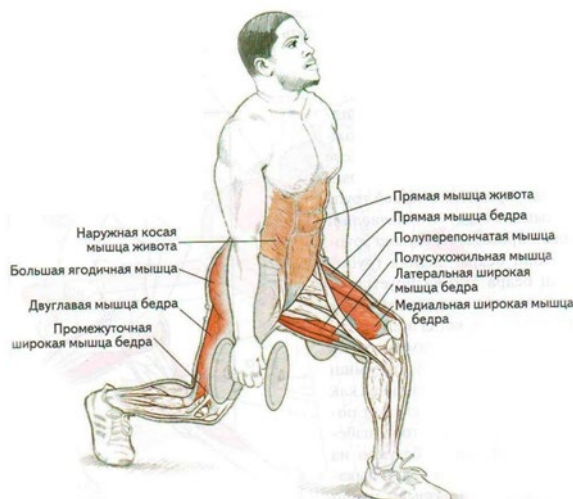
Безопасность при выполнении

Выполняя упражнение, не давать колену выходить за вертикальную линию, проходящую через носок ведущей ноги. Можно травмировать колено, которое оказывается в неустойчивом положении при выполнении этого трудного анаэробного упражнения.

Выпад с длинным шагом

Делая длинный шаг, создаются условия, при которых большая и средняя ягодичные мышцы укрепляются активнее, чем при обычном шаге. Также растягиваются подвздошно-поясничная мышца и прямая мышца бедра задней ноги.

Значимость мышц для бега

В ходе выполнения выпада укрепляются все мышцы средней части тела, задняя и передняя группы мышц бедра. Вместо гантелей можно использовать штангу, но удержание ее на плечах приводит руки в неестественное для бегуна положение. Студентам при выполнении упражнения обычно удобнее держать руки опущенными.

Упражнение замечательно подходит для второй, силовой, фазы занятий. Выпад относится к числу функциональных упражнений и с добавленным весом гантелей может эффективно развивать силу.

Наклоны вперед с согнутыми ногами

И.п. – стоя, на плечах штанга или палка с подвешенными на ней пластиковыми бутылками с водой с легким весом, ноги на ширине плеч (см. рис. 45).

1 – наклон вперед от поясницы – вдох; 2 – и.п.

Выполнить 2 подхода по 8-10 раз.

Методические указания: во время движения ягодицы отводятся назад.

Мышцы, участвующие в работе

Основные: задняя группа мышц бедра, большая ягодичная мышца.

Дополнительные: икроножная мышца, наружная косая мышца живота, внутренняя косая мышца живота.



Рис. 45. Наклоны вперед с согнутыми ногами

Значимость мышц для бега

Наклоны вперед с согнутыми ногами – простое, но очень эффективное упражнение. Наряду с укреплением задней группы мышц бедра и ягодиц, оно позволяет также растягивать мышцы, повышая эластичность соединительных тканей между мышцами и костями поясницы и таза. Эта кинетическая цепь также влияет на состояние коленей, поскольку сильная поясница в меньшей степени растягивает заднюю группу мышц бедра, что, в свою очередь, позволяет свободно перемещаться коленной чашечке.

Наклоны вперед можно выполнять и с прямыми ногами (см. рис. 46), но студентам, имеющим хронически закрепощенную заднюю группу мышц бедра, следует выполнять упражнение с согнутыми ногами, т.к. акцент делается на развитии гибкости этих мышц. Когда будет достигнута необходимая степень гибкости, можно переходить к выполнению наклонов с прямыми ногами.

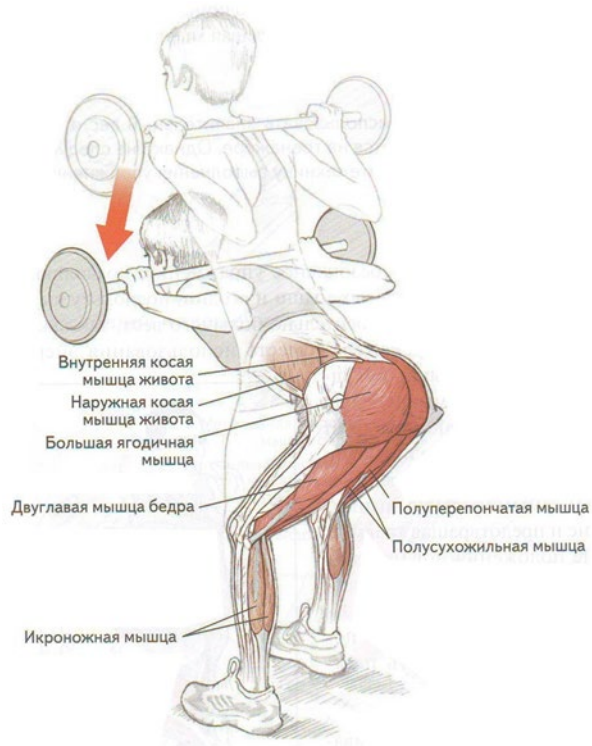

Рис. 46. Наклоны вперед с прямыми ногами

Римская становая тяга

И.п. – стоя, ноги на ширине плеч, слегка согнутые в коленях, носки разведены, в руках гантели хватом сверху (рис. 47).

1 – наклон вперед (от поясницы); 2 – и.п.

Выполнить 2 подхода по 8-10 раз.



Рис. 47. Римская становая тяга

Методические указания: при выполнении упражнения гантели не должны касаться пола. Сохранять естественный изгиб поясницы, не наклоняться слишком низко.

Мышцы, участвующие в работе

Основные: задняя группа мышц бедра, большая ягодичная мышца.

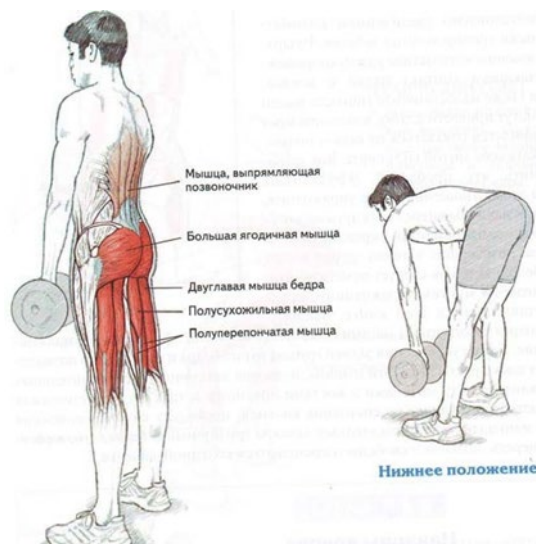
Дополнительные: мышца, выпрямляющая позвоночник.

Значимость мышц для бега

Это интенсивное упражнение делает акцент на мышцах верхней части ног, особенно задней группы мышц бедра и мышцах ягодиц. Упражнение в высшей мере функционально, поскольку в ходе его мышцы прорабатываются примерно так же, как во время бега, – во всяком случае, более функционально, чем сгибание ног на тренажере. Баланс между двумя крупными группами мышц (передней и задней группами мышц бедра) является ключевым для выпрямления ноги и толчка во время бега. Чтобы обеспечить непрерывность тренировок и избежать травм, следует ввести в тренировочную программу такие упражнения, как римская становая тяга. Упражнения помогают одновременно укрепить и растянуть заднюю группу мышц бедра.

Принимая во внимание требования, которые налагает скоростной бег на заднюю группу мышц бедра, быстро переключающиеся волокна этих мышц лучше

прорабатываются с помощью высокоинтенсивных упражнений, таких как римская становая тяга с гантелями.

Присядания

И.п. – стоя, под штангой на стойке или палкой с подвешенными на ней пластиковыми бутылками с водой, ноги на ширине плеч, носки разведены (см. рис. 48).

1 – снять штангу или палку с подвешенными на ней пластиковыми бутылками с водой со стойки и выпрямиться; 2-3 – присед, опустив корпус и бедра; 4 – и.п.

Выполнить 8-10 раз.

Методические указания: при выполнении упражнения гриф должен лечь на дельтовидные и трапециевидные мышцы (не на шею).



Рис. 48. Приседание

Мышцы, участвующие в работе

Основные: четырехглавая мышца бедра, большая ягодичная мышца, средняя ягодичная мышца, малая ягодичная мышца.

Дополнительные: задняя группа мышц бедра, наружная косая мышца живота, икроножная мышца.

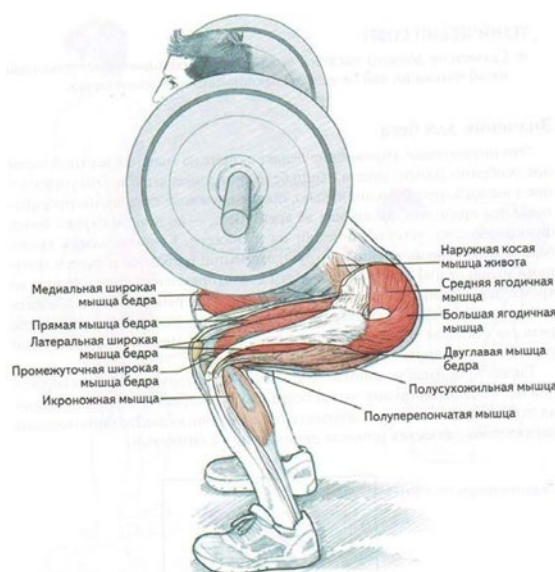
Значимость мышц для бега

В ходе приседания укрепляются преимущественно четырехглавые мышцы бедер, но т.к. в упражнении участвуют и стабилизирующие мышцы, то прорабатываются и мышцы средней части тела, задняя группа мышц бедер и мышцы голеней.

Можно использовать достаточно большой вес отягощения, хотя это необязательно сделает упражнение эффективным. Приседание следует включить в одну тренировку со становой тягой с гантелями или наклонами вперед, чтобы создать баланс между передней и задней группами мышц бедра.

Приседание развивает взрывные качества, поскольку оно сосредоточено на крупных группах мышц. Поэтому его логичнее использовать студентам, которые тренируются для участия в забегах на короткие или средние дистанции.

Упражнение можно включать вводную тренировку для всех студентов, поскольку оно делает акцент на общем развитии силовых качеств, а не на функциональной работе. Акцент на стабилизирующих мышцах средней части тела будет полезен спортсменам на любой фазе тренировочного цикла.

Приседание на одной ноге с гантелями

И.п. – стоя примерно в метре от скамьи, держа в каждой руке по гантели (рис. 49). Положить тыльную сторону стопы правой ноги на скамью позади себя.



Рис. 49. Приседание на одной ноге с гантелями

1 – присед на левой ноге до угла 90° в коленном суставе, а колено правой ноги почти касается пола; 2 – и.п., используя четырехглавые мышцы бедра.

Повторить 12 раз на каждую ногу.

Методические указания: не освоив технику выполнения упражнения, вес гантелей не увеличивать. Упражнение помогает развить приводящие мышцы бедра.

3.4. Упражнения для мышц голени и стопы

Любая структура, способная пройти тест на долговечность, имеет мощное, надежное и предпочтительно широкое основание. Идеальным примером устойчивой конструкции является пирамида, но тело человека имеет далеко не пирамидальную форму. Сохранять вертикальное положение человеку помогают лишь две устойчивые нижние конечности, усиленные относительно большими стопами, что представляет собой довольно узкое основание.

Большеберцовая кость (рис. 50) является основной костью в пределах нижней части ноги, несущей вес тела.



Рис. 50. Костные структуры и мягкие ткани голени и стопы

Она дополняется более тонкой малоберцовой костью, расположенной с наружной стороны голеностопного сустава. Мышцы, прикрепленные к этим костям, управляют движением голеностопного сустава, плюсны и фаланг пальцев стопы. Голеностопный сустав двигается почти исключительно вперед и назад, но семь костей, составляющих предплюсну, расположены так, что стопа может совершать вращательные движения в плюснефаланговом и подтаранном суставах. Это позволяет каждой стопе поворачиваться наружу и внутрь, чтобы адаптироваться к беговой поверхности [3, 4].

С землей контактируют только три кости ступни. Пятку образует пяточная кость, которая с первой и пятой головками плюсны образует треугольник. Между этим подобием треножника расположен комплекс, состоящий из таранной, кубовидной, ладьевидной и трех клиновидных костей, которые расположены друг напротив друга так, что могут подниматься, образуя арку по длине каждой стопы совместно с пятью костями предплюсны. Они не только меняют положение стопы, чтобы приспособиться к поверхности под ногами, но и позволяют ей совершать движения в стороны. Кости предплюсны формируют верхнюю часть свода стопы и обеспечивают движения стопы наружу или внутрь. Это движение позволяет при беге или ходьбе использовать или внутреннюю, или наружную сторону стопы.

Сила голени, позволяющая осуществлять толчок, обеспечивается двумя мышцами, относящимися к задней группе (рис. 51). Глубокая камбаловидная мышца, соединяясь с икроножной, формирует ахиллово сухожилие, которое крепится к пяточной кости. Сокращение этих мышц обеспечивает разгибание стопы, а более глубокий слой мышц – ее сгибание. К числу этих глубоких мышц относятся длинный сгибатель пальцев, длинный сгибатель большого пальца стопы и задняя большеберцовая мышца.



Рис. 51. Голень и стопа: *а* – вид сзади; *б* – вид спереди

Передняя группа мышц голени расположена между малоберцовой и большеберцовой костями. Она окружена относительно жесткой фиброзной оболочкой, заключающей в себе переднюю большеберцовую мышцу, длинный разгибатель пальцев и длинный разгибатель большого пальца стопы. Эти мышцы проходят через фронтальную часть голеностопного сустава и крепятся к костям плюсны, предплюсны и пальцев, позволяя поднимать стопу вверх. Им не приходится генерировать столько силы, сколько задней группе мышц голени, поэтому они менее развиты. Дополнительную латеральную устойчивость голеностопного сустава и тыльной части ноги обеспечивают малоберцовые мышцы, которые берут начало от малоберцовой кости и проходят по латеральной стороне голеностопного сустава, заканчиваясь с наружной стороны костей плюсны.

Очень большую силу генерирует ахиллово сухожилие. Его травма сопровождается сильной болью, поскольку эти ткани обильно снабжены нервными окончаниями. Травмированное ахиллово сухожилие очень долго заживает по причине плохого снабжения кровью. Примерно то же самое можно сказать и о подошвенной фасции, которая берет начало от пяточной кости и крепится к основанию костей плюсны. Она представляет собой жесткую полосу фиброзной ткани, самая слабая точка которой расположена у пятки. Если стопу рассматривать в двух измерениях изнутри, то можно увидеть, что подошвенная

фасция представляет собой горизонтальное основание треугольника, образованного костями плюсны и предплюсны.

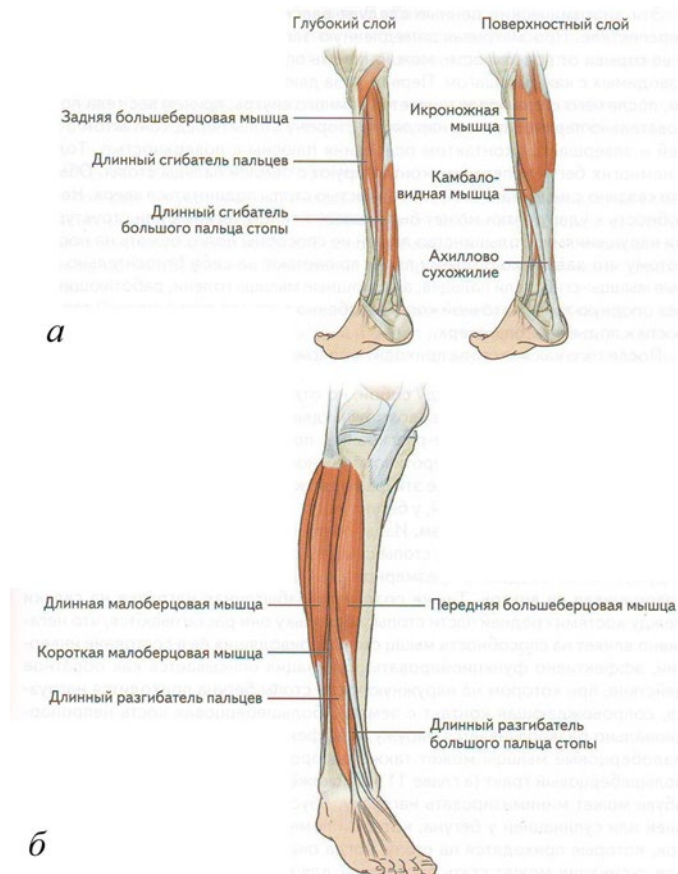
Эти анатомические данные следует рассматривать в функциональной перспективе. Просматривая замедленную запись контакта стопы с землей и ее отрыва от поверхности, можно понять особенности движений, воспроизводимых с каждым шагом. Первая фаза движения называется ударом пятки, после чего стопа поворачивается немного внутрь, причем вес тела последовательно переносится на наружную сторону стопы перед контактом с землей и завершается контактом основания плюсны с поверхностью. Только у немногих бегунов первыми контактируют с землей пальцы стопы. Обычно это связано с недостаточной способностью стопы подниматься вверх. Неспособность к удару пятки может быть вызвана генетическими или структурными нарушениями. Большинство людей не способны долго бежать на носках, потому что задачу по подъему пятки принимают на себя относительно слабые мышцы-сгибатели пальцев, а не мощные мышцы голени, работающие через опорную точку пяточной кости, особенно в случае ограниченной способности к подъему стопы вверх.

После того как вся стопа приходит в соприкосновение с землей, движение продолжается в обратной последовательности: отрыв пятки, перекал по наружной стороне плюсны, толчок носком стопы. Во время этой фазы движения все мышцы сокращаются или расширяются в постоянном ритме, хотя и не одновременно.

Существует три связанных между собой, но отдельных движения. В подтаранном и голеностопном суставах возможны движения в трех плоскостях: отведение-приведение, сгибание-разгибание, поворот стопы наружу и внутрь. Супинация описывается как противоположное движение. Стопа каждой ноги с каждым шагом проходит все эти фазы движения. Когда пронация или супинация становится избыточной, у бегуна могут возникнуть проблемы, которые приведут к болям или травмам. Избыточная пронация, когда нога контактирует с землей плоско, а свод стопы смещается внутрь и пальцы обращаются наружу, может создавать чрезмерное давление на большеберцовую кость, поворачивая ее внутрь. Также создается избыточная нагрузка на связки между костями средней части стопы, поскольку они растягиваются, что негативно влияет на способность мышц стопы, приводящих ее в состояние инверсии, эффективно функционировать. Супинация описывается как обратное действие, при котором на наружную часть стопы бегуна приходится нагрузка, способствующая контакту с землей. Большеберцовая кость непропорционально разворачивается наружу, и эффект дополнительной нагрузки на малоберцовые мышцы может также распространяться и на подвздошно-большеберцовый

тракт. Из-за нагрузок, которые приходится на стопу, когда она слишком подвижна, избыточная супинация может стать проблемой для бегуна на длинные дистанции.

Еще одна анатомическая особенность – высокий ригидный свод стопы, как с избыточной супинацией, так и без нее, и уплощенный свод стопы, как с избыточной пронацией, так и без нее. В обоих этих случаях недостаток гибкости с высокой степенью вероятности может приводить к механическим недостаткам, которые не позволят бегунам развивать скорость, на которую они в потенциале способны.

Исходя из этого, пронация описывается как отведение, разгибание и поворот стопы внутрь, то есть как движение, совершаемое в трех плоскостях.

Рекомендации для проведения занятий

Некоторые из упражнений, выполняемых стоя, можно делать, стоя попеременно на одной ноге. Этот тип движения способен значительно укрепить целевые мышцы, задействовав все основные мышцы ноги, в том числе самые слабые, чтобы обеспечить равновесие при правильном выполнении упражнения.

Упражнения, которые требуют устойчивости, задействуют мышцы средней части тела и бедер для поддержания правильной формы. Выполнение упражнений в положении стоя на одной ноге позволяет задействовать эти специфические мышцы, а также развить силу мышц средней части тела или, при большем количестве повторений, выносливость.

Упражнения для голени и ахиллова сухожилия

И.п. – стоя на степ-платформе носком правой ноги, согнуть левую ногу в колене под углом 90°, руки с гантелями вниз (см. рис. 52).

1 – подъем на носке правой ноги; 2 – и.п.

Выполнить 15 раз на правую ногу, затем сменить ногу.

Методические указания: при выполнении упражнения удерживать стойку за счет напряжения брюшного пресса, ногу в колене полностью не выпрямлять.

Мышцы, участвующие в работе

Основные: икроножная мышца, камбаловидная мышца.



Рис. 52. Подъем на носке правой ноги

Дополнительные: передняя большеберцовая мышца, короткая малоберцовая мышца, длинный сгибатель пальцев.

Мягкие ткани, участвующие в работе

Основные: ахиллово сухожилие.

Безопасность при выполнении

Количество повторений ограничивается появлением характерных мышечных болей, сигнализирующих об усталости. Но до усталости следует работать только в том случае, если вы выполняете всего один подход. В среднем достаточно выполнить 1-3 подхода. Вес гантелей меняет эффект тренировки.

Значимость мышц для бега

Подъем на носке одной ноги должен стать основным упражнением программы силовой подготовки любого бегуна. Это многофункциональное упражнение легко выполнять, к тому же оно требует минимального снаряжения. Основной его целью является развитие силы, что позволяет предупреждать травмы. Оно также может использоваться для реабилитации после травм ахиллова сухожилия и мышц голени. Упражнение не следует выполнять, если бегун все еще переживает первоначальные последствия травмы, но после некоторого периода восстановления, ориентируясь на самочувствие или объективные данные, полученные с помощью МРТ, можно приступать к тренировке.

Привнесение эксцентрической (негативной) компоненты (удлинение мышцы) повышает значимость этого упражнения, направленного на укрепление ахиллова сухожилия и мышц голени. Эксцентрические движения очень эффективны, если мышцы сокращаются эксцентрически, они могут выдержать большую нагрузку. Существует предположение, утверждающее, что движения, сопровождающиеся эксцентрическими

сокращениями, развивают быстро переключающиеся мышечные волокна, поэтому благодаря им хорошо укрепляются мышцы.

И.п. – стоя на платформе, на плечах палка с подвешенными на ней пластиковыми бутылками с водой, ноги немного согнуты в коленях, верхняя часть тела прямая, брюшной пресс стабилизирует корпус.

1 – подъем на носках; 2 – и.п., полная растяжка задней группы мышц голени.

Повторить 10-12 раз.

Методические указания: при выполнении упражнения акцент делать на задней группе мышц голени.

Мышцы, участвующие в работе

Основные: икроножная мышца, камбаловидная мышца.

Дополнительные: передняя большеберцовая мышца, короткая малоберцовая мышца.

Мягкие ткани, участвующие в работе

Основные: ахиллово сухожилие.

Значимость мышц для бега

Подъем на носках является еще одним упражнением, позволяющим укреплять комплекс задней группы мышц голени и ахиллово сухожилие. Акцент делается на икроножной мышце, которая составляет большую часть мышечного комплекса голени, однако упражнение задействует также и мелкие мышцы. Упражнение следует выполнять вместе с подъемом на носке одной ноги, чтобы эффективно проработать заднюю группу мышц голени. Его также можно делать независимо от других упражнений, когда задачей тренировки является выполнение по одному упражнению для каждой части тела.

Ахиллово сухожилие и мышцы голени принимают на себя основную часть амортизации удара при контакте пятки с беговой поверхностью. Если спортсмен использует не обычные кроссовки, а облегченные беговые туфли на низком каблуке, удар становится еще сильнее. Чтобы минимизировать ударную нагрузку и улучшить способность к толчку, все бегуны должны развивать силу мышц голени, включая в свою тренировочную программу соответствующие упражнения. Эти упражнения можно выполнять на любой стадии тренировочного цикла, с особым акцентом во время фазы тренировочных забегов, если тому не препятствуют травмы.

Подъем на носках сидя

В ходе подъема на носках стоя и подъема на носках сидя прорабатываются одни и те же мышцы, отличаются же эти упражнения степенью проработки камбаловидных мышц. Выполняя упражнение в положении сидя, в меньшей степени задействуются икроножные мышцы и в большей степени – не такие крупные камбаловидные.

Укрепление камбаловидных мышц усиливает толчок от беговой поверхности. Укрепление и растяжка камбаловидных мышц помогают предупредить травмы ахиллова сухожилия, уменьшив дополнительное растяжение [11].

Упражнение для стопы

И.п. – сидя на полу, ноги прямо, удерживать в руках концы натянутой резиновой ленты, закрепить ее среднюю часть на поверхности стопы в области плюсны (рис. 53).



Рис. 53. Отведение носка с резиновой лентой

1 – носки вперед; 2-3 – удержать в этом положении 1-2 с; 4 – и.п.

Повторить 15-20 раз.

Методические указания: при выполнении упражнения отвести носки максимально вперед, руки прямые.

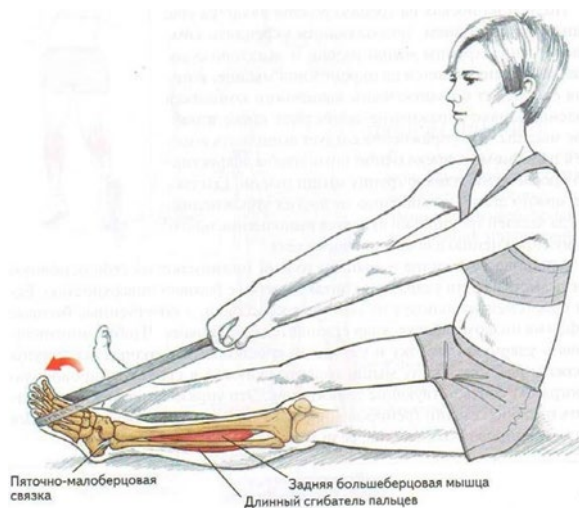
Мышцы, участвующие в работе

Основные: задняя большеберцовая мышца, длинный сгибатель пальцев.

Мягкие ткани, участвующие в работе

Основные: задняя таранно-малоберцовая связка, пяточно-малоберцовая связка (рис. 54).



Рис. 54. Работающие мягкие ткани

Значимость мышц для бега

Упражнение развивает силу и подвижность стопы и голеностопного сустава, позволяя предупреждать травмы, возможные при беге по неровной поверхности, а также помогает ноге эффективнее работать в фазе опоры (устойчивого положения).

Так как оно выполняется без отягощений, его можно делать ежедневно в качестве реабилитационного при растяжении связок голеностопного сустава или в качестве укрепляющего для повышения силы и гибкости. Поскольку можно задавать степень натяжения резиновой ленты, каждое повторение упражнения можно усложнять или упрощать. Акцент следует делать на плавное, без рывков, движение и достаточное натяжение ленты, которое легко регулируется, если тянуть на себя или отпустить ее концы.

И.п. – сидя на столе, свесить ноги, согнутые в коленях. Закрепить на середине правой стопы манжету, обеспечивающую достаточную нагрузку на голень, туловище держать прямо, руки вниз (рис. 55).

1 – поднять носок правой ноги; 2 – и.п.

Выполнить 10 раз каждой ногой.

Методические указания: при выполнении упражнения не качать ногами, чтобы помочь движению носков.



Рис. 55. Подъем носка с манжетой

Безопасность при выполнении

Выполнять упражнение до появления ощущения усталости. Переместить отягощение на левую ногу и повторить упражнение. Скорость выполнения движения должна быть невысокой, но мышцы стопы и связки голени должны работать динамично.

Мышцы, участвующие в работе

Основные: передняя большеберцовая мышца.

Мягкие ткани, участвующие в работе

Основные: передняя таранно-малоберцовая связка, пяточно-малоберцовая связка, подошвенная связка (рис. 56).

Значимость мышц для бега

Упражнение выполняется без отягощения, поэтому его можно делать ежедневно в качестве реабилитационного или укрепляющего для повышения силы и гибкости. В зависимости от целей можно менять вес отягощения. Например, больший вес с меньшим количеством повторений и подходов позволяет укреплять мышцы. Меньший вес позволяет выполнить большее число повторений и подходов, что развивает выносливость и гибкость.



Рис. 56. Работающие мягкие ткани

Подъем носка с резиновой лентой

Подобно отведению носка, подъем носка также можно выполнять с резиновой лентой. Эти упражнения можно совместить и выполнять попеременно: сначала отводить носок, преодолевая натяжение ленты, затем, удерживая сопротивление, поднимать носок до тех пор, пока он не придет в положение, из которого его вновь можно отводить.

И.п. – сидя на скамье, голеностопные суставы выходят за край скамьи. Вытянуть носки ног и обвязать их резиновой лентой так, чтобы стопы находились на расстоянии примерно 15 см (рис. 57).

1 – повернуть стопы внутрь; 2-3 – максимально развести в стороны; зафиксировать положение на 3-5 с; 4 – и.п.

Выполнить 2 подхода по 15-20 раз.



Рис. 57. Разведение стоп с резиновой лентой

Методические указания: при выполнении упражнения удерживать корпус, с опорой рук о скамью. Повтор упражнения через 3-5 секунд.

Мышцы, участвующие в работе

Основные: длинная малоберцовая мышца, короткая малоберцовая мышца, длинный разгибатель пальцев (рис. 58).



Рис. 58. Прорабатываемые мышцы

Значимость мышц для бега

Пронация является результатом движения в трех плоскостях, а не только в одной. Во время сгибания стопы эверсия (пронация + отведение) контролируется преимущественно длинной малоберцовой мышцей; во время разгибания стопы – короткой малоберцовой мышцей. Это упражнение выполняется в положении с вытянутым носком, поскольку так его легче выполнять, особенно спортсменам с избыточной пронацией. Бегуны с недостаточной пронацией также получают пользу от этого упражнения, поскольку, выполняя его, они совершают движение, которое нельзя назвать естественным для их стоп.

3.5. Упражнения для восстановления мышечных групп

И.п. – стоя правым боком к стене, скрестить ноги так, чтобы правая нога к стене находилась сзади, для равновесия опереться о стену правой рукой (рис. 59).

1 – наклон правым бедром к стене; 2 – и.п.

Повторить 12-15 раз в каждую сторону.



Рис. 59. Растяжка подвздошно-большеберцового тракта в положении стоя

Методические указания: при выполнении упражнения постараться коснуться стены, если это удастся (стопы не отрываются от пола), зафиксировать положение на 15-30 с.

И.п. – сидя на полу, вытянув левую ногу перед собой, правую ногу перенести через нее, согнув в колене и поставив ступню на пол.левой рукой упор в пол, правой рукой придерживать колено (рис. 60).

1-3 – колено потянуть вовнутрь, зафиксировать положение на 15-30 с; 4 – и.п.

Выполнить 5-6 раз, после чего поменять и.п.



Рис. 60. Растяжка подвздошно-большеберцового тракта в положении сидя

Методические указания: при выполнении упражнения стопу от пола не отрывать.

Мышцы, участвующие в работе

Основные: большая ягодичная мышца, напрягатель широкой фасции.

Мягкие ткани, участвующие в работе

Основные: подвздошно-большеберцовый тракт.

Значимость мышц для бега

Закрепощенность подвздошно-большеберцового тракта обычно является результатом супинации. Инверсия стопы может вызывать закрепощенность подвздошно-большеберцового тракта и мышц голени, а также боли в колене.

Но бегуны, корректирующие избыточную пронацию с помощью ортопедических вкладок, зачастую создают недостаточную пронацию, что приводит к такой же травме. Выполнение растяжки подвздошно-большеберцового тракта в положении сидя и стоя поможет растянуть эту жесткую полосу мягкой ткани, предупреждая нежелательное трение о надмыщелок бедренной кости, расположенный в области коленного сустава. Эти упражнения можно выполнять несколько раз в день.

И.п. – стоя между двумя стенами, вытянуть руки в стороны на уровне плеч (рис. 61).

1 – согнуть правую ногу в колене под углом 90° ; 2-3 – глаза закрыть, зафиксировать положение на 15-30 с; 4 – и.п.

Выполнить 5-7 раз каждой ногой.



Рис. 61. Удержание равновесия для развития проприоцепции

Методические указания: при выполнении упражнения поднять колено так, чтобы угол между бедром и корпусом составил 90° .

Мышцы, участвующие в работе

Основные: длинная малоберцовая мышца, короткая малоберцовая мышца.

Мягкие ткани, участвующие в работе

Основные: подошвенное сухожилие.

Значимость мышц для бега

Упражнение имеет нейромышечную и физиологическую составляющие. Может потребоваться некоторое время, чтобы научиться удерживать равновесие, но даже в этом

процессе стопа и голень работают, потому что данное упражнение эффективно также и в том случае, если нельзя найти баланс мгновенно.

И.п. – стоя лицом к стене, упор руками в стену, правая нога сзади, стопа плотно прижата к полу, левая нога согнута в колене так, что стопа находится на одной вертикали с бедром (рис. 62).

1 – пяткой правой ноги давить в пол; 2-3 – удерживать статическую растяжку 15-30 с; 4 – и.п.

Выполнить 5-7 раз каждой ногой ноги.



Рис. 62. Растяжка голени стоя

Методические указания: можно делать повторения каждой ногой поочередно.

Мышцы, участвующие в работе

Основные: икроножная мышца, камбаловидная мышца, задняя группа мышц бедра.

Значимость мышц для бега

Бегуны с нейтральной или избыточной пронацией часто испытывают закрепощенность мышц голени. Растяжка поможет избавиться от болей в хронически травмированных голених и позволит предупредить травмы данной области, поддерживая мышцы в тонусе.

И.п. – стоя ногами на платформе, пятки на весу, упор руками в стену (рис. 63).

1 – максимально подняться на головках костей плюсны обеих стоп; 2 – и.п.

Выполнить 10 раз.



Рис. 63. Подъем на носках стоя с эксцентрической составляющей:

a – исходное положение; *b* – конечное положение

Методические указания: при выполнении упражнения не опускать пятки слишком низко, это создаст чрезмерную нагрузку на ахиллово сухожилие, максимальный подъем фиксировать.

Мышцы, участвующие в работе

Основные: икроножная мышца, камбаловидная мышца.

Мягкие ткани, участвующие в работе

Основные: ахиллово сухожилие.

Значимость мышц для бега

Упражнение позволяет осуществлять концентрическое сокращение (укорочение) мышц голени во время подъема пятки, а также эксцентрическое сокращение (удлинение) мышц голени во время опускания пятки. Добавление эксцентрической (или негативной) составляющей движения повышает эффективность упражнения. Выявлено, что выполнение упражнений с эксцентрической составляющей сокращает время восстановления после травмы.

Восстановление задней группы мышц бедра

И.п. – сидя на скамье, правую прямую ногу положить на скамью, левую опустить на пол, ступню прижать к полу.

1 – наклон вперед от бедер, зафиксировать положение на 10 с; 2 – и.п.

Выполнить 4-6 раз на каждую ногу.

Методические указания: упражнение способствует растяжению задней группы мышц бедра.

Мышцы, участвующие в работе

Основные: задняя группа мышц бедра.

Дополнительные: грушевидные мышцы.

Безопасность при выполнении

Не тянуться вперед руками или обхватывать щиколотку, это может ухудшить технику выполнения упражнения и сделать растяжку менее эффективной. Выпрямлять ногу в колене необязательно. Выполняя упражнение с прямой ногой, в большей степени растягиваются сухожилия, а не задняя группа мышц бедра.

Значимость мышц для бега

Стиль бега с мелкими и частыми шагами, даже если спортсмен и показывает в среднем неплохие результаты, оказывается проигрышным при ускорении темпа бега или на финальном спринте. Упражнение помогает увеличить длину шага, не создавая чрезмерной нагрузки на поясницу и область крестца, что позволит дольше поддерживать длинный шаг, и в итоге улучшит беговые показатели.

Жим коленом сидя

И.п. – сидя, упор спиной о стену, обе ноги немного согнуты в коленях, пятки на полу.

1 – медленно выпрямить правую ногу в колене; 2 – и.п.; 3 – медленно выпрямить левую ногу в колене; 4 – и.п.

Выполнить 4-6 раз на каждую ногу.

Методические указания: при выполнении упражнения зафиксировать положение на 6 с.

Мышцы, участвующие в работе

Основные: медиальная широкая мышца бедра.

Дополнительные: прямая мышца бедра, латеральная широкая мышца бедра, промежуточная широкая мышца бедра, задняя группа мышц бедра, икроножная мышца.

Мягкие ткани, участвующие в работе

Основные: задняя крестообразная связка, связки тазобедренного сустава.

Безопасность при выполнении

Правильно выполняя упражнение, ощущается растяжка с тыльной стороны колена, а на медиальной стороне колена можно увидеть мышечный бугор, который указывает на сокращение медиальной широкой мышцы бедра. Повторить упражнение 10 раз каждой ногой.

Значимость мышц для бега

Боли в колене являются основной проблемой для многих бегунов. Упражнение укрепляет медиальную широкую мышцу бедра и отчасти противодействует латеральной тяге четырехглавой мышцы бедра, которая является причиной смещения и болей в области

коленной чашечки. Не существует иного неоперационного решения этой проблемы, кроме развития медиальной широкой мышцы бедра. Данное упражнение должно занять важное место в тренировочных занятиях каждого студента, занимающегося бегом.

И.п. – лежа на спине на полу, ноги вместе, руки вдоль туловища (рис. 64).

1 – поднять левую согнутую в колене ногу под углом 90° , зафиксировать положение на 15-30 с; 2 – и.п.

Выполнять не более 5 повторений 2-3 раза в день на каждую ногу.



Рис. 64. Упражнение «колени к груди»

Методические указания: при выполнении упражнения обхватить левую ногу, растяжка мышц поясницы и верхней части ягодиц, одновременно удерживать правое бедро прижатым к полу.

Мышцы, участвующие в работе

Основные: задняя группа мышц бедра.

Дополнительные: грушевидная мышца; мышца, выпрямляющая позвоночник.

Значимость мышц для бега

Обычно бегуны игнорируют состояние поясницы – до тех пор, пока не появляются боли. Это и последующие упражнения помогут вернуть пояснице силу и гибкость, что особенно важно, если бегать вверх или вниз по склону.

Спина способна приспособиться к изменениям наклона поверхности; с увеличением подвижности в бедрах и пояснице длина шага также возрастет. Как и во всех упражнениях, растяжка должна вызывать ощущение некоторого дискомфорта, но не боли.

И.п. – стоя на расстоянии 45 см от стены, ноги на ширине плеч, носки обращены внутрь (рис. 65).



Рис. 65. Жим к стене

1-3 – прижать таз к стене (отрегулировать расстояние до стены и угол поворота носков так, чтобы обеспечить лучшую растяжку камбаловидной мышцы), зафиксировать положение на 15-30 с; 4 – и.п.

Выполнить 6-8 раз.

Методические указания: при выполнении упражнения пятки от пола не отрывать.

Мышцы, участвующие в работе

Основные: камбаловидная мышца, икроножная мышца, передняя большеберцовая мышца.

Значимость мышц для бега

Рассеянные боли в передней части голени могут свидетельствовать о проблемах с мягкими тканями или большеберцовой костью, обусловленных избыточной пронацией, однако боли, связанные с мягкими тканями, зачастую связаны с горизонтальным отведением средней части стопы. Упражнение помогает предупредить мышечные боли в передних пучках икроножных мышц. Его можно делать несколько раз в день, упражнение дает эффект, если его выполнять регулярно.

И.п. – сидя на стуле со спинкой (рис. 66).



Рис. 66. Подъем пятки

1-3 – поднять пятку левой ноги, повернуть стопу, как балерина, зафиксировать положение на 15 с; 4 – и.п.

Повторить по 10 раз на каждую ногу.

Методические указания: упражнение выполнять по 2-3 раза в день. И.п. – сидя на стуле со спинкой, закрепить резиновый бинт (рис. 67).

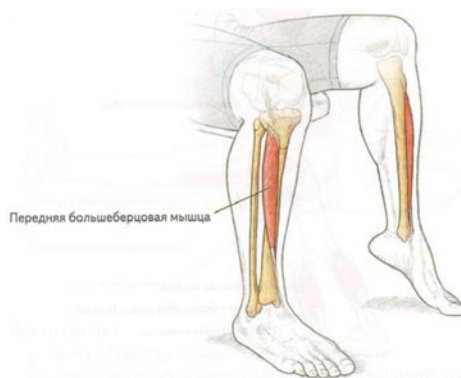

Рис. 67. Упражнение с резиновой лентой

1-3 – поднять пятку левой ноги, повернуть стопу, как балерина, с резиновым бинтом, зафиксировать положение на 15 с; 4 – и.п.

Повторить по 10 раз на каждую ногу.

Методические указания: упражнение выполнять по 2-3 раза в день.

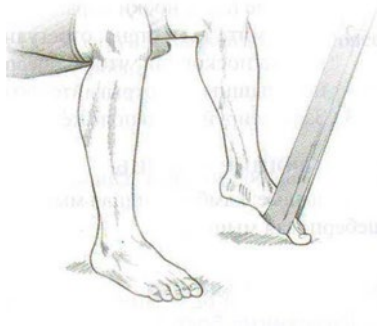
Мышцы, участвующие в работе

Основные: передняя большеберцовая мышца.

Значимость мышц для бега

Функция передней большеберцовой мышцы заключается в том, чтобы придавать гибкость голеностопному суставу и стопе. Мышца позволяет сохранять стабильность во время бега по неровной поверхности, поскольку она помогает регулировать положение стопы и соответственно всей ноги. Поэтому продолжительный бег по пересеченной местности активно задействует переднюю большеберцовую мышцу. Если эта мышца не тренирована, она быстро устает, и темп бега замедляется. Кроме того, увеличивается вероятность растяжения голеностопного сустава. Укрепив переднюю большеберцовую мышцу, можно ограничить пронацию и супинацию стопы, что имеет большое значение для исключения дальнейших проблем.

И.п. – лежа на полу, ноги согнуты в коленях, ступни прижаты к полу, руки на бедрах (рис. 68).



Рис. 68. Частичный подъем корпуса

1 – поднять руки на 5-10 см, медленно поднять голову и плечи от пола; 2-3 – потянуться руками к коленям и зафиксировать положение на 10 с; 4 – и.п.

Выполнить 5-8 раз.

Методические указания: при выполнении упражнения акцент делать на медленном выполнении движения.

Мышцы, участвующие в работе

Основные: прямая мышца живота.

Дополнительные: поперечная мышца живота, наружная косая мышца живота, внутренняя косая мышца живота.

Значимость мышц для бега

Стабильность средней части тела имеет для бегуна огромное значение. Слабый брюшной пресс не способен поддерживать спину. Под весом верхней части тела корпус утрачивает вертикальное положение, движение во время бега затрудняется и становится болезненным. Упражнение помогает укрепить связь между брюшным прессом и нижними конечностями, а также делает подъем колена более мощным, что, в свою очередь, позволяет поддерживать достаточную длину бегового шага.

И.п. – упор сзади, сидя на полу, правая нога прямая, левая согнута в колене (рис. 69).

1-3 – отвести носок наружу и медленно поднять ногу на 15 см (удержать ее прямой), зафиксировать положение на 10 с; 4 – и.п.

Выполнить упражнение 10 раз за 10 секунд, затем тоже левой ногой.

Методические указания: при выполнении упражнения положение носка следует менять, чтобы равномерно проработать все мышцы передней группы. В первое время отягощения не использовать, по мере улучшения тренированности вес можно постепенно увеличивать до 5 кг.

Мышцы, участвующие в работе

Основные: медиальная широкая мышца бедра.

Дополнительные: прямая мышца бедра, промежуточная широкая мышца бедра, латеральная широкая мышца бедра.

Прорабатываемые мышцы

Основные: большеберцовая коллатеральная связка, сухожилие надколенника.



Рис. 69. Подъем прямой ноги сидя

Значимость мышц для бега

Очень многие тренеры уделяют основное внимание общему развитию четырехглавых мышц, не понимая роли медиальной широкой мышцы бедра в предупреждении болей в коленном суставе. Упражнение является наиболее эффективным способом укрепления медиальной широкой мышцы бедра и предупреждения болей в колене.

Глава 4. ОБЩАЯ ФИЗИЧЕСКАЯ ПОДГОТОВКА

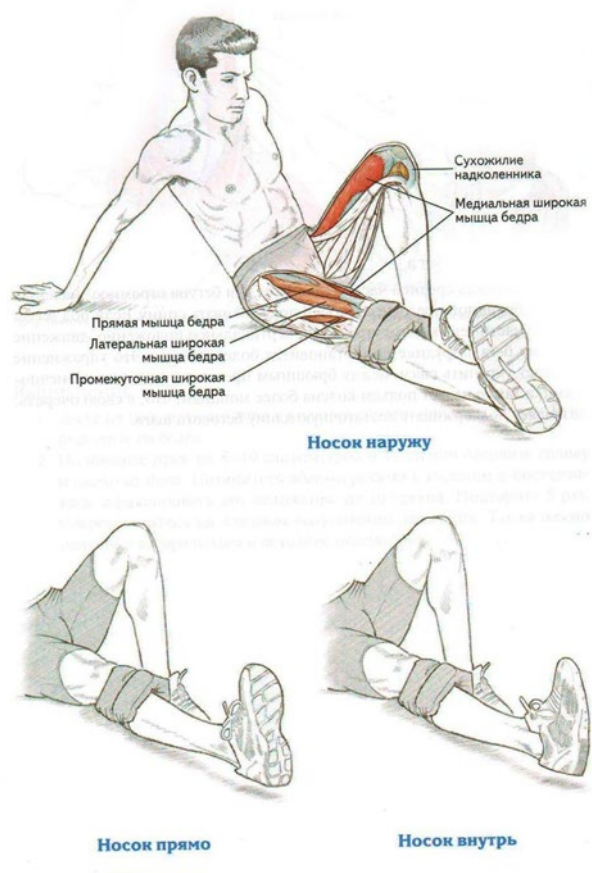
Общая физическая подготовка является важным элементом занятий, т.к. она способствует предупреждению травм на занятиях с высокой ударной нагрузкой. Показательным примером таких упражнений является бег. Заменяв беговую тренировку на суше тренировкой в воде, возможно значительно снизить ударную нагрузку, сохранив при этом все преимущества аэробной тренировки сердечно-сосудистой системы. Включив в

программу силовых тренировок плиометрические упражнения, можно укрепить мышцы, что позволит лучше переносить нагрузки, сопровождающие долгие тренировочные забеги. Плиометрические упражнения также помогут восстановиться после травмы (если выполнять их в соответствующее время) и сделать бег более экономичным.

Бег в воде

Большинство спортсменов знакомятся с бегом в воде в ходе реабилитационной программы после травмы, которая не позволяет им бегать по суше. Бег в воде является средством поддержания здоровья сердечно-сосудистой и сердечно-респираторной систем. Однако бег в воде может использоваться не только как инструмент реабилитации после травмы. Бег в воде, особенно в глубокой воде (БГВ), отлично предупреждает травмы, обусловленные длительными нагрузками и связанные с большим объемом аэробных тренировок. Кроме того, функционально бег в воде отличается от бега по суше, что расширяет физические возможности спортсмена.

Бег в мелкой воде (БМВ) является вполне приемлемой альтернативой БГВ, и польза этого упражнения в значительной степени определяется техникой и интенсивностью его выполнения. Поскольку БМВ требует удара о дно бассейна, он имеет ударную составляющую (хотя сила удара смягчается плотностью воды). Для студента, восстанавливающегося после травмы, бег в мелкой воде может быть травмоопасным. Вместе с тем овладеть равновесием и техникой выполнения упражнения проще при БМВ, так как в этом случае нога ставится привычным образом. Для центрирования тела используется меньше мышц, чем в БГВ, а также увеличивается период контакта ноги с поверхностью.

В ходе занятий при БГВ важно сохранять правильное положение тела (рис. 70). Глубина воды должна быть достаточной для того, чтобы над поверхностью воды оставались только верхняя часть плеч, шея и голова, бегун не должен полностью касаться дна бассейна ступней. У бегунов телесного жира меньше, чем у пловцов, что снижает их плавучесть. Поэтому необходимо использовать средство, поддерживающее это качество. Иначе положение тела изменится и большая нагрузка придется на верхнюю часть тела и руки, чтобы удержать тело на плаву.



Рис. 70. Правильное положение тела при беге в глубокой воде

Освоившись в воде, необходимо принять положение, сходное с тем, которое принимается, когда выполняется бег по суше. Держать голову прямо, немного наклониться вперед от поясницы, грудь вперед, плечи отведены назад. Согнуть руки в локтях под углом 90° , движение рук начинается от плеч. Кисти рук удерживать в нейтральном положении, ладони не сжимать, но держать более твердо, чем на суше, чтобы преодолевать сопротивление воды (см. рис. 71). Очень пригодится сила, нарабатанная такими упражнениями, как подъем на предплечье и обратный подъем на предплечье.



Рис. 71. Неправильное положение тела при беге в глубокой воде

Работа ног больше похожа на бег в высоком темпе, чем на аэробный бег, поскольку для преодоления сопротивления воды требуется достаточная сила. Бедро следует поднимать под углом примерно 75° . Затем нога почти полностью выпрямляется (без выключения в колене), сгибается, подтягивается практически к самой ягодице – и цикл повторяется для другой ноги.

В течение цикла бегового шага стопа меняет свое положение от нейтрального положения (вообразить себя стоящим на плоской поверхности) до полного сгибания. Это движение ноги способствует улучшению техники бега, а также повышает стабильность суставов и мышечную силу в результате преодоления сопротивления воды.

Так как бег осуществляется в неестественной для бегуна тренировочной среде и создается сопротивление движениям рук и ног, поначалу студенты используют

неправильную форму БГВ. В частности, часто загребают передней ногой вместо того, чтобы резко опускать ее вниз. Ошибка вызвана усталостью задней группы мышц бедра, наступающей из-за необходимости преодолевать сопротивление воды. В результате страдает техника выполнения движения. Чтобы исправить ошибку, при первом же появлении усталости следует отдохнуть. Не спешить, в противном случае только закрепится неправильная форма, но и не улучшится физическая подготовка [4].

Техника БГВ (см. рис. 70) напоминает технику бега по суше, это лучшая техника бега в глубокой воде. Альтернатива – бег с высоким подъемом колена, но все же она менее эффективна в плане отработки правильной техники. Она очень напоминает технику, используемую для работы на степпере. Сходство с бегом проявляется только на фазе подъема ноги, поэтому мышцы тренируются не совсем так, как требуется бегуну.

Бег в глубокой воде эффективен, так как подобен бегу по суше, позволяет повышать частоту сердцебиений. В связи со спецификой преодоления сопротивления воды он требует приложения большей силы, позволяя эффективнее укреплять мышцы и избегать травм, связанных с избыточной нагрузкой, характерных для бега по суше. В частности, бег в глубокой воде исключает ударную нагрузку, сопровождающую контакт стопы с землей во время бега по суше.

Глава 5. САМОСТОЯТЕЛЬНАЯ РАБОТА СТУДЕНТОВ ДЛЯ ПОДГОТОВКИ К НОРМАТИВАМ ФИЗИЧЕСКОЙ ПОДГОТОВЛЕННОСТИ

5.1. Самостоятельная подготовка к сдаче обязательных тестов оценки общей физической подготовленности

5.1.1 Тест на скоростно-силовую подготовленность (бег на 100 метров)

Нормативы:

- у студенток нормативы в беге на 100 метров следующие: 15,7 сек - 5 баллов; 16,0 - 4; 17,0 - 3; 17,9 - 2; 18,7 - 1.

- студенты должны показать результаты в следующих пределах: 13,2 сек - 5 очков; 13,8 - 4; 14,0 - 3; 14,3 - 2; 14,6 - 1.

5.1.2. Техника выполнения упражнения

При анализе бега на 100 м. принято выделять следующие основные фазы:

- старт и стартовый разгон;
- бег по дистанции;
- финиширование.

Старт и стартовый разгон

Существует два вида старта: низкий и высокий. Экспериментальные данные показывают, что новичкам и спортсменам 2-го разряда лучше применять высокий старт.

Такая закономерность наблюдается до результата 11,4-11,6 с. и объясняется технической сложностью низкого старта. Поэтому следует ограничиться только овладением техникой высокого старта.

По команде «На старт» занимающийся подходит к стартовой линии, ставит сильнейшую (толчковую ногу) вплотную к линии, маховая нога располагается на 1,5-2 стопы назад на носок, расстояние между ними 15-20 см. Туловище выпрямлено, руки опущены, вес тела распределяется равномерно на обе ноги.

По команде «Внимание» вес тела переносится на впереди согнутую стоящую ногу, разноименная рука вперед. Проекция плеч находится за стартовой линией на расстоянии 5-8 см. Взгляд направлен вперед - вниз.

По команде «Марш» бегун мощно разгибает толчковую ногу и стремится максимально быстро вынести маховую ногу вперед с постановкой ее сверху вниз на дорожку. Руки работают максимально активно, плечевой пояс не закрепощен, кисти расслаблены. Стартовый разгон характеризуется постепенным увеличением длины шагов, уменьшением наклона туловища и приближением стоп к средней линии.

Бег по дистанции

Перед бегущим стоит задача удержать развитую горизонтальную скорость до финиша. Этому будет способствовать сохранение длины и частоты шагов.

Во время бега маховая нога ставится с носка спереди проекции общего центра тяжести тела (ОЦТТ) сверху вниз. Взаимодействие маховой ноги с грунтом называется передним толчком. Задний толчок выполняется мощным разгибанием бедра и сгибанием стопы. Голова держится прямо. Руки согнуты (угол сгибания в локтевых суставах примерно 90 град.).

При движении руки вперед кисть поднимается до уровня плеч. Назад рука отводится до «отказа» и угол сгибания в локтевом суставе увеличивается. Пальцы рук слегка согнуты.

Финиширование

Наклон туловища увеличивается. На последних метрах дистанции необходимо стремиться не потерять свободы движений и пробежать финиш без снижения скорости.

5.1.3. Методы самостоятельной тренировки

- Повторный метод - повторное выполнение упражнений с около-предельной и предельной скоростью. Отдых продолжается до восстановления. Упражнения повторяются до тех пор, пока скорость не начнет снижаться.

- Переменный метод - когда пробегаются дистанции, например, с варьированием скорости и ускорения. Цель - исключить стабилизацию скорости («скоростной барьер»).

- Соревновательный метод - предполагает выполнение упражнений на быстроту в условиях соревнований. Эмоциональный подъем на соревнованиях способствует мобилизации на максимальные проявления быстроты, позволяет выйти на новый рубеж скорости.

5.1.4. Средства тренировки быстроты

Частоту движений, а вместе с ней и быстроту циклических движений развивают с помощью упражнений, которые можно выполнять с максимальной скоростью, а также с помощью скоростно-силовых упражнений для ациклических движений. При этом упражнения должны отвечать следующим требованиям:

- техника упражнений должна обеспечивать выполнение движений на предельных скоростях;

- упражнения должны быть хорошо освоены, чтобы не требовалось волевого усилия для их выполнения;

- продолжительность упражнений должна быть такой, чтобы скорость не снижалась вследствие утомления - 20-22 с.

Основным средством отработки бега по дистанции является бег с максимальной скоростью. Такой бег выполняется 5-6 раз по 30-40 метров. В тренировке можно чередовать бег в обычных, облегченных (с горки, угол 4-5 град.) и затрудненных (в горку или с сопротивлением) условиях.

Для развития скоростной выносливости рекомендуется пробегать большую дистанцию (120-150 м), когда очередная пробежка начинается при пульсе 120 уд/мин.

Для тренировки в беге на 100 метров следует использовать кроссы (6 км, 30 мин), повторный бег на отрезках 200 м в 3/4 силы. Спортивные игры (баскетбол, футбол) также приносят пользу в развитии быстроты.

Можно рекомендовать и упрощенную методику, обеспечивающую минимально необходимый уровень подготовленности:

- повторный метод - в одном занятии 3-4 пробегания по 20-30 метров с максимальной скоростью и интервалами отдыха для восстановления пульса до 110-120 уд/мин;

- переменный метод - пробегание 2-х отрезков по 30 метров с максимальной скоростью и последующим переходом на спокойный бег 150--200 метров. Выполняется 3-4 подхода.

Для ощутимого сдвига в подготовленности такие тренировки рекомендуется проводить 3-4 раза в неделю.

5.1.5. Подготовка и сдача контрольного норматива

При подготовке к сдаче бега на 100 метров следует учитывать общие требования по питанию при занятиях физическими упражнениями:

1. По времени - прием пищи не менее чем за 2-3 часа.
2. По составу - не есть тяжелой пищи (мясо, яйца, масло, молочные продукты, жирную, долго перевариваемую пищу).

Не рекомендуется выходить на старт с переполненным желудком.

Непосредственно перед сдачей норматива необходимо провести разминку с использованием специальных упражнений:

1. Бег с высоким подниманием бедра.
2. Бег с «захлестыванием» голени назад.
3. Семенящий бег.
4. Прыжки с ноги на ногу (шаги).
5. Бег в упоре стоя у гимнастической стенки.
6. Бег с ускорением с высокого старта с подачей стартовых команд (2-3 ускорения по 10-15 метров).

Разминка заканчивается за 10 минут до старта.

Непосредственно перед стартом нельзя отдыхать лежа, сидя, необходимо постоянно находиться в движении (прохаживаться, выполнять упражнения на растяжку). Частота сердечных сокращений непосредственно перед стартом должна быть 110 – 120 уд/мин.

Психологическая подготовка заключается в мысленном «прокручивании» в голове этапов преодоления дистанции: старта, стартового разбега, бега по дистанции, финиширования с концентрацией внимания на технике выполнения каждого этапа.

При выполнении теста не разрешается:

- наступать на линию старта (стартовая линия входит в дистанцию);
- перебегать на соседние дорожки.

5.2. Тест на силовую подготовленность для женщин

(поднимание (сед) и опускание туловища из положения лежа, ноги закреплены, руки за головой)

Нормативы: 60 раз - 5 баллов, 50 - 4, 40 - 3, 30 - 2, 20 - 1.

Это упражнение используется для оценки развития мышц живота (брюшного пресса).

О мышцах брюшного пресса следует сказать особо. Эта группа мышц участвует в большинстве движений. Она создает хороший «мышечный корсет», охватывающий брюшную полость и способствующий нормальному функционированию внутренних органов, что положительно влияет на состояние здоровья.

5.2.1. Техника выполнения упражнения

И.п. (исходное положение) – лежа на спине, ноги согнуты в коленях, стопы прижаты к полу, руки в замок за головой, локти разведены.

Это силовое упражнение состоит из 4-х фаз:

- поднимание туловища;
- фиксация его в вертикальном положении;
- опускание;
- пауза в горизонтальном положении.

Голова держится прямо, локти в стороны, дыхание ритмично.

5.3. Тест на силовую подготовленность для мужчин (подтягивание на перекладине)

Учебной программой по физической культуре предусмотрено тестирование студентов для определения уровня их силового развития. Нормативы следующие: 15 раз - 5 баллов, 12 - 4, 9 - 3, 7 - 2, 5 - 1;

5.3.1. Техника выполнения упражнения

Каждый цикл подтягивания в висе на перекладине включает:

- исходное положение - вис на вытянутых руках хватом сверху (большими пальцами внутрь);
- подъем до пересечения подбородком линии перекладины;
- опускание в исходное положение.

При выполнении теста разрешается сгибание, разведение ног, запрещаются рывковые движения туловищем и руками, хлестовые движения ногами. Выполнение засчитывается только при полном выпрямлении рук в локтевых суставах.

Наиболее экономично подтягивание при хвате рук на ширине плеч. Если кисти рук расположены ближе друг к другу, то положение тела становится менее устойчивым и отклонения придется компенсировать за счет дополнительных мышечных усилий, что будет увеличивать энерготраты и снижать результат. Возрастают энерготраты и при широком хвате (шире плеч). Это связано с тем, что для фиксации лопаток при широком хвате требуется большая, чем при хвате на ширине плеч, сила мышц, приближающих лопатки к позвоночному столбу.

Опускание в вис (в исходное положение) после подтягивания должно выполняться спокойно. Дыхание не задерживается.

5.3.2. Методы развития силы

На практике распространены следующие методы силовой подготовки:

- метод максимальных усилий;

- метод повторных усилий;
- метод динамических усилий.

Согласно методу максимальных усилий выполнение упражнений организуется таким образом, чтобы занимающийся смог подтянуться 1-3 раза в одном подходе (при условии, что он способен самостоятельно подтянуться как минимум 2-3 раза). Такое достигается за счет применения дополнительного внешнего отягощения. Делается 5-6 подходов с перерывами 2-4 минуты.

По методу повторных усилий подтягивания в одном подходе выполняются до «отказа». Если занимающийся имеет максимальный индивидуальный показатель 10-15 подтягиваний и более, то следует применять отягощение весом 30-70% от максимального. Например, занимающийся может подтянуться 1 раз с максимальным отягощением 10 кг. Значит, для тренировки по методу повторных усилий следует подобрать вес отягощения 3-7 кг. Выполняется 3-6 подходов с отдыхом между ними 2-4 мин.

Разнообразить упражнения можно, применяя метод динамических усилий. Если занимающийся легко выполняет 10-15 подтягиваний, то следует применять отягощения до 30% от максимального. В одном подходе 10-15 повторений. Темп - максимально быстрый. Всего 3-6 подходов. Во время отдыха следует добиваться наиболее полного восстановления, чтобы в следующем подходе выполнить упражнение без существенной потери скорости.

Сравнивая динамический и статический методы развития силы, необходимо отметить следующее:

- При динамическом режиме работы мышц происходит достаточное кровоснабжение. Мышца функционирует как насос - при расслаблении наполняется кровью и получает кислород и питательные вещества.

- Во время статического усилия мышца постоянно напряжена и непрерывно давит на кровеносные сосуды. В результате она не получает кислород и питательные вещества. Это ограничивает продолжительность работы мышц.

5.4. Тест на общую выносливость - бег 2000 и 3000 метров

Нормативы:

- студентки - бег 2000 метров - 10 мин.15 сек. - 5 баллов; 10.50 - 4; 11.15 - 3; 11.50 - 2; 12.15 - 1;
- студенты - бег 3000 метров - 12.00 - 5; 12.35 - 4; 13.10 - 3; 13.50 - 2; 14.00 - 1.

5.4.1. Техника бега на длинные дистанции

Бег на средние и длинные дистанции начинается с высокого старта. По команде «На старт!» бегун ставит у линии более сильную ногу, а другую отставляет назад на носок (на

30 – 50 см), немного сгибает ноги, туловище наклоняет вперед и тяжесть тела переносит на впереди стоящую ногу. По команде «Марш!» бегун начинает бег, делая первые шаги в большом наклоне, который постепенно уменьшается. Длина шагов увеличивается, бег ускоряется, бегун набирает скорость и в короткое время переходит к свободному бегу на дистанции. Бег на дистанции. Во время бега на дистанции туловище вертикально или слегка наклонено вперед (5-7°). Небольшой наклон туловища вперед позволяет лучше использовать силы отталкивания и быстрее продвигаться вперед. Слишком большой наклон приводит к «падающему» бегу, при котором труднее выносить вперед согнутую ногу, в связи с чем уменьшается длина шага, а следовательно, и скорость бега. Кроме того, при большом наклоне постоянно напряжены мышцы, удерживающие туловище от увеличивающегося наклона. Отсутствие наклона ухудшает условия отталкивания, однако улучшает возможность выноса вперед согнутой в коленном суставе свободной ноги. При правильном положении туловища создаются благоприятные условия для работы мышц и внутренних органов. Наклон туловища у бегунов изменяется в пределах 2-3°: увеличивается к моменту отталкивания и уменьшается в полетной фазе. Положение головы существенно влияет на положение туловища. Надо держать голову прямо и смотреть вперед. В фазе отталкивания таз подается вперед, что является важной особенностью техники бега на длинные дистанции и позволяет полнее использовать силу реакции опоры. В технике бега на длинные дистанции важнее всего движения ног. Нога, немного согнутая, ставится на грунт упруго и эластично с передней части стопы, а затем касается его всей стопой. Постановка ноги на переднюю часть стопы позволяет эффективнее использовать эластические свойства мышц голени, активно участвующие в отталкивании. Следы стоп на дорожке у бегунов находятся на одной линии, носки почти не разворачиваются в стороны. Эффективное отталкивание характеризуется выпрямлением ноги во всех суставах. Угол отталкивания в беге на средние дистанции примерно равен 50-55°. При правильном отталкивании таз подан вперед, голень маховой согнутой ноги параллельна бедру толчковой ноги. Быстрый вынос маховой ноги вперед облегчает отталкивание. Бегуны на длинные дистанции меньше поднимают бедро маховой ноги вверх, чем бегуны на средние и короткие дистанции. Длина шага на длинные дистанции не постоянна даже у одних и тех же бегунов. Колебания зависят от наступившего утомления, неравномерности пробегания отдельных участков дистанции, качества беговой дорожки, ветра и состояния бегуна. Обычно шаг с сильнейшей ноги на несколько сантиметров больше, чем шаг со слабой ноги. Длина шага равна 160 – 215 см. Повышение скорости бега за счет увеличения длины шага ограничено, так как слишком длинный шаг требует очень больших затрат сил. Кроме того, длина шага в основном зависит от индивидуальных данных бегуна. Поэтому скорость

бега повышают за счет увеличения частоты шагов, которая зависит от тренированности бегуна. Движения плечевого пояса и рук связаны с движениями ног. Выполнять их надо легко, не напряженно. Это во многом зависит от умения расслаблять мышцы плечевого пояса. Движения рук помогают бегуну сохранять равновесие тела во время бега. Амплитуда движения рук зависит от скорости бега. Кисти при движении вперед не пересекают средней линии тела и поднимаются примерно до уровня ключицы. При движении рук назад кисти доходят до задней линии туловища (если смотреть на бегуна сбоку). Руки двигаются маятникообразно, пальцы рук свободно сложены, предплечья не напряжены, плечи не поднимаются вверх. При финишировании, длина которого зависит от дистанции и оставшихся сил бегуна, движения руками делаются быстрее, наклон тела увеличивается, а угол отталкивания уменьшается. Спортсмен переходит на скоростной бег, при котором скорость повышается главным образом за счет увеличения частоты шагов. К концу дистанции вследствие утомления некоторые бегуны наклоняют туловище назад. Такое положение туловища не способствует эффективности бега, так как усилия отталкивания направляются больше вверх. Техника бега на вираже имеет некоторые особенности: туловище немного наклонено влево, к бровке, правая рука движется несколько размашистей левой, причем правый локоть дальше отводится в сторону, а правая стопа ставится с некоторым поворотом внутрь. Ритм дыхания зависит от индивидуальных особенностей и скорости бега (с увеличением скорости бега увеличивается и частота дыхания). Бегун не должен задерживать дыхание. Дышать следует одновременно через нос и полуоткрытый рот, при этом важно следить за полным выдохом.

5.4.2. Возможные ошибки и осложнения в ходе проведения самостоятельных тренировок

В некоторых случаях тренировка может стать причиной различных осложнений, включая травмы опорно-двигательного аппарата.

Основная причина травматизма опорно-двигательного аппарата - перенапряжение. Слишком быстрое увеличение тренировочных нагрузок является чрезмерным для детренированных мышц, связок и суставов. К дополнительным факторам, способствующим повреждению опорно-двигательного аппарата, можно отнести:

- бег по твердому грунту;
- избыточную массу тела;
- обувь, не пригодную для бега;
- грубые ошибки в технике.

Следовательно, меры по профилактике травм должны быть направлены на устранение или ослабление воздействия этих факторов:

- Во время кроссового бега часто болит в правом боку (печень), либо в левом боку (селезенка). Печень важный орган в жизнедеятельности нашего организма (синтез жиров и углеводов, обмен белков и витаминов) является кровяным депо. Так вот в результате переполнения кровью печени возникают колики. Глубокое дыхание снижает приток крови к правому предсердию, уменьшает болевые ощущения. Бег не надо прекращать, необходимо снизить скорость передвижения и стараться дышать глубже.

- В процессе тренировок после значительного перерыва (отдыха) или при резком увеличении нагрузок могут появляться боли в мышцах, как правило, на другой день. Во время физической работы в организме образуются продукты распада, часть которых выводится из организма через мочевыделительную систему, а другая часть, в том числе, молочная кислота задерживается в мышечных тканях. Чтобы избавиться от нее, необходимо мышцу непосредственно после физической нагрузки заставить растянуться (с помощью упражнений на растяжение), а на следующий день выполнять какую-либо физическую работу, т.е. сокращаться. Эти меры помогут ускорить вывод молочной кислоты из мышц. Боли могут длиться несколько дней и если не предпринимать никаких мер, мышца теряет эластичность, становится твердой. В этом случае могут помочь: массаж, банные процедуры, применение согревающих мазей и гелей.

- При выполнении напряженной физической работы длительное время, например, кроссовый бег, возникают такие состояния, которые получили название «мертвая точка» и «второе дыхание». Уже через некоторое время бега в организме начинаются изменения, которые заставляют нас прекратить мышечную деятельность. Такое временное снижение работоспособности получило название «мертвая точка». Механизм возникновения такого состояния недостаточно изучен. Предполагают, что он обусловлен временным нарушением деятельности скелетных мышц и органов, обеспечивающих доставку кислорода в организм. Эти нарушения приводят к изменениям в работе нервных центров, что, в свою очередь, приводит к нарушениям в работе отдельных физиологических систем. Время возникновения и продолжительность этого состояния зависит от многих факторов, в частности от длительности и интенсивности физической нагрузки (например, при беге на 5-10 км и более возникает через 5-6 мин бега), от тренированности. Чем лучше тренирован человек, тем позже возникает это состояние и протекает менее тяжело (почти незаметно). Преодоление этого состояния требует значительного волевого усилия. В процессе проведения учебных и тренировочных занятий необходимо приучать себя преодолевать это неприятное ощущение, возникающее при кислородной недостаточности и накоплении продуктов кислотно-щелочного распада при обмене веществ. Наступлению «второго дыхания» способствуют усиленные дыхательные упражнения, глубокие выдохи,

освобождающие организм от накопившейся углекислоты, что способствует наступлению кислотно-щелочного баланса в организме. Преодолеть состояние «мертвой точки» можно, если снизить интенсивность физической нагрузки, но это нежелательно, т.к. не будет адаптации организма к такого рода деятельности.

- При занятиях физическими упражнениями могут возникнуть отклонения в деятельности сердца - учащенное сердцебиение. Оно может быть следствием стенокардии, ссоры, неурядицы в быту, семье, боязни, страха, дистрофий миокарда. Возникновение болей - сигнал опасности, в этих случаях необходимо прекратить занятия и обратиться к врачу.

- Существует состояние, называемое гравитационным шоком. Часто возникает при внезапной остановки после относительно интенсивного бега (чаще после финиша) в связи с прекращением действия «мышечного насоса». Большая масса крови застаивается в раскрытых капиллярах и венах мышц нижних конечностей, на периферии. Возникает анемия (обескровливание) мозга, недостаточное снабжение его кислородом. Появляется резкое побледнение, слабость, головокружение, тошнота, потеря сознания, исчезновение пульса. Пострадавшего необходимо уложить на спину, поднять вверх ноги (выше головы), обеспечив отток венозной крови к сердцу, улучшив снабжение головного мозга кислородом, поднести к носу ватку смоченную нашатырным спиртом. Основная профилактика гравитационного шока - исключение внезапной остановки, постепенное замедление бега.

- Гипогликемическое состояние - следствие недостаточного количества в организме сахара, нарушение углеводного обмена в результате длительной физической нагрузки. Ощущается сильный голод, головокружение, иногда потеря сознания. Профилактика – легко усваиваемые углеводы до начала длительной физической нагрузки (немного сахара, меда и т.п.) или специальные питательные смеси.

- Солнечный и тепловой удары - возникают при длительной работе под действием солнечных лучей на обнаженную голову или тело. Тепловой удар - остро развивающееся болезненное состояние, обусловленное перегреванием организма. Его признаками являются: усталость, головная боль, слабость, боли в ногах, спине, тошнота, шум в ушах, повышение температуры, потемнение в глазах, ухудшение дыхания (прерывистое), потеря сознания.

Первая помощь: пострадавшего поместить в прохладное место, снять одежду, приподнять голову, охладить область сердца (холодный компресс), напоить. Дать понюхать нашатырный спирт, сердечные средства. При нарушении дыхания сделать искусственное дыхание.

При обморожениях на охлажденном участке вначале чувствуется легкое пощипывание, затем чувствительность теряется. Особенно поддаются ему пальцы рук, ног, нос, уши. Если произошло обморожение нельзя растирать пораженные места снегом, это только повредит кожу. Необходимо поместить обмороженный участок в тепло не растирать, а согревать при комнатной температуре. Обмороженные места смазать жиром (вазелином).

Глава 6. АКТУАЛЬНОСТЬ ЗАДАЧИ ПОВЫШЕНИЯ УРОВНЯ ГОТОВНОСТИ ОБУЧАЮЩИХСЯ К ЗАЧЕТНЫМ ТРЕБОВАНИЯМ, НА ОСНОВЕ УПРАВЛЯЕМОЙ АДАПТАЦИИ К СМЕНЕ ВИДОВ УЧЕБНО-ПОЗНАВАТЕЛЬНОЙ ДЕЯТЕЛЬНОСТИ

Выполнение контрольных нормативов требует от студента мобилизации всех своих сил и здесь следует принимать во внимание и учитывать все что может повлиять на конечный результат, в том числе характер учебно-познавательной деятельности, предшествующий зачетному занятию.

В течение учебного дня, занимаясь то одним видом учебно-познавательной деятельности, то другим, обучающиеся должны переключаться с выполнения одного вида задач на другой, и каждый раз проходит какое-то время, пока будет достигнуто оптимальное соответствие состояния личности и организма обучающегося к условиям проведения определенного вида учебно-познавательной деятельности – период адаптации.

Можно говорить о том, что к каждому учебному занятию кроме практической и теоретической подготовленности, определенного уровня умений и навыков по предмету, от студентов требуется некоторая психофизиологическая и физическая готовность. В этом случае под ней подразумевается готовность психических, физиологических и обеспечивающих двигательные действия систем человека к выполнению определенного рода учебно-познавательной деятельности.

Многообразие видов учебно-познавательной деятельности определяет многообразие психофизиологических и физических состояний обучающихся. Под психофизиологическим и физическим состоянием предлагается понимать целостные психофизиологические и физические реакции обучаемого на внешние и внутренние факторы, направленные на достижение полезного результата.

Параметром психофизиологического и физического состояния является величина, характеризующая какую-либо из реакций организма обучаемого на внешние или внутренние факторы.

Уровень психофизиологической и физической готовности к предстоящему занятию, зависит от индивидуальных особенностей личности обучаемого и определенных внешних

факторов, воздействующих на него на предыдущем занятии. Эти факторы можно разделить на три вида:

- санитарно-гигиенические условия;
- временные условия;
- организация предыдущего вида учебно-познавательной деятельности.

К санитарно-гигиеническим условиям относятся температура и влажность воздуха, освещенность, содержание кислорода в воздухе, эргономичность учебных мест, запыленность, загазованность места проведения занятия. К временным условиям относятся: время дня, день недели, месяц семестра, время года, а также время, прошедшее после последнего приема пищи.

Вышеперечисленные факторы оказывают существенное влияние на психофизиологическую и физическую готовность. Вторым фактором заставляет учитывать объективные закономерности колебания уровня работоспособности студентов в течение учебного дня, учебной недели, семестра. Как известно, в течение учебного дня объективно наблюдается два периода подъема работоспособности: один в первой половине дня, второй – в послеобеденное время. Каждому периоду характерны три фазы: вработывание, повышенная работоспособность, снижение работоспособности. В течение недели те же фазы распределяются следующим образом: понедельник, вторник – вработывание; среда, четверг – повышенная работоспособность; пятница, суббота – снижение работоспособности. Исследования показали, что и семестровый цикл разделяется на те же фазы.

Влияние фактора «организация предыдущего вида учебно-познавательной деятельности» в данном случае рассматривается, как влияние особенностей психофизиологической и физической деятельности обучаемых на предыдущем занятии на их психофизиологическую и физическую готовность к последующему виду учебно-познавательной деятельности, в нашем случае к зачету. Психофизиологическая деятельность характеризуется напряженностью и характером мыслительной деятельности, а также нервно-эмоциональной напряженностью учебной деятельности.

Физическая деятельность характеризуется интенсивностью, видом мышечных действий и работой обеспечивающих эту деятельность физиологических систем. Мышечные действия могут носить статический и динамический характер: поддержание рабочей позы «сидя», «стоя», выполнение чертежной, письменной работы, настройка и обслуживание аппаратуры, выполнение гимнастических упражнений и т.п. При этом используются, в той или иной степени, основные физические качества: сила, быстрота, выносливость, ловкость.

Влияние всех вышеперечисленных факторов преломляется через индивидуальные особенности личности, такие как типологические свойства нервной системы и темперамента, возрастные, морфологические, биохимические особенности организма, уровень физической подготовленности, состояние здоровья и другие, выливаясь, в итоге, в психофизиологическую и физическую готовность студента к предстоящему виду учебно-познавательной деятельности.

Следует отметить, что особенно явно эти проблемы проявляются при чередовании занятий по общенаучным, общеинженерным и специальным дисциплинам с практическими занятиями по физической культуре. В этом случае происходит смена видов деятельности, в одном из которых доминирующую роль играет умственная работа с пониженной двигательной активностью и сохранением определенной рабочей позы, в другом – разнообразная активная двигательная деятельность с сопровождающей ее мыслительной работой.

Методика проведения занятий предусматривает проведение вводной (подготовительной) части для организации обучающихся, приведения их в состояние готовности к решению задач основной части, в нашем случае к сдаче контрольного норматива, и заключительной – для подведения итогов, приведения организма в относительно спокойное состояние (для занятий по физической культуре), но при проведении этих частей занятий, как правило, не учитывается характер предыдущей и последующей деятельности студентов. Неучтение этого факта отрицательно влияет на скорость адаптации к виду учебно-познавательной деятельности, что особенно наглядно проявляется при чередовании практических занятий по физической культуре с занятиями по общеинженерным и специальным дисциплинам.

Складывается противоречие между имеющим место в практике обучения несоответствием уровня психофизиологической и физической готовности обучающихся, объективно складывающейся в ходе проведения предшествующего занятия, видом учебно-познавательной деятельности последующего занятия и неучтением этого факта в общепринятых методиках проведения вводных (подготовительных) и заключительных частей занятий, в том числе, по дисциплине «физическая культура»

Это противоречие можно устранить, обеспечив управление процессом адаптации студентов к смене видов учебно-познавательной деятельности в ходе проведения вводных (подготовительных) и заключительных частей занятий.

Для каждой темы занятия по физической культуре в зависимости от педагогической ситуации, складывающейся из контекстной пары - вид предшествующего и вид последующего занятия, можно установить наиболее предпочтительные адаптирующие,

предметно-ориентированные варианты проведения подготовительной и заключительной частей, оперативно поддерживающие достаточно высокий уровень психофизиологической и физической готовности при чередовании этих занятий с занятиями по другим дисциплинам.

Видится актуальной задача управления процессом адаптации обучаемых к смене видов учебно-познавательной деятельности с целью сокращения времени вработывания и повышения эффективности как занятий, так и сдачи контрольных нормативов. Для решения этой задачи представляется наиболее целесообразным использовать проведение подготовительной (разминки) и заключительной частей занятий с адаптирующим, предметно-ориентированным содержанием.

В этом случае под управлением адаптацией следует понимать процесс педагогического воздействия с целью установления оптимального соответствия личности обучаемого и условий осуществления учебной деятельности в ходе осуществления им познавательной деятельности, которое позволяет индивидууму более эффективно удовлетворять актуальные познавательные потребности, и реализовывать связанные с ними значимые цели.

БИБЛИОГРАФИЧЕСКИЙ СПИСОК

1. Амосов Н. М. Моя система здоровья / Н. М. Амосов. Киев: Здоров'я, 1997.
2. Амосов Н. М. Энциклопедия Амосова. Алгоритм здоровья / Н. М. Амосов. М.: ООО «Издательство АСТ»; Донецк: «Сталкер», 2004.
3. Жилкин А. И. Легкая атлетика: учеб. пособие для студ. высш. пед. учеб. заведений / А. И. Жилкин, В. С. Кузьмин, Е. В. Сидорчук. М.: Издательский центр «Академия», 2003.
4. Пулео Д. Анатомия бега / Д. Пулео, П. Милрой; перевод с англ. В. М. Баженова. Минск: «Попурри», 2011.
5. Легкая атлетика / под ред. Н. Г. Озолина, В. И. Воронкина, Ю. Н. Примакова. М., 1989.
6. Макаров А. Н. Легкая атлетика / А. Н. Макаров, В. З. Сирус, В. П. Теннов. М., 1987.
7. Гайс И. А. Оздоровительная ходьба / И. А. Гайс. М.: Советский спорт, 1990.
8. Грачев О. К. Физическая культура: учеб. пособие / под ред. Е. В. Харламова. М.: ИКЦ «МарТ»; Ростов н/Д.: Издательский центр «МарТ», 2005.
9. Холодов Ж. К. Теория и методика физического воспитания и спорта: учеб. пособие для студ. высш. учеб. заведений. 2-е изд., испр. и доп. / Ж. К. Холодов, В. С. Кузнецов. М.: Издательский центр «Академия», 2003.
10. Ингерлейб М. Б. Анатомия физических упражнений / М. Б. Ингерлейб. 2-е изд. Ростов н/Д.: Феникс, 2009.
11. Андерсон В. Растяжка для каждого / В. Андерсон, Дж. Андерсон; пер. с англ. О. Г. Белошеева. Минск: ООО «Попурри», 2002.

МИНОБРНАУКИ РОССИИ

ФГБОУ ВО «Уральский государственный горный университет»

УТВЕРЖДАЮ
Проректор по учебно-методическому комплексу

_____ С.А.Упоров

**РУКОВОДСТВО ПО ВЫПОЛНЕНИЮ ПРАКТИЧЕСКИХ И
САМОСТОЯТЕЛЬНЫХ РАБОТ**

ОТХОДЫ ГОРНОГО ПРОИЗВОДСТВА

Специальность
21.05.04 Горное дело
Специализация №8 «Горнопромышленная экология»

форма обучения: очная, заочная

квалификация выпускника: **Горный инженер (специалист)**

Автор: Антонинова Н.Ю., к.т.н., доцент

Одобрена на заседании кафедры

(название кафедры)
Зав. кафедрой _____
(подпись)

(Фамилия И.О.)

(Дата)

Рассмотрена методической инженерно-экономического факультета (ИЭФ)

(название факультета)
Председатель _____
(подпись)

(Фамилия И.О.)

(Дата)

Екатеринбург
2021

ОБЩИЕ ПОЛОЖЕНИЯ

Цель практических и самостоятельных работ

Освоить алгоритм проведения оценки воздействия на окружающую среду при расширении, реконструкции, модернизации действующих производств, создаваемых новых технологий и оборудования в организации

Используемые программные средства

Microsoft Word

Описание этапов

На всех этапах работы (исключая 1-й этап) производится оценка возможного воздействия на окружающую среду при образовании отходов горного производства.

Исходные данные

1. Машины и механизмы, задействованные на объектах размещения отходов горного производства.
2. Элементный состав образующихся отходов

Отчетность по выполненной работе

Включает в себя набор файлов Word. Отчетность в электронном виде предоставляется в процессе прохождения контрольных точек, которыми завершается каждый этап работы.

ПРАКТИЧЕСКИЕ РАБОТЫ

1. Расчет выбросов загрязняющих веществ в атмосферный воздух при работе карьерной техники

Цель выполнения этапа

Освоить методики, реализующие алгоритм проведения расчётов. Произвести расчет выбросов загрязняющих веществ при работе карьерной техники

Исходные данные

Машины и механизмы, задействованные на производстве, их техническая характеристика и условия работы. Источниками выделений загрязняющих веществ являются двигатели дорожно-строительных машин в период движения по территории и во время работы в нагрузочном режиме и режиме холостого хода.

Расчет выделений загрязняющих веществ выполнить в соответствии со следующими методическими документами:

— Методика проведения инвентаризации выбросов загрязняющих веществ в атмосферу для баз дорожной техники (расчетным методом). М, 1998.

– Дополнения к методике проведения инвентаризации выбросов загрязняющих веществ в атмосферу для баз дорожной техники (расчетным методом). М, 1999.

Коэффициенты трансформации в общем случае принимаются на уровне максимальной установленной трансформации для NO_2 -0.8, NO -0.13 от NO_x

Максимальный разовый выброс рассчитывается за 30-ти минутный интервал, в течение которого двигатель работает наиболее напряжённо. Этот интервал состоит из следующих периодов:

- движение техники без нагрузки (откат бульдозера назад, перемещение к очередной нагрузке и т.п.), характеризуется временем t_{0a} ;

- движение техники с нагрузкой (экскаватор перемещает материал в ковше; бульдозер, погрузчик перемещают груз и т.п.), характеризуется временем $t_{нагр.}$;
- холостой ход (двигатель работает без передвижения техники, стрелы экскаватора), характеризуется временем t_{xx} .

Продолжительность периодов зависит от вида техники, характера выполняемых работ и уточняется по данным предприятий или по справочным данным. Для средних условий могут быть приняты следующие значения:

$$t_{дв} = 12 \text{ минут}; t_{нагр} = 13 \text{ минут}; t_{xx} = 5 \text{ минут}.$$

Максимальный разовый выброс рассчитывается для каждого расчетного периода года (в границах рассматриваемого периода работы техники на площадке) с учётом одновременности работы единиц и видов техники в каждом месяце. Для оценки загрязнения атмосферного воздуха выбросами от двигателей техники, работающей на строительной площадке, выбирается максимальное значение разового выброса для каждого вредного вещества.

Алгоритм выполнения задания

1. Определяем удельные выбросы (Методика проведения инвентаризации выбросов загрязняющих веществ в атмосферу для баз дорожной техники (расчетным методом). М, 1998.)

Удельные выбросы загрязняющих веществ, г/мин

Тип дорожно-строительной машины	Загрязняющее вещество	Движение	Холостой ход
ДМ гусеничная, мощностью свыше 260 кВт (355 л.с. и более)	Азота диоксид (Азот (IV) оксид)		
	Азот (II) оксид (Азота оксид)		
	Углерод (Сажа)		
	Сера диоксид (Ангидрид сернистый)		
	Углерод оксид		
	Керосин		

2. Заполняем таблицу согласно выбранному варианту. Исходные данные для расчета

Вариант	Тип ДМ	Кол-во	Время одной машины							Кол-во раб дней	Одно время
			В течение суток, ч				За 30 мин				
			всего	Без нагрузки	Под нагрузкой	Холостой	Без нагрузки	под нагрузкой	холостой ход		

3. Расчет.

Принятые условные обозначения, расчетные формулы, а также расчетные параметры и их обоснование приведены ниже.

Расчет максимально разовых выбросов i -го вещества осуществляется по формуле (1.1.1):

$$G_i = \sum_{k=1}^k (m_{ДВ\ ik} \cdot t_{ДВ} + 1,3 \cdot m_{ДВ\ ik} \cdot t_{НАГР.} + m_{ХХ\ ik} \cdot t_{ХХ}) \cdot N_k / 1800, \text{ г/с} \quad (1.1.1)$$

где $m_{ДВ\ ik}$ – удельный выброс i -го вещества при движении машины k -й группы без нагрузки, г/мин;

$1,3 \cdot m_{ДВ\ ik}$ – удельный выброс i -го вещества при движении машины k -й группы под нагрузкой, г/мин;

$m_{ДВ\ ik}$ – удельный выброс i -го вещества при работе двигателя машины k -й группы на холостом ходу, г/мин;

$t_{ДВ}$ – время движения машины за 30-ти минутный интервал без нагрузки, мин;

$t_{НАГР.}$ – время движения машины за 30-ти минутный интервал под нагрузкой, мин;

$t_{ХХ}$ – время работы двигателя машины за 30-ти минутный интервал на холостом ходу, мин;

N_k – наибольшее количество машин k -й группы одновременно работающих за 30-ти минутный интервал.

Из полученных значений G_i выбирается максимальное с учетом одновременности движения ДМ разных групп.

Расчет валовых выбросов i -го вещества осуществляется по формуле (1.1.2):

$$M_i = \sum_{k=1}^k (m_{ДВ\ ik} \cdot t'_{ДВ} + 1,3 \cdot m_{ДВ\ ik} \cdot t'_{НАГР.} + m_{ХХ\ ik} \cdot t'_{ХХ}) \cdot 10^{-6}, \text{ т/год} \quad (1.1.2)$$

где $t'_{ДВ}$ – суммарное время движения без нагрузки всех машин k -й группы, мин;

$t'_{НАГР.}$ – суммарное время движения под нагрузкой всех машин k -й группы, мин;

$t'_{ХХ}$ – суммарное время работы двигателей всех машин k -й группы на холостом ходу, мин.

4. Результаты

Количественные и качественные характеристики загрязняющих веществ, выделяющихся в атмосферу от дорожно-строительных машин, приведены в таблице.

Загрязняющее вещество		Максимально разовый выброс, г/с	Годовой выброс, т/год
код	наименование		
301	Азота диоксид (Азот (IV) оксид)		
304	Азот (II) оксид (Азота оксид)		
328	Углерод (Сажа)		
330	Сера диоксид (Ангидрид сернистый)		
337	Углерод оксид		
2732	Керосин		

2. Расчёт выбросов и образующихся отходов. Расчёт пробеговых выбросов. Транспортировка вскрыши.

Цель выполнения этапа

Освоить методики, реализующие алгоритм проведения расчётов

Исходные данные

Машины и механизмы, задействованные на производстве, их техническая характеристика и условия работы

Источниками выделений загрязняющих веществ являются двигатели автомобилей, перемещающихся по территории предприятия. Расчет выделений загрязняющих веществ выполнен в соответствии со следующими методическими документами:

–Методическое пособие по расчету, нормированию и контролю выбросов загрязняющих веществ в атмосферный воздух, СПб., НИИ Атмосфера, 2005.

–Методика проведения инвентаризации выбросов загрязняющих веществ в атмосферу автотранспортных предприятий (расчетным методом). М, 1998.

–Дополнения и изменения к Методике проведения инвентаризации выбросов загрязняющих веществ в атмосферу автотранспортных предприятий (расчетным методом). М, 1999.

Алгоритм выполнения задания

1. Определяем удельные выбросы (Методика проведения инвентаризации выбросов загрязняющих веществ в атмосферу автотранспортных предприятий (расчетным методом). М, 1998.)

Удельные выбросы загрязняющих веществ при пробеге по расчётному проезду

Удельные выбросы загрязняющих веществ

Тип	Загрязняющее вещество	Пробег, г/км
Грузовой, г/п свыше 16 т, дизель	Азота диоксид (Азот (IV) оксид)	
	Азот (II) оксид (Азота оксид)	
	Углерод (Сажа)	
	Сера диоксид (Ангидрид сернистый)	
	Углерод оксид	
	Керосин	

2. Определяем время рейса транспортного средства, среднее количество автомобилей в течение суток и максимальное за 1 час.

Выбросы i -го вещества при движении автомобилей по расчётному внутреннему проезду MPP_{ik} рассчитывается по формуле (1.1.1):

$$MPP_{ik} = \sum_{k=1}^k mL_{ik} \cdot L \cdot N_k \cdot D_p \cdot 10^{-6}, \text{ т/год} \quad (1.1.1)$$

где mL_{ik} – пробеговый выброс i -го вещества, автомобилем k -й группы при движении со скоростью 10-20 км/час $г/км$;

L - протяженность расчётного внутреннего проезда, $км$;

N_k - среднее количество автомобилей k -й группы, проезжающих по расчётному проезду в течении суток;

D_p - количество расчётных дней.

Максимально разовый выброс i -го вещества G_i рассчитывается по формуле (1.1.2):

$$G_i = \sum_{k=1}^k mL_{ik} \cdot L \cdot N'_k / 3600, \text{ г/с} \quad (1.1.2)$$

где N'_k – количество автомобилей k -й группы, проезжающих по расчётному проезду за 1 час, характеризующийся максимальной интенсивностью проезда автомобилей. Количество рейсов каждого самосвала в час и их общее количество

Полученные количественную и качественную характеристику загрязняющих веществ, выделяющихся в атмосферу от автотранспортных средств, привести в виде таблицы.

Загрязняющее вещество		Максимально разовый выброс, г/с	Годовой выброс, т/год
код	наименование		
301	Азота диоксид (Азот (IV) оксид)		
304	Азот (II) оксид (Азота оксид)		
328	Углерод (Сажа)		
330	Сера диоксид (Ангидрид сернистый)		
337	Углерод оксид		
2732	Керосин		

Расчёт образующихся отходов.

9 21 130 02 50 4. Покрышки пневматических шин с металлическим кордом отработанные

1. Используя ФККО определить класс опасности отходов

Нормативное количество образования покрышек, отработанных рассчитано согласно "Сборнику методик по расчету объемов образования отходов", Санкт –Петербург. – 2001 г.

Расчет количества отработанных покрышек производится по формуле:

$$Q_{ao} = \sum N_i \times n_i \times m_i \times \frac{L_i}{L_{ni}} \times 10^{-3}, \text{ т/год};$$

где: N_i – количество автомашин i -той марки, шт.;

n_i – количество шин, установленное на автомашинах i -той марки (по данным предприятия, характеристики транспортного средства);

m_i – вес одной изношенной шины данного вида, кг (механические потери резины в результате эксплуатации не превышают 14 % - методика, стр. 41);
Потери принимаем 10%

L_i – средний годовой пробег автомобиля i -той марки, тыс. км/год (моточасов) (по данным предприятия, данные проекта);

L_{ni} – норма пробега подвижного состава i -той марки до замены шин, тыс. км. (моточасов) (методика, стр. 42-43).

Суммирование производится по всем маркам автотехники.

Таблица .

Расчет образования покрышек отработанных

Марка автомашин	Годовой пробег автомашин, тыс. км	Норма пробега до замены шин, тыс. км	Типоразмер шин	Количество установленных шин этого типа, шт.	Масса одной изношенной шины, кг	Количество отработанных шин, шт.	Общая масса отработанных шин этой марки, кг
ИТОГО:							

3. Определение количества образуемых отходов минеральных и трансмиссионных масел

Цель выполнения этапа

Освоить методики, реализующие алгоритм проведения расчётов

Исходные данные

Машины и механизмы, задействованные на производстве, их техническая характеристика и условия работы

Масла автомобильные отработанные образуются во время технического обслуживания бульдозера (дизель) и автосамосвалов (дизель).

1. Определить класс опасности образующихся отходов, используя ФККО
2. Провести расчёт образования отходов.

Расчет объемов образования масел автомобильных, отработанных от спецтехники, производится в соответствии со "Сборником методик по расчету объемов образования отходов. – ЦОЭК, Санкт-Петербург, 2001 г."

Автосамосвалы

$$M = \sum N_i \times q_i \times L \times n \times H \times \rho \times 0,0001, \text{ т/год}$$

где: N_i – количество автомашин i – той марки, шт;

q - норма расхода топлива на 100 км пробега, л/100 км (табл. на стр 50);

L - средний годовой пробег автомобиля i -ой марки, тыс, км/год

n - норма расхода масла на 100 л топлива, л/100 л;

норма расхода моторного масла для карбюраторного двигателя

$n = 2,4$ л/100 л;

- норма расхода моторного масла для дизельного двигателя

$n = 3,2$ л/100 л;

- норма расхода трансмиссионного масла для карбюраторного

Двигателя $n = 0,3$ л/100 л;

- норма расхода трансмиссионного масла для дизельного

Двигателя $n = 0,4$ л/100 л;

H - норма сбора отработанных нефтепродуктов, доли от 1;

$H = 0,12 - 0,15$;

ρ - плотность отработанного масла, кг/л, $\rho_o = 0,9$ кг/л.

Марка автомашины	Кол- во	Норма расхода топлива на 100 км пробега	Средний годовой пробег автомобиля, тыс. км/год	Тип двигателя	Количество отработанного масла	
					моторное	трансм

Бульдозер Т-170 – 1 ШТ

$$M = \sum N_i \times V_i \times T_i / T_{\text{нн}} \times k \times \rho \times 0,001, \text{ т/год}$$

где: N_i – количество автомашин i – той марки, шт;

V_i – объем масла, заливаемого в автомашину i -той марки при ТО, л (тех. характеристики техники);

T_i – среднее годовое время работы спецтехники i – той марки, час/год (принять согласно исходным данным);

$T_{\text{нн}}$ – норма времени работы спецтехники i – той марки до замены масла, час (Согласно паспортным данным на бульдозеры, замена масла производится через 500 часов работы);

k – коэффициент полноты слива масла, $k=0,9$ (стр. 49 "Сборника...");

ρ – плотность отработанного масла, $\rho = 0,9$ кг/л (стр. 49 "Сборника...").

4 Расчёт количества образующихся отходов при работе машин и механизмов

Цель выполнения этапа

Освоить методики, реализующие алгоритм проведения расчётов

Исходные данные

Машины и механизмы, задействованные на производстве, их техническая характеристика и условия работы

Задание 4.

Для заданных исходных данных выполнить расчет количества отходов, образующихся при работе машин и механизмов

Расчет количества отходов производства и потребления производится по следующим методикам:

1. Сборник методик по расчету объемов образования отходов, СПб., 2001г.;
2. Методические рекомендации по разработке проекта нормативов предельного размещения отходов для теплоэлектростанций, теплоэлектроцентралей, промышленных и отопительных котельных, СПб., 1998г.;
3. Временные методические рекомендации по расчету нормативов образования отходов производства и потребления, СПб., 1998г.;
4. Справочные материалы по удельным показателям образования важнейших видов отходов производства и потребления. Научно-исследовательский центр по проблемам управления ресурсосбережением и отходами (НИЦПУРО) при Минэкономике России и Минприроды России, 1999г.
5. СНиП 2.07.01-89. Градостроительство. Планировка и застройка городских и сельских поселений/Госстрой СССР.- М.: ЦИТП Госстроя СССР, 1989г.- 56с.;
6. Сборник удельных показателей образования отходов производства и потребления, М., 1999г.;
7. ВНТП 4-92 «Временные нормы технологического проектирования угольных и сланцевых шахт, разрезов и обогатительных фабрик», М., 1993г.;
8. «Классификации основных средств, включаемых в амортизационные группы» Постановление №1 Правительства РФ от 01.01.2002г.;
9. Методика оценки воздействия автотранспорта на окружающую среду// «Экологический вестник России», №4, 2001 г., с.36-48.
10. РДС 82-202-96 Правила разработки и применения нормативов трудноустраняемых потерь и отходов материалов в строительстве
Москва, 1996

Лом и отходы, содержащие незагрязненные черные металлы в виде изделий, кусков, несортированные (код ФККО 46101001205)

Норма образования лома [4]:

$$N_2 = n * \alpha * M, \text{ т/год}$$

Где n – число единиц конкретного вида транспорта;

α – нормативный коэффициент образования лома, для грузового - 0,016, для строительного - 0,0174;

M – масса металла на единицу транспорта, для грузового - 4,74 т, для строительного - 11,6 т.

Наименование	Кол-во, шт	Норм. коэф. лома, α	Масса металла на ед. техники, М, т	Масса отхода, Нл, т
Экскаватор одноковшовый	2	0,0174	11,6	
Автогрейдер ДЗ-98В1	1	0,0174	19,5	
Кран стреловой самоходный	1	0,0174	34,1	
Погрузчик Komatsu WA500-6	1	0,0174	31,9	
Виброкаток самоходный ДУ-98	1	0,0174	11,5	
Виброкаток самоходный ДУ-47Б	1	0,0174	7,5	
Бульдозер с разрыхлителем	1	0,0174	11,6	
Вибратор поверхностный	2	0,0174	0,038	

Лом и отходы алюминия несортированные (код ФККО 46220006205)

Норма образования лома [4]:

$$N_2 = n * \alpha * M, \text{ т/год}$$

Где n – число единиц конкретного вида транспорта;

α – нормативный коэффициент образования цветного лома, для грузового - 0,0002, для строительного - 0,00065;

M – масса металла на единицу транспорта, для грузового - 4,74 т, для строительного - 11,6 т.

Наименование	Кол-во, шт	Норм. коэф. лома, α	Масса металла на ед. техники, М, т	Масса отхода, Нл, т
Экскаватор одноковшовый	2	0,00065	11,6	
Автогрейдер ДЗ-98В1	1	0,00065	19,5	

Наименование	Кол-во, п, шт	Норм. коэф.лома, α	Масса металла на ед. техники, М, т	Масса отхода, Нл, т
Кран стреловой самоходный	1	0,00065	34,1	
Погрузчик Komatsu WA500-6	1	0,00065	31,9	
Виброкаток самоходный ДУ-98	1	0,00065	11,5	
Виброкаток самоходный ДУ-47Б	1	0,00065	7,5	
Бульдозер с разрыхлителем	1	0,00065	11,6	

Контрольная работа

Тема контрольной работы:

«Расчёт класса опасности образующихся на предприятиях горнопромышленного комплекса отходов»

Цель выполнения этапа

Освоить методики, реализующие алгоритм проведения расчётов

Исходные данные

Сведения о составе отхода, текст Приказа Минприроды России № 536 «Об утверждении Критериев отнесения опасных отходов к классу опасности для окружающей природной среды»

Для работы понадобятся:

- токсикологические справочники и гигиенические нормативы (с их помощью мы будем определять первичные показатели опасности компонентов отходов);
- инженерный калькулятор (например, в составе операционной системы Windows) или MS Excel (для расчета класса опасности);
- шаблон протокола расчета класса опасности отходов (для оформления протокола расчета).

Согласно Приказу МПР РФ N 536 степень опасности отхода для окружающей среды (K) определяется по сумме степеней опасности веществ, составляющих отход (или компонентов отхода), для окружающей среды (K_i):

$$K = K_1 + K_2 + \dots + K_m,$$

где K₁, K₂, ... K_m - показатели степени опасности отдельных компонентов отхода для окружающей среды;

m - количество компонентов отхода.

Перечень компонентов отхода и их количественное содержание устанавливаются на основании сведений, содержащихся в технологических регламентах, технических условиях, стандартах, проектной документации, либо по результатам количественных химических анализов, выполняемых с соблюдением установленных законодательством Российской Федерации.

Степень опасности компонента отхода для окружающей среды (K_i) рассчитывается как отношение концентрации компонента отхода (C_i) к коэффициенту его степени опасности для окружающей среды (W_i).

$$K_i = C_i/W_i,$$

где C_i - концентрация i-го компонента в отходе (мг/кг);

W_i - коэффициент степени опасности i-го компонента отхода для окружающей среды (мг/кг !!!).

Коэффициентом степени опасности компонента отхода для окружающей среды (W_i) является показатель, численно равный количеству компонента отхода, ниже значения которого он не оказывает негативного воздействия на окружающую среду. Размерность коэффициента степени опасности для окружающей среды условно принимается как мг/кг.

Коэффициент степени опасности компонента отхода для окружающей среды (W_i) рассчитывается по одной из следующих формул (1):

$$\lg W_i = \begin{cases} 4 - 4/Z_i & \text{для } 1 < Z_i < 2 \\ Z_i & \text{для } 2 \leq Z_i \leq 4 \\ 2 + 4/(6 - Z_i) & \text{для } 4 < Z_i < 5 \end{cases} \quad (1)$$

где $Z_i = 4 X_i / 3 - 1 / 3$;

Z_i - унифицированный относительный параметр опасности компонента отхода для окружающей среды;

X_i - относительный параметр опасности компонента отхода для окружающей среды.

Относительный параметр опасности компонента отхода для окружающей среды (X_i) рассчитывается по формуле 2:

$$X_i = \frac{\left(\sum_{j=1}^n B_j \right) + B_{inf}}{n + 1}, \quad (2)$$

где B_j - значение балла, соответствующее каждому оцененному первичному показателю опасности компонента отхода;

n - количество оцененных первичных показателей опасности компонента отхода;

B_{inf} - значение балла, соответствующее показателю информационного обеспечения системы первичных показателей опасности компонента отхода.

Первичные показатели опасности компонента отхода характеризуют степени их опасности для различных компонентов природной среды и представлены в приложении N 2 (Таблица 3) приказа МПР РФ N 536.

1. Для каждого компонента отхода собираем как можно больше первичных показателей опасности

ПДК_п (ОДК) И КЛАСС ОПАСНОСТИ В ПОЧВЕ

Используя справочную литературу, находим ПДК и класса опасности. В соответствии с табл. 2 Критериев отсутствие класса опасности компонента в почвах — это уже показатель опасности: если для какого-либо компонента класс опасности в почвах не установлен, для него устанавливается 4 степень опасности.

Так как класс опасности в почвах установлен для ограниченного количества компонентов отходов, поэтому степень опасности по этому показателю для компонентов, у которых отсутствует класс опасности будет равняться «4».

Ссылаться на МУ 2.1.7.730-99 «Гигиеническая оценка качества почвы населенных мест» или ГОСТ 17.4.1.02-83 «Охрана природы. Почвы. Классификация химических веществ для контроля загрязнения» — в этих документах приводятся идентичные данные о классе опасности веществ в почвах.

ПДК_в И КЛАСС ОПАСНОСТИ В ВОДЕ ХОЗЯЙСТВЕННО-ПИТЬЕВОГО ИСПОЛЬЗОВАНИЯ

Таким же образом ищем информацию о ПДК и классе опасности в воде водных объектов хозяйственно-питьевого и культурно-бытового использования в соответствующих источниках.

Ссылаться на ГН 2.1.5.1315-03 «Предельно допустимые концентрации (ПДК) химических веществ в воде водных объектов хозяйственно-питьевого и культурно-бытового водопользования».

ПДК_{р.х.} И КЛАСС ОПАСНОСТИ В ВОДЕ ВОДОЕМОВ РЫБОХОЗЯЙСТВЕННОГО ИСПОЛЬЗОВАНИЯ

ПДК_{с.с.} И КЛАСС ОПАСНОСТИ В АТМОСФЕРНОМ ВОЗДУХЕ

ПДК В ПРОДУКТАХ ПИТАНИЯ

ПДК_{пп} установлена для небольшой группы веществ: в основном это тяжелые металлы, пестициды и антибиотики, т.к. они применяются в сельском хозяйстве и животноводстве и могут попасть в продукты питания. Для одного и того же вещества может быть указана разная ПДК в зависимости от вида продукта питания.

LG (S/ПДК_в)

Данный показатель рассчитывается следующим образом: растворимость вещества необходимо разделить на ПДК в воде и взять десятичный логарифм

частного. Сведения о растворимости можно найти в томе II Справочника химика, ПДК — в ГН 2.1.5.1315-03.

LG (C_{нас}/ПДК_{р.з.}) И LG (C_{нас}/ПДК_{с.с.})

$lg (C_{нас}/ПДК_{р.з.})$ — логарифм насыщающей концентрации, поделенной на ПДК в воздухе рабочей зоны, а $lg (C_{нас}/ПДК_{с.с.})$ — логарифм насыщающей концентрации, поделенной на ПДК в воздухе населенных мест. Летучесть компонентов, в т.ч. и твердых веществ, можно рассчитать по формулам, приведенным в томе I Справочника химика и других справочниках. Необходимо разделить насыщающую концентрацию на ПДК и взять десятичный логарифм частного.

LG K_{ow} (ОКТАНОЛ/ВОДА)

Справочника, в котором бы приводились коэффициенты распределения «октанол/вода» (коэффициенты липофильности) для всех веществ, не существует. Коэффициент можно найти в паспорте безопасности на какое-либо вещество или спецификации на продукт.

Также его можно рассчитать.

LD₅₀, LC₅₀ И LC₅₀^{ВОДН}

LD₅₀ — летальная доза, при которой погибают 50 % подопытных животных, LC₅₀ — летальная концентрация, при вдыхании которой погибают 50 % подопытных животных, а LC₅₀^{ВОДН} — летальная концентрация в воде, при которой погибают 50 % подопытных животных. Данные показатели приводятся в токсикологических справочниках.

Например в справочниках из серии «Вредные химические вещества» под. ред. В.А. Филова и справочнике Н.В. Лазарева

БД (БИОЛОГИЧЕСКАЯ ДИССИМИЛЯЦИЯ) БД = БПК /ХПК

Биологическая диссимилиация БПК Биологическое потребление кислорода, выраженное в миллилитрах O₂ /л за 5 суток ХПК Химическое потребление кислорода, выраженное в миллилитрах O₂ /100 л

ПЕРСИСТЕНТНОСТЬ И БИОАККУМУЛЯЦИЯ

Персистентность — это трансформация в окружающей среде (в более или менее опасные соединения), а биоаккумуляция — возможность накопления соединения в пищевой цепочке. Эти показатели как правило приводятся в токсикологических справочниках в текстовом виде.

Первичные показатели опасности компонента отхода

N п/п	Первичные показатели опасности компонента отхода	Значения, интервалы и характеристики первичных показателей опасности компонента отхода для окружающей среды			
1	ПДК _к * (ОДК**), мг/кг	<1	1-10	10.1-100	>100
2	Класс опасности в почве	1	2	3	не установ.
3	ПДК _в (ОДУ, ОБУВ), мг/л	<0.01	0.01-0.1	0.11-1	>1
4	Класс опасности в воде водных объектов, используемых для целей питьевого и хозяйственно- бытового водоснабжения	1	2	3	4
5	ПДК _{рх} (ОБУВ), мг/л	<0.001	0.001-0.01	0.011-0.1	>0.1
6	Класс опасности в воде водных объектов рыбохозяйственного значения	1	2	3	4
7	ПДК _{св} (ПДК _{в.р.} , ОБУВ), мг/м ³	<0.01	0.01-0.1	0.11-1	>1
8	Класс опасности в атмосферном воздухе	1	2	3	4
9	ПДК _м (МДУ, МДС), мг/кг	<0.01	0.01-1	1.1-10	>10
10	Lg (S, мг/л / ПДК _к , мг/л)***	>5	5-2	1.9-1	<1
11	Lg (C _{исс} , мг/м ³ / ПДК _{рх})	>5	5-2	1.9-1	<1
12	Lg (C _{исс} , мг/м ³ / ПДК _{св} или ПДК _{в.р.})	>7	7-3.9	3.8-1.6	<1.6
13	Lg K _{ов} (октанол/вода)	>4	4-2	1.9-0	<0
14	LC ₅₀ , мг/кг	<15	15-150	151-5000	>5000
15	LC ₅₀ , мг/м ³	<500	500-5000	5001- 50000	>50000

16	$LC_{50}^{\text{водн}}$, мг/л/96 ч	<1	1-5	5.1-100	>100
17	БД=БПК ₃ /ХПК 100%	<0.1	0.1-1.0	1.0-10	>10
18	Персистентность (трансформация в окружающей среде)	Образование более токсичных продуктов, в т.ч. обладающих отдаленными эффектами или новыми свойствами	Образование продуктов с более выраженным влиянием других критериев опасности	Образование продуктов, токсичность которых близка к токсичности исходного вещества	Образование менее токсичных продуктов
19	Биоаккумуляция (поведение в пищевой цепочке)	Выраженное накопление во всех звеньях	Накопление в нескольких звеньях	Накопление в одном из звеньев	Накопление отсутствует
	Присваиваемый балл (B_j)	1	2	3	4

* Используемые сокращения приведены в приложении N 6 к Критериям.

** В случаях отсутствия ПДК опасного компонента отхода допустимо использование другого первичного показателя, указанного в скобках.

*** Если $S=\infty$, то $\lg(S/\text{ПДК})=\infty$ и балл равен 1, если $S=0$, то $\lg(S/\text{ПДК})=-\infty$ и балл равен 4.

2. Заполнить таблицу с первичными показателями по каждому элементу

№ п/п	Первичные показатели опасности компонента отхода	Значения показателей	Балл	Используемая литература
1	ПДКп, мг/кг			
2	Класс опасности в почве			
3	ПДКв, (ОДУ), мг/л			
4	Класс опасности в воде хозяйственнопитьевого использования			
5	ПДКр.х. (ОБУВ), мг/л			
6	Класс опасности в воде рыбохозяйственного использования			

7	ПДК (с.с.или м.р.) (ОБУВ) мг/м ³			
8	Класс опасности в атм. воздухе			
9	ПДК п.п. (МДУ, МДС), мг/кг			
10	Lg(S, мг/л / ПДКв, мг.л)			
11	Lg(Снас, мг/м ³ / ПДКр.з)			
12	Lg(Снас, мг/м ³ / ПДКс.с. или ПДКм.р.)			
13	Lg K ow (октанол/вода)			
14	LD 50 (мг/кг)			
15	LC 50 (мг/м ³)			
16	LC50 W (мг/л / 96 ч)			
17	БД = БПК5 / ХПК			
18	Персистентность (трансформация в окружающей среде)			
19	Биоаккумуляция (поведение в пищевой цепочке)			
20	Показатель информационного обеспечения		см табл Диапазоны изменения показателя информационного обеспечения)	-
	Относительный параметр опасности компонента	$X = (\text{сумма баллов}) + (\text{балл}) / \text{количество показателей} + 1$		

Рассчитать Z_i ; lgW_i ;
 W_i .

По установленным степеням опасности компонентов отхода для окружающей среды в различных природных средах рассчитывается относительный параметр опасности компонента отхода для окружающей среды (X_i) делением суммы баллов по всем параметрам на число этих параметров (с учетом показателя информационного обеспечения):

$$X_i = \frac{\left(\sum_{j=1}^n B_j\right) + B_{inf}}{n+1},$$

где B_j – значение балла, соответствующее каждому оцененному первичному показателю опасности компонента отхода;

n – количество оцененных первичных показателей опасности компонента отхода;

B_{inf} – значение балла, соответствующее показателю информационного обеспечения системы первичных показателей опасности компонента отхода.

По найденным относительным параметрам опасности X_i определяем в соответствии приказом МПР РФ N536 (пункт 10) коэффициенты степени опасности W для каждого компонента отхода.

Для этого вычисляем унифицированный относительный параметр опасности компонента отхода для окружающей среды (Z_i) по формуле 3:

$$Z_i = 4X_i / 3 - 1/3 \quad (3)$$

Коэффициент степени опасности компонента отхода для окружающей среды W_i рассчитывается по одной из следующих формул:

$$\begin{aligned} LgW_i &= 4 - 4 / Z_i; && \text{Для } 1 < Z_i < 2 \\ LgW_i &= Z_i; && \text{Для } 2 < Z_i < 4 \\ LgW_i &= 2 + 4 / (6 - Z_i), && \text{Для } 4 < Z_i < 5 \end{aligned}$$

где $Z_i = 4X_i / 3 - 1 / 3$.

Показатель информационного обеспечения B_{inf} рассчитывается путем деления числа оцененных первичных показателей опасности компонента отхода (n) на 12.

Баллы присваиваются следующим диапазонам изменения показателя информационного обеспечения:

Таблица- Диапазоны изменения показателя информационного обеспечения

Диапазоны изменения показателя информационного обеспечения ($n/12$)	Балл B_{inf}
$<0,5(n < 6)$	1
$0,5-0,7(n = 6-8)$	2

0,71-0,9(n = 9-10)	3
> 0,9 (n >= 11)	4

Показатель К степени опасности отхода для окружающей среды рассчитывается по следующей формуле:

$$K = K_1 + K_2 + \dots + K_m.$$

где K_1, K_2, \dots, K_m - показатели степени опасности отдельных компонентов отхода для окружающей среды.

m – количество компонентов отхода.

Степень опасности компонента отхода для окружающей среды (K_i) рассчитывается как отношение концентрации компонента отхода (C_i) к коэффициенту его степени опасности для окружающей среды (W_i):

$$K_i = C_i / W_i,$$

где C_i - концентрация i -того компонента в отходе (мг/кг);

W_i - коэффициент степени опасности i -того компонента отхода для окружающей среды.

Отнесение отходов к классу опасности расчетным методом по показателю степени опасности отхода для окружающей среды осуществляется в соответствии с таблицей:

Класс опасности отхода	Степень опасности отхода для окружающей среды (К)
I	$10^6 \geq K > 10^4$
II	$10^4 \geq K > 10^3$
III	$10^3 \geq K > 10^2$
IV	$10^2 \geq K > 10$
V	$K \leq 10$

ОТЧЕТНОСТЬ ПО ПРАКТИЧЕСКИМ РАБОТАМ И САМОСТОЯТЕЛЬНОЙ РАБОТЕ

Отчетность по выполненной работе представляется в электронном виде и включает в себя набор файлов – Word. Целесообразность предоставления отчетности на бумажных носителях (распечатки) определяется преподавателем. Отчетность в электронном виде предоставляется в процессе прохождения контрольных точек, которые представлены по тексту.

СОПРОТИВЛЕНИЕ МАТЕРИАЛОВ В ПРИМЕРАХ И ЗАДАЧАХ

Учебное пособие

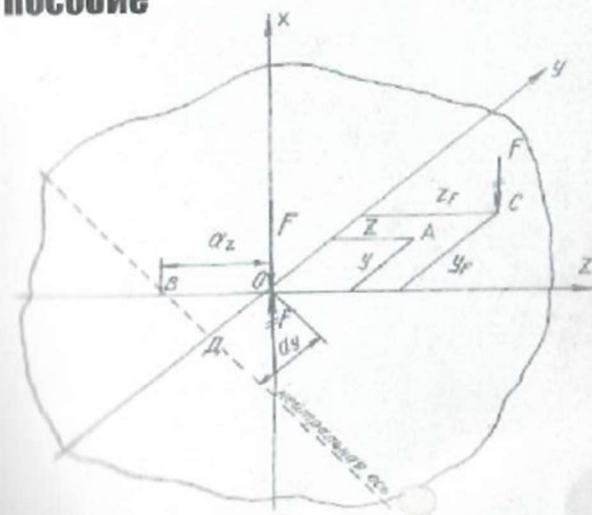

Издательство - 2012

Министерство образования и науки Российской Федерации
Федеральное государственное бюджетное образовательное
учреждение высшего профессионального образования
«Уральский государственный горный университет»



СОПРОТИВЛЕНИЕ МАТЕРИАЛОВ В ПРИМЕРАХ И ЗАДАЧАХ

Утверждено Редакционно-издательским советом
Уральского государственного горного университета
в качестве учебного пособия

Издание второе, исправленное и дополненное

Екатеринбург – 2012

УДК 620.10
М 74

Рецензенты: Таугер В. М., профессор кафедры мехатроника УрГУПС, канд. техн. наук, доцент; Раевская Л. Т., зав. кафедрой сопротивления материалов и теоретической механики УГЛТУ, канд. техн. наук, доцент.

Печатается по решению Редакционно-издательского совета
Уральского государственного горного университета

Сопротивление материалов в примерах и задачах: учебное пособие / 2-е изд., испр. и доп. Екатеринбург Н. В. Мокрушин, С. А. Лящев, Л. Д. Чучманова, К. В. Серeda; Уральский гос. горный университет. – Екатеринбург: Изд-во УГТУ, 2012. – 184 с.
ISBN 978-5-8019-0185-5

Учебное пособие отражает опыт проведения практических занятий по дисциплине «Сопротивление материалов» в Уральском государственном горном университете. В пособии приведены примеры расчетов стержней, валов, балок, испытывающих простые и сложные виды деформаций. Для самостоятельной работы представлены задания по основным темам дисциплины.

Учебное пособие предназначено для студентов очного и заочного обучения.
Рис. 42. Табл. 22. Библи. 21 назм.

УДК 620.10

ISBN 978-5-8019-0185-5

© Уральский государственный
горный университет, 2008, 2012
© Мокрушин Н. В., Лящев С. А.,
Чучманова Л. Д., Серeda К. В., 2008, 2012

ПРЕДИСЛОВИЕ

Введение в учебную программу высших технических учебных заведений новых дисциплин, отражающих современное состояние науки и техники, при ограниченных сроках обучения привело к существенному сокращению количества лекционных часов по курсу сопротивления материалов.

Выполнение появившихся в результате этого пробелов в знании студентами вузов сопротивления материалов может быть достигнуто в известной мере за счет самостоятельного изучения ими необходимых разделов этого важного для будущего инженера курса. Данное учебное пособие составлено в соответствии с программой курса по сопротивлению материалов. По каждой теме предмета в пособии даны краткие теоретические сведения и основные формулы. Приведены примеры расчетов стержней на растяжение и сжатие (глава 1), примеры по определению главных моментов инерции поперечных сечений различного профиля (глава 2), рассмотрены примеры расчета вала на кручение (глава 3). В главе 4 рассмотрены примеры расчетов балок, испытывающих деформацию поперечного изгиба, на прочность и жесткость. С применением метода сил в главе 5 приведены примеры расчетов статически неопределимых неразрезных балок и плоских статически неопределимых рам. Виды сложного сопротивления (косой изгиб, внецентренное растяжение и сжатие, изгиб с кручением) рассмотрены в главе 6. Рассмотрение деформации продольного изгиба и расчеты на устойчивость гибких стержней приведены в главе 7.

Более подробное изложение теоретического материала приведено в работах [1, 3, 4, 5, 6, 7, 9, 10, 12, 13, 18].

Для самостоятельного выполнения расчетно-графических работ по каждой теме составлены задания с необходимыми рисунками и таблицами. Для расчетов рекомендуется следующая литература [2, 8, 11, 14, 15, 16].

При выполнении практических расчетов используются следующие основные характеристики материалов [17]:

модули продольной упругости: стали $E_c = 2 \cdot 10^{11}$ Па; дюралю (и алюминия) $E_a = 0,7 \cdot 10^{11}$ Па; меди $E_m = 1 \cdot 10^{11}$ Па; чугуна $E_{ч} = 1,2 \cdot 10^{11}$ Па; дерева $E_d = 1 \cdot 10^{10}$ Па;

модуль сдвига стали: $G = 0,8 \cdot 10^{11}$ Па;

коэффициенты теплового линейного расширения: стали $\alpha_c = 1,25 \cdot 10^{-5}$ 1/град; дюралю $\alpha_a = 2,25 \cdot 10^{-5}$ 1/град; меди $\alpha_m = 1,65 \cdot 10^{-5}$ 1/град;

коэффициент Пуассона для стали: $\nu = 0,30$.

Глава 1

ПРОДОЛЬНОЕ РАСТЯЖЕНИЕ И СЖАТИЕ СТЕРЖНЕЙ

Растяжением называют такой вид деформации, при котором в каждом его поперечном сечении возникают только продольные внутренние усилия.

Продольное усилие F в любом поперечном сечении численно равно алгебраической сумме проекций на ось стержня внешних сил, приложенных к части стержня, расположенной по одну сторону от сечения. Усилие считается положительным, если вызывает растяжение рассматриваемого участка.

При растяжении (сжатии) в сечении возникают только нормальные напряжения, которые определяются по формуле (1.1):

$$\sigma = \frac{F}{A}, \quad (1.1)$$

где F – продольное усилие, кН; A – площадь поперечного сечения, м².

Условие прочности имеет вид:

$$\sigma_{\max} \leq \sigma_{\text{adm}}, \quad (1.2)$$

где σ_{adm} – допускаемое нормальное напряжение материала стержня, МПа.

Абсолютная деформация Δl однородного участка (постоянное сечение и материал) определяется **по закону Гука**:

$$\Delta l = \frac{Fl}{EA}, \quad (1.3)$$

где l – длина участка, м; E – модуль продольной упругости материала (модуль Юнга), Па.

Для наглядного представления строятся эпюры. Эпюрами продольных сил и нормальных напряжений называют графики, показывающие законы изменения сил и напряжений в поперечных сечениях по длине стержня. Эпюры продольных сил, нормальных напряжений и перемещений поперечных сечений строятся в выбранном масштабе с учетом знаков.

Пример 1.1.

К узлу C кронштейна ABC (рис. 1.1, a) приложена сила $F = 100$ кН. Стержень AC – стальной, круглого сечения диаметром $d = 30$ мм; стержень BC – дюралюминиевый, квадратного сечения со стороной $a = 40$ мм. Определить напряжения в стержнях, а также горизонтальное, вертикальное и полное перемещение узла C .



Рис. 1.1.

Решение.

Для определения продольных сил в стержнях AC и BC условно вырезаем узел C , заменяем действие стержней на узел усилиями и составляем уравнение равновесия для узла C (рис. 1.1, б)

$$\sum X = 0; \quad -N_{AC} + N_{BC} \cdot \cos 45^\circ = 0;$$

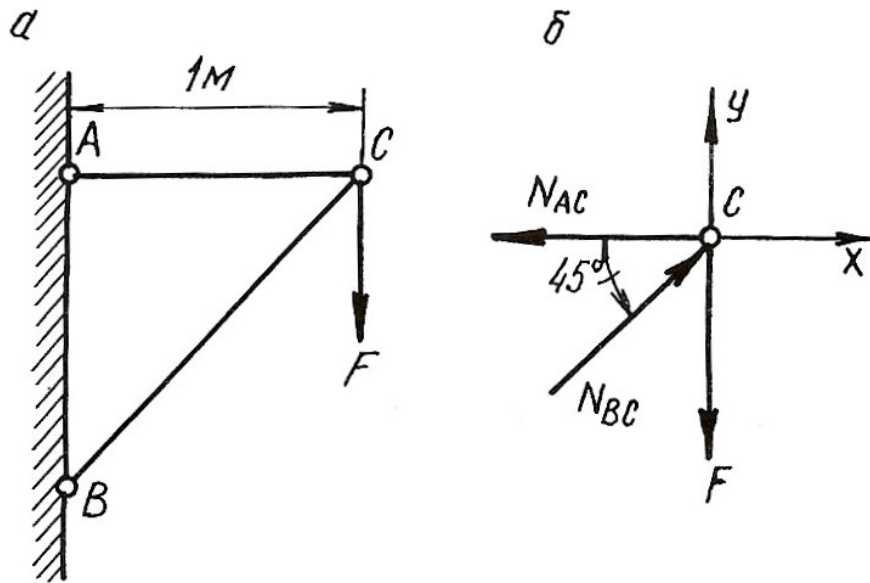
$$\sum Y = 0; \quad N_{BC} \cdot \sin 45^\circ - F = 0.$$

Откуда

$$N_{BC} = \frac{F}{\sin 45^\circ} = \frac{100 \cdot 10^3}{0,707} = 141 \cdot 10^3 \text{ Н} = 141 \text{ кН},$$

$$N_{AC} = N_{BC} \cdot \cos 45^\circ = 141 \cdot 10^3 \cdot 0,707 = 100 \cdot 10^3 \text{ Н} = 100 \text{ кН}.$$

Стержень AC растянут, а стержень BC сжат. Определяем площади поперечных сечений стержней

$$A_{AC} = \frac{\pi d^2}{4} = \frac{\pi (30 \cdot 10^{-3})^2}{4} = 706 \cdot 10^{-6} \text{ м}^2;$$

$$A_{BC} = a^2 = (40 \cdot 10^{-3})^2 = 1600 \cdot 10^{-6} \text{ м}^2.$$

Напряжения в поперечных сечениях стержней AC и BC

$$\sigma_{AC} = \frac{N_{AC}}{A_{AC}} = \frac{100 \cdot 10^3}{706 \cdot 10^{-6}} = 141 \cdot 10^6 \text{ Па} = 141 \text{ МПа};$$

$$\sigma_{BC} = -\frac{N_{BC}}{A_{BC}} = -\frac{141 \cdot 10^3}{1600 \cdot 10^{-6}} = -88 \cdot 10^6 \text{ Па} = -88 \text{ МПа}.$$

Знак минус указывает на то, что в стержне BC возникает деформация сжатия.

Находим удлинения стержней:

$$\Delta l_{AC} = \frac{N_{AC} \cdot l_{AC}}{E_{ст} \cdot A_{AC}} = \frac{100 \cdot 10^3 \cdot 1}{2 \cdot 10^{11} \cdot 706 \cdot 10^{-6}} = 0,71 \cdot 10^{-3} \text{ м} = 0,71 \text{ мм};$$

$$\Delta l_{BC} = -\frac{N_{BC} \cdot l_{BC}}{E_{дюр} \cdot A_{BC}} = -\frac{141 \cdot 10^3 \cdot 1,41}{7 \cdot 10^{10} \cdot 1600 \cdot 10^{-6}} = -1,77 \cdot 10^{-3} \text{ м} = -1,77 \text{ мм},$$

где $l_{BC} = \frac{l_{AC}}{\cos 45^\circ} = \frac{1}{0,707} = 1,41 \text{ м}$; $E_{ст}$, $E_{дюр}$ – модули продольной упругости стального и дюралюминиевого стержней, Па.

Для определения перемещения точки C мысленно разведем стержни в этом шарнире и отметим их новые длины AC_1 и BC_2 (рис. 1.2, а). Для того, чтобы найти новое положение точки C , необходимо деформированные стержни свести вместе путем их вращения вокруг шарниров A и B . Точки C_1 и C_2 будут перемещаться по дугам, которые вследствие их малости могут быть приняты за прямые C_1C_3 и C_2C_3 , перпендикулярные к стержням AC и BC . Точка пересечения этих перпендикуляров (точка C_3) и даст положение узла C после деформации. На рис. 1.2, б изображена диаграмма перемещений в большом масштабе.



Рис. 1.2.

Горизонтальное перемещение узла C равно $\delta_r = \Delta l_{AC} = 0,71 \text{ мм}$.

Для удобства определения вертикального перемещения произведем дополнительное построение. Продолжим линии C_1C и C_3C_2 до их пересечения в точке C_4 .

Вертикальное перемещение узла C

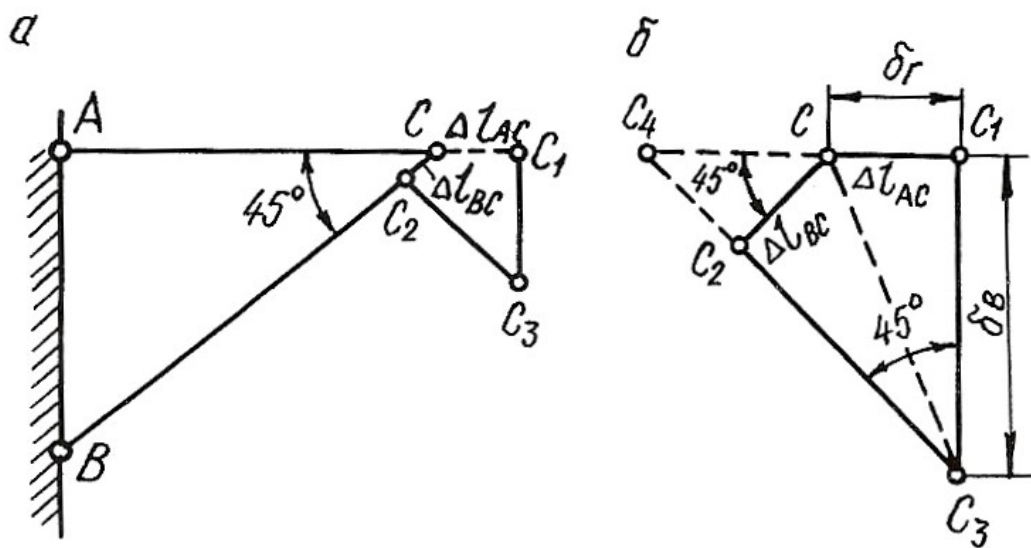
$$\delta_B = C_1 C_3 = \frac{C_1 C_4}{\operatorname{tg} 45^\circ} = C_1 C_4 = C_1 C + C C_4 = \Delta l_{AC} + \frac{\Delta l_{BC}}{\cos 45^\circ};$$

$$\delta_B = 0,71 + \frac{1,77}{0,707} = 3,21 \text{ мм.}$$

Полное перемещение узла C

$$\delta = C C_3 = \sqrt{\delta_G^2 + \delta_B^2} = \sqrt{0,71^2 + 3,21^2} = 3,29 \text{ мм.}$$

1.1. Влияние собственного веса на напряжения и перемещения

Если ось в стержне вертикальна, то его собственный вес вызывает центральное растяжение или сжатие. Если вертикальный брус закреплен верхним концом, то от собственного веса он растягивается, а при закреплении нижнего конца – сжимается. Собственный вес вертикального бруса можно рассматривать как продольную (осевую) внешнюю нагрузку, распределенную вдоль оси бруса.

Рассмотрим брус постоянного сечения, закрепленный верхним концом. Продольная сила от собственного веса в поперечном сечении бруса на расстоянии x от его нижнего конца равна весу нижележащей части бруса

$$N_x = \rho g A x, \quad (1.4)$$

где N_x – продольная сила от собственного веса, Н; ρ – плотность материала, кг/м³; g – ускорение свободного падения, м/с²; A – площадь поперечного сечения бруса, м²; x – расстояние от нижнего конца стержня, м.

Напряжение от собственного веса определяется по формуле:

$$\sigma_x = \frac{N_x}{A} = \rho g x. \quad (1.5)$$

По формулам (1.4) и (1.5) строятся эпюры N и σ с учетом знаков. Если на стержень действует дополнительная сила F , то продольная сила и нормальное напряжение определяются по формулам:

$$N_x = F + \rho g A x; \quad (1.6)$$

$$\sigma_x = \frac{F}{A} + \rho g x. \quad (1.7)$$

Полное удлинение (укорочение) стержня постоянного сечения от собственного веса определяется по формуле:

$$\Delta l = \frac{\rho g l^2}{2E}, \quad (1.8)$$

где l – длина стержня, м; E – модуль продольной упругости материала, Па.

При действии внешней силы F и собственного веса удлинение стержня определяется по формуле:

$$\Delta l = \frac{Fl}{EA} + \frac{\rho gl^2}{2E}. \quad (1.9)$$

В формулах (1.7) и (1.9) физический смысл первого слагаемого – напряжение и удлинение от внешней силы, второго – напряжение и удлинение от собственного веса.

Перемещение любого поперечного сечения бруса, закрепленного верхним концом, равно удлинению части бруса, лежащей над сечением, и равно сумме удлинений под действием собственного веса верхней части, нижней части бруса и внешней силы.

Рассмотрим подробнее решение типовой задачи.

Пример 1.2.

Для стального бруса переменного сечения (рис. 1.3, а) с учетом собственного веса и при продольной нагрузке F требуется:

1. Построить эпюры продольных сил и нормальных напряжений по длине бруса.
2. Найти полное удлинение (укорочение) бруса.
3. Определить перемещение сечения I-I.

Исходные данные: $A = 20 \text{ см}^2$; $a = 1,0 \text{ м}$; $b = 1,5 \text{ м}$; $c = 1,0 \text{ м}$; $F = 40 \text{ кН}$.



Рис. 1.3.

Решение.

Определим продольную силу и нормальное напряжение в поперечном сечении по формулам (1.6) и (1.7):

а) на участке длиной a (нижний участок): $0 \leq x \leq 1,0$ м;

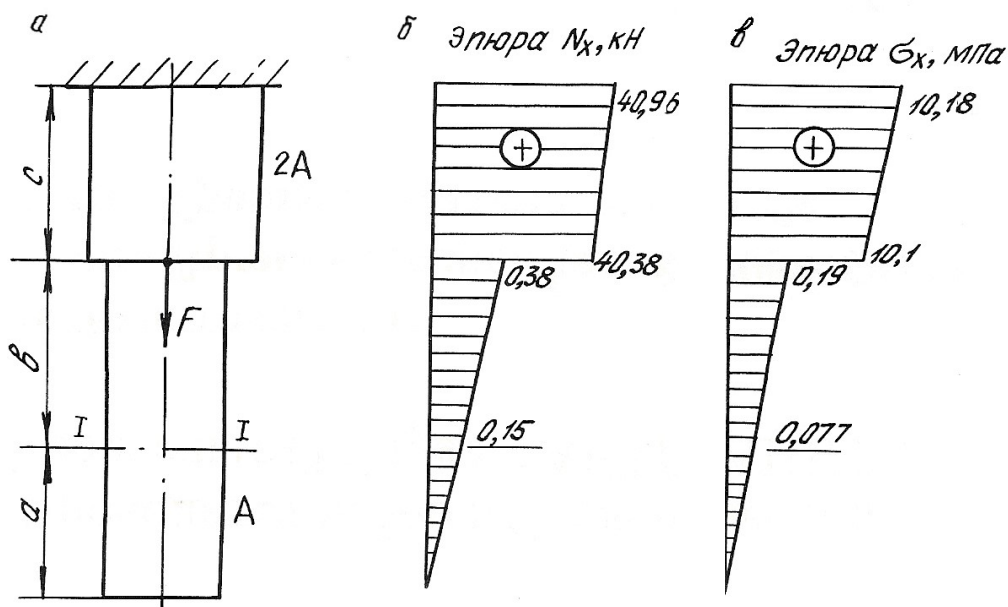
$$N_x = \rho g A x;$$

$$\sigma_x = \rho g x.$$

При $x = 0$ $N_x = 0,$
 $\sigma_x = 0.$

При $x = 1$ м $N_x = 7850 \cdot 9,81 \cdot 20 \cdot 10^{-4} \cdot 1 = 150 \text{ Н} = 0,15 \text{ кН};$
 $\sigma_x = 7850 \cdot 9,81 \cdot 1 = 80000 \text{ Па} = 0,08 \text{ МПа}.$

б) на участке длиной b (средний участок): $1,0 \leq x \leq 2,5$ м;

$$N_x = Q_a + \rho g A (x - a);$$

$$\sigma_x = \frac{Q_a}{A} + \rho g (x - a);$$

где $Q_a = \rho g A a = 0,15$ кН – вес нижнего участка бруса; для среднего участка он играет роль внешней силы.

При $x = 1,0$ м; $N_x = Q_a = 0,15$ кН;
 $\sigma_x = 0,08$ МПа.

При $x = 2,5$ м; $N_x = 0,15 + 7850 \cdot 9,81 \cdot 20 \cdot 10^{-4} \cdot 1,5 \cdot 10^{-3} = 0,38$ кН;
 $\sigma_x = 0,08 + 7850 \cdot 9,81 \cdot 1,5 \cdot 10^{-6} = 0,19$ МПа.

в) на участке длиной c (верхний участок): $2,5 \leq x \leq 3,5$ м;

$$N_x = Q_a + Q_b + F + \rho g 2A (x - a - b);$$

$$\sigma_x = \frac{Q_a + Q_b + F}{2A} + \rho g (x - a - b),$$

где $Q_b = \rho g A b = 0,23$ кН – вес среднего участка бруса.

При $x = 2,5$ м; $N_x = 0,15 + 0,23 + 40 + 7850 \cdot 9,81 \cdot 2 \cdot 20 \cdot 1 \cdot 10^{-7} = 40,38$ кН;
 $\sigma_x = 10,1$ МПа.

При $x = 3,5$ м; $N_x = 0,15 + 0,23 + 40 + 7850 \cdot 9,81 \cdot 2 \cdot 20 \cdot 1,5 \cdot 10^{-7} = 40,96$ кН;
 $\sigma_x = 10,18$ МПа.

Строим эпюры N_x (рис. 1.3, б) и σ_x (рис. 1.3, в).

Определим полное удлинение стержня по формуле (1.9). Полное удлинение складывается из удлинений каждого участка бруса под действием внешних сил и собственного веса.

$$\Delta l = \Delta a + \Delta b + \Delta c ;$$

где $\Delta a = \frac{\rho g a^2}{2E} = \frac{7850 \cdot 9,81 \cdot 1^2}{2 \cdot 2 \cdot 10^{11}} = 0,19 \cdot 10^{-6} \text{ м};$

$$\Delta b = \frac{Q_a \cdot b}{EA} + \frac{\rho g b^2}{2E} = \frac{0,15 \cdot 10^3 \cdot 1,5}{2 \cdot 10^{11} \cdot 20 \cdot 10^{-4}} + \frac{7850 \cdot 9,81 \cdot 1,5^2}{2 \cdot 2 \cdot 10^{11}} =$$

$$= 0,56 \cdot 10^{-6} + 0,43 \cdot 10^{-6} = 0,99 \cdot 10^{-6} \text{ м};$$

$$\Delta c = \frac{(Q_a + Q_b + F)c}{E \cdot 2A} + \frac{\rho g c^2}{2E} = \frac{(0,15 + 0,23 + 40) \cdot 10^3 \cdot 1}{2 \cdot 10^{11} \cdot 2 \cdot 20 \cdot 10^{-4}} + \frac{7850 \cdot 9,81 \cdot 1^2}{2 \cdot 2 \cdot 10^{11}} =$$

$$= 50,48 \cdot 10^{-6} + 0,19 \cdot 10^{-6} = 50,67 \cdot 10^{-6} \text{ м};$$

$$\Delta l = 0,19 \cdot 10^{-6} + 0,99 \cdot 10^{-6} + 50,67 \cdot 10^{-6} = 51,85 \cdot 10^{-6} \text{ м}.$$

Перемещение сечения I-I равно удлинению лежащей над сечением части бруса, т. е.

$$\delta_{I-I} = \Delta c + \Delta b = 0,99 \cdot 10^{-6} + 50,67 \cdot 10^{-6} = 51,66 \cdot 10^{-6} \text{ м}.$$

1.2. Напряженное состояние материала в точке

Напряженным состоянием называют совокупность напряжений, действующих по всевозможным площадкам, проведенным через данную точку. В различных точках тела напряженное состояние неоднородно и определить все значения возникающих напряжений затруднительно. В связи с этим в сопротивлении материалов точку рассматривают в виде элементарного параллелепипеда с гранями $dx \cdot dy \cdot dz$. При этом считается, что возникающие напряжения на гранях и в наклонных сечениях распределяются равномерно. Нормальные напряжения на гранях обозначаются: $\sigma_x, \sigma_y, \sigma_z$, а касательные: $\tau_{xy}, \tau_{yx}, \tau_{zy}, \tau_{yz}, \tau_{xz}, \tau_{zx}$. Двойной индекс при касательных напряжениях указывает на направление и плоскость, где они действуют. Например, индексы при напряжении τ_{xy} означают, что x – направление действия этого напряжения по оси x ; y – это напряжение возникает в плоскости, нормаль к которой параллельна оси y .

Во взаимно перпендикулярных сечениях касательные напряжения равны по величине и противоположны по знаку. Это свойство касательных напряжений называется **законом парности касательных напряжений**

$$-\tau_{xy} = \tau_{yx}.$$

Рассматриваемый параллелепипед в теле стержня можно сориентировать таким образом, что по его граням будут действовать только нормальные напряжения, а касательные будут равны нулю. В этом случае грани будут называться главными площадками, а действующие на них нормальные напряжения – главными напряжениями. По количеству главных напряжений, возникающих одновременно на главных площадках, различают три вида напряженного состояния точки упругого тела: линейное, плоское и объемное. Главные напряжения обозначаются: $\sigma_1, \sigma_2, \sigma_3$. Принято считать, что $\sigma_1 > \sigma_2 > \sigma_3$. Наиболее часто встречается плоское напряженное состояние материала.

Для правильной оценки опасности, угрожающей прочности стержня, необходимо знать полностью его напряженное состояние. Это требует умение вычислять напряжения не только по сечениям, перпендикулярным оси стержня, но и по наклонным сечениям.

Напряжения в наклонных сечениях, нормаль к которым с осью x составляет угол α , определяются по следующим формулам:

$$\sigma_\alpha = \sigma_x \cos^2 \alpha + \sigma_y \sin^2 \alpha - \tau_{yx} \sin 2\alpha; \quad (1.10)$$

$$\tau_\alpha = \frac{\sigma_x - \sigma_y}{2} \sin 2\alpha + \tau_{yx} \cos 2\alpha, \quad (1.11)$$

Для сечений, проходящих под углом $\beta = \alpha + 90^\circ$, возникающие напряжения определяются по формулам:

$$\sigma_\beta = \sigma_x \sin^2 \alpha + \sigma_y \cos^2 \alpha + \tau_{yx} \sin 2\alpha; \quad (1.12)$$

$$\tau_\beta = -\frac{\sigma_x - \sigma_y}{2} \sin 2\alpha - \tau_{yx} \cos 2\alpha, \quad (1.13)$$

Угол α положительный, если он отсчитан в направлении от оси x к оси y по кратчайшему угловому пути, против хода часовой стрелки.

Нормальное напряжение σ_α считается положительным, если его направление совпадает с направлением внешней нормали к наклонной площадке. Положительное направление τ_α образовано поворотом внешней нормали к наклонной площадке на угол 90° по ходу часовой стрелки.

Противоположные направления σ_α и τ_α следует считать отрицательными.

Площадки, где действуют экстремальные нормальные напряжения и нет касательных напряжений, называются главными площадками, а напряжения, действующие на главных площадках – главными напряжениями. Они обозначаются: $\sigma_1, \sigma_2, \sigma_3$, причем $\sigma_1 > \sigma_2 > \sigma_3$ и определяются по следующим формулам:

$$\sigma_{\max} = \sigma_1 = \frac{1}{2} \left[(\sigma_x + \sigma_y) + \sqrt{(\sigma_x - \sigma_y)^2 + 4\tau_{yx}^2} \right]; \quad (1.14)$$

$$\sigma_{\min} = \sigma_2 = \frac{1}{2} \left[(\sigma_x + \sigma_y) - \sqrt{(\sigma_x - \sigma_y)^2 + 4\tau_{yx}^2} \right]. \quad (1.15)$$

Положение главных площадок определяется углом наклона α_0

$$\operatorname{tg} 2\alpha_0 = \frac{-2\tau_{yx}}{\sigma_x - \sigma_y}, \quad (1.16)$$

Наибольшие касательные напряжения действуют на площадках под углом 45°

$$\tau_{\max} = \frac{1}{2} \sqrt{(\sigma_x - \sigma_y)^2 + 4\tau_{yx}^2}. \quad (1.17)$$

Пример 1.3.

Стальной кубик находится под действием сил, создающих плоское напряженное состояние: $\sigma_x = 80$ МПа; $\alpha = 30^\circ$; $\tau_{xy} = 10$ МПа (рис. 1.4). Требуется найти:

1. Главные напряжения и положение главных площадок.
2. Максимальные касательные напряжения.
3. Определить аналитически величины нормальных σ_α и касательных τ_α напряжений, действующих на площадках, нормаль, к которой составляет угол α с горизонтальной осью x . Показать на чертеже заданный элемент и направления соответствующих напряжений.



Рис. 1.4.

Решение.

Определим главные напряжения

$$\begin{aligned}\sigma_1 &= \frac{1}{2} \left[(\sigma_x + \sigma_y) + \sqrt{(\sigma_x - \sigma_y)^2 + 4\tau_{yx}^2} \right] = \frac{1}{2} \left[(80 + 20) + \sqrt{(80 - 20)^2 + 4 \cdot 10^2} \right] = \\ &= \frac{1}{2} [100 + 63,6] = 81,8 \text{ МПа};\end{aligned}$$

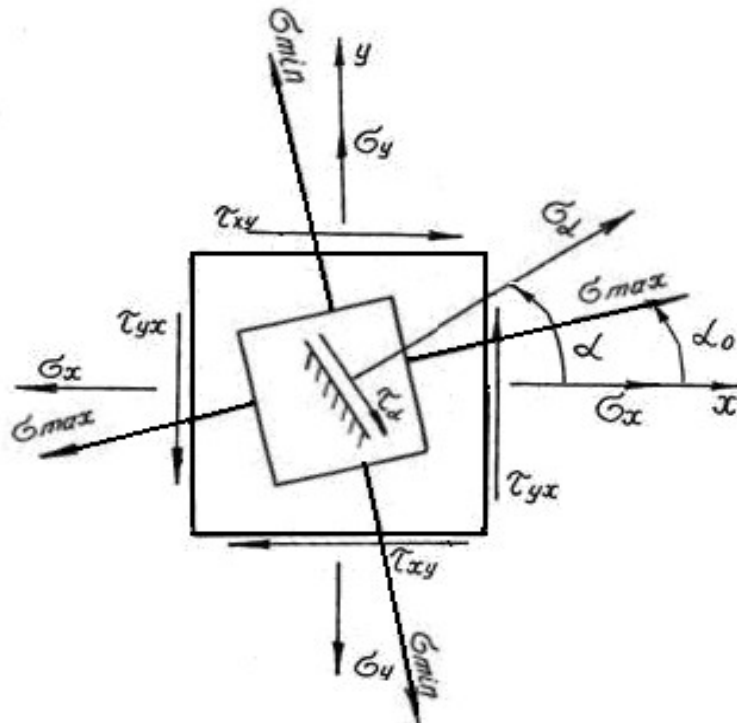
$$\begin{aligned}\sigma_2 &= \frac{1}{2} \left[(\sigma_x + \sigma_y) - \sqrt{(\sigma_x - \sigma_y)^2 + 4\tau_{yx}^2} \right] = \frac{1}{2} \left[(80 + 20) - \sqrt{(80 - 20)^2 + 4 \cdot 10^2} \right] = \\ &= \frac{1}{2} [100 - 63,6] = 18,2 \text{ МПа}.\end{aligned}$$

Найдем положение главных площадок

$$\operatorname{tg} 2\alpha_0 = -\frac{2\tau_{yx}}{\sigma_x - \sigma_y} = \frac{-2 \cdot (-10)}{80 - 20} = 0,333; \quad 2\alpha_0 = 18^\circ 24'; \quad \alpha_0 = 9^\circ 12'.$$

Определим аналитически величины σ_α и τ_α , действующие на площадке, нормаль к которой составляет угол 30° с горизонтальной осью (см. рис. 1.4.)

$$\begin{aligned}\sigma_\alpha &= \sigma_x \cos^2 \alpha + \sigma_y \sin^2 \alpha - \tau_{yx} \sin 2\alpha = 80 \cdot 0,866^2 + 20 \cdot 0,5^2 - (-10) \cdot 0,866 = \\ &= 73,65 \text{ МПа};\end{aligned}$$

$$\tau_\alpha = \frac{\sigma_x - \sigma_y}{2} \sin 2\alpha + \tau_{yx} \cos 2\alpha = \frac{80 - 20}{2} 0,866 + (-10) \cdot 0,5 = 20,98 \text{ МПа}.$$

Вектор максимальных главных напряжений σ_{\max} всегда проходит через те четверти осей координат, в которых стрелки касательных напряжений сходятся.

1.3. Статически неопределимые стержневые системы

Статически неопределимыми системами называют такие системы, у которых реакции или все внутренние суммарные силовые факторы, возникающие в сечениях их элементов при действии произвольной нагрузки, не могут быть определены из уравнений равновесия статики.

Равновесие плоской стержневой системы обеспечивается тремя опорными направлениями. Всякое закрепление сверх трех опорных направлений является «лишним» с точки зрения равновесия системы, что делает ее *статически неопределимой*. Термин «лишние» является условным. Постановка дополнительных опорных закреплений производится с целью уменьшения деформации, веса конструкции или с целью увеличения ее грузоподъемности.

Расчет статически неопределимой системы начинается с определения степени статической неопределимости системы, которая равна числу «лишних» связей (число неизвестных сил минус три – число уравнений статики для плоской системы).

Определение усилий в статически неопределимой системе связано с необходимостью составления дополнительных уравнений – уравнений совместности деформаций. Число этих уравнений должно быть равно степени статической неопределимости стержневой системы.

Уравнения совместности деформаций устанавливают геометрические зависимости между упругими перемещениями отдельных элементов при соблюдении равновесия всей системы в целом.

Геометрическая схема деформаций должна рассматриваться не с точки зрения обычной геометрии, а на основе кинематики малых перемещений, с учетом того, что траектории отдельных точек элементов являются прямыми линиями.

Решение статически неопределимых систем необходимо производить в следующей последовательности:

1. Заданную систему освободить от наложенных на нее связей, действие которых заменяется реакциями, и составить уравнения статики;
2. Определить степень статической неопределимости системы;
3. По числу «лишних» неизвестных составить дополнительные уравнения из условия совместности деформаций. В уравнениях упругие деформации выразить через усилия по закону Гука в развернутом виде по формуле (1.3);
4. Решить совместно уравнения равновесия статики и дополнительные уравнения, определяя усилия в элементах конструкций;
5. Исходя из условия задачи и на основании условия прочности, определить поперечные размеры стержней.

Рассмотрим подробнее пример расчета статически неопределимой системы.

Пример 1.4.

Для статически неопределимой системы (рис. 1.5), состоящей из жесткой невесомой балки AB и стальных стержней 1 и 2, соединенных с ней шарнирно, требуется:

1. Определить усилия, возникающие в стержне от действия силы F .
2. Подобрать сечение стержней из двух равнобоких уголков, каждое при $A_2 : A_1 = 2$; $F = 180$ кН; $a = 2,0$ м; $b = 1,0$ м; $h = 2,0$ м.



Рис. 1.5.

Решение.

Перед началом решения по приведенному плану определяем геометрические параметры системы

$$l_1 = DC = \sqrt{4 + 4} = 2,83 \text{ м}; \quad \beta_1 = 45^\circ;$$

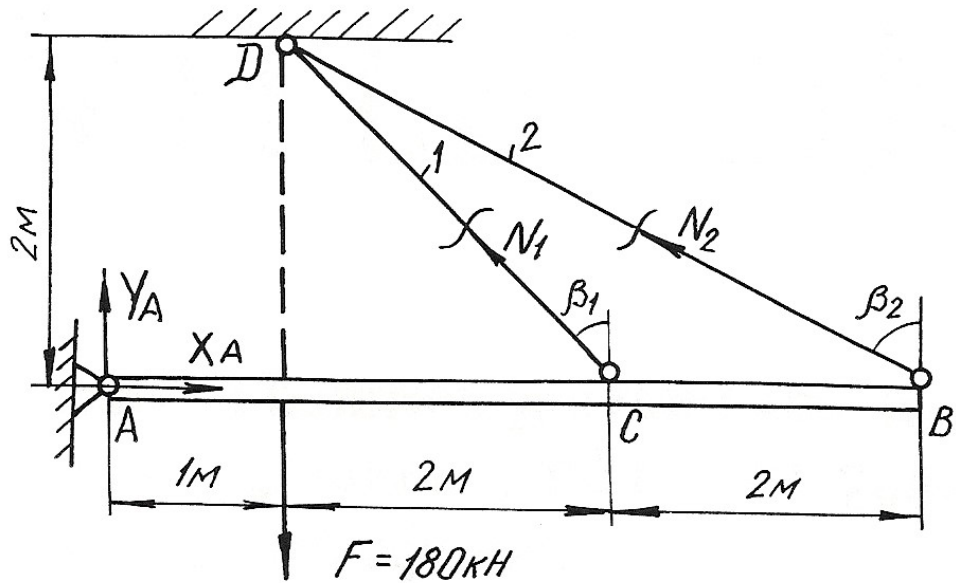
$$l_2 = DB = \sqrt{4 + 16} = 4,47 \text{ м}; \quad \sin\beta_2 = \frac{4}{4,47} = 0,89;$$

Далее освобождаем брус AB от наложенных связей, заменяя их действие реакциями X_A, Y_A, N_1, N_2 . Так как на балку AB действуют четыре неизвестные силы, то одна связь «лишняя», т. е. задача является однажды статически неопределимой.

Из трех уравнений равновесия достаточно записать только одно уравнение, не содержащее X_A, Y_A , определение которых не ставится в задаче,

$$\sum M_A = 0; \quad -F \cdot 1 + N_1 \cdot \cos\beta_1 \cdot 3 + N_2 \cdot \cos\beta_2 \cdot 5 = 0;$$

$$-180 + N_1 \cdot 0,707 \cdot 3 + N_2 \cdot 0,45 \cdot 5 = 0 \quad (1.18)$$

В уравнении статики два неизвестных, поэтому нужно записать еще одно дополнительное уравнение из условия совместности деформаций стержней DB и DC . Рассматривая геометрическую схему деформаций этих стержней, считаем перемещение точек B и C балки вертикальными (рис. 1.6). Из подобия треугольников ACC_1 и ABB_1 имеем:

$$\frac{AC}{AB} = \frac{CC_1}{BB_1} = \frac{3}{5}.$$



Рис. 1.6.

Учитывая, что

$$\begin{cases} CC_1 = \frac{CC_1}{\cos\beta_1} = \frac{\Delta l_1}{\cos\beta_1}; \\ BB_1 = \frac{B_1B_2}{\cos\beta_2} = \frac{\Delta l_2}{\cos\beta_2}, \end{cases}$$

получим $\frac{\Delta l_1}{\cos\beta_1} = \frac{3}{5} \cdot \frac{\Delta l_2}{\cos\beta_2}$; откуда

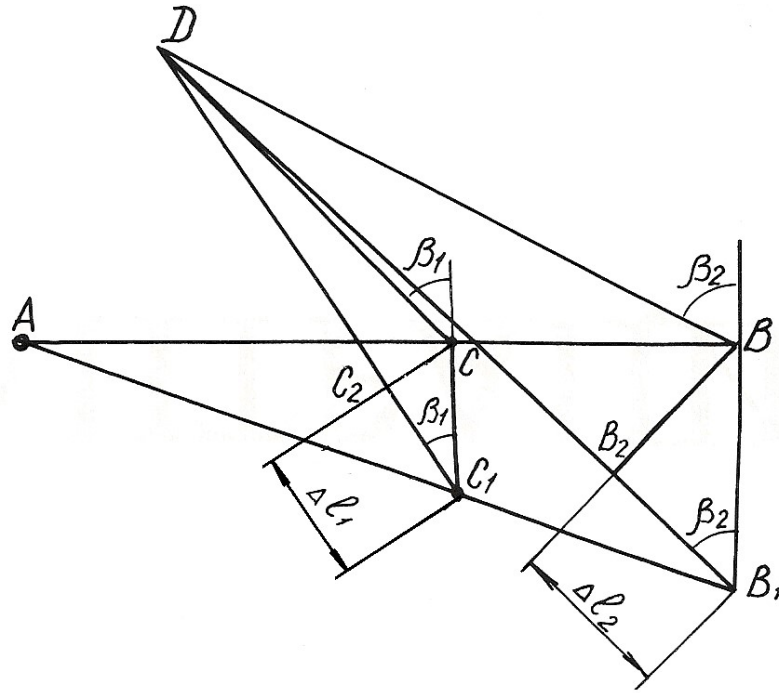
$$\Delta l_1 = 0,94 \cdot \Delta l_2. \quad (1.19)$$

Равенство (1.19) и есть условие совместности деформации стержней 1 и 2. Выразим деформации через усилия по закону Гука

$$\Delta l_1 = \frac{N_1 l_1}{EA_1} = \frac{N_1 \cdot 2,83}{EA_1}; \quad \Delta l_2 = \frac{N_2 l_2}{EA_2} = \frac{N_2 \cdot 4,74}{E \cdot 2A_1}.$$

Подставим полученные выражения в формулу (1.19)

$$\frac{N_1 \cdot 2,83}{EA_1} = 0,94 \frac{N_2 \cdot 4,74}{E \cdot 2A_1}.$$

Отсюда получим

$$2,83 \cdot N_1 - 2,10 \cdot N_2 = 0. \quad (1.20)$$

Теперь можно определить усилия N_1 и N_2 , решая совместно систему уравнений (1.18) и (1.20),

$$\begin{cases} 2,12 \cdot N_1 + 2,25 \cdot N_2 - 180 = 0; \\ 2,83 \cdot N_1 - 2,10 \cdot N_2 = 0. \end{cases}$$

Получаем $N_1 = 34,94$ кН; $N_2 = 47,08$ кН.

Подбираем сечение стержней из условий прочности:

$$A_1 \geq \frac{N_1}{\sigma_{adm}} = \frac{34,94 \cdot 10^3}{160 \cdot 10^6} = 2,18 \cdot 10^{-4} \text{ м}^2 = 2,18 \text{ см}^2;$$

$$A_2 \geq \frac{N_2}{\sigma_{adm}} = \frac{47,08 \cdot 10^3}{160 \cdot 10^6} = 2,94 \cdot 10^{-4} \text{ м}^2 = 2,94 \text{ см}^2.$$

Для площадей задано условие $A_2:A_1 = 2$. Если принять $A_1 = 2,18 \text{ см}^2$, тогда $A_2 = 4,36 \text{ см}^2$. Условие $A_2 \geq 2,94 \text{ см}^2$ выполняется.

Сечение подбираем из двух равнобоких уголков по ГОСТ 8509-93 (табл. П. 3).

Для первого стержня подбираем два уголка №2 (20x20x3 мм) с площадью сечения $1,13 \text{ см}^2$. Для второго стержня принимаем два уголка №4 (40x40x3 мм) с площадью сечения $2,35 \text{ см}^2$.

Полные площади сечений будут равны $A_1 = 2,26 \text{ см}^2$; $A_2 = 4,70 \text{ см}^2$.

Проверим отношение площадей:

$$\frac{A_2}{A_1} = \frac{4,70}{2,26} = 2,08.$$

Отклонение $\delta = \frac{2,08 - 2}{2} 100 \% = 3,98 \%$.

Погрешность допустимая.

Пример 1.5. Монтажная задача

Для статически неопределимой системы (рис. 1.7), состоящей из жесткой невесомой балки AB и стальных стержней 1 и 2, соединенных с ней шарнирно, требуется определить дополнительные усилия в стержнях конструкции, если стержень 2 изготовлен короче проектного размера на $\Delta = 5 \cdot 10^{-3}$ м при $A_2 : A_1 = 2$; $a = 2,0$ м; $b = 1,0$ м; $h = 2,0$ м.

При сборке стержни деформируются: стержень 2 – растянется, стержень 1 – сожмется. В соответствии с этим покажем направления дополнительных усилий N_1' и N_2' (см. рис. 1.7), возникающих после сборки конструкции.

Для определения усилий воспользуемся уравнением статики

$$\begin{aligned} \sum M_A = 0; \quad & -N_1' \cdot \cos\beta_1 \cdot 3 + N_2' \cdot \cos\beta_2 \cdot 5 = 0; \\ & -2,12N_1' + 2,25N_2' = 0. \end{aligned} \quad (1.21)$$



Рис. 1.7.

Уравнение одно, неизвестных два, следовательно, система один раз статически неопределима. Запишем дополнительно условие совместности деформаций. Рассмотрим картину деформаций стержней (см. рис. 1.8). Из подобия треугольников AC_1C и AB_1B получим $\frac{AC}{AB} = \frac{C_1C}{B_1B} = \frac{3}{5}$.

Учитывая соотношение $C_1C = \frac{CC_2}{\cos\beta_1} = \frac{\Delta l_1}{\cos\beta_1}$; $B_1B = \frac{B_2B}{\cos\beta_2} = \frac{\Delta - \Delta l_2}{\cos\beta_2}$,

получаем $\frac{\Delta l_1}{0,707} = \frac{3}{5} \cdot \frac{\Delta - \Delta l_2}{0,45}$; $\Delta l_1 = 0,94(\Delta - \Delta l_2)$. (1.22)

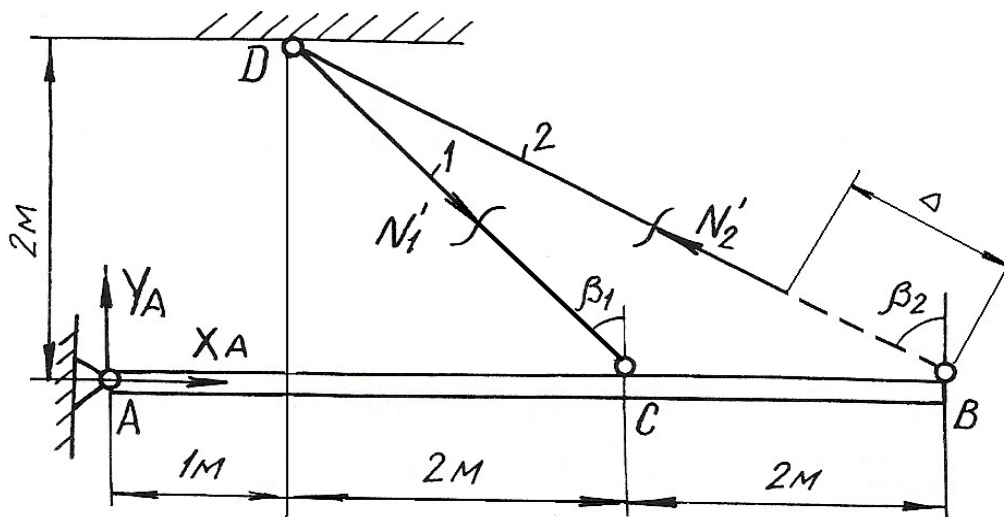

Рис. 1.8.

Выражение (1.22) – условие совместности деформаций стержней 1 и 2. Выражая деформацию через усилия по закону Гука, получим

$$\frac{N_1' l_1}{EA_1} + \frac{0,94 \cdot N_2' l_2}{EA_2} = 0,94 \cdot \Delta$$

или

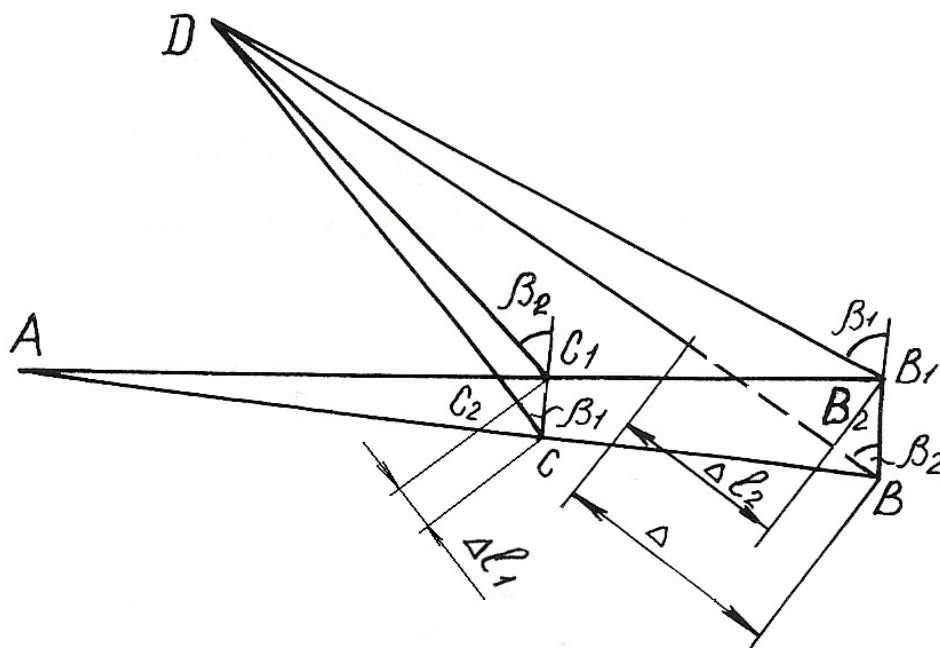
$$1,25 \cdot N_1' + 0,894 \cdot N_2' = 94 \quad (1.23)$$

Решая совместно систему уравнений (1.21) и (1.23), определяем усилия N_1' и N_2'

$$N_1' = 42,75 \text{ кН}; N_2' = 45,36 \text{ кН}.$$

Пример 1.6.

Стержень длиной $l = 800$ мм, заделанный обоими концами, подвергается действию двух сосредоточенных сил $F_1 = 100$ кН и $F_2 = 150$ кН (рис. 1.9, а). Определить напряжения, возникающие в различных сечениях стержня, и проверить его прочность, если допускаемое напряжение $\sigma_{adm} = 140$ МПа. Площадь поперечного сечения $A = 10 \text{ см}^2$, $l_1 = 200$ мм и $l_2 = 600$ мм.

Решение.

Обозначим реакции в заделках стержня через R_A и R_B . На стержень действует система сил, направленных вдоль одной прямой. Для такой системы статика дает одно уравнение равновесия

$$\sum Y = 0; R_A - F_1 - F_2 + R_B = 0,$$

откуда $R_A + R_B = F_1 + F_2$. (1.24)

Для составления уравнения совместности деформаций мысленно отбросим нижнюю заделку и заменим ее действие на стержень реакцией R_B , т. е. приложим к сечению B (к нижнему торцовому сечению) такую силу, которая оказывает на стержень воздействие, полностью аналогичное воздействию заделки. Таким образом, изображенная система эквивалентна заданной системе и, поскольку в заданной системе перемещение сечения B равно нулю, то и для второй системы (рис. 1.9, б) должно соблюдаться то же условие

$$\delta_B = 0. \quad (1.25)$$

Для определения вида левой части записанного равенства используем принцип независимости действия сил, т. е. вычислим перемещение сечения B как сумму перемещений, вызванных каждой силой F_1 , F_2 и R_B в отдельности

$$\delta_B = \delta_{F_1} + \delta_{F_2} + \delta_{R_B}.$$

Под действием одной лишь силы F_1 деформируется только верхняя часть стержня, нижняя и средняя части перемещаются как твердое тело. Таким образом, перемещение сечения B , вызванное силой F_1 , равно удлинению верхней части стержня

$$\delta_{F_1} = \frac{F_1 l_1}{EA}.$$

Аналогично установим, что перемещение сечения B от действия силы F_2 , равно удлинению верхней и средней частей

$$\delta_{F_2} = \frac{F_2 l_2}{EA}.$$

Наконец, перемещение сечения B от действия силы R_B равно укорочению всего стержня

$$\delta_{R_B} = \frac{R_B l}{EA}.$$

Суммируя полученные величины и приравнявая сумму нулю согласно равенству (1.25), получим уравнение совместности деформаций,

$$\frac{F_1 l_1}{EA} + \frac{F_2 l_2}{EA} - \frac{R_B l}{EA} = 0,$$

откуда
$$R_B = \frac{F_1 l_1 + F_2 l_2}{l} = \frac{100 \cdot 0,2 + 150 \cdot 0,6}{0,8} = 137,5 \text{ кН.}$$

Подставив значение реакции R_B в уравнение равновесия (1.24), определим значение реакции в точке A :

$$\begin{aligned} R_A = F_1 + F_2 - R_B &= F_1 + F_2 - \frac{F_1 l_1 + F_2 l_2}{l} = \frac{(F_1 + F_2)l - (F_1 l_1 + F_2 l_2)}{l} = \\ &= \frac{(100 + 150) \cdot 0,8 - (100 \cdot 0,2 + 150 \cdot 0,6)}{0,8} = 112,5 \text{ кН.} \end{aligned}$$

На рис. 1.9, в приведена эпюра продольных сил, в соответствии с которой определяем напряжения на различных участках стержня.

В поперечных сечениях верхней части стержня

$$\sigma^{(1)} = \frac{N_1}{A} = \frac{112,5 \cdot 10^3}{10 \cdot 10^{-4}} = 112,5 \cdot 10^6 \text{ Па} = 112,5 \text{ МПа};$$

в поперечных сечениях средней части

$$\sigma^{(2)} = \frac{N_2}{A} = \frac{12,5 \cdot 10^3}{10 \cdot 10^{-4}} = 12,5 \cdot 10^6 \text{ Па} = 12,5 \text{ МПа},$$

а в нижней части

$$\sigma^{(3)} = \frac{N_3}{A} = -\frac{137,5 \cdot 10^3}{10 \cdot 10^{-4}} = -137,5 \cdot 10^6 \text{ Па} = -137,5 \text{ МПа.}$$



Рис. 1.9.

Наиболее напряженными, как видно из расчетов, являются поперечные сечения нижней части стержня. Это напряжение используем для проверки стержня на прочность:

$$|\sigma^{(3)}| = 137,5 \text{ МПа} < \sigma_{\text{adm}} = 140 \text{ МПа},$$

т. е. условие прочности выполняется.

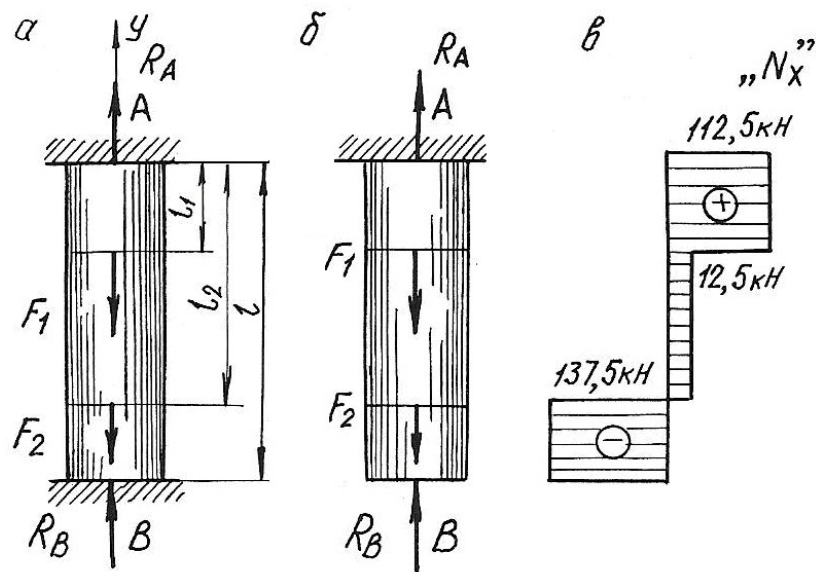
Пример 1.7. Температурная задача

Определить допускаемое повышение температуры составного стержня (рис. 1.10.) из условия, чтобы напряжения сжатия не превышали в стальной части $\sigma_c = 120$ МПа, в медной $\sigma_M = 60$ МПа и в алюминиевой $\sigma_a = 70$ МПа. (линейные размеры на рисунке приведены в мм).

Решение.

Площади поперечных сечений ступеней стержня

$$A_M = \frac{\pi(50 \cdot 10^{-3})^2}{4} = 1963 \cdot 10^{-6} \text{ м}^2,$$

$$A_a = \frac{\pi(40 \cdot 10^{-3})^2}{4} = 1257 \cdot 10^{-6} \text{ м}^2,$$

$$A_c = \frac{\pi(30 \cdot 10^{-3})^2}{4} = 707 \cdot 10^{-6} \text{ м}^2.$$



Рис. 1.10.

Продольные силы, при которых напряжения в ступенях будут равны заданным величинам, должны быть следующими:

$$N_M = A_M \cdot \sigma_M = 1963 \cdot 10^{-6} \cdot 60 \cdot 10^6 = 118000 \text{ Н} = 118 \text{ кН};$$

$$N_a = A_a \cdot \sigma_a = 1257 \cdot 10^{-6} \cdot 70 \cdot 10^6 = 88000 \text{ Н} = 88 \text{ кН};$$

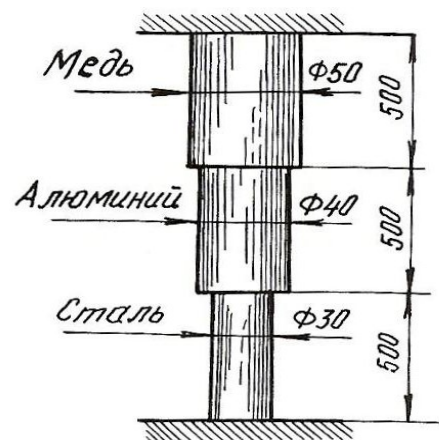
$$N_c = A_c \cdot \sigma_c = 707 \cdot 10^{-6} \cdot 120 \cdot 10^6 = 84800 \text{ Н} = 84,8 \text{ кН}.$$

Величина продольной силы не одинакова для всего стержня, следовательно, в качестве допускаемой продольной силы должно быть принято меньшее из трех полученных значений, а именно $N = N_c = 84,8 \text{ кН}$.

Длина стержня в результате заземления обоих концов остается при изменении температуры неизменной. Следовательно, удлинение стержня в результате повышения температуры должно равняться полученному упругому укорочению

$$\Delta l_t = \Delta l = l_M \alpha_M \Delta t + l_a \alpha_a \Delta t + l_c \alpha_c \Delta t = l(\alpha_M + \alpha_a + \alpha_c) \Delta t,$$

где $\alpha_M, \alpha_a, \alpha_c$ – соответствующие коэффициенты теплового линейного расширения.

$$\Delta l = \Delta l_M = \Delta l_a = \Delta l_c = \frac{N l_M}{E_M A_M} + \frac{N l_a}{E_a A_a} + \frac{N l_c}{E_c A_c} = N l \left(\frac{1}{E_M A_M} + \frac{1}{E_a A_a} + \frac{1}{E_c A_c} \right);$$

$$l(\alpha_M + \alpha_a + \alpha_c) \Delta t = N l \left(\frac{1}{E_M A_M} + \frac{1}{E_a A_a} + \frac{1}{E_c A_c} \right),$$

$$\text{откуда } \Delta t = \frac{N \left(\frac{1}{E_M A_M} + \frac{1}{E_a A_a} + \frac{1}{E_c A_c} \right)}{\alpha_M + \alpha_a + \alpha_c}.$$

Подставим численные значения величин и произведем вычисления

$$\Delta t = \frac{84800 \left[\frac{1}{1 \cdot 10^{11} \cdot 1963 \cdot 10^{-6}} + \frac{1}{0,7 \cdot 10^{11} \cdot 1257 \cdot 10^{-6}} + \frac{1}{2 \cdot 10^{11} \cdot 707 \cdot 10^{-6}} \right]}{16,5 \cdot 10^{-6} + 25 \cdot 10^{-6} + 12,5 \cdot 10^{-6}} = 36^\circ.$$

Далее определим напряжения в поперечных сечениях стержня при повышении температуры на 36°

$$\sigma_M = -\frac{N}{A_M} = -\frac{84800}{1963 \cdot 10^{-6}} = -43 \cdot 10^6 \text{ Па} = -43 \text{ МПа},$$

$$\sigma_a = -\frac{N}{A_a} = -\frac{84800}{1257 \cdot 10^{-6}} = -67,5 \cdot 10^6 \text{ Па} = -67,5 \text{ МПа},$$

$$\sigma_c = -120 \text{ МПа}.$$

1.4. Задания для расчетов стержней с учетом собственного веса

Для стального бруса с учетом собственного веса и при продольной нагрузке F (табл. 1.1.) требуется по указанной схеме (табл. 1.2.):

1. Построить эпюры продольных сил и нормальных напряжений по длине бруса.

2. Найти полное удлинение (укорочение) бруса для геометрических размеров, приведенных в табл. 1.1. Плотность стали $\rho=7850$ кг/см³; ускорение силы тяжести $g = 9,81$ м/с², модуль упругости $E = 2 \cdot 10^5$ МПа.

3. Определить перемещение сечений I-I.

Таблица 1.1

Номер варианта	a , м	b , м	c , м	F , кН	A , см ²
1	1,5	1,0	2,0	30	20
2	1,0	1,5	2,0	40	30
3	2,0	1,0	2,0	50	40
4	2,0	1,0	1,5	60	18
5	2,0	1,5	1,5	20	24
6	1,5	1,0	2,0	40	28
7	1,5	1,0	1,0	50	30
8	1,0	1,5	2,0	50	32
9	1,5	1,0	1,5	60	12
10	2,0	1,0	1,5	70	14
11	1,0	2,0	1,0	20	15
12	2,0	2,0	1,0	40	18
13	1,0	1,5	1,0	30	20
14	1,4	1,0	1,0	40	24
15	1,0	3,0	1,0	50	28
16	1,0	2,0	1,0	40	30
17	1,2	1,0	2,4	70	32
18	2,0	1,5	2,0	60	20
19	2,6	1,0	1,7	60	18
20	2,0	1,0	1,5	50	22
21	1,5	1,8	1,4	40	15
22	2,0	1,0	1,4	30	16
23	1,2	1,2	1,2	20	20
24	1,5	1,0	2,0	10	16
25	1,4	2,0	1,0	40	18

Расчетные схемы бруса

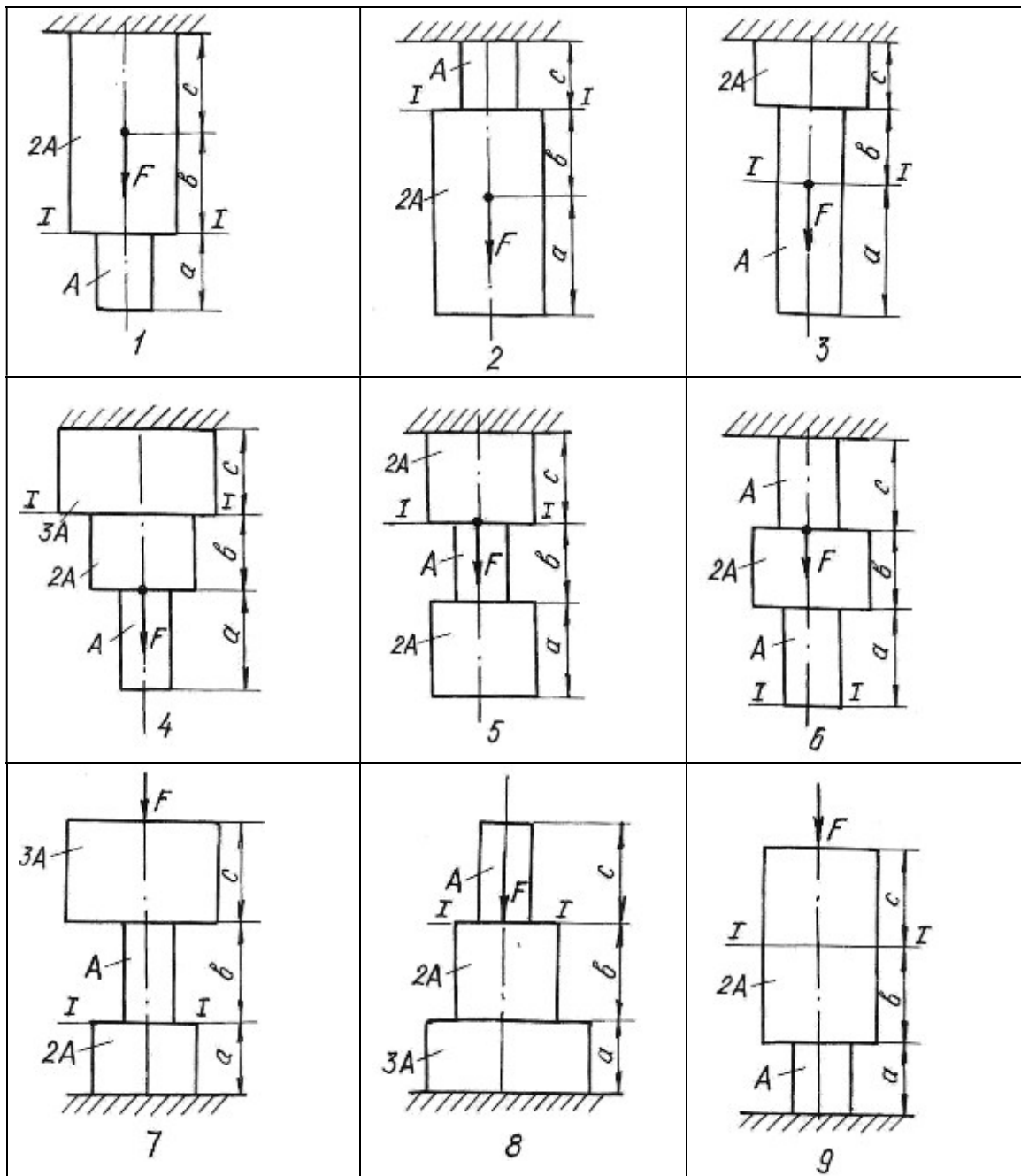

1.5. Задания для определения напряжений при плоском напряженном состоянии

Стальной кубик находится под действием сил, создающих плоское напряженное состояние (рис. 1.11.). Показать на рисунке элемент и направления напряжений в соответствии с вариантом задания.



Рис. 1.11.

Требуется найти:

1. Главные напряжения и положение главных площадок.
2. Максимальные касательные напряжения.
3. Определить аналитически величины нормальных σ_α и касательных напряжений τ_α , действующих на площадках, нормаль к которым составляет угол α с горизонтальной осью x .

Данные приведены в табл. 1.3.

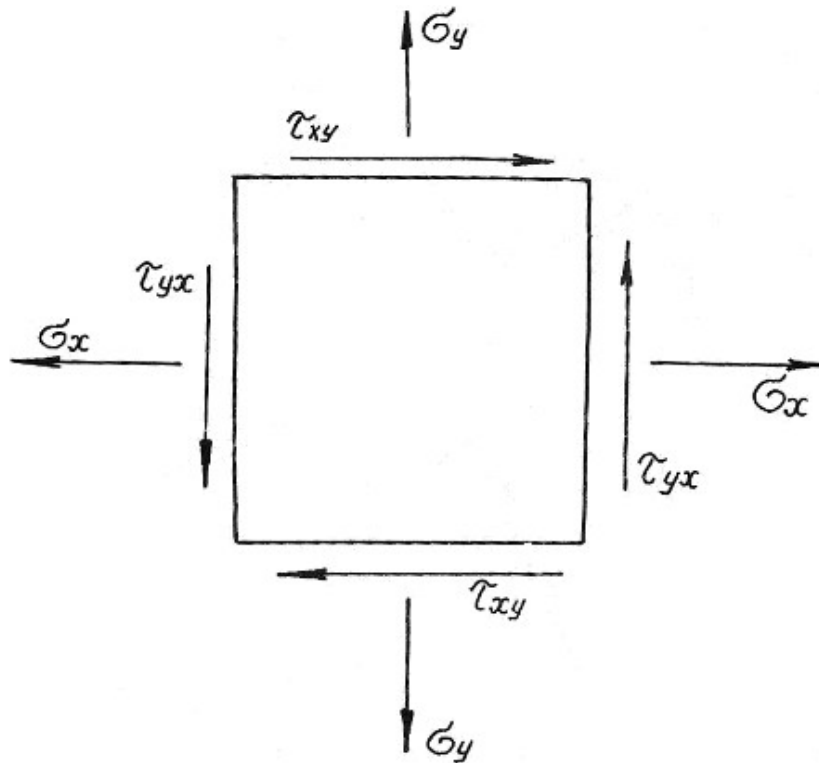
Таблица 1.3

Номер варианта	σ_x , МПа	σ_y , МПа	τ_{xy} , МПа	α , град
1	40,0	-20,0	-10,0	30
2	12,0	10,0	-80,0	-45
3	-10,0	-14,0	-12,0	15
4	15,0	12,0	90,0	30
5	20,0	-40,0	80,0	15
6	-12,0	10,0	-80,0	45
7	20,0	-2,0	10,0	-30
8	80,0	10,0	-60,0	45
9	12,0	14,0	10,0	30
10	-14,0	-10,0	50,0	15
11	20,0	10,0	-80,0	-45
12	30,0	-50,0	-10,0	60
13	-25,0	10,0	50,0	15
14	16,0	80,0	10,0	30
15	18,0	-10,0	10,0	-30
16	22,0	12,0	-90,0	45
17	-16,0	-12,0	10,0	20
18	10,0	80,0	-60,0	-20
19	25,0	-25,0	10,0	30
20	-10,0	10,0	60,0	60
21	12,0	10,0	-60,0	20
22	18,0	-10,0	-12,0	45
23	-40,0	30,0	20,0	30
24	50,0	-60,0	10,0	-30
25	45,0	35,0	15,0	-45

1.6. Задания для расчета статически неопределимых стержневых систем

Для статически неопределимой системы, состоящей из жесткой невесомой балки и стальных стержней 1 и 2, соединенных с ней шарнирно (табл.1.4), требуется:

1. Определить усилия, возникающие в стержнях от действия нагрузки F ;
2. Подобрать сечение стержней из двух равнобоких уголков каждое по ГОСТ 8509-93 (см. табл. П. 3).
3. Определить дополнительные усилия в стержнях конструкции, если стержень 2 изготовлен короче проектного размера на $\Delta = 5 \cdot 10^{-3}$ м.

При расчетах принять $E = 2 \cdot 10^5$ МПа; $\sigma_{adm} = 160$ МПа, остальные данные приведены в табл. 1.4. Расчетные схемы приведены в табл. 1.5.

Таблица 1.4

Номер варианта	a , м	b , м	h , м	$A_2 : A_1$	F , кН
1	2,0	1,4	1,8	2,0	80
2	2,2	1,6	2,0	1,5	120
3	2,6	1,8	2,2	1,2	150
4	2,5	1,1	1,5	1,0	180
5	1,8	1,0	1,2	1,5	100
6	2,0	1,0	1,5	2,0	240
7	2,4	1,4	1,6	1,8	140
8	2,8	1,6	2,	2,0	120
9	1,6	1,2	1,5	1,5	100
10	2,4	1,4	1,6	1,8	180
11	3,0	2,0	2,0	1,5	260
12	2,4	1,8	2,2	2,0	320
13	1,8	1,4	1,2	1,5	400
14	2,0	1,5	1,3	1,2	360
15	1,5	1,5	2,0	1,5	400
16	1,0	0,9	1,5	1,1	340
17	1,1	1,3	1,8	1,8	250
18	1,5	1,2	2,0	2,0	120
19	0,9	0,6	3,0	1,4	170
20	0,8	0,7	2,3	1,6	210
21	1,2	1,7	1,3	1,3	200
22	1,3	1,4	0,8	1,7	90
23	2,0	2,0	2,0	0,9	110
24	2,0	1,1	1,0	0,8	130
25	1,5	1,6	0,8	0,7	280

Таблица 1.5

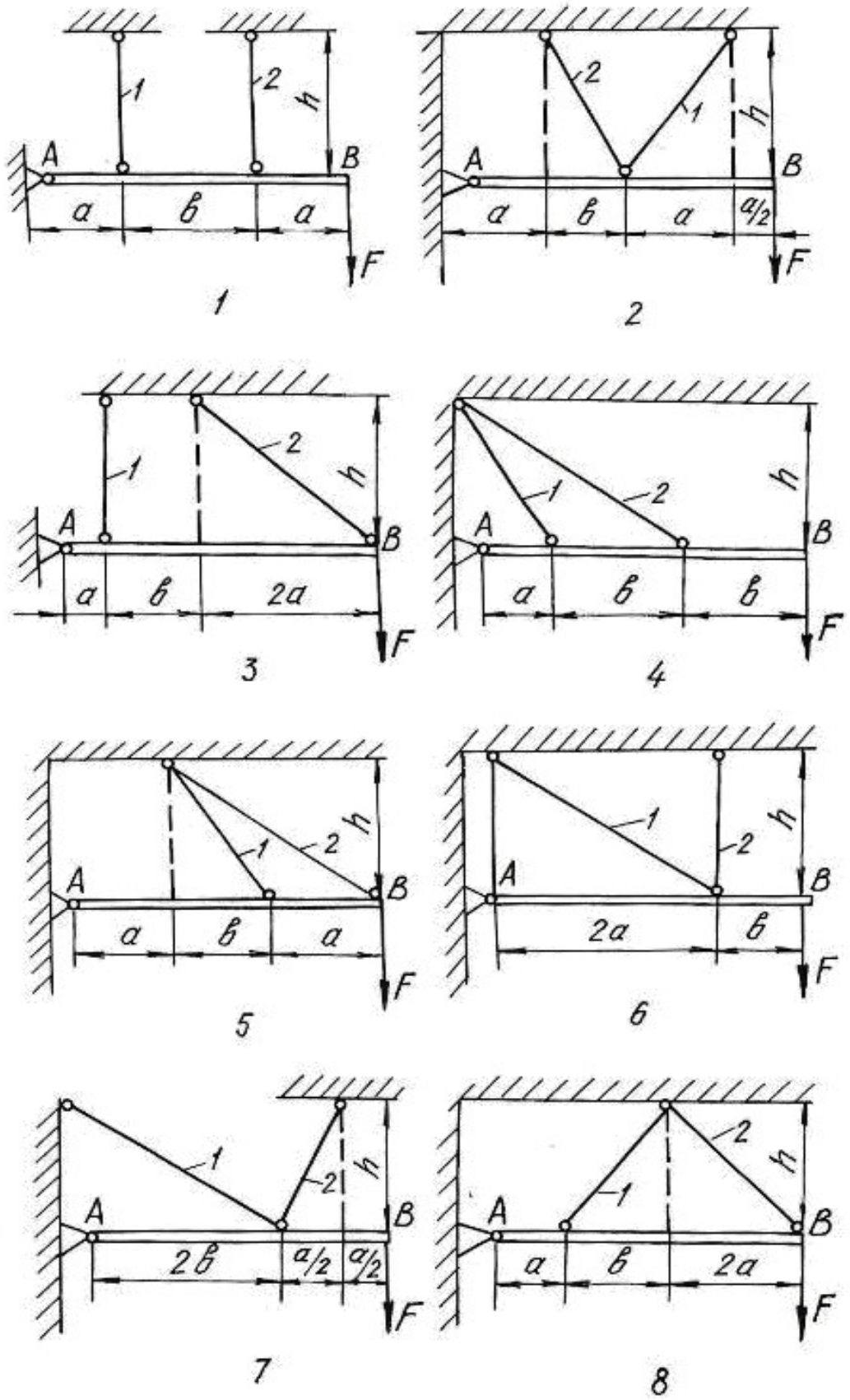

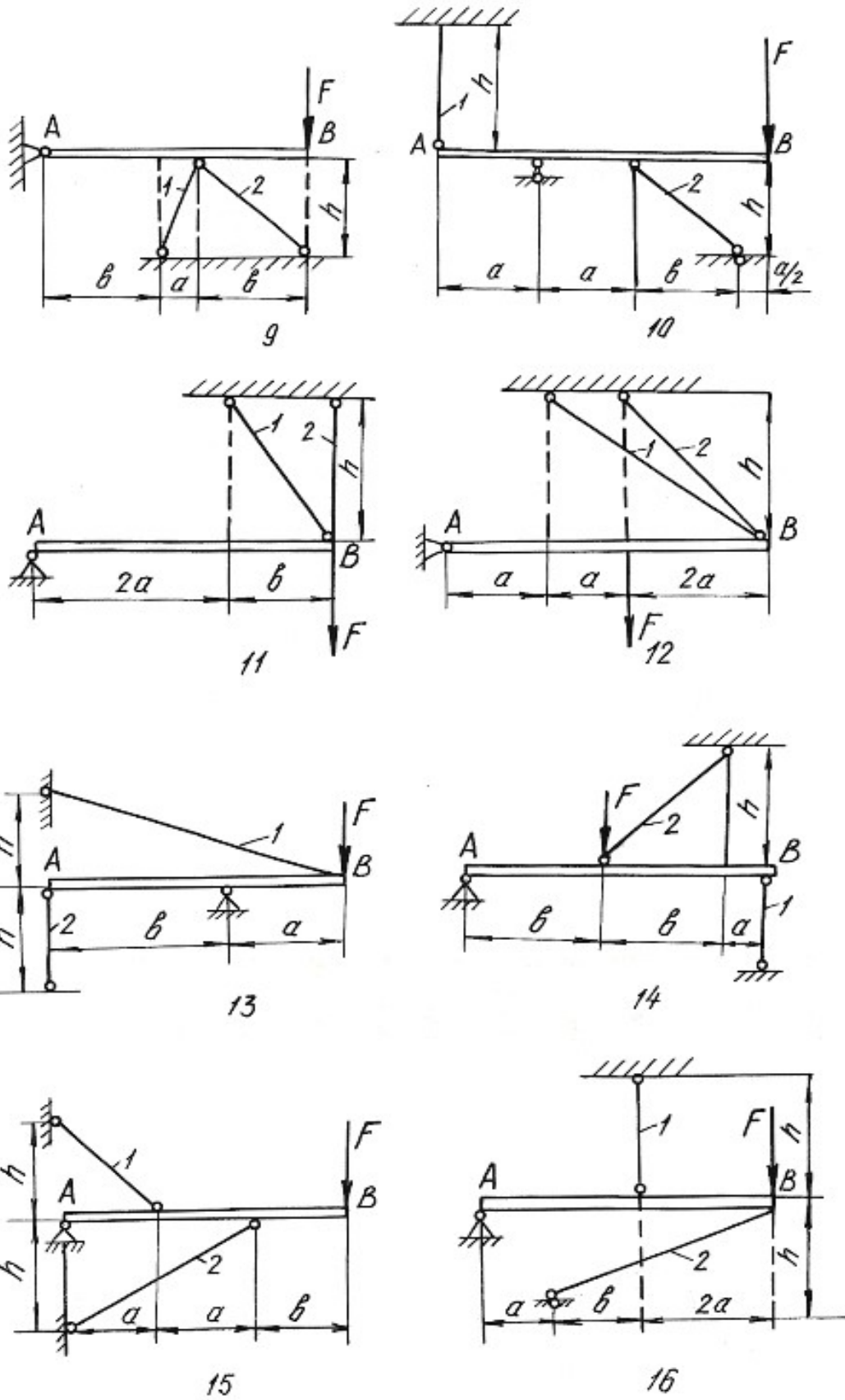

Глава 2

ОПРЕДЕЛЕНИЕ ГЛАВНЫХ МОМЕНТОВ ИНЕРЦИИ ПОПЕРЕЧНЫХ СЕЧЕНИЙ

Моментами инерции являются геометрические характеристики, отражающие заполнение веществом плоского поперечного сечения балки. Значения моментов инерции для стандартных поперечных сечений можно найти в любой литературе, список которой приведен в конце настоящего пособия. Моменты инерции относительно собственных осей простых фигур определяются по известным формулам.

Для прямоугольника

$$J_x = \frac{bh^3}{12}; \quad J_y = \frac{hb^3}{12}; \quad J_{xy} = 0, \quad (2.1)$$

где x, y – горизонтальная и вертикальная оси, проходящие через центр тяжести прямоугольника; b – ширина; h – высота прямоугольника.

Для круга

$$J_x = J_y = \frac{\pi d^4}{64}; \quad J_{xy} = 0. \quad (2.2)$$

Для треугольника

$$J_x = \frac{bh^3}{36}; \quad J_y = \frac{hb^3}{36}; \quad J_{xy} = \pm \frac{b^2h^2}{72}. \quad (2.3)$$

При этом знак центробежного момента определяется следующим образом. Треугольник вычерчивается в масштабе, через его центр проводятся оси, которые делят треугольник на четыре четверти. В первой и третьей четвертях площадь положительна, в остальных – отрицательна. Если суммарная положительная площадь будет по размеру больше отрицательной, то знак центробежного момента будет тоже положительный и наоборот.

Осевые моменты инерции прокатных профилей выписываются из таблицы (сортамента проката) в соответствии с номером профиля. Для равнополочных уголков центробежный момент относительно горизонтальной и вертикальной осей определяется по формуле:

$$J_{xy} = \left(J_{x_0} - J_{y_0} \right) \frac{\sin 2\alpha}{2} + J_{x_0 y_0} \cos 2\alpha, \quad (2.4)$$

где x_0, y_0 – оси, проходящие через центр тяжести уголка под углом 45° к горизонтальной и вертикальной осям уголка.

При этом нужно помнить, что угол поворота осей xu относительно осей x_0y_0 будет отрицательным. Если уголок неравнополочный, то его условно разбивают на два прямоугольника, находят их центры тяжести, и центробежный

момент относительно собственных осей всего уголка определяют по формуле центробежных моментов инерции относительно параллельных осей.

Для составного сечения необходимо определять положение центра тяжести, разбив его на простейшие части (прямоугольник, круг, треугольник, двутавр, швеллер, уголок). Формулы для определения центра тяжести имеют вид:

$$\begin{aligned}x_c &= \frac{\sum S_{x_{вр}}}{\sum A} = \frac{(A_1x_1 + A_2x_2 + \dots + A_nx_n)}{(A_1 + A_2 + \dots + A_n)}; \\y_c &= \frac{\sum S_{y_{вр}}}{\sum A} = \frac{(A_1y_1 + A_2y_2 + \dots + A_ny_n)}{(A_1 + A_2 + \dots + A_n)},\end{aligned}\tag{2.5}$$

где $S_{y_{вр}}$, $S_{x_{вр}}$ – статические моменты площадей простых фигур относительно временных осей; A_1, A_2, \dots, A_n – площади простых фигур; x_n, y_n – координаты центров тяжести простых фигур во временных осях.

Главными моментами инерции плоской фигуры (сечения) называют моменты инерции, определяемые относительно главных центральных осей сечения. Такие оси должны отвечать следующим требованиям:

- 1) они проходят через центр тяжести сечения;
- 2) относительно этих осей наблюдаются экстремальные значения моментов инерции (главные моменты инерции);
- 3) центробежный момент инерции относительно главных осей равен нулю.

В формулы напряжений, содержащие моменты инерции, необходимо всегда подставлять значения главных моментов инерции. Определение главных моментов инерции проводится в следующем порядке.

1. Заданное поперечное сечение сложной конфигурации вычерчивается в выбранном масштабе с указанием всех размеров.

2. Сечение условно разбивается на простейшие фигуры (прямоугольник, круг, треугольник, двутавр, швеллер, уголок).

3. Определяется положение центра тяжести площадки каждой простой фигуры и из этих центров проводятся собственные оси координат.

4. Для всей фигуры сечения проводятся временные (вспомогательные) оси координат ($x_{вр}, y_{вр}$) параллельно собственным осям отдельных фигур (желательно, чтобы временные оси проходили через центры тяжести простых фигур, что ведет к уменьшению объема вычислений).

5. Определяются координаты центра тяжести площади всего сечения по формулам (2.5).

6. Центр тяжести сечения наносится на чертеж, и из него проводятся опорные оси координат (x_c, y_c) параллельно временным осям.

7. Определяются осевые и центробежные моменты инерции сечения относительно опорных осей. При этом используют формулы для определения моментов инерции относительно параллельных осей:

$$\begin{aligned} J_{x_c} &= \left(J_{x_1} + A_1 a_1^2 \right)^I + \left(J_{x_2} + A_2 a_2^2 \right)^{II} + \dots + \left(J_{x_n} + A_n a_n^2 \right)^n; \\ J_{y_c} &= \left(J_{y_1} + A_1 b_1^2 \right)^I + \left(J_{y_2} + A_2 b_2^2 \right)^{II} + \dots + \left(J_{y_n} + A_n b_n^2 \right)^n; \\ J_{x_c y_c} &= \left(J_{x_1 y_1} + A_1 a_1 b_1 \right)^I + \left(J_{x_2 y_2} + A_2 a_2 b_2 \right)^{II} + \dots + \left(J_{x_n y_n} + A_n a_n b_n \right)^n, \end{aligned} \quad (2.6)$$

где $J_{x_1}, J_{x_2}, \dots, J_{x_n}$ и $J_{y_1}, J_{y_2}, \dots, J_{y_n}$ – моменты инерции простых фигур относительно собственных осей; $J_{x_1 y_1}, J_{x_2 y_2}, \dots, J_{x_n y_n}$ – центробежные моменты инерции простых фигур относительно собственных осей; a_1, a_2, \dots, a_n – расстояния между собственными осями x_1, x_2, \dots, x_n простых фигур и центральной осью x_c ; b_1, b_2, \dots, b_n – расстояния между собственными осями y_1, y_2, \dots, y_n простых фигур и центральной осью y_c (с учетом знаков).

8. Определяется положение главных осей инерции по формуле:

$$\operatorname{tg} 2\alpha_0 = \frac{2 \cdot J_{x_c y_c}}{J_{y_c} - J_{x_c}}. \quad (2.7)$$

Положительным считается угол α_0 , откладываемый против хода часовой стрелки.

9. Проводятся главные оси на чертеже под углом α_0 по отношению к центральным осям.

10. Определяются главные моменты инерции по формулам:

$$\begin{aligned} J_{x_0} &= J_{x_c} \cos^2 \alpha_0 + J_{y_c} \sin^2 \alpha_0 - J_{x_c y_c} \sin 2\alpha_0; \\ J_{y_0} &= J_{x_c} \sin^2 \alpha_0 + J_{y_c} \cos^2 \alpha_0 + J_{x_c y_c} \sin 2\alpha_0 \end{aligned} \quad (2.8)$$

или

$$J_{\max/\min} = \frac{J_{x_c} + J_{y_c}}{2} \pm \frac{1}{2} \sqrt{\left(J_{x_c} - J_{y_c} \right)^2 + 4 \cdot J_{x_c y_c}^2}. \quad (2.9)$$

11. Проводится проверка правильности решения задачи в двух вариантах:

а) суммы главных моментов инерции и моментов инерции относительно центральных осей должны быть равны

$$J_{x_0} + J_{y_0} = \left(J_{x_c} + J_{y_c} \right) \pm 5\%; \quad (2.10)$$

б) центробежный момент инерции относительно главных осей должен быть равен нулю

$$J_{x_0y_0} = \frac{J_{x_c} - J_{y_c}}{2} \sin 2\alpha_0 + J_{x_c y_c} \cos 2\alpha_0 = 0. \quad (2.11)$$

Пример 2.1.

Для заданного поперечного сечения, состоящего из швеллера и равнополочного уголка (рис. 2.1), требуется:

- 1) определить положение центра тяжести;
- 2) найти осевые и центробежный моменты инерции относительно осей, проходящих через центр тяжести;
- 3) определить направления главных центральных осей x_0 и y_0 ;
- 4) найти моменты инерции относительно главных центральных осей;
- 5) вычертить сечение в масштабе 1:2 и указать на нем все размеры в числах и все оси.



Рис. 2.1.

Решение.

1. Проводим временные оси $x_{вр}$ и $y_{вр}$ через левый нижний угол сечения (рис. 2.2) и разбиваем сечение на две фигуры: швеллер I и уголок II.

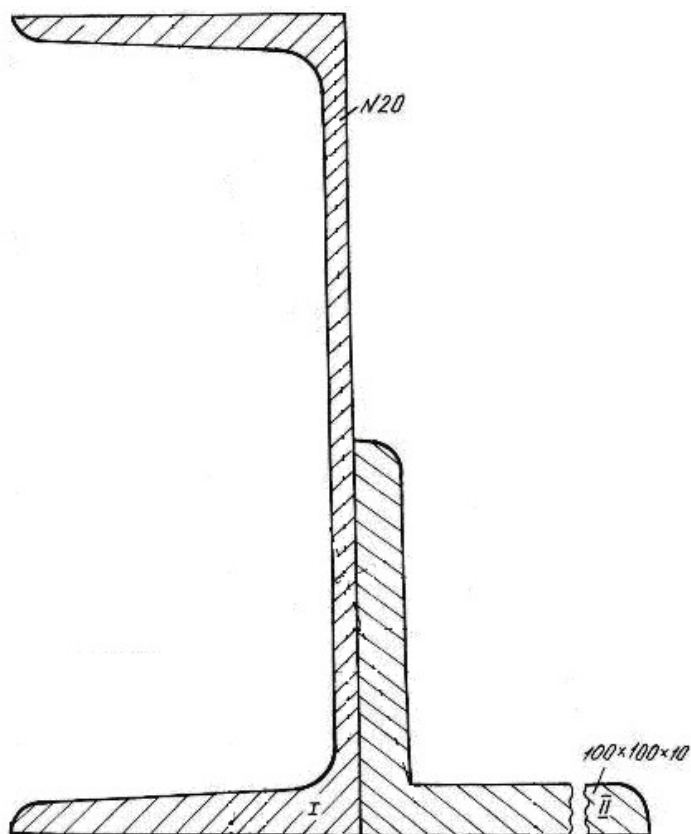

Рис. 2.2.

Основные данные фигур выписываем из таблиц сортамента проката.

Швеллер № 20а: $A_1 = 25,2 \text{ см}^2$, $Z_0 = 2,28 \text{ см}$, $J_{x_1} = 1670 \text{ см}^4$, $J_{y_1} = 139 \text{ см}^4$.

Уголок $100 \times 100 \times 10 \text{ мм}$: $A_2 = 19,2 \text{ см}^2$, $Z_0 = 2,83 \text{ см}$, $J_{x_0} = 284 \text{ см}^4$,

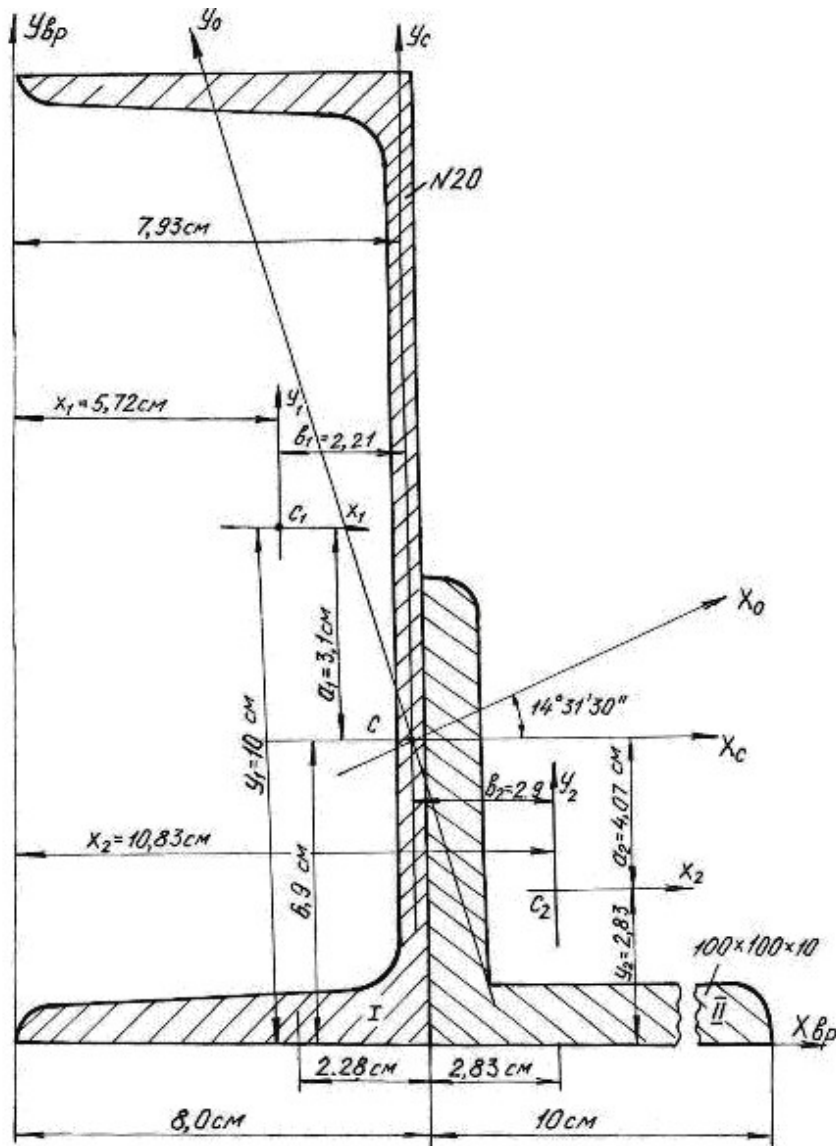
$J_{y_0} = 74,1 \text{ см}^4$, $J_{x_2} = J_{y_2} = 179 \text{ см}^4$ (рис. 2.3).

Координаты центра тяжести сечения

$$x_c = \frac{(A_1 x_1 + A_2 x_2)}{(A_1 + A_2)} = \frac{25,2 \cdot 5,72 + 19,2 \cdot 10,83}{25,2 + 19,2} = 7,93 \text{ см};$$

$$y_c = \frac{(A_1 y_1 + A_2 y_2)}{(A_1 + A_2)} = \frac{25,2 \cdot 10 + 19,2 \cdot 2,83}{25,2 + 19,2} = 6,9 \text{ см};$$

где A_1, A_2 – площади поперечного сечения первой и второй фигур; x_1, x_2, y_1, y_2 – координаты центров тяжести фигур относительно временных осей.

По значениям координат центра тяжести фигуры наносим точку C (см. рис. 2.2.) и проводим центральные оси x_c и y_c параллельно временным осям.



Рис. 2.3.

2. Вычисляем осевые моменты инерции относительно центральных опорных осей

$$J_{x_c} = (J_{x_c})^I + (J_{x_c})^II = (J_{x_1} + A_1 a_1^2) + (J_{x_2} + A_2 a_2^2) = \\ = [1670 + 25,2(3,1)^2] + [179 + 19,2(-4,07)^2] = 2409 \text{ см}^4;$$

$$J_{y_c} = (J_{y_c})^I + (J_{y_c})^II = (J_{y_1} + A_1 b_1^2) + (J_{y_2} + A_2 b_2^2) = \\ = [139 + 25,2(-2,21)^2] + [179 + 19,2(2,9)^2] = 603 \text{ см}^4.$$

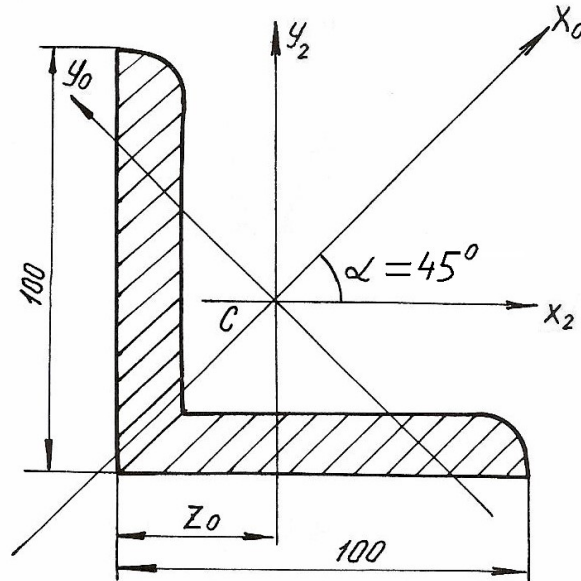
3. Вычисляем центробежный момент инерции сечения относительно осей x_c и y_c . Центробежный момент швеллера относительно собственных осей равен 0, так как его оси проходят через центр тяжести и одна из них является осью симметрии.

Для уголка собственные центральные оси, т. е. оси x_2 и y_2 не являются главными, поэтому центробежный момент уголка в этой системе координат не равен 0. Вычислим его.

Из таблиц сортамента

$$J_{x_0} = 284 \text{ см}^4; \quad J_{y_0} = 74,1 \text{ см}^4;$$

$$J_{x_2y_2} = \frac{(J_{x_0} - J_{y_0})}{2} \sin 2\alpha + J_{x_0y_0} \cos 2\alpha = \frac{284 - 74,1}{2} (-1) + 0 = -104,95 \text{ см}^4.$$

Угол α отрицателен, так как поворот осей x_0 , y_0 направлен по ходу часовой стрелки.

$$\begin{aligned} J_{x_c y_c} &= (J_{x_c y_c})^I + (J_{x_c y_c})^{II} = (J_{x_1 y_1} + A_1 a_1 b_1) + (J_{x_2 y_2} + A_2 a_2 b_2) = \\ &= [0 + 25,2(3,1)(-2,21)] + [-104,95 + 19,2(-4,07)(2,90)] = \\ &= -172,0 - 104,95 - 225 = -501,95 \text{ см}^4. \end{aligned}$$

Угол поворота главных осей инерции

$$\operatorname{tg} 2\alpha_0 = \frac{2J_{x_c y_c}}{(J_{y_c} - J_{x_c})} = \frac{2(-501,95)}{(603 - 2409)} = 0,555, \quad 2\alpha_0 = 29^\circ 03', \quad \alpha_0 = 14^\circ 31' 30''.$$

4. Откладываем полученный угол против хода часовой стрелки от центральных осей x_c , y_c и проводим главные оси инерции x_0 , y_0 (см. рис. 2.2).

5. Определяем главные моменты инерции

$$J_{x_0} = J_{x_c} \cos^2 \alpha_0 + J_{y_c} \sin^2 \alpha_0 - J_{x_c y_c} \sin 2\alpha_0 = 2536 \text{ см}^4;$$

$$J_{y_0} = J_{x_c} \sin^2 \alpha_0 + J_{y_c} \cos^2 \alpha_0 + J_{x_c y_c} \sin 2\alpha_0 = 476 \text{ см}^4.$$

Так как $J_{x_c} > J_{y_c}$, то J_{\max} будет относительно оси x_0 , а J_{\min} будет относительно оси y_0 .

Проверка.

а) Согласно формуле (2.10)

$$\begin{aligned} J_{x_c} + J_{y_c} &= (J_{x_0} + J_{y_0}) \pm 5\%; \\ (2409 + 603) \cdot 10^{-8} &= (2536 + 476) \cdot 10^{-8} \text{ м}^4; \\ 3012 \cdot 10^{-8} \text{ см}^4 &= 3012 \cdot 10^{-8} \text{ см}^4. \end{aligned}$$

б) Согласно формуле (2.11)

$$J_{x_0 y_0} = \frac{(J_{x_c} - J_{y_c})}{2} \sin 2\alpha_0 + J_{x_c y_c} \cos 2\alpha_0 = 0;$$

$$J_{x_0 y_0} = \frac{(2409 - 603)}{2} \sin 2(14^\circ 31' 30'') - 501,95 \cdot \cos 2(14^\circ 31' 30'') = 0;$$

$$J_{x_0 y_0} = 438 - 438 = 0.$$

Проверка показывает, что главные моменты инерции определены правильно.

6. Вычерчиваем поперечное сечение в масштабе 1:2 с указанием всех осей и размеров.

Пример 2.2.

Для заданного поперечного сечения (рис. 2.4) определить положение центра тяжести, найти положение главных осей инерции и значения главных моментов инерции.



Рис. 2.4.

Решение.

1. Чертим поперечное сечение в масштабе 1:1;
2. Разбиваем сечение на простейшие фигуры: I – прямоугольник, II – прямоугольный треугольник, III – круг;
3. Проводим временные оси $x_{вр}$ и $y_{вр}$ через левый нижний угол заданного сечения (рис. 2.5).
4. Обозначив на рисунке центры тяжести простейших фигур, находим их координаты относительно временных осей и определяем площади фигур

$$C_1 \begin{cases} x_1 = 6 \text{ см;} \\ y_1 = 4,5 \text{ см;} \end{cases} \quad C_2 \begin{cases} x_2 = 14 \text{ см;} \\ y_2 = 3 \text{ см;} \end{cases} \quad C_3 \begin{cases} x_3 = 10 \text{ см;} \\ y_3 = 3 \text{ см.} \end{cases}$$

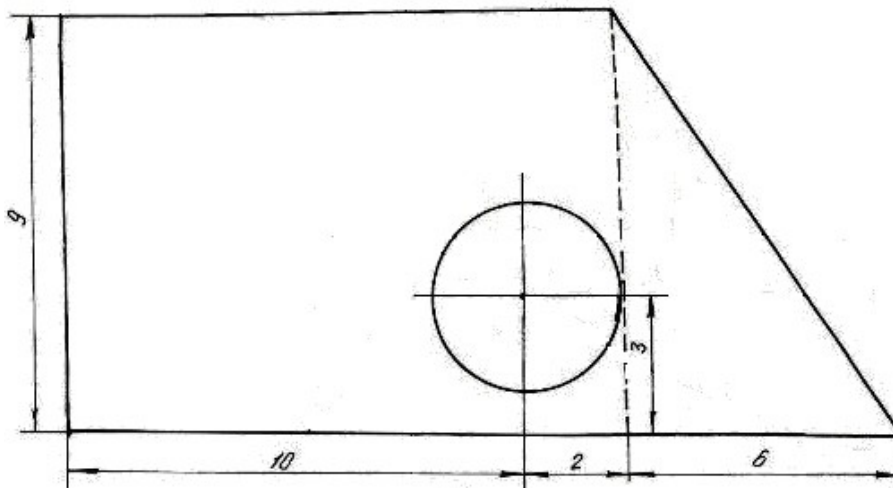
$$A_1 = 108 \text{ см}^2, \quad A_2 = 27 \text{ см}^2, \quad A_3 = 12,56 \text{ см}^2.$$



Рис. 2.5.

5. Определим координаты центра тяжести сечения

$$x_c = \frac{S_y}{A} = \frac{x_1 A_1 + x_2 A_2 - x_3 A_3}{A_1 + A_2 - A_3} = \frac{6 \cdot 108 + 14 \cdot 27 - 10 \cdot 12,56}{108 + 27 - 12,56} = 7,35 \text{ см};$$

$$y_c = \frac{S_x}{A} = \frac{y_1 A_1 + y_2 A_2 - y_3 A_3}{A_1 + A_2 - A_3} = \frac{4,5 \cdot 108 + 3 \cdot 27 - 3 \cdot 12,56}{108 + 27 - 12,56} = 4,32 \text{ см}.$$

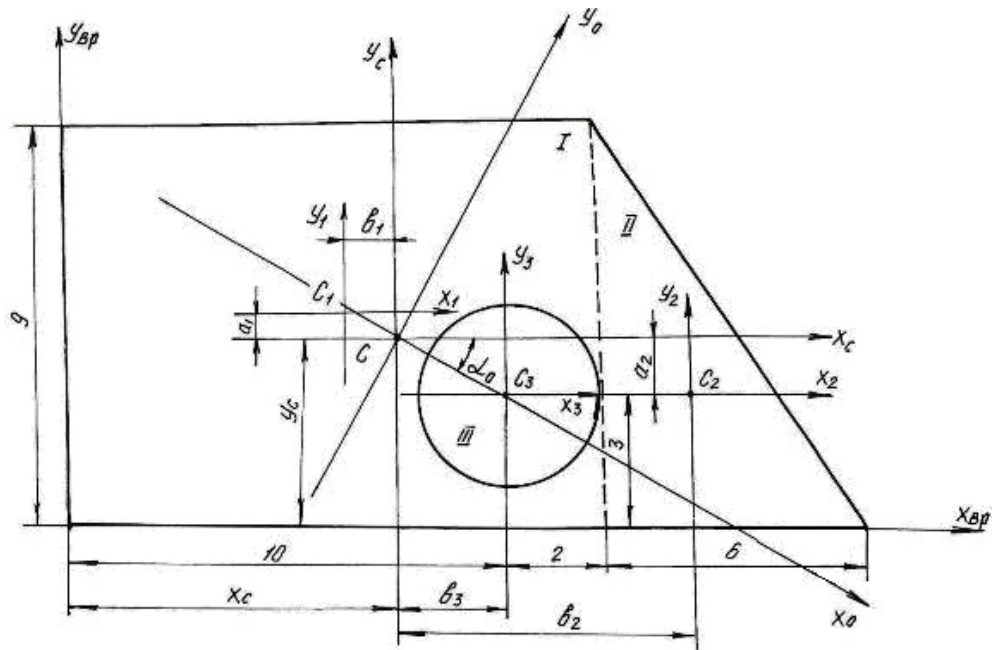
Обозначим на рис. 2.5 положение центра тяжести C ($x_c = 7,35$ см; $y_c = 4,32$ см) и проведем центральные оси x_c и y_c параллельно временным осям.

6. Определим координаты центров тяжести простейших фигур (C_1, C_2, C_3) относительно центральных осей x_c и y_c

$$C_1 \begin{cases} b_1 = x_1 - x_c = 1,35 \text{ см} \\ a_1 = y_1 - y_c = 0,18 \text{ см} \end{cases} \quad C_2 \begin{cases} b_2 = x_2 - x_c = 6,65 \text{ см} \\ a_2 = y_2 - y_c = -1,32 \text{ см} \end{cases}$$

$$C_3 \begin{cases} b_3 = x_3 - x_c = 2,65 \text{ см} \\ a_3 = y_3 - y_c = -1,32 \text{ см}. \end{cases}$$

7. Определим моменты инерции простейших фигур относительно их центральных осей

Для прямоугольника:

$$J_{x_1} = \frac{bh^3}{12} = \frac{12 \cdot 9^3}{12} = 729 \text{ см}^4; \quad J_{y_1} = \frac{b^3 h}{12} = \frac{12^3 \cdot 9}{12} = 1296 \text{ см}^4; \quad J_{x_1 y_1} = 0.$$

Для треугольника:

$$J_{x_2} = \frac{bh^3}{36} = \frac{6 \cdot 9^3}{36} = 121,5 \text{ см}^4; \quad J_{y_2} = \frac{b^3h}{36} = \frac{6^3 \cdot 9}{36} = 54 \text{ см}^4;$$

$$J_{x_2y_2} = -\frac{b^2h^2}{72} = -\frac{6^2 \cdot 9^2}{72} = -40,5 \text{ см}^4,$$

знак минус указывает на преобладание суммарной отрицательной части площади поперечного сечения.

Для круга:

$$J_{x_3} = J_{y_3} = \frac{\pi d^4}{64} = \frac{3,14 \cdot 4^4}{64} = 12,56 \text{ см}^4; \quad J_{x_3y_3} = 0.$$

8. Определим моменты инерции всего сечения относительно центральных осей x_c и y_c , используя формулы моментов инерции относительно параллельных осей

$$J_{x_c} = \left(J_{x_c} \right)^I + \left(J_{x_c} \right)^II - \left(J_{x_c} \right)^III = \left(J_{x_1} + A_1 a_1^2 \right) + \left(J_{x_2} + A_2 a_2^2 \right) - \left(J_{x_3} + A_3 a_3^2 \right) = \\ = \left(729 + 0,18^2 \cdot 108 \right) + \left(121,5 + (-1,32)^2 \cdot 27 \right) - \left(12,56 + (-1,32)^2 \cdot 12,56 \right) = 866,6 \text{ см}^4;$$

$$J_{y_c} = \left(J_{y_c} \right)^I + \left(J_{y_c} \right)^II - \left(J_{y_c} \right)^III = \left(J_{y_1} + A_1 b_1^2 \right) + \left(J_{y_2} + A_2 b_2^2 \right) - \left(J_{y_3} + A_3 b_3^2 \right) = \\ = \left(1296 + (-1,35)^2 \cdot 108 \right) + \left(54 + 6,65^2 \cdot 27 \right) - \left(12,56 + 2,65^2 \cdot 12,56 \right) = 1093,32 \text{ см}^4;$$

$$J_{x_c y_c} = \left(J_{x_c y_c} \right)^I + \left(J_{x_c y_c} \right)^II - \left(J_{x_c y_c} \right)^III = \\ = \left(J_{x_1 y_1} + a_1 b_1 A_1 \right) + \left(J_{x_2 y_2} + a_2 b_2 A_2 \right) - \left(J_{x_3 y_3} + a_3 b_3 A_3 \right) = \\ = \left(0 + 0,18 \cdot (-1,35) \cdot 108 \right) + \left(-40,5 + (-1,32) \cdot 6,65 \cdot 27 \right) - \left(0 + (-1,32) \cdot 2,65 \cdot 12,56 \right) = \\ = -259,82 \text{ см}^4.$$

Получили, что центробежный момент сечения $J_{x_c y_c} \neq 0$, следовательно, оси x_c и y_c не являются главными осями инерции.

9. Найдём положение главных осей инерции по формуле:

$$\operatorname{tg} 2\alpha_0 = \frac{-2 \cdot J_{x_c y_c}}{J_{x_c} - J_{y_c}} = -2,29; \text{ откуда } 2 \cdot \alpha_0 = -66^{\circ} 20'; \quad \alpha_0 = -33^{\circ} 10'.$$

10. Проводим главные оси инерции x_0 , y_0 под углом α_0 относительно центральных осей и определяем значение главных моментов инерции

$$J_{x_0} = J_{x_c} \cos^2 \alpha_0 + J_{y_c} \sin^2 \alpha_0 - J_{x_c y_c} \sin 2\alpha_0 = 696,48 \text{ см}^4;$$

$$J_{y_0} = J_{x_c} \sin^2 \alpha_0 + J_{y_c} \cos^2 \alpha_0 + J_{x_c y_c} \sin 2\alpha_0 = 1263,42 \text{ см}^4.$$

$$J_{\min} = J_{x_0} = 696,48 \text{ см}^4; \quad J_{\max} = J_{y_0} = 1263,42 \text{ см}^4.$$

Проверка.

а) Согласно формуле (2.10)

$$J_{x_c} + J_{y_c} = (J_{x_0} + J_{y_0}) \pm 5\%;$$

$$(866,6 + 1093,32) \cdot 10^{-8} = (696,48 + 1263,42) \cdot 10^{-8} \text{ м}^4;$$

$$1959,9 \cdot 10^{-8} \text{ см}^4 = 1959,9 \cdot 10^{-8} \text{ см}^4.$$

б) Согласно формуле (2.11)

$$J_{x_0 y_0} = \frac{(J_{x_c} - J_{y_c})}{2} \sin 2\alpha_0 + J_{x_c y_c} \cos 2\alpha_0 = 0;$$

$$J_{x_0 y_0} = \frac{(866,6 - 1093,32)}{2} \sin 2(-33^\circ 10') + (-259,82) \cos 2(-33^\circ 10') = 0;$$

$$J_{x_0 y_0} = 104 - 104 = 0.$$

Проверка показывает, что главные моменты инерции определены правильно.

2.1. Задания для определения главных моментов инерции

а) Для заданного поперечного сечения (табл. 2.1), состоящего из швеллера и равнополочного уголка или из швеллера и двутавра (табл. 2.2), требуется:

1. Определить положение центра тяжести;
2. Найти осевые и центробежный моменты инерции относительно осей x_c и y_c , проходящих через центр тяжести сечения;
3. Определить положение главных осей инерции x_0 и y_0 ;
4. Найти главные моменты инерции относительно главных осей x_0 и y_0 ;

5. Вычертить сечение в выбранном масштабе и указать на нем все размеры в числах и все оси;

6. Сделать проверочные расчеты.

б) Для заданного поперечного сечения (табл. 2.3) требуется:

1. Определить положение центра тяжести;
2. Найти осевые и центробежный моменты инерции относительно осей x_c и y_c , проходящих через центр тяжести сечения;
3. Определить положение главных осей инерции x_0 и y_0 ;

4. Найти главные моменты инерции относительно главных осей x_0 и y_0 ;
5. Сделать проверочные расчеты.

Таблица 2.1

Номер варианта	Тип сечения	Швеллер №	Равнобокий уголок, мм	Двутавр №
1	I	14	80×80×8	12
2	II	16	80×80×6	14
3	III	18	90×90×8	16
4	IV	20	90×90×7	18
5	V	22	90×90×6	20а
6	VI	24	100×100×8	20
7	VII	27	100×100×10	22а
8	VIII	30	100×100×12	22
9	IX	33	125×125×10	24а
10	X	36	125×125×12	24

Таблица 2.2



Таблица 2.3

Вид поперечного сечения	Номер варианта	a , см	b , см	c , см	d , см
	1	12	6	4	2
	2	16	10	2	6
	3	9	6	1	3
	4	6	9	3	5
	5	7	8	6	9
	6	8	6	4	6
	7	9	5	2	3
	8	6	4	3	4
	9	5	2	4	4
	10	4	3	2	5
	11	7	5	3	2
	12	9	4	4	6
	13	7	5	3	3
	14	6	3	6	4
	15	4	2	5	6

Вид поперечного сечения	Номер варианта	a , см	b , см	c , см	d , см
	16	12	9	4	6
	17	18	12	5	8
	18	14	6	6	7
	19	15	19	3	4
	20	12	10	6	6
	21	16	8	9	4
	22	20	9	8	12
	23	14	14	12	6
	24	24	20	10	4
	25	10	8	4	3
	26	11	9	6	6
	27	13	12	5	9
	28	15	10	5	6
	29	8	4	8	12
	30	8	5	2	2
	31	9	4	1	2
	32	6	9	3	3
	33	10	6	4	1
	34	12	8	5	1

Вид поперечного сечения	Номер варианта	a , см	b , см	c , см	d , см
	35	6	6	3	4
	36	9	4	6	5
	37	10	6	12	9
	38	12	9	10	6
	39	12	10	3	1
	40	10	12	3	2
	41	9	12	3	1
	42	8	10	3	2
	43	20	12	4	4
	44	18	10	3	5
	45	12	9	5	6
	46	15	12	6	4
	47	10	4	3	1
	48	12	6	4	2
	49	14	5	5	3
	50	16	6	4	1

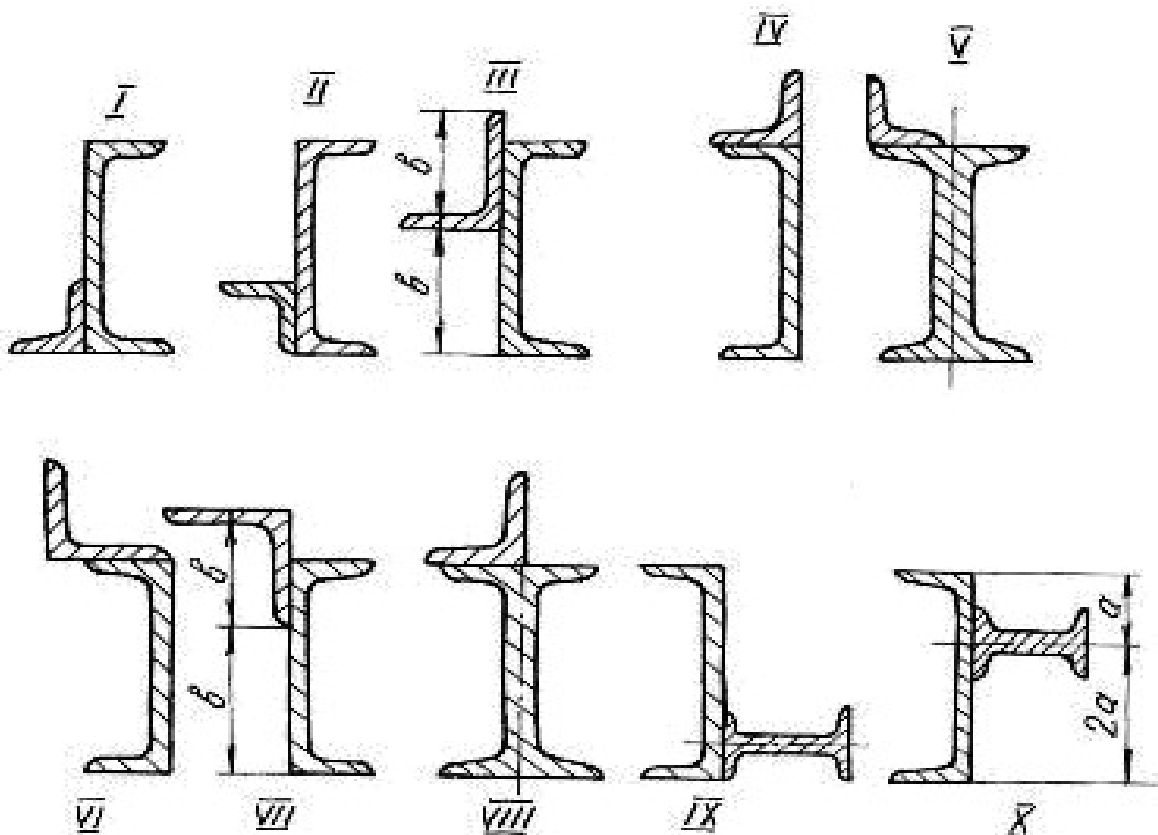
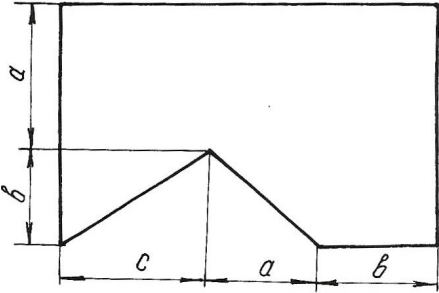
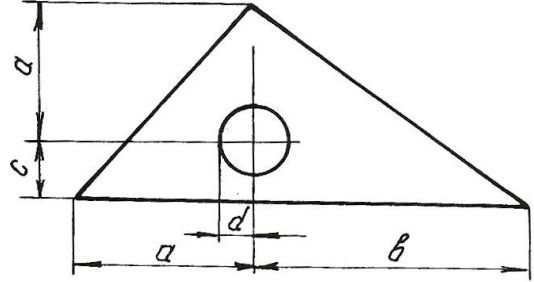
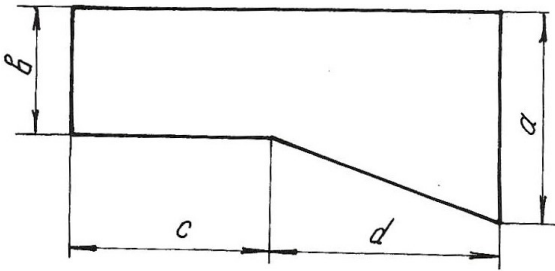
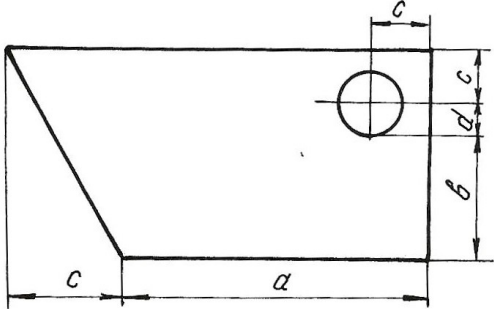
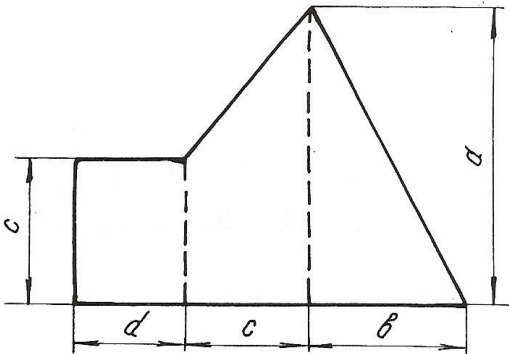
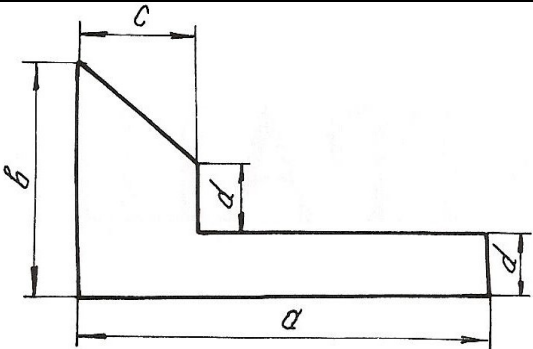
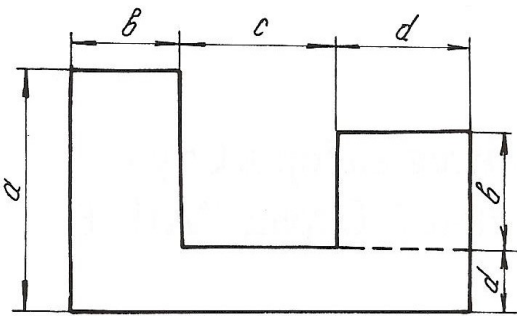
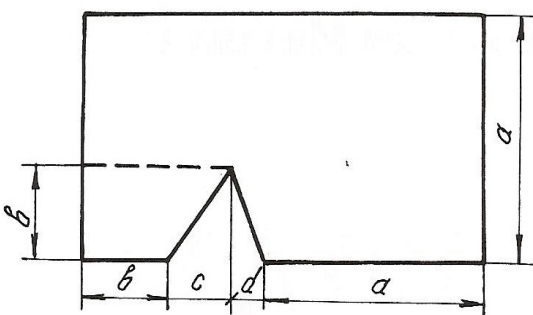
Вид поперечного сечения	Номер варианта	a , см	b , см	c , см	d , см
	51	12	10	6	3
	52	18	12	4	9
	53	20	14	8	6
	54	22	16	10	4
	55	30	12	12	4
	56	24	14	10	6
	57	18	16	9	5
	58	12	10	8	3
	59	9	6	2	4
	60	6	5	4	2
	61	10	8	3	8
	62	12	9	4	1
	63	20	10	6	3
	64	12	6	4	3
	65	15	9	3	6
	66	18	10	9	6

Глава 3

ДЕФОРМАЦИЯ КРУЧЕНИЯ ВАЛА

Деформация кручения возникает при действии на вал пар сил, действующих в плоскостях, перпендикулярных к его продольной оси. При расчетах вала на кручение выполняются следующие условия прочности и жесткости:

$$\tau_{\max} \leq \tau_{\text{adm}}, \quad \varphi_{\max} \leq \varphi_{\text{adm}},$$

где τ_{\max} – максимальное касательное напряжение, φ_{\max} – максимальный угол закручивания вала.

Для определения максимального касательного напряжения и максимального угла закручивания необходимо иметь представление о том, как изменяется величина крутящего момента по длине вала. Текущие значения крутящих моментов определяются графиками их изменения, называемыми эпюрами. Вал по длине делится на участки вертикальными линиями, проведенными через те сечения, где приложены моменты пар сил. На каждом участке крутящий момент имеет постоянное значение и равен алгебраической сумме моментов относительно продольной оси, приложенных слева от сечения, проведенного условно на данном участке, или же приложенных справа от этого сечения.

Правило знаков: момент в сечении считается положительным, если, смотря на торцевое крайнее правое сечение вала, момент направлен по ходу часовой стрелки. Параллельно продольной оси вала проводится нулевая линия, от которой положительные моменты откладываются вверх, отрицательные – вниз в выбранном масштабе. Эпюра штрихуется вертикальными линиями. Диаметр сечения вала определяется из условия прочности

$$\tau_{\max} = \frac{T_{\max}}{W_p} \leq \tau_{\text{adm}}, \quad (3.1)$$

где T_{\max} – максимальный крутящий момент из эпюры T ;

$W_p = \frac{J_p}{d/2} = \frac{(\pi d^4/32)}{(d/2)} = \frac{\pi d^3}{16}$ – полярный момент сопротивления кручению поперечного сечения.

Исходя из условия прочности $\frac{\pi d^3}{16} \geq \frac{T_{\max}}{\tau_{\text{adm}}}$, можно определить диаметр

вала

$$d \geq \sqrt[3]{\frac{16T_{\max}}{\pi\tau_{\text{adm}}}}. \quad (3.2)$$

Углы закручивания вала на отдельных участках определяются по формуле:

$$\varphi = \frac{Tl}{GJ_p}, \quad (3.3)$$

где T – крутящий момент на рассматриваемом участке вала, взятый из эпюры моментов; l – длина участка вала; GJ_p – жесткость вала при кручении; G – модуль сдвига; $J_p = \frac{\pi d^4}{32}$ – полярный момент инерции поперечного сечения вала.

При построении эпюры углов закручивания вала необходимо помнить, что полный угол закручивания равен алгебраической сумме углов закручивания вала на отдельных участках. Значения углов закручивания в промежуточных сечениях определяются по формуле:

$$\alpha_{\text{прав}} = \alpha_{\text{лев}} + \varphi, \quad (3.4)$$

где $\alpha_{\text{лев}}$ – суммарный угол закручивания всех участков, которые находятся слева от рассматриваемого участка; φ – угол закручивания на данном участке.

Для определения максимального относительного угла закручивания определяют углы для каждого участка по формуле:

$$\theta = \frac{\varphi}{l}, \quad (3.5)$$

где l – длина рассматриваемого участка.

Пример 3.1.

К стальному валу приложены три известных момента: $T_1=1100$ Н·м, $T_2=1400$ Н·м, $T_3=1800$ Н·м, $a=1,1$ м, $b=1,4$ м, $c=1,8$ м (рис. 3.1).

Требуется:

1. Установить, при каком значении момента X угол закручивания правого концевого сечения вала равен нулю.
2. Построить эпюру крутящих моментов.
3. При заданном значении τ_{adm} определить диаметр вала из расчета на прочность и округлить его величину до ближайшего большего, соответственно равного 30, 35, 40, 45, 50, 60, 70, 80, 90, 100 мм.
4. Построить эпюру углов закручивания.
5. Найти наибольший относительный угол закручивания и проверить вал на жесткость при $\theta_{\text{adm}} = 1,5$ град/м.



Рис. 3.1.

Решение.

1. Задача является статически неопределимой, так как невозможно определить из одного уравнения равновесия два неизвестных момента T_p и X . Для решения составим одно уравнение статики и одно уравнение совместности деформации. Уравнение статики представляем в виде уравнения моментов относительно продольной оси вала

$$\sum T = T_p + T_1 - T_2 - T_3 + X = 0.$$

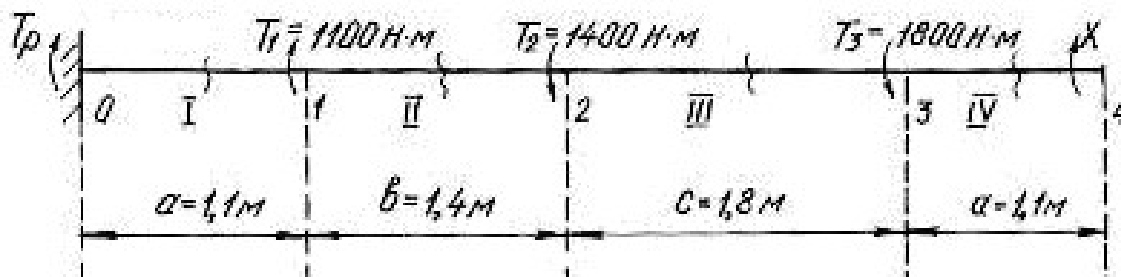
Угол закручивания правого концевого сечения может быть выражен как алгебраическая сумма взаимных углов закручивания сечений отдельных участков под действием каждого из моментов в отдельности

$$\sum \varphi = \varphi_1 + \varphi_2 + \varphi_3 + \varphi_4 = 0,$$

где φ_1 – угол закручивания вала на участке 0-1 под действием момента T_1 ; φ_2 – угол закручивания вала на участке под действием момента T_2 ; φ_3 – угол закручивания вала на участке под действием момента T_3 ; φ_4 – угол закручивания вала на участке 3-4 под действием неизвестного момента X .

При этом

$$\varphi_1 = \frac{T_1 a}{GJ_p}; \quad \varphi_2 = -\frac{T_2 (a+b)}{GJ_p}; \quad \varphi_3 = -\frac{T_3 (a+b+c)}{GJ_p}; \quad \varphi_4 = \frac{X (2a+b+c)}{GJ_p}.$$

$$\begin{aligned} \sum \varphi &= \frac{T_1 a}{GJ_p} - \frac{T_2 (a+b)}{GJ_p} - \frac{T_3 (a+b+c)}{GJ_p} + \frac{X (2a+b+c)}{GJ_p} = \\ &= T_1 a - T_2 (a+b) - T_3 (a+b+c) + X (2a+b+c) = 0. \end{aligned}$$

Подставив данные, получим

$$1100 \cdot 1,1 - 1400 \cdot 2,5 - 1800 \cdot 4,3 + X \cdot 5,4 = 0;$$

откуда $X = \frac{-1210 + 3500 + 7740}{5,4} = 1857 \text{ Н·м}.$

Реактивный момент находим из уравнения статики:

$$T_p = -T_1 + T_2 + T_3 - X;$$

$$T_p = -1100 + 1400 + 1800 - 1857 = 243 \text{ Н·м}.$$

2. Для построения эпюры моментов (рис. 3.2) определяем значения мо-

ментов методом сечений.

В сечении IV-IV $T_{IV} = 1857 \text{ Н} \cdot \text{м}$.

В сечении III-III $T_{III} = 1857 - 1800 = 57 \text{ Н} \cdot \text{м}$.

В сечении II-II $T_{II} = 1857 - 1800 - 1400 = -1343 \text{ Н} \cdot \text{м}$.

В сечении I-I $T_I = 1857 - 1800 - 1400 + 1100 = -243 \text{ Н} \cdot \text{м}$.

3. Найдем полярный момент инерции сечения

$$W_p \geq \frac{|T_{\max}|}{\tau_{\text{adm}}} \geq \frac{1857}{60 \cdot 10^6} \geq 30,95 \cdot 10^{-6} \text{ м}^3,$$

где $\tau_{\text{adm}} = 60 \text{ МПа}$; $T_{\max} = 1857 \text{ Нм}$.

Из соотношения $W_p = \frac{\pi d^3}{16}$ найдем диаметр вала:

$$d = \sqrt[3]{\frac{16 \cdot W_p}{\pi}} = \sqrt[3]{\frac{16 \cdot 30,95 \cdot 10^{-6}}{3,14}} = 5,5 \cdot 10^{-2} \text{ м} = 55 \text{ мм}.$$

Принимаем диаметр вала равным 60 мм.



Рис. 3.2.

4. Углы закручивания вала на участках находим по формуле (3.3). Для этого сначала найдем J_p

$$J_p = \frac{3,14 \cdot 6^4}{32} = 127,2 \text{ см}^4 = 127,2 \cdot 10^{-8} \text{ м}^4.$$

$$\varphi_I = \frac{T_I a}{G J_p} = -\frac{243 \cdot 10^{-6} \cdot 1,1}{8 \cdot 10^4 \cdot 127,2 \cdot 10^{-8}} = -0,0026 \text{ рад};$$

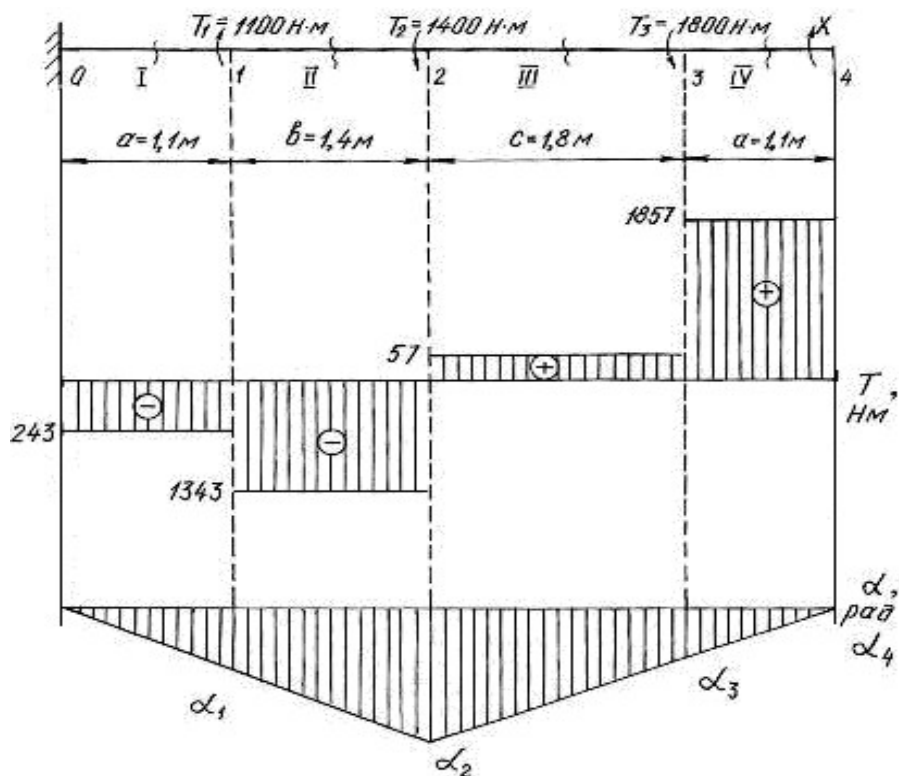
$$\varphi_{II} = \frac{T_{II} b}{G J_p} = -\frac{-1343 \cdot 10^{-6} \cdot 1,4}{8 \cdot 10^4 \cdot 127,2 \cdot 10^{-8}} = -0,0185 \text{ рад};$$

$$\varphi_{III} = \frac{T_{III} c}{G J_p} = \frac{57 \cdot 10^{-6} \cdot 1,8}{8 \cdot 10^4 \cdot 127,2 \cdot 10^{-8}} = 0,0010 \text{ рад};$$

$$\varphi_{IV} = \frac{T_{IV} a}{G J_p} = \frac{1857 \cdot 10^{-6} \cdot 1,1}{8 \cdot 10^4 \cdot 127,2 \cdot 10^{-8}} = 0,0200 \text{ рад}.$$

В месте жёсткой заделки в сечении 0 вал неподвижен. По формуле (3.4), находим угол закручивания вала в сечениях 1, 2, 3, 4:

$$\alpha_1 = \alpha_0 + \varphi_I = 0 - 0,0026 \text{ рад};$$

$$\alpha_2 = \alpha_1 + \varphi_{II} = -0,0026 - 0,0185 = -0,0211 \text{ рад};$$

$$\alpha_3 = \alpha_2 + \varphi_{III} = -0,0211 + 0,001 = -0,0201 \text{ рад};$$

$$\alpha_4 = \alpha_3 + \varphi_{IV} = -0,0201 + 0,02 = -0,0001 \approx 0 \text{ рад}.$$

Строим эпюру углов закручивания (см. рис.3.2). Относительный угол закручивания на каждом участке можно определить по формуле (3.5):

$$\theta_I = \frac{\varphi_I}{1,1} = -\frac{0,0026}{1,1} = -0,0023 \text{ рад/м};$$

$$\theta_{II} = \frac{\varphi_{II}}{1,4} = -\frac{0,0185}{1,4} = -0,0132 \text{ рад/м};$$

$$\theta_{III} = \frac{\varphi_{III}}{1,8} = \frac{0,0010}{1,8} = 0,0006 \text{ рад/м};$$

$$\theta_{IV} = \frac{\varphi_{IV}}{1,1} = \frac{0,0200}{1,1} = 0,0182 \text{ рад/м}.$$

5. Наибольшим является относительный угол закручивания на участке 3-4

$$\theta_{\max} = 0,0182 \text{ рад/м} = 0,0182 \frac{180^\circ}{\pi} = 1,04 \text{ град/м}.$$

Таким образом, $\theta_{\max} = 1,04 \text{ град/м} < \theta_{\text{adm}} = 1,5 \text{ град/м}$, т. е. условие жесткости выполняется.

Пример 3.2.

Шкив двухколесного тормоза крана, имеющий диаметр $D = 300$ мм, жестко крепится на стальном валу диаметром $d = 30$ мм (рис. 3.3). Определить наибольшие напряжения кручения в сечении вала, если сила нажатия на колодки тормозного шкива $Q = 820$ Н, коэффициент трения скольжения между колодками и шкивом $f = 0,4$. Определить угол закручивания вала, если $l = 400$ мм.



Рис. 3.3.

Решение.

Окружное усилие на тормозном шкиве равно силе трения, возникающей между колодками и шкивом

$$F = Qf = 820 \cdot 0,4 = 328 \text{ Н.}$$

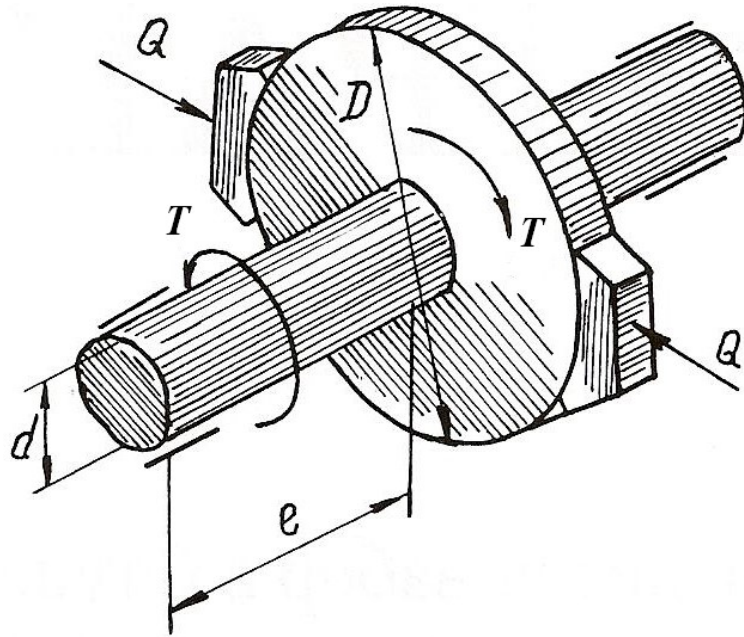
Крутящий момент на тормозном шкиве

$$T = FD = 328 \cdot 30 \cdot 10^{-2} = 98,4 \text{ Н} \cdot \text{м.}$$

Полярный момент сопротивления и полярный момент инерции сечения вала равны

$$W_p = \frac{\pi}{16} d^3 = \frac{\pi}{16} (3 \cdot 10^{-2})^3 = 5,3 \cdot 10^{-6} \text{ м}^3;$$

$$J_p = \frac{\pi}{32} d^4 = \frac{\pi}{32} (3 \cdot 10^{-2})^4 = 7,96 \cdot 10^{-8} \text{ м}^4.$$

Наибольшее касательное напряжение в сечении определяем по формуле (3.1)

$$\tau_{\max} = \frac{T}{W_P} = \frac{98,4}{5,3 \cdot 10^{-6}} = 18,5 \cdot 10^6 \text{ Па} = 18,5 \text{ МПа.}$$

Угол закручивания вала тормозного шкива

$$\varphi = \frac{Tl}{GJ_p} \cdot \frac{180^\circ}{\pi} = \frac{98,4 \cdot 0,4}{8 \cdot 10^{-10} \cdot 7,96 \cdot 10^{-8}} \cdot \frac{180^\circ}{\pi} = 0,36^\circ,$$

следовательно $\varphi = 22'$.

Пример 3.3.

К стальному валу, оба конца которого защемлены (рис. 3.4, а), приложен крутящий момент $T = 440 \text{ Н}\cdot\text{м}$. Определить реактивные моменты в опорах A и B и построить эпюру крутящих моментов при $l_1 = 0,2 \text{ м}$, $l = 0,8 \text{ м}$.

Решение.

Обозначим реактивные моменты в защемлении через T_A и T_B . Из статики знаем уравнение равновесия

$$-T_A + T - T_B = 0 \text{ или } T_A + T_B = T$$

Далее составим уравнение совместности деформаций. Для этого отбросим (мысленно) защемление правого конца вала и заменим его действием на вал неизвестным реактивным моментом T_B (рис. 3.4, б).



Рис. 3.4.

Величину момента T_B определим из условия, что угол закручивания правого крайнего сечения от действия моментов T и T_A равен нулю, так как это сечение вследствие защемления неподвижно. Угол закручивания правого освобожденного сечения вала на основе принципа независимости действия сил можно определить как сумму двух слагаемых

$$\varphi = \varphi' + \varphi'',$$

где φ' и φ'' – углы закручивания правого освобожденного сечения вала, найденные отдельно от моментов T и T_B , при этом $\varphi' = \frac{Tl_1}{GJ_p}$; $\varphi'' = -\frac{T_B l}{GJ_p}$.

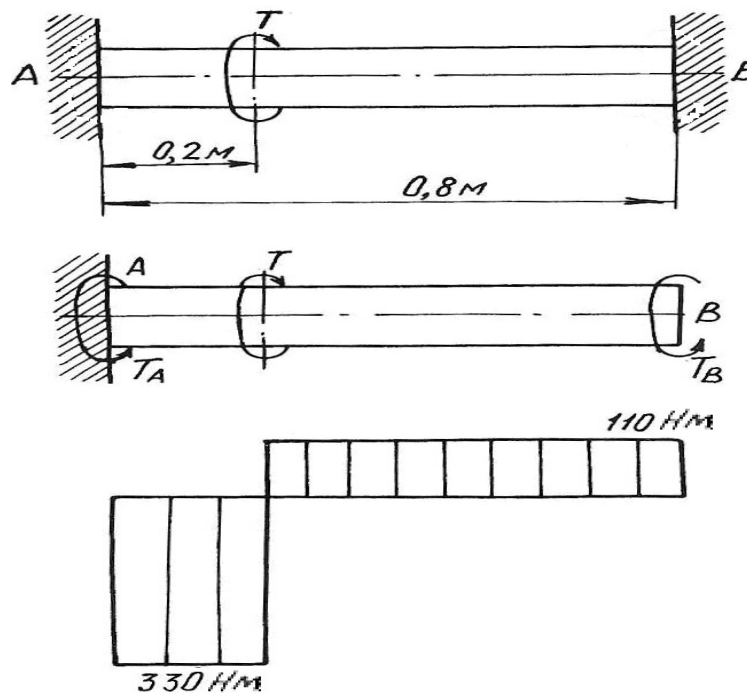
Знак минус в выражении φ'' взят потому, что моменты T и T_B противоположны по направлению.

Полный угол закручивания правого сечения равен нулю, поэтому

$$\varphi = \varphi' + \varphi'' = \frac{Tl_1}{GJ_p} - \frac{T_B l}{GJ_p} = 0,$$

откуда $T_B = \frac{Tl_1}{l} = \frac{440 \cdot 0,2}{0,8} = 110 \text{ Н} \cdot \text{м}$.

Из уравнения статики определим момент T_A

$$T_A = T - T_B = 440 - 110 = 330 \text{ Н} \cdot \text{м}.$$

Эпюра крутящих моментов приведена на рис. 3.4, в.

3.1. Задания для расчета валов на кручение

К стальному валу приложены три известных момента T_1 , T_2 , T_3 .

Требуется:

1. Установить, при каком значении момента X угол закручивания правого концевого сечения вала равен нулю.
2. Построить эпюру крутящих моментов.
3. При заданном значении τ_{adm} определить диаметр вала из расчета на прочность и округлить его значение до ближайшего равного: 30, 35, 40, 45, 50, 60, 70, 80, 90, 100 мм.
4. Построить эпюру углов закручивания, найти наибольший относительный угол закручивания и проверить вал на жесткость при $\theta_{adm} = 1,5$ град/м.

Данные для расчета приведены на рис. 3.5 и в табл. 3.1.



Рис. 3.5.

Таблица 3.1

Номер варианта	Номер схемы	Расстояние, м			Момент, Н·м			τ_{adm} , МПа
		a	b	c	T_1	T_2	T_3	
1	I	1,1	1,2	1,1	1100	1000	1200	35
2	II	1,2	1,3	1,2	1200	1100	1000	40
3	III	1,3	1,4	1,3	1300	1200	1100	45
4	IV	1,4	1,5	1,4	1400	1300	1200	50
5	V	1,5	1,6	1,5	1500	1400	1300	55
6	VI	1,6	1,7	1,6	1600	600	1500	60
7	VII	1,7	1,8	1,7	1700	700	1600	65
8	VIII	1,8	1,9	1,8	1800	800	1700	70
9	IX	1,9	2,0	1,9	1900	900	1800	75
10	X	2,0	2,1	2,0	2000	1000	2100	80

Глава 4

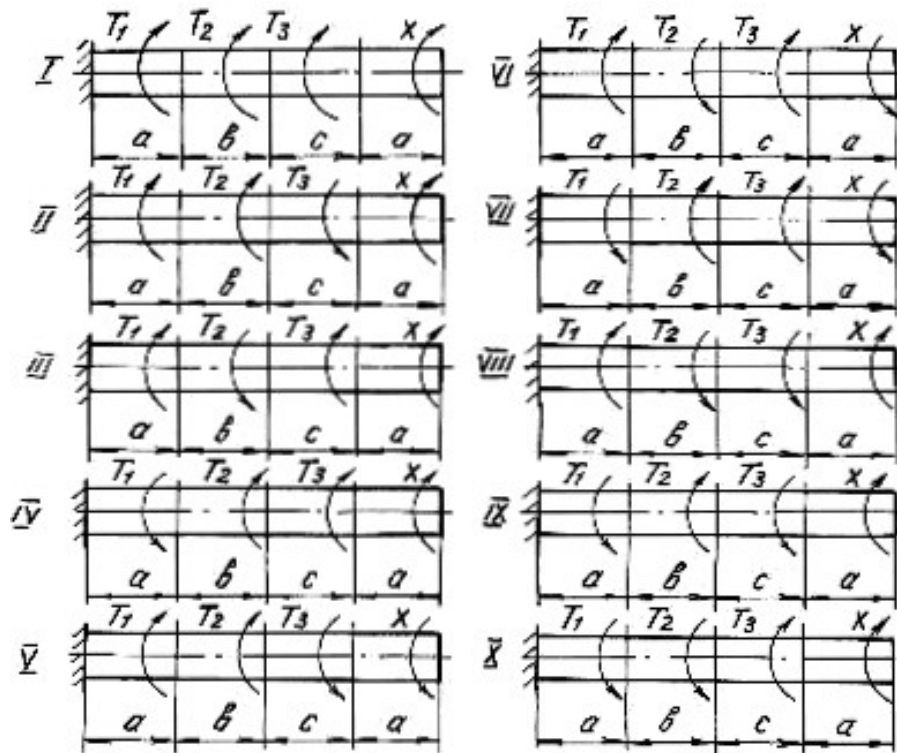
ДЕФОРМАЦИЯ ПОПЕРЕЧНОГО ИЗГИБА БАЛОК

Деформация поперечного изгиба может возникнуть от любых нагрузок, если линии действия этих нагрузок находятся в плоскости, проходящей через продольную ось балки. Если в такой плоскости располагается одна из главных осей инерции поперечного сечения, то возникает деформация плоского изгиба. От действия внешних нагрузок в поперечных сечениях балок возникают внутренние силовые факторы – поперечные силы и изгибающие моменты. Для их нахождения пользуемся методом сечений и, изучая равновесие сил, приводим внешние нагрузки к центру тяжести поперечного сечения.

Поперечная сила Q_x в любом сечении равна алгебраической сумме проекций всех внешних сил, приложенных с одной стороны от рассматриваемого сечения, на ось, перпендикулярную к продольной оси балки.

Изгибающий момент M_x в любом сечении равен алгебраической сумме моментов всех сил, действующих с одной стороны от рассматриваемого сечения балки, относительно центра тяжести сечения.

Правило знаков для Q_x и M_x :

1) поперечная сила считается положительной, если она сдвигает левую часть балки от сечения вверх, а правую часть балки вниз;

2) изгибающий момент в сечении считается положительным, если он изгибает балку выпуклостью вниз; при изгибе балки выпуклостью вверх изгибающий момент считается отрицательным.

Уравновесить момент внешних сил может только момент внутренних сил упругости, который образован силами, направленными нормально к сечению балки. Поперечная сила может быть уравновешена силой, которая является равнодействующей внутренних сил упругости, расположенных в плоскости сечения балки.

Таким образом, нормальные напряжения, возникающие в поперечных сечениях балок, зависят от величины изгибающих моментов в этих сечениях, а касательные напряжения – от величины поперечных сил в этих сечениях. Эту зависимость в общем виде можно записать

$$\sigma = f_1(M_x); \quad \tau = f_2(Q_x)$$

Таким образом, для того, чтобы определить напряжения в поперечных сечениях, необходимо знать законы изменения Q_x и M_x по длине балок. Для этого строят два графика, называемых эпюрами поперечных сил и изгибающих моментов.

Порядок построения эпюр сводится к следующему:

1. Заданная балка вычерчивается в выбранном масштабе с указанием размеров и нагрузок;

2. С помощью уравнений равновесия статики определяются реакции опор с обязательной последующей проверкой;

3. Балка разбивается на отдельные участки. Каждый участок имеет свой закон изменения нагрузки;

4. Для каждого участка записываются уравнения для определения Q_x и M_x ;

5. Вычисляют ординаты Q_x и M_x по составленным для отдельных участков уравнениям;

6. Строят в принятом масштабе эпюры Q_x и M_x .

Положительные значения найденных величин откладываются выше нулевой линии эпюры, а отрицательные – ниже ее.

Построение эпюр поперечных сил и изгибающих моментов можно выполнить, применяя следующие контрольные правила для построения эпюр:

1. На концевых шарнирных опорах Q_x равны реакциям, а M_x равны нулю, если на опорах не приложены пары с моментами M .

2. На участках балки, где отсутствует распределенная нагрузка, поперечная сила постоянна, а изгибающий момент изменяется по линейному закону.

3. На участках, где приложена равномерно распределенная нагрузка, эпюра Q_x изменяется по закону прямой наклонной линии, а эпюра M_x – по закону квадратичной параболы. В том сечении, где эпюра Q_x пересекается с нулевой линией, на эпюре M_x наблюдается экстремальное значение момента (вершина параболы).

4. На участках, где приложена нагрузка, изменяющаяся по закону треугольника, эпюра Q_x изменяется по закону квадратичной параболы, а эпюра M_x – по закону кубической параболы.

5. В тех сечениях, где приложены сосредоточенные силы (включая и реакции), на эпюре Q_x наблюдаются скачки (перепады) на величину этих сил, а на эпюре M_x – переломы смежных линий.

6. В тех сечениях, где приложены пары с моментами M , на эпюре M_x наблюдаются скачки на величину этих моментов.

7. На свободном конце консольной балки поперечная сила Q_x равна нулю, если в этом месте не приложена сосредоточенная сила; и изгибающий момент M_x равен нулю, если в этом месте не приложена пара с моментом M .

8. В жесткой заделке консольной балки Q_x равна реакции, а изгибающий момент M_x равен моменту заделки.

Нормальные напряжения при изгибе определяются по формуле:

$$\sigma = \frac{M_x}{J_{\text{н.о.}}} y, \quad (4.1)$$

где M_x – изгибающий момент в сечении; $J_{\text{н.о.}}$ – момент инерции сечения относительно нейтральной оси поперечного сечения (нейтральная ось – это ось, в любой точке которой нормальные напряжения всегда равны нулю); y – расстояние до рассматриваемого волокна от нейтральной оси.

Касательные напряжения при изгибе могут быть определены по формуле Д. И. Журавского:

$$\tau = \frac{Q_x S_{\text{н.о.}}}{J_{\text{н.о.}} b}, \quad (4.2)$$

где Q_x – поперечная сила в сечении; $S_{\text{н.о.}}$ – статический момент площади отсеченной части поперечного сечения выше уровня, на котором определяются касательные напряжения относительно нейтральной оси; b – ширина сечения на уровне, для которого определяются напряжения.

Подбор поперечного сечения балки производится на основании следующего условия прочности:

$$\sigma_{\text{max}} = \frac{M_{\text{max}}}{W_{\text{н.о.}}} \leq \sigma_{\text{adm}}, \quad (4.3)$$

откуда

$$W_{\text{н.о.}} \geq \frac{M_{\text{max}}}{\sigma_{\text{adm}}}, \quad (4.4)$$

где M_{max} – максимальный изгибающий момент, взятый из эпюры M_x ; $W_{\text{н.о.}}$ – момент сопротивления поперечного сечения балки изгибу относительно нейтральной оси; σ_{adm} – допускаемое нормальное напряжение для материала балки.

После подбора поперечного сечения производится полная проверка балки на прочность по следующим напряжениям:

а) по рабочим нормальным напряжениям

$$\sigma_{\text{раб.}} = \frac{M_{\text{max}}}{W_{\text{н.о.}}} \leq \sigma_{\text{adm}},$$

где $W_{\text{н.о.}}$ – момент сопротивления выбранного поперечного сечения.

б) по максимальным касательным напряжениям

$$\tau_{\text{max}} = \frac{Q_{\text{max}} S_{\text{н.о.}}}{J_{\text{н.о.}} b} \leq \tau_{\text{adm}},$$

где Q_{max} – наибольшая поперечная сила, взятая из эпюры Q_x ; $S_{\text{н.о.}}$ – статический момент части площади выбранного поперечного сечения, находящейся выше или ниже нейтральной оси, относительно этой оси; b – ширина сечения на уровне нейтральной оси; $J_{\text{н.о.}}$ – момент инерции выбранного сечения относительно нейтральной оси.

в) по главным напряжениям:

проверка проводится для балок, ширина сечений которых не постоянна. При этой проверке на основании эпюр выбирается опасное сечение балки, в котором одновременно значения Q_x и M_x большие. По формулам (4.1) и (4.2) для этого сечения строят эпюры нормальных и касательных напряжений, а затем определяют главные напряжения для характерных волокон сечения по его высоте, пользуясь формулой:

$$\sigma_{1,2} = \frac{1}{2}(\sigma \pm \sqrt{\sigma^2 + 4\tau^2}). \quad (4.5)$$

Для стальных балок определяют расчётное (эквивалентное) напряжение для верхних (нижних), средних, переходных волокон (где резко изменяется ширина сечения) по III или IV теориям прочности.

Проверка прочности сводится к рассмотрению выполнения следующих условий прочности:

$$\sigma_p^{\text{III}} = \sigma_1 - \sigma_2 \leq \sigma_{\text{adm}}, \quad (4.6)$$

$$\sigma_p^{\text{IV}} = \sqrt{\sigma_1^2 + \sigma_2^2 - \sigma_1 \sigma_2} \leq \sigma_{\text{adm}}. \quad (4.7)$$

4.1. Расчет балки на прочность

Пример 4.1.

Для расчетной схемы с указанными размерами и нагрузками (рис. 4.1.) построить по длине балки эпюры изгибающих моментов и поперечных сил.

Подобрать поперечное сечение балки в двух вариантах:

а) прямоугольного профиля, полагая, что балка деревянная при $\sigma_{\text{adm}} = 10$ МПа; соотношение между размерами сечения принять равным $b:h = 1:2$;

б) двутаврового профиля (см. табл. П.1), материал сталь при $\sigma_{\text{adm}} = 160$ МПа, $\tau_{\text{adm}} = 96$ МПа.

в) провести полную проверку стальной балки на прочность.

Решение.

Определение опорных реакций.

Расчёт балки следует начинать с расстановки и определения величины опорных реакций. Величина и направление опорных реакций и реактивных моментов могут быть определены из решения уравнений равновесия. Для плоской

системы параллельных сил (поперечный плоский изгиб) условия равновесия описываются двумя уравнениями статики: $\sum M_A = 0$; $\sum M_B = 0$.

Рассматриваемая балка (см. рис. 4.1) имеет две шарнирные опоры. В опоре A (шарнирно-подвижной) возникает одна реакция R_A , в опоре B (шарнирно-неподвижной) направление реакции в общем случае неизвестно, поэтому разложим её на две составляющие: H_B – горизонтальную и R_B – вертикальную. Все нагрузки действуют перпендикулярно продольной оси балки, поэтому из уравнения проекций на горизонтальную ось x получается, что составляющая $H_B = 0$. Запишем уравнения моментов сил относительно опоры B

$$\sum M_B = 0, \quad M_1 - R_A \cdot 5 + F \cdot 3 - M_2 + q \cdot 3 \cdot 0,5 = 0.$$

Решаем уравнение относительно R_A

$$R_A = \frac{M_1 + F \cdot 3 - M_2 + q \cdot 3 \cdot 0,5}{5} = \frac{30 + 60 \cdot 3 - 50 + 20 \cdot 1,5}{5} = 38 \text{ кН}.$$

Запишем уравнения моментов сил относительно опоры A

$$\sum M_A = 0, \quad R_B \cdot 5 - q \cdot 3 \cdot 4,5 - M_2 - F \cdot 2 + M_1 = 0.$$

Решаем уравнение относительно R_B

$$R_B = \frac{q \cdot 3 \cdot 4,5 + M_2 + F \cdot 2 - M_1}{5} = \frac{20 \cdot 3 \cdot 4,5 + 50 + 60 \cdot 2 - 30}{5} = \frac{410}{5} = 82 \text{ кН}.$$

Для проверки правильности вычисления опорных реакций составим уравнение проекций всех сил на вертикальную ось y :

$$\sum y = 0, \quad R_A - F - q \cdot 3 + R_B = 0; \quad 38 - 60 - 60 + 82 = 0, \quad 120 - 120 = 0.$$

Последнее уравнение обращается в тождество, следовательно, величина реакций и их направление определены правильно.

Если в результате решения уравнения реакция имеет отрицательное значение, то следует изменить направление реакции на противоположное и в дальнейших расчётах считать её положительной.

После определения опорных реакций можно перейти к построению эпюр изгибающих моментов и поперечных сил, предварительно разбив балку по длине на участки, в пределах которых закон изменения внешних нагрузок остаётся постоянным.

Границы участков располагаются в местах приложения моментов пар сил, сосредоточенных сил, начала или конца распределенной нагрузки.

Участки нумеруются слева или справа от концевых сечений балки. Рассчитываемая балка имеет пять участков I - V.

При составлении аналитических выражений для Q_x и M_x в пределах I-го участка проведём сечение с абсциссой x_1 и рассмотрим равновесие левой части консоли. На эту часть балки действует пара сил с моментом $M_1 = 30 \text{ кН} \cdot \text{м}$, поэтому поперечная сила $Q_I = 0$, а изгибающий момент в любом сечении будет постоянным $M_I = -M_1 = -30 \text{ кН} \cdot \text{м}$.



Рис. 4.1.

Для составления аналитических выражений Q_x и M_x в пределах II-го участка проводим сечение с абсциссой x_2 и рассматриваем равновесие левой части балки.

$Q_{II} = R_A = 38$ кН – поперечная сила в пределах II-го участка постоянна.

$$M_{II} = -M + R_A(x_2 - 1).$$

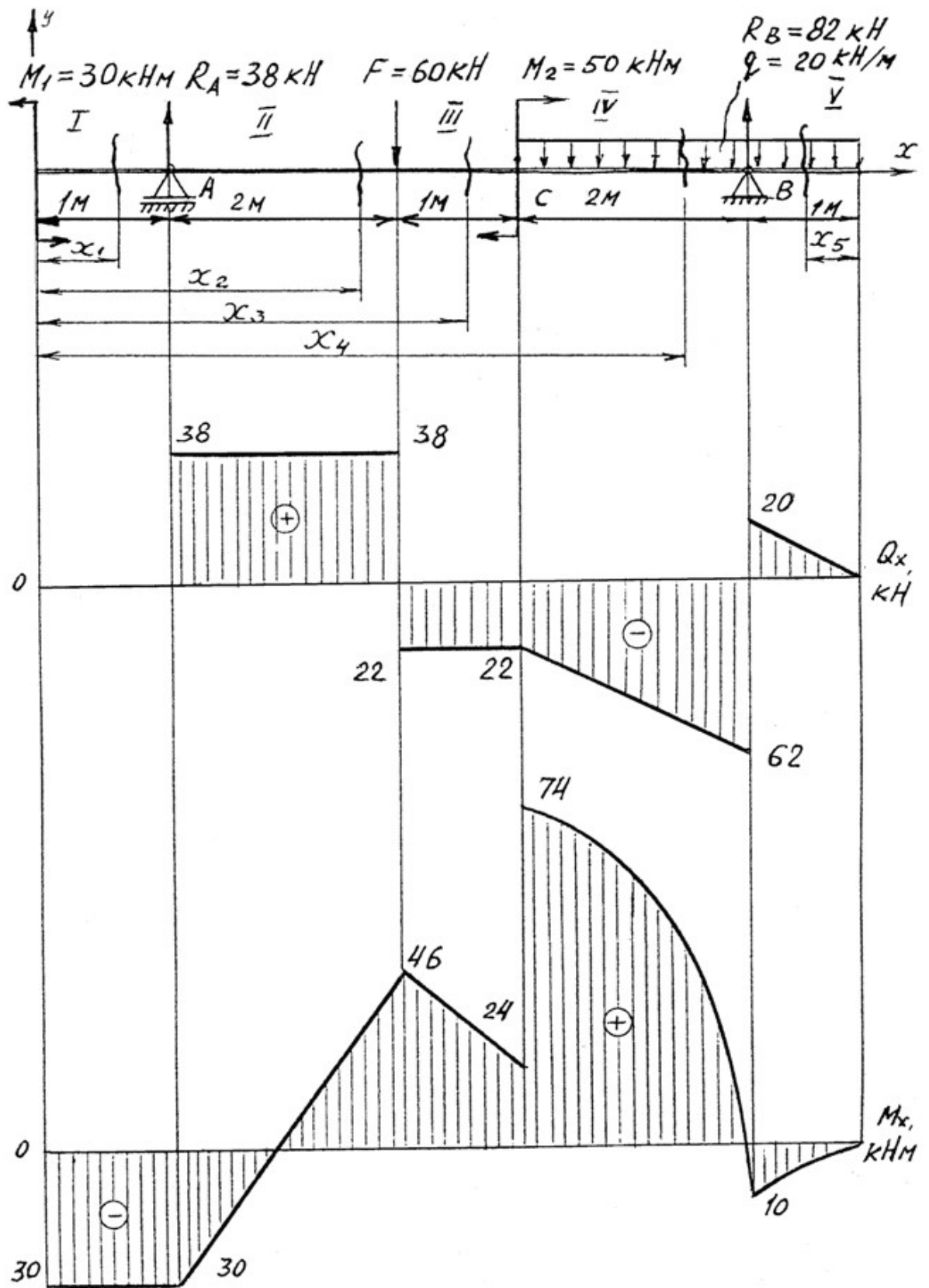
Это уравнение прямой линии, для её построения достаточно определить ординаты изгибающего момента в двух точках (на концах участка):

при $x_2 = 1$ м $M_{II} = -M_1 = -30$ кН·м;

при $x_2 = 3$ м $M_{II} = -M_1 + R_A \cdot 2 = -30 + 76 = 46$ кН·м.

Для III-го участка (сечение с абсциссой x_3)

$$Q_{III} = R_A - F = 38 - 60 = -22$$
 кН.

На этом участке поперечная сила не зависит от x_3 и поэтому на протяжении всего участка она не меняет своего значения.

$$M_{III} = -M_1 + R_A(x_3 - 1) - F(x_3 - 3).$$

Это уравнение прямой линии.

Вычислим моменты при следующих значениях x_3 :

при $x_3 = 3$ м $M_{III} = -30 + 38 \cdot 2 = 46$ кН·м;

при $x_3 = 4$ м $M_{III} = -30 + 38 \cdot 3 - 60 = 24$ кН·м.

Для IV-го участка (сечение с абсциссой x_4) поперечная сила равна:

$$Q_{IV} = R_A - F - q(x_4 - 4).$$

Это уравнение прямой линии.

Вычислим ординаты в начале и в конце участка:

при $x_4 = 4$ м $Q_{IV} = 38 - 60 = -22$ кН;

при $x_4 = 6$ м $Q_{IV} = 38 - 60 - 40 = -62$ кН.

Уравнение изгибающих моментов для IV-го участка имеет вид

$$M_{IV} = -M_1 + R_A(x_4 - 1) - F(x_4 - 3) + M_2 - q \frac{(x_4 - 4)^2}{2}.$$

Это уравнение параболы.

Для её построения определяем моменты:

при $x_4 = 4$ м $M_{IV} = -30 + 114 - 60 + 50 - 20 \cdot 0 = 74$ кН;

при $x_4 = 6$ м $M_{IV} = -30 + 38 \cdot 5 - 60 \cdot 3 + 50 - 20 \cdot (4/2) = -10$ кН.

Прежде, чем составлять выражение поперечной силы и изгибающего момента для V-го участка, заметим, что их можно найти как из равновесия левой части, так и из равновесия отсеченной правой части. Каждый раз к выбору решения нужно подходить с точки зрения возможной простоты и наименьшего количества вычислений.

Для V-го участка (сечение с абсциссой x_5) поперечная сила равна

$$Q_V = q x_5.$$

Вычислим значения ординат:

$$\text{при } x_5 = 0 \quad Q_V = 0;$$

$$\text{при } x_5 = 1 \text{ м} \quad Q_V = 20 \text{ кН.}$$

Составим уравнение изгибающего момента для V-го участка:

$$M_V = -qx_5 \frac{x_5}{2} = -\frac{qx_5^2}{2}.$$

Получили уравнение параболы. Для её построения вычислим ординаты:

$$\text{при } x_5 = 0, \quad M_V = 0;$$

$$\text{при } x_5 = 1, \quad M_V = -10 \text{ кН} \cdot \text{м.}$$

При построении эпюр Q_x и M_x выбираем масштаб и откладываем положительные значения ординат эпюр от нулевой линии вверх, а отрицательные вниз (см. рис. 4.1). После построения эпюр устанавливаем наибольшие значения поперечной силы $Q_{\max} = 62 \text{ кН}$ и изгибающего момента $M_{\max} = 74 \text{ кН} \cdot \text{м}$.

Сечение C является опасным, в нем $Q_x = 22 \text{ кН}$, $M_x = 74 \text{ кН} \cdot \text{м}$.

Подбор поперечного сечения балки проводим в соответствии с условием задания в двух вариантах:

а) подбор сечения прямоугольного профиля деревянной балки

$$W_{\text{н.о.}} \geq \frac{M_{\max}}{\sigma_{\text{adm}}} = \frac{74 \cdot 10^3}{10 \cdot 10^6} = 7,4 \cdot 10^{-3} \text{ м}^3 = 7400 \text{ см}^3.$$

$$\text{Для прямоугольного сечения } W_{\text{н.о.}} = \frac{J_{\text{н.о.}}}{y_{\max}} = \frac{(bh)^3 / 12}{h/2} = \frac{bh^2}{6}.$$

$$\text{При } h = 2b, \quad W_{\text{н.о.}} = (2/3)b^3 \geq 7400 \text{ см}^3, \quad \text{отсюда} \quad b \geq \sqrt[3]{\frac{3 \cdot 7400}{2}} = 22,3 \text{ см};$$

$$h = 2 \cdot 22,3 = 44,6 \text{ см.}$$

После округления размеров в большую сторону принимаем: $h = 46 \text{ см}$, $b = 23 \text{ см}$.

б) подбор сечения двутаврового профиля

$$W_{\text{н.о.}} \geq \frac{M_{\max}}{\sigma_{\text{adm}}} = \frac{74 \cdot 10^3}{160 \cdot 10^6} = 4,62 \cdot 10^{-4} \text{ м}^3 = 462 \text{ см}^3.$$

Из таблицы сортамента проката этому значению соответствует двутавр № 30, для которого $W_{\text{н.о.}} = W_x^{\text{табл.}} = 472 \text{ см}^3$.

Основные размеры и геометрические характеристики профиля:

высота $h = 0,3 \text{ м}$; ширина полки $b = 0,135 \text{ м}$; толщина полки $t = 0,01 \text{ м}$; толщина стенки $d = 0,65 \cdot 10^{-2} \text{ м}$; площадь сечения $A = 46,5 \cdot 10^{-4} \text{ м}^2$; момент инерции сечения относительно нейтральной оси $J_{\text{н.о.}} = J_x^{\text{табл.}} = 0,708 \cdot 10^{-4} \text{ м}^4$; статический момент половины площади сечения относительно нейтральной оси $S_{\text{н.о.}}^{\max.} = S_x^{\text{табл.}} = 2,68 \cdot 10^{-4} \text{ м}^3$.

Полная проверка стальной балки на прочность:

а) проверка по рабочим нормальным напряжениям

$$\sigma_{\text{раб.}} = \frac{M_{\text{max}}}{W_x^{\text{табл.}}} = \frac{74 \cdot 10^3}{4,72 \cdot 10^{-4}} = 157 \cdot 10^6 \text{ Па} = 157 \text{ МПа};$$

$$\sigma_{\text{раб.}} = 157 \text{ МПа} < \sigma_{\text{adm}} = 160 \text{ МПа},$$

т. е. условие прочности выполняется.

б) проверка по максимальным касательным напряжениям

$$\tau_{\text{max}} = \frac{Q_{\text{max}} S_x^{\text{табл.}}}{J_x^{\text{табл.}} d} = \frac{62 \cdot 2,68 \cdot 10^{-4}}{0,708 \cdot 10^{-4} \cdot 0,65 \cdot 10^{-2}} = 36,2 \cdot 10^6 \text{ Па} = 36,2 \text{ МПа};$$

$$\tau_{\text{max}} = 36,2 \text{ МПа} < \tau_{\text{adm}} = 96 \text{ МПа}.$$

Таким образом, условие прочности выполняется.

в) проверка по главным напряжениям в опасном сечении С, в котором $Q_x = 22 \text{ кН}$, $M_x = 74 \text{ кН} \cdot \text{м}$.

Строим эпюру нормальных напряжений для этого сечения по уровням (рис. 4.2):

$$\sigma_{1-1} = -\frac{M_x}{J_x^{\text{табл.}}} y_{1-1} = -\frac{74 \cdot 10^3}{0,708 \cdot 10^{-4}} \cdot 0,15 = -157 \cdot 10^6 \text{ Па} = -157 \text{ МПа}.$$

Знак «минус» при напряжении для верхних волокон указывает на то, что при положительной эпюре M_x в этом сечении верхняя часть волокон испытывает деформацию осевого сжатия.

$$\sigma_{7-7} = \sigma_{1-1} = 157 \text{ МПа};$$

$$\begin{aligned} \sigma_{2-2} = \sigma_{3-3} &= -\frac{M_x}{J_x^{\text{табл.}}} y_{2-2} = -\frac{M_x}{J_x^{\text{табл.}}} \left(\frac{h}{2} - t\right) = -\frac{74 \cdot 10^3}{0,708 \cdot 10^{-4}} (0,15 - 0,01) = \\ &= -147 \cdot 10^6 \text{ Па} = -147 \text{ МПа}; \quad \sigma_{4-4} = 0, \text{ так как } y_{4-4} = 0. \end{aligned}$$

Эпюра касательных напряжений также строится по значениям, определяемым для различных уровней (волокон) сечения

$$\tau_{1-1} = \tau_{7-7} = 0,$$

так как $S_{\text{н.о.}}^{1-1} = 0$, т. е. статический момент площади сечения, находящейся выше или ниже уровня 1-1 относительно нейтральной оси, равен нулю.

Напряжения в волокнах уровня 2-2 и 6-6 можно не определять, так как они обычно очень малы.

В переходных волокнах 3-3 и 5-5 напряжения будут равны

$$\tau_{3-3} = \tau_{5-5} = \frac{Q_x S_{\text{н.о.}}^{3-3}}{J_x^{\text{табл.}} b_{3-3}} = \frac{Q_x b t (h/2 - t/2)}{J_x^{\text{табл.}} d} =$$

Определим величины расчётных напряжений по третьей теории прочности:

$$\sigma_p^{1-1} = \sigma_1^{1-1} - \sigma_2^{1-1} = 0 - (-157) = 157 \text{ МПа};$$

$$\sigma_p^{3-3} = \sigma_1^{3-3} - \sigma_2^{3-3} = 0,5 - (-147,5) = 148 \text{ МПа};$$

$$\sigma_p^{4-4} = \sigma_1^{4-4} - \sigma_2^{4-4} = 12,8 - (-12,8) = 25,6 \text{ МПа},$$

таким образом условие прочности $\sigma_p^{\text{III}} < \sigma_{\text{adm}}$ выполняется.

По четвертой теории прочности

$$\sigma_p^{1-1} = \sqrt{(\sigma_1^{1-1})^2 + (\sigma_2^{1-1})^2 - \sigma_1^{1-1}\sigma_2^{1-1}} = \sqrt{0^2 + 157^2 - 0^2} = 157 \text{ МПа}.$$

$$\text{Аналогично: } \sigma_p^{3-3} = 148 \text{ МПа}; \sigma_p^{4-4} = 22,1 \text{ МПа}.$$

Таким образом, результаты по всем вариантам полной проверки прочности балки показывают, что все условия прочности выполняются, следовательно, к практическому применению принимается двутавр № 30.

Пример 4.2. Консольная балка, сложное сечение.

Для заданной схемы балки (рис. 4.3) построить эпюры поперечных сил Q_x и изгибающих моментов M_x , определить размеры сечения заданной формы из условия прочности, принимая $\sigma_{\text{adm}} = 160 \text{ МПа}$.

Решение.

Определим реакции опоры A из уравнений равновесия

$$1) \sum M_A = 0; \quad -M_A + M - q \cdot 1 \cdot 2,5 + F \cdot 3 = 0;$$

$$M_A = M - q \cdot 1 \cdot 2,5 + F \cdot 3 = 6 - 10 + 24 = 20 \text{ кН} \cdot \text{м}.$$

$$2) \sum Y = 0; \quad R_A - q \cdot 1 + F = 0 \text{ (предварительное направление реакции } R_A \text{ вверх);}$$

$$R_A = q \cdot 1 - F = 4 - 8 = -4 \text{ кН (меняем направление реакции на противоположное)}.$$

Проверка

$$\sum M_C = 0; \quad -M_A + R_A \cdot 3 + M + q \cdot 1 \cdot 0,5 = -20 + 12 + 6 + 2 = 0.$$

Определим размеры поперечного сечения (см. рис. 4.3), для чего условно разбиваем это сечение на фигуры 1, 2, 3 и 4, площади которых равны: $A_1 = 5b \cdot 6b$; $A_2 = 2b \cdot 3b$; $A_3 = A_4 = b \cdot b$.

Для определения положения центра тяжести сечения проводим вспомогательную ось $x_{\text{вп}}$ и найдем координату y_c по известной формуле

$$y_c = \frac{S_{x_{\text{вп}}}}{A} = \frac{A_1 y_1 - A_2 y_2 + A_3 y_3 + A_4 y_4}{A_1 - A_2 + A_3 + A_4} =$$

$$= \frac{6b \cdot 5b \cdot 2,5b - 2b \cdot 3b \cdot 1,5b + 2b \cdot b \cdot 0,5b}{6b \cdot 5b - 2b \cdot 3b + 2b \cdot b} = 2,58b,$$

где y_1, y_2, y_3, y_4 — расстояния от центров тяжести фигур 1, 2, 3, 4 до оси $x_{вр}$.



Рис. 4.3.

Так как сечение симметричное, то его центр тяжести лежит на оси симметрии y .

Проводим нейтральную ось через центр тяжести параллельно вспомогательной оси $x_{вр}$. Находим момент инерции относительно нейтральной оси

$$J_{н.о.} = (J_{н.о.})^1 - (J_{н.о.})^2 + 2(J_{н.о.})^3 = \left[\frac{6b \cdot (5b)^3}{12} + 6b \cdot 5b \cdot (y_1 - y_c)^2 \right] - \left[\frac{2b \cdot (3b)^3}{12} + 2b \cdot 3b \cdot (y_2 - y_c)^2 \right] + 2 \cdot \left[\frac{b \cdot b^3}{12} + b \cdot b \cdot (y_3 - y_c)^2 \right] = 60 \cdot b^4,$$

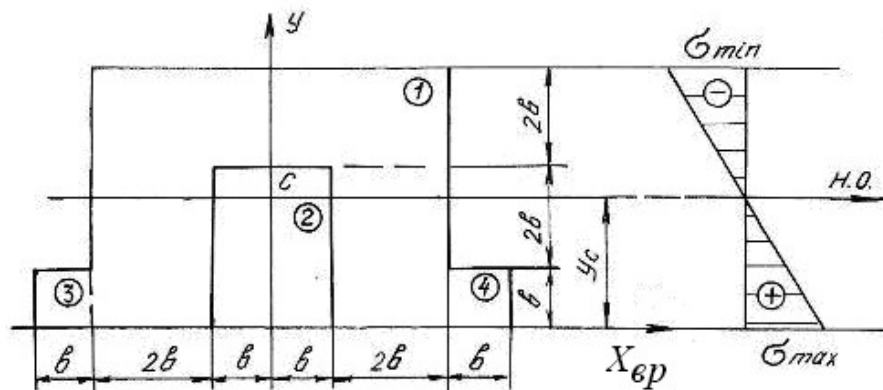
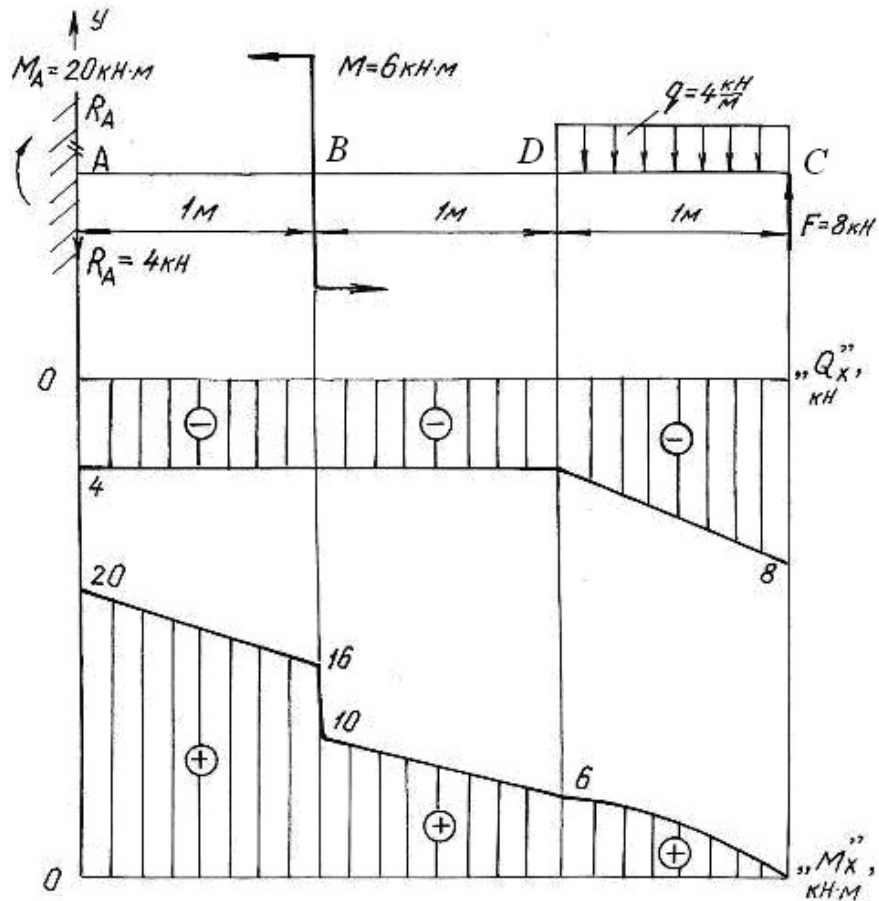
где $(y_n - y_c)$ – расстояние между собственной осью простой фигуры и нейтральной осью.

Строим эпюры поперечных сил Q_x и изгибающих моментов M_x , пользуясь контрольными правилами и начиная построения со свободного конца балки.

$$Q_C = -F = -8 \text{ кН}; \quad Q_D = -F + q \cdot 1 = -8 + 4 = -4 \text{ кН} = Q_B = Q_A;$$

$$M_C = 0; \quad M_D = F \cdot 1 - q \cdot 1 \cdot 0,5 = 8 - 2 = 6 \text{ кН} \cdot \text{м};$$

$$M_B = F \cdot 2 - q \cdot 1 \cdot 1,5 = 16 - 6 = 10 \text{ кН} \cdot \text{м}.$$

В сечении B изгибающий момент возрастает на момент $M = 6 \text{ кН} \cdot \text{м}$, что на эпюре M_x отражается в виде скачка. Изгибающий момент в жесткой заделке равен моменту заделки M_A .

Максимальный изгибающий момент $M_{\max} = M_A = 20 \text{ кН} \cdot \text{м}$. Максимальные напряжения, возникающие в нижних волокнах этого сечения

$$\sigma_{\max} = \frac{M_{\max} y_{\max}^H}{J_{н.о.}} = \frac{20 \cdot 2,58 \cdot b}{60 \cdot b^4} = \frac{0,83 \text{ кН} \cdot \text{м}}{b^3}.$$

Максимальные напряжения, возникающие в верхних волокнах этого сечения

$$\sigma_{\min} = \frac{M_{\max} y_{\max}^B}{J_{н.о.}} = \frac{20 \cdot 2,42 \cdot b}{60 \cdot b^4} = \frac{0,81 \text{ кН} \cdot \text{м}}{b^3}.$$

Приравнивая наибольшее напряжение к допускаемому напряжению σ_{adm} , получим размер сечения b

$$\sigma_{\max} = \frac{0,83 \text{ кН} \cdot \text{м}}{b^3} \leq \sigma_{adm} = 160 \text{ МПа}; \quad b^3 \geq \frac{0,83 \cdot 10^3}{160 \cdot 10^6},$$

$$b \geq \sqrt[3]{5,2 \cdot 10^{-6}} = 1,73 \cdot 10^{-2} \text{ м}; \quad b = 18 \text{ мм}.$$

4.2. Задания для расчета балок на прочность

Для расчетной схемы балки необходимо:

1. Построить по длине балки эпюры изгибающих моментов и поперечных сил.

2. Подобрать поперечное сечение балки в двух вариантах:

а) прямоугольного профиля, полагая, что балка деревянная при $\sigma_{adm} = 10$ МПа ;
соотношение между размерами сечения принять равными $b:h = 1:2$;

б) двутаврового профиля (см. табл. П. 1) при $\sigma_{adm} = 160$ МПа, $\tau_{adm} = 96$ МПа .

3. Провести полную проверку стальной двутавровой балки на прочность.

Данные для расчета приведены в табл. 4.1.

Таблица 4.1



Схема балки и нагрузки	Номер варианта	Числовые значения нагрузок и размеров			
		a , м	q , кН/м	M , кН·м	F , кН
	1	2,0	19	20	20
	2	1,0	16	35	40
	3	1,2	10	30	40
	4	2,0	10	25	50
	5	2,2	30	50	40
	6	2,4	10	10	20
	7	1,0	10	65	20
	8	1,2	10	55	40
	9	2,0	20	45	15
	10	1,0	18	32	60
	11	2,2	10	35	50
	12	1,8	30	42	30
	13	2,0	12	26	20
	14	1,0	14	14	20
	15	2,0	15	25	30

Схема балки и нагрузки	Номер варианта	Числовые значения нагрузок и размеров			
		a , м	q , кН/м	M , кН·м	F , кН
	16	1,0	10	32	40
	17	2,0	25	42	20
	18	1,6	30	50	30
	19	1,0	10	—	10
	20	2,0	11	—	30
	21	1,0	12	—	30
	22	1,2	13	—	60
	23	2,2	14	—	70
	24	3,0	15	—	40
	25	3,0	16	—	20
	26	1,2	17	—	70
	27	2,0	18	—	70
	28	3,0	20	10	—
	29	2,0	21	60	—
	30	2,0	22	10	—
	31	2,1	23	30	—
	32	2,0	24	30	—
	33	2,2	25	30	—
	34	2,0	26	40	—
	35	2,0	27	40	—
	36	2,0	28	40	—

Схема балки и нагрузки	Номер варианта	Числовые значения нагрузок и размеров			
		a , м	q , кН/м	M , кН·м	F , кН
	37	1,2	10	30	15
	38	1,3	12	40	10
	39	1,4	15	45	12
	40	1,0	14	50	10
	41	2,0	13	60	20
	42	2,0	12	55	12
	43	1,1	16	—	20
	44	1,4	17	—	16
	45	1,5	20	—	15
	46	1,6	18	30	—
	47	1,2	11	20	—
	48	1,3	14	10	—
	49	0,8	15	40	—
	50	0,7	13	13	—
	51	1,1	17	22	—
	52	0,5	24	—	20
	53	0,6	28	—	30
	54	0,9	30	—	40
	55	1,1	10	30	—
	56	1,2	20	31	—
	57	1,3	30	32	—

Схема балки и нагрузки	Номер варианта	Числовые значения нагрузок и размеров			
		a , м	q , кН/м	M , кН·м	F , кН
	58	1,4	40	—	40
	59	1,2	35	—	50
	60	2,0	28	—	80
	61	1,5	12	20	—
	62	1,7	14	30	—
	63	1,9	16	40	—
	64	2,1	18	20	20
	65	2,3	19	30	30
	66	2,5	20	25	40
	67	2,0	12	30	25
	68	2,4	10	35	30
	69	2,7	10	30	35
	70	1,0	12	10	40
	71	2,0	14	20	30
	72	2,0	16	30	40
	73	1,0	—	—	20
	74	2,0	—	—	30
	75	2,5	—	—	40

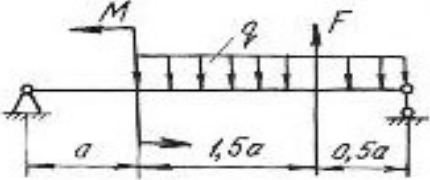
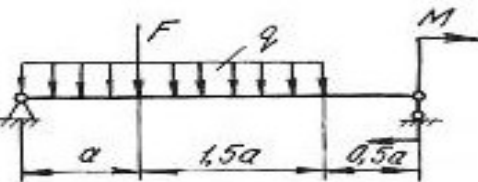
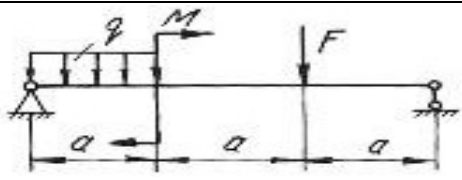
Схема балки и нагрузки	Номер варианта	Числовые значения нагрузок и размеров			
		a , м	q , кН/м	M , кН·м	F , кН
	76	1,5	—	30	—
	77	2,5	—	40	—
	78	1,2	—	50	—
	79	1,3	—	40	—
	80	1,4	—	25	—
	81	1,6	—	30	—
	82	1,7	10	—	—
	83	1,8	10	—	—
	84	1,9	10	—	—
	85	2,1	30	—	—
	86	2,2	20	—	—
	87	2,3	10	—	—
	88	2,0	25	—	—
	89	1,0	15	—	—
	90	2,3	10	—	—
	91	1,0	15	30	80
	92	2,0	20	40	90
	93	2,0	25	50	100
	94	1,2	10	45	25
	95	1,4	12	50	30
	96	1,6	15	60	35

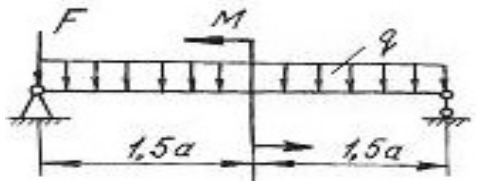
Схема балки и нагрузки	Номер варианта	Числовые значения нагрузок и размеров			
		a , м	q , кН/м	M , кН·м	F , кН
	97	1,8	15	30	40
	98	1,0	18	20	45
	99	1,4	21	55	50
	100	1,0	10	30	55
	101	2,0	20	35	80
	102	1,0	30	60	40
	103	1,9	15	25	60
	104	1,7	13	50	40
	105	1,3	17	75	20
	106	1,0	18	20	35
	107	2,2	16	60	45
	108	2,3	14	40	55
	109	1,0	—	30	50
	110	0,6	—	40	50
	111	0,8	—	30	60
	112	1,0	2	—	70
	113	0,6	30	—	60
	114	1,2	40	—	50

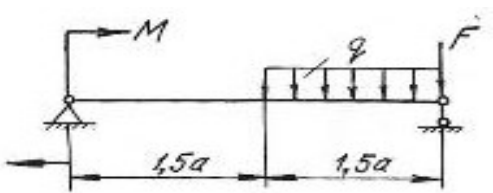
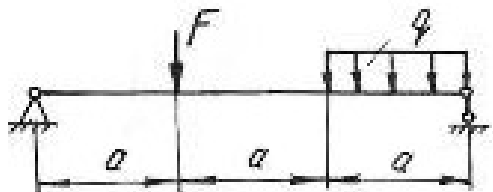
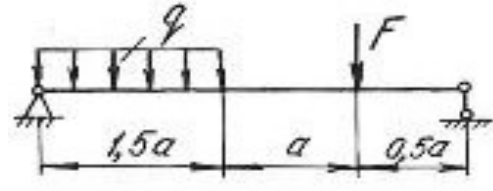
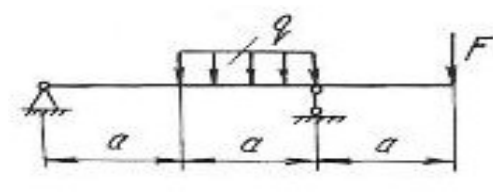
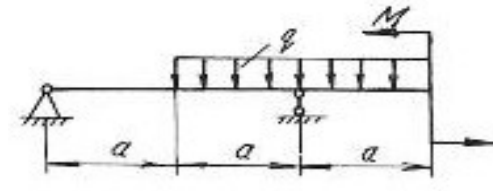
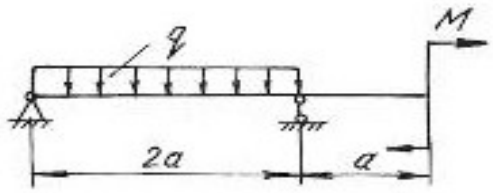
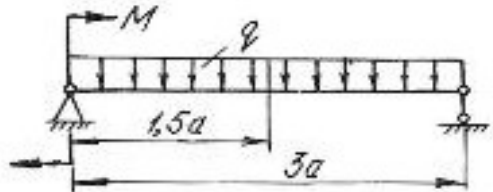
Схема балки и нагрузки	Номер варианта	Числовые значения нагрузок и размеров			
		a , м	q , кН/м	M , кН·м	F , кН
	115	1,2	20	40	—
	116	1,3	10	20	—
	117	1,4	20	30	—
	118	1,5	—	—	40
	119	1,0	—	—	30
	120	1,3	—	—	20
	121	1,0	10	—	20
	122	1,0	20	—	40
	123	1,0	30	—	10
	124	1,2	10	20	—
	125	1,3	11	40	—
	126	1,5	12	50	—

4.3. Расчет балки на жесткость

После проверки балок на прочность они обычно проверяются на жесткость.

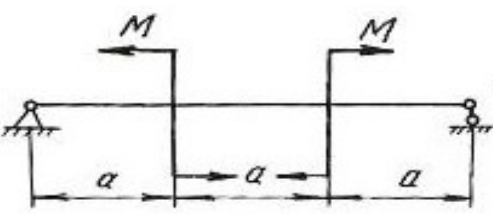
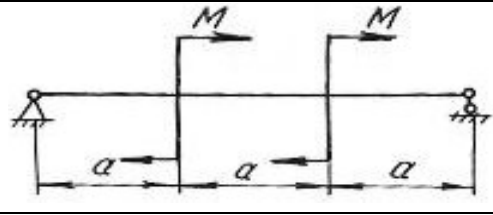
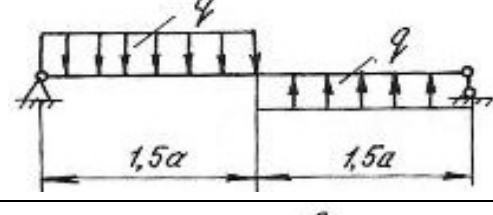
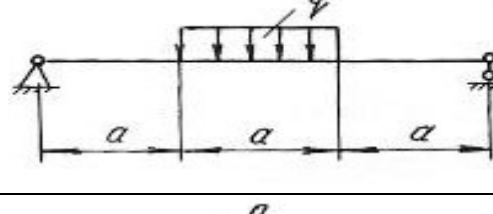
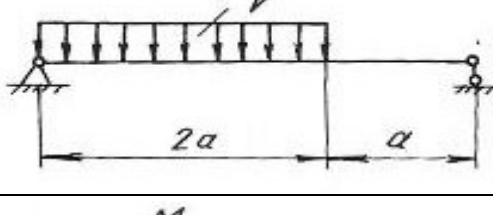
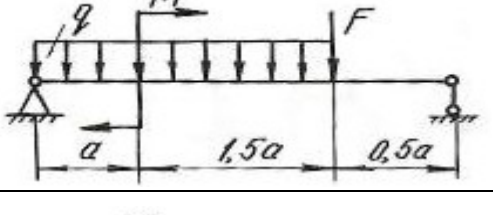
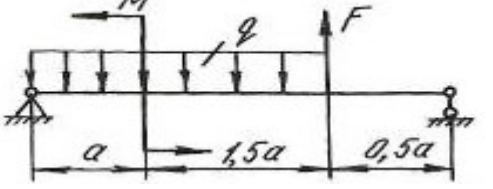
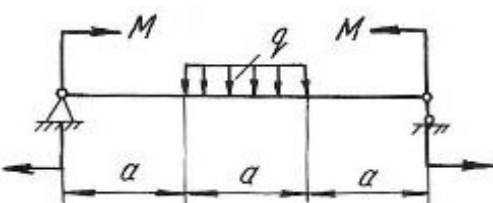
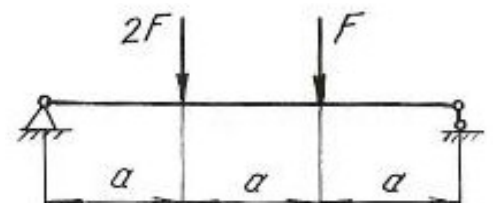
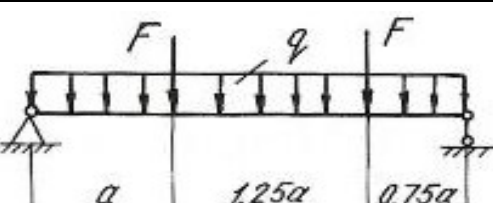
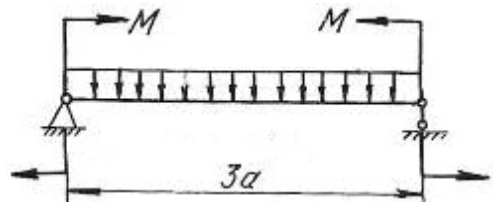
Проверка состоит в определении максимальных перемещений балки при изгибе и сравнении их с допускаемыми значениями для данного материала и типа балки. При этом должны выполняться следующие условия:

$$y_{\max} \leq y_{\text{adm}}; \quad y_{\text{adm}} = \left(\frac{1}{20} \div \frac{1}{250}\right)l; \quad \theta_{\max} \leq \theta_{\text{adm}},$$

где y_{adm} – допускаемый прогиб; θ_{adm} – допускаемый угол поворота; l – пролёт балки.

Для определения прогибов и углов поворота в статически определимых балках обычно применяют метод начальных параметров, который записывается в виде следующих универсальных уравнений:

$$EJ_z \theta = EJ_z \theta_0 + \sum_{i=1}^n \frac{M_i(x-a_i)^1}{1!} + \sum_{i=1}^n \frac{F_i(x-b_i)^2}{2!} + \sum_{i=1}^n \frac{q_i(x-c_i)^3}{3!}, \quad (4.8)$$

где n – количество нагрузок на рассматриваемых участках.

$$EJ_z y = EJ_z y_0 + EJ_z \theta_0 x + \sum_{i=1}^n \frac{M_i(x-a_i)^2}{2!} + \sum_{i=1}^n \frac{F_i(x-b_i)^3}{3!} + \sum_{i=1}^n \frac{q_i(x-c_i)^4}{4!}, \quad (4.9)$$

где θ – угол поворота в исследуемом сечении; y – прогиб в исследуемом сечении; y_0 – прогиб в начале координат; θ_0 – угол поворота в начале координат; x – расстояние от начала координат до сечения, в котором определяются перемещения; M, F, q – внешние нагрузки, включая и реакции; a – расстояния от начала координат до сечений, где приложены моменты; b – расстояния от начала координат до сечений, где приложены сосредоточенные силы; c – расстояния от начала координат до начала каждого участка, нагруженного равномерно распределенной нагрузкой; EJ_z – жесткость балки при поперечном изгибе.

Метод начальных параметров применяется при условии, что жесткость EJ_z постоянна по всей длине балки.

Слагаемые, которые включают M, F, q , по знаку определяются в соответствии с правилами знаков, принятыми для определения M_x при расчете слева. При использовании метода начальных параметров необходимо выполнить следующие требования:

1. Начало координат принимается единым для всей балки (обычно в левом крайнем сечении балки);
2. Если равномерно распределенная нагрузка не доходит до рассматриваемого сечения, то ее необходимо продлить до этого сечения, а для сохранения равновесия приложить такую же по величине, но противоположного направления нагрузку. Эту контрнагрузку необходимо включить в уравнения.

Начальные параметры y_0 и θ_0 определяются следующим образом. Если начало координат находится не на опоре (рис. 4.4, б), то составляем два дополнительных уравнения прогибов для двух опор, где заранее известно, что прогибы на опорах равны нулю. Если начало координат находится на концевой шарнирной опоре (рис. 4.4, в), то составляем одно дополнительное уравнение прогибов для другой опоры. Если начало координат находится в жесткой заделке (рис. 4.4, г), то дополнительные уравнения составлять не нужно.

При решении задач необходимо иметь в виду, что положительное направление оси y принято вверх. При этом условии положительное значение угла поворота соответствует вращению сечения против хода часовой стрелки, положительный прогиб направлен вверх.



Рис. 4.4.

Пример 4.3.

Для балки, изображенной на рис. 4.5, построить эпюры Q_x и M_x , подобрать поперечное двутавровое сечение (см. табл. П. 1) при $\sigma_{adm} = 160$ МПа, $E = 2 \cdot 10^5$ МПа. По методу начальных параметров определить прогибы в сечениях C и D и угол поворота сечения B . Построить эпюру прогибов и провести проверку на жесткость при $y_{adm} = (1/200)l = (1/200)4 = 0,02$ м = 2 см, где l – пролет балки.

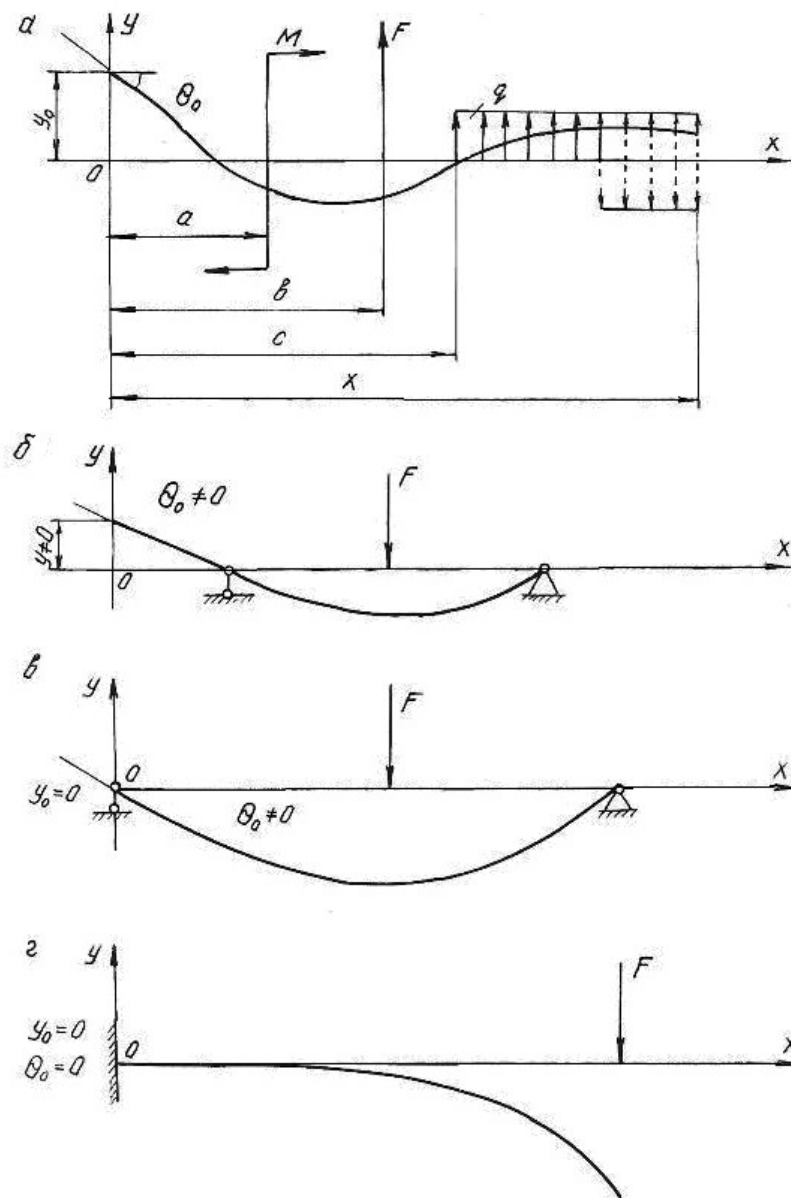

Рис. 4.5.

Решение.

Определим опорные реакции:

$$\sum M_B = 0, \quad R_A \cdot 4 + q \cdot 2 \cdot 3 - M - q \cdot 2 \cdot 1 - F \cdot 2 = 0;$$

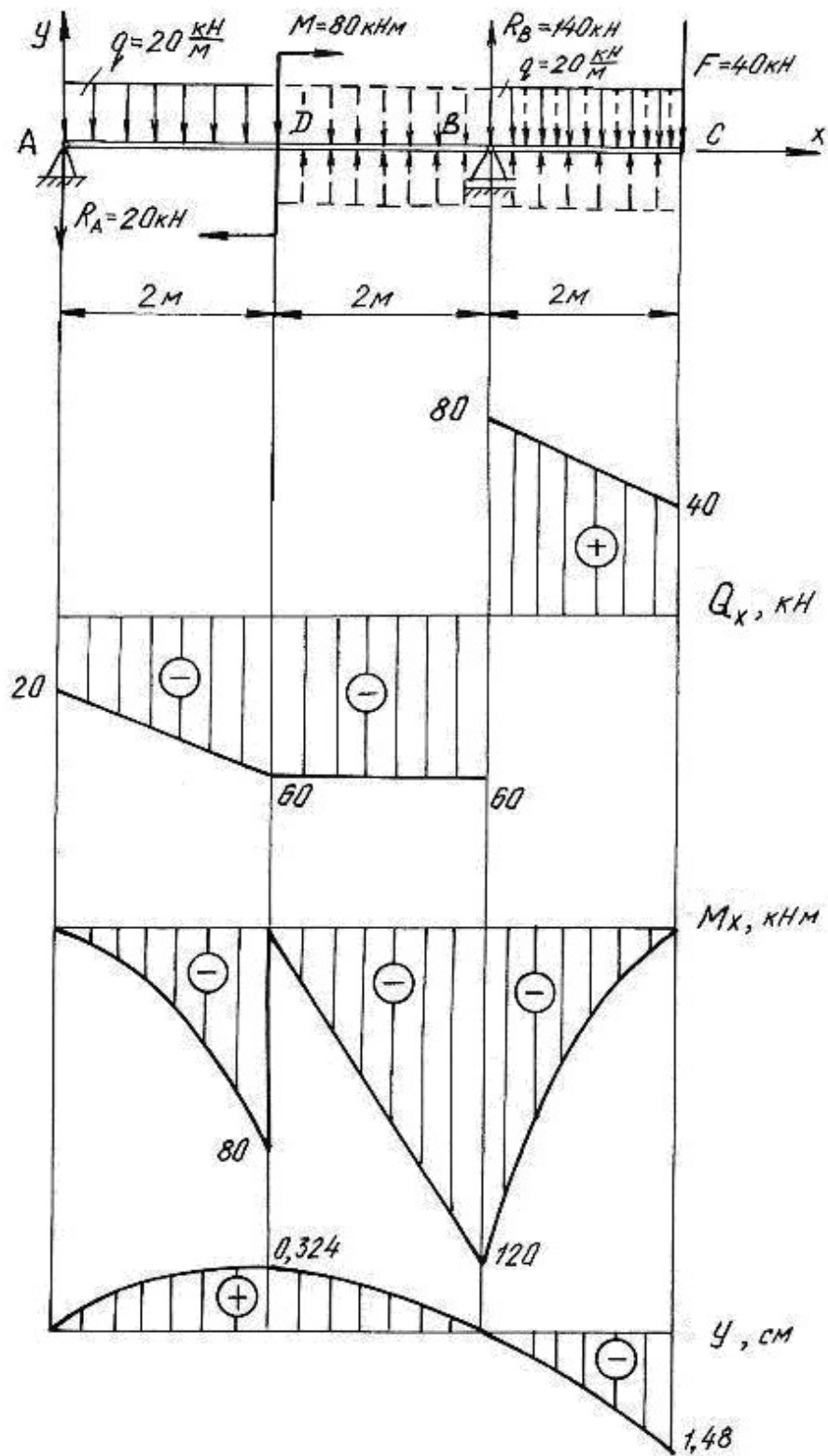
$$R_A \cdot 4 + 20 \cdot 2 \cdot 3 - 80 - 20 \cdot 2 \cdot 1 - 40 \cdot 2 = 0; \quad R_A = 20 \text{ кН.}$$

$$\sum M_A = 0, \quad R_B \cdot 4 - q \cdot 2 \cdot 1 - M - q \cdot 2 \cdot 5 - F \cdot 6 = 0;$$

$$R_B \cdot 4 - 20 \cdot 2 \cdot 1 - 80 - 20 \cdot 2 \cdot 5 - 40 \cdot 6 = 0; \quad R_B = 140 \text{ кН.}$$

Проводим проверку

$$\sum Y = 0; \quad -R_A + R_B - q \cdot 2 - F - q \cdot 2 = 0;$$

$$-20 + 140 - 20 \cdot 2 - 40 - 20 \cdot 2 = 0; \quad 0 = 0$$

По контрольным правилам строим эпюры Q_x и M_x , и подбираем поперечное сечение при $M_{\max} = 120 \text{ кН}$.

$$W_z = \frac{M_{\max}}{\sigma_{\text{adm}}} = \frac{120 \cdot 10^3}{160 \cdot 10^6} = 0,75 \cdot 10^{-3} \text{ м}^3 = 750 \text{ см}^3.$$

По таблице сортамента (см. табл. П.1) принимаем двутавр № 36:

$$J_z = J_x^{\text{табл.}} = 13380 \text{ см}^4 = 13380 \cdot 10^{-8} \text{ м}^4.$$

Для определения перемещений помещаем начало координат на левой опоре (прогиб $y_0 = 0$, угол поворота $\theta_0 \neq 0$). Составляем дополнительное уравнение прогибов для сечения B (при $x_B = 4 \text{ м}$), где заранее известно, что прогиб на опоре y_B равен нулю.

Распределенная нагрузка обрывается в сечении D . Продолжим её до сечения B , в котором определяем перемещение, но, чтобы не нарушить прежнее равновесие, вводим уравновешивающую нагрузку обратного направления на участке BD .

$$EJ_z y_B = EJ_z \theta_0 x_B + \frac{M(x-2)^2}{2} - \frac{R_A(x_B-0)^3}{6} - \frac{q(x_B-0)^4}{24} + \frac{q(x_B-2)^4}{24};$$

$$0 = EJ_z \theta_0 \cdot 4 + \frac{80(4-2)^2}{2} - \frac{20(4-0)^3}{6} - \frac{20(4-0)^4}{24} + \frac{20(4-2)^4}{24}.$$

Последний член уравнения учитывает компенсирующую нагрузку. Подставляя числовые значения, получим $EJ_z \theta_0 = EJ_z \theta_A = 63,3 \text{ кН} \cdot \text{м}^2$.

Определим прогибы на границах заданных участков. При определении прогиба в сечении C равномерно распределенную нагрузку необходимо продлить до этого сечения и уравновесить её.

В сечении C ($x_C = 6 \text{ м}$):

$$EJ_Z y_C = EJ_Z \theta_0 x_C + \frac{M(x_C - 2)^2}{2} - \frac{R_A(x_C - 0)^3}{6} + \frac{R_B(x_C - 4)^3}{6} - \frac{q(x_C - 0)^4}{24} + \frac{q(x_C - 2)^4}{24} - \frac{q(x_C - 4)^4}{24};$$

$$EJ_Z y_C = 63,3 \cdot 6 + \frac{80 \cdot (6 - 2)^2}{2} - \frac{20 \cdot (6 - 0)^3}{6} + \frac{140 \cdot (6 - 4)^3}{6} - \frac{20 \cdot (6 - 0)^4}{24} + \frac{20(6 - 2)^4}{24} - \frac{20(6 - 4)^4}{24} = -393 \text{ кНм}^3;$$

$$y_C = \frac{-393 \cdot 10^3}{EJ_Z} = \frac{-393 \cdot 10^3}{2 \cdot 10^{11} \cdot 13380 \cdot 10^{-8}} = -0,0148 \text{ м}; \quad y_C = -1,480 \text{ см};$$

в сечении D ($x_D = 2$ м):

$$EJ_Z y_D = EJ_Z \theta_0 \cdot x_D - \frac{R_A(x_D - 0)^3}{6} - \frac{q(x_D - 0)^4}{24} = 63,3 \cdot 2 - \frac{20(2 - 0)^3}{6} - \frac{20(2 - 0)^4}{24} = 86,7 \text{ кНм}^3; \quad y_D = \frac{86,7 \cdot 10^3}{EJ_Z} = \frac{86,7 \cdot 10^3}{2 \cdot 10^{11} \cdot 13380 \cdot 10^{-8}} = 0,00324 \text{ м} = 0,324 \text{ см}.$$

По полученным значениям прогибов строим изогнутую ось балки (см. рис. 4.5).

Определим угол поворота сечения B ($x_B = 4$ м), продлив и уравновесив распределенную нагрузку

$$EJ_Z \theta_B = EJ_Z \theta_0 + \frac{M(x - 2)^1}{1} - \frac{R_A(x - 0)^2}{2} - \frac{q(x - 0)^3}{6} + \frac{q(x - 2)^3}{6} = 63,3 + \frac{80(4 - 2)^1}{1} - \frac{20(4 - 0)^2}{2} - \frac{20(4 - 0)^3}{6} + \frac{20(4 - 2)^3}{6} = -123 \text{ кНм}^2;$$

$$\theta_B = -\frac{123 \cdot 10^3}{EJ_Z} = -\frac{123 \cdot 10^3}{2 \cdot 10^{11} \cdot 13380 \cdot 10^{-8}} = -46 \cdot 10^{-4} \text{ рад} = -46 \cdot 10^{-4} \cdot \frac{180}{\pi} = -0,26^\circ = -0^\circ 15' 36''.$$

Максимальный прогиб балки $y_{\max} = y_C = 1,480$ см.

Таким образом, $y_{\max} = 1,480$ см $<$ $y_{\text{adm}} = 2$ см, следовательно, условие жесткости выполняется.

4.4. Задания для расчета балок на жесткость

Для расчетной схемы (табл. 4.2) необходимо:

1. Построить по длине балки эпюры изгибающих моментов и поперечных сил.
2. Подобрать поперечное сечение балки двутаврового профиля (см. табл. П. 1), материал – сталь при $\sigma_{adm} = 160$ МПа.
3. Определить по методу начальных параметров величину прогибов балки в характерных сечениях и провести проверку балки на жесткость, приняв $y_{adm} = (1/100)l$.

Таблица 4.2

Схема балки и нагрузки	Вариант	a , м	q , кН/м	M , кН·м	F , кН
	1	1	10	30	20
	2	0,5	20	25	30
	3	1	10	10	16
	4	2	20	30	10
	5	0,5	30	15	12
	6	1	12	36	24
	7	2	6	12	10
	8	1	4	12	8
	9	0,5	10	20	16
	10	2	4	12	10
	11	1	20	24	12
	12	1	12	12	10
	13	2	10	4	10
	14	1	8	20	30

Продолжение табл. 4.2

Схема балки и нагрузки	Вариант	a , м	q , кН/м	M , кН·м	F , кН
	15	1	8	12	16
	16	1	12	14	10
	17	2	4	16	6
	18	1	10	18	24
	19	2	4	16	16
	20	0,5	20	32	24
	21	1	20	15	8
	22	2	8	14	4
	23	0,5	10	28	12
	24	1	24	10	10
	25	2	12	16	12
	26	0,5	4	18	24
	27	1	20	10	6
	28	2	10	8	16
	29	0,5	4	15	8
	30	1	2	6	4
	31	2	4	12	10
	32	0,5	8	12	18
	33	1	10	12	4
	34	2	12	18	12
	35	0,5	20	30	10

Продолжение табл. 4.2

Схема балки и нагрузки	Вариант	a , м	q , кН/м	M , кН·м	F , кН
	36	1	20	12	8
	37	2	12	16	16
	38	1	40	24	20
	39	1	10	20	12
	40	2	4	12	8
	41	1	8	4	12
	42	1	24	12	8
	43	2	8	10	4
	44	1	12	24	20
	45	1	36	12	24
	46	2	32	16	20
	47	1	16	8	8
	48	1	16	18	10
	49	2	12	20	12
	50	1	32	10	6
	51	1	24	20	4
	52	2	4	24	16
	53	1	8	30	10

Схема балки и нагрузки	Вариант	a , м	q , кН/м	M , кН·м	F , кН
	54	1	10	12	6
	55	2	4	10	8
	56	0,5	8	8	4
	57	1	20	12	6
	58	2	12	36	8
	59	1	24	16	12
	60	1	10	40	16
	61	0,5	12	18	10
	62	2	4	36	12
	63	1	10	20	10
	64	1	12	16	8
	65	2	4	16	12
	66	1	12	10	20
	67	2	8	32	16
	68	0,5	24	12	12
	69	1	10	18	12
	70	2	8	36	16
	71	0,5	20	42	8

Глава 5

СТАТИЧЕСКИ НЕОПРЕДЕЛИМЫЕ НЕРАЗРЕЗНЫЕ МНОГОПРОЛЕТНЫЕ БАЛКИ И ПЛОСКИЕ РАМЫ

5.1. Статически неопределимые балки

Цельная балка, лежащая на нескольких опорах, называется неразрезной. С промежуточными опорами такая балка обычно соединена шарнирно. Концевые опоры могут быть или шарнирными или защемленными.

Неразрезные балки представляют собой статически неопределимые системы, так как для их расчета уравнений статики недостаточно. Эти балки могут быть рассчитаны с помощью теоремы о трех моментах или методом сил.

В данном разделе рассматривается решение неразрезной балки по методу сил.

Способ расчета статически неопределимых систем, при котором за «лишние» неизвестные принимаются силы или моменты, называется **методом сил**. Для расчета статически неопределимой балки необходимо раскрыть ее статическую неопределимость, для чего эту балку освобождают сначала от «лишних» связей, превращая ее тем самым в статически определимую (геометрически неизменяемую) систему, называемую основной системой. Она может быть получена путем введения необходимого количества шарниров, балочных опор, путем разреза контура (чаще для рам) и др.

Дополнительные уравнения для нахождения «лишних» неизвестных составляются из условий, что взаимные перемещения основной системы в местах приложения «лишних» неизвестных равны нулю (условия совместности деформаций – условия неразрезности).

Степень статической неопределимости балки соответствует количеству «лишних» неизвестных. В качестве «лишних» неизвестных можно принимать реакции на опорах балки или опорные моменты. Для многопролетных неразрезных балок за «лишние» неизвестные удобнее принять опорные моменты. Опорными моментами называют суммарные моменты внутренних сил упругости, возникающих в поперечных сечениях над опорами.

На рис. 5.1, *а* показана дважды статически неопределимая балка. За «лишние» неизвестные приняты опорные моменты на первой и второй опорах. Моменты на нулевой и третьей опорах равны нулю (рис. 5.1, *б*).

Для определения «лишних» неизвестных воспользуемся условием:

$$\begin{aligned}\Delta_1 &= 0, \\ \Delta_2 &= 0,\end{aligned}\tag{5.1}$$

где Δ_1 – суммарное возможное перемещение центра тяжести поперечного сечения от всех внешних нагрузок и от всех «лишних» неизвестных по направле-

нию действия первой «лишней» неизвестной X_1 ; Δ_2 – суммарное возможное перемещение центра тяжести поперечного сечения от всех внешних нагрузок и от всех «лишних» неизвестных по направлению действия второй «лишней» неизвестной X_2 .



Рис. 5.1.

Эти перемещения в силу принципа независимости действия сил можно представить как сумму перемещений от каждой отдельной силы, приложенной к системе, т. е. от внешней нагрузки, обобщенно обозначаемой буквой P , и от неизвестных X_1, X_2 , приложенных на опорах основной системы. Указанные пе-

ремещения выражаются через неизвестные X_1, X_2 , нагрузку P и перемещения от единичных сил $X_1=1, X_2=1$.

$$\begin{aligned}\delta_{11}X_1 + \delta_{12}X_2 + \Delta_{1p} &= 0, \\ \delta_{21}X_1 + \delta_{22}X_2 + \Delta_{2p} &= 0.\end{aligned}\tag{5.2}$$

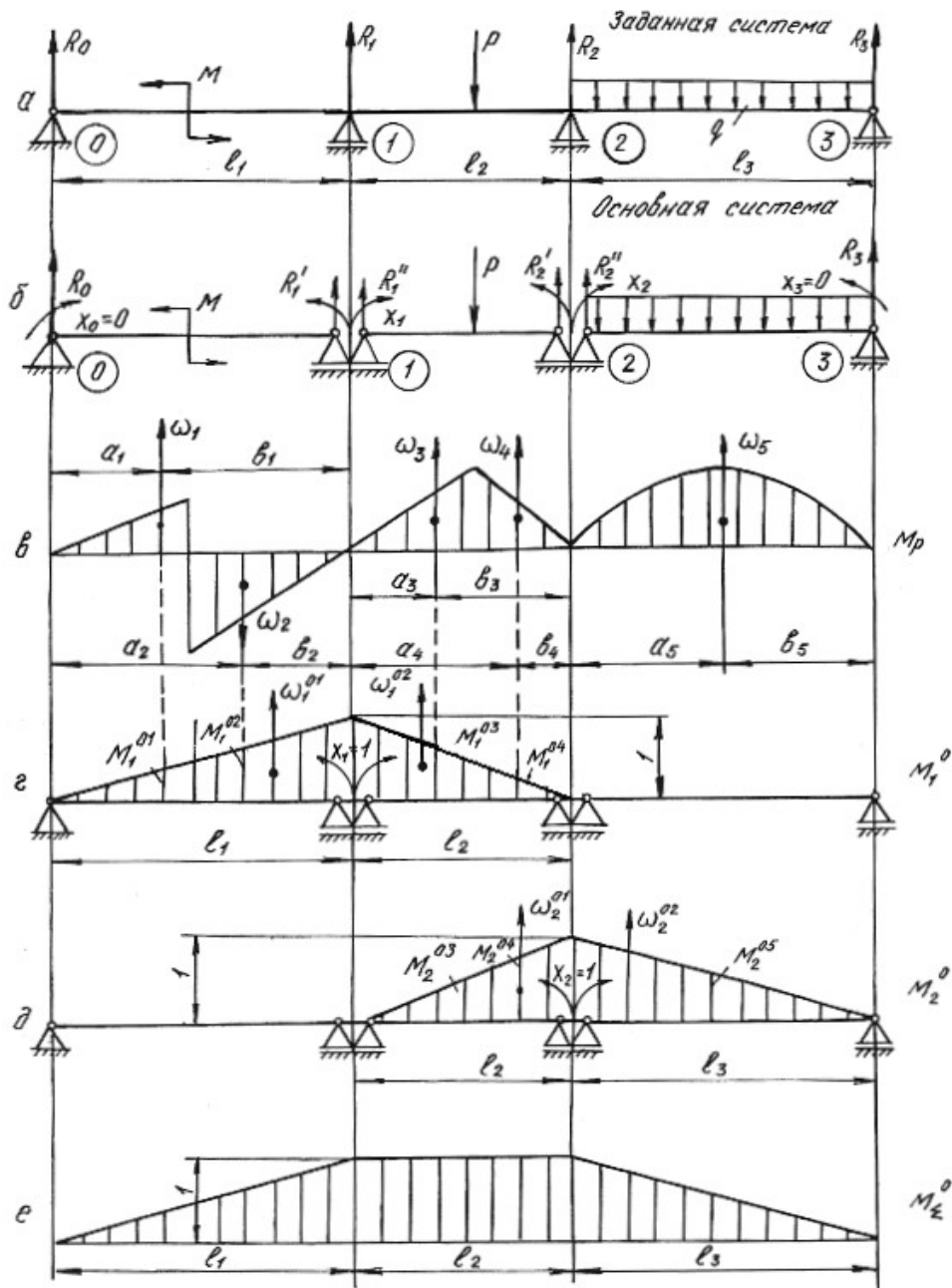
Эти уравнения носят название канонических уравнений метода сил. Число их равно степени статической неопределимости системы. На примере первого уравнения рассмотрим обозначения:

δ_{11} – возможное перемещение центра тяжести поперечного сечения от действия единичной силы $X_1 = 1$ по направлению действия первой «лишней» неизвестной X_1 ;

$\delta_{11}X_1$ – возможное перемещение, вызванное действием X_1 по ее направлению;

δ_{12} – возможное перемещение от единичной нагрузки $X_2 = 1$ по направлению X_1 ;

$\delta_{12}X_2$ – возможное перемещение от второй «лишней» неизвестной X_2 по направлению X_1 ;

Δ_{1p} – возможное перемещение от всех внешних нагрузок по направлению «лишней» неизвестной X_1 .

Коэффициенты канонических уравнений с одинаковыми числовыми индексами δ_{11}, δ_{22} называются *главными коэффициентами*. Они всегда положительны. Коэффициенты с разными числовыми индексами δ_{21}, δ_{12} называются *побочными*. Они могут быть положительными или отрицательными. На основании теоремы о взаимности перемещений побочные коэффициенты $\delta_{21} = \delta_{12}$.

Свободные члены канонических уравнений Δ_{1p} , и Δ_{2p} еще называют *грузовыми членами*, так как они представляют собой перемещения от внешних нагрузок.

Для вычисления коэффициентов и грузовых членов канонических уравнений строим эпюры изгибающих моментов от единичных нагрузок (единичные эпюры) – рис. 5.1, *г, д* и эпюры изгибающих моментов от внешних нагрузок (грузовые эпюры) – рис. 5.1, *в*.

Коэффициенты уравнений и свободные члены находим путем перемножения эпюр по формуле Верещагина (или по формуле Симпсона)

$$\delta = \frac{1}{EJ} \sum \omega M_c^0,\tag{5.3}$$

где ω – площадь эпюры изгибающих моментов; M_c^0 – ордината из единичной эпюры напротив центра тяжести грузовой эпюры; EJ – жесткость балки при изгибе.

Формулы для определения площадей и координат их центров тяжести приведены в табл. 5.1.

Таблица 5.1

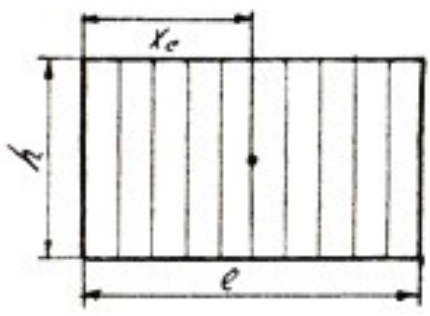
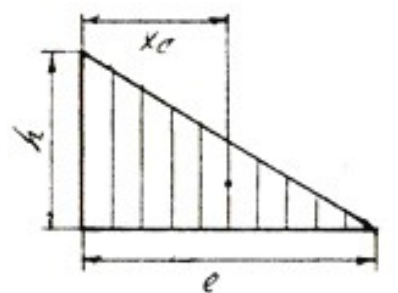
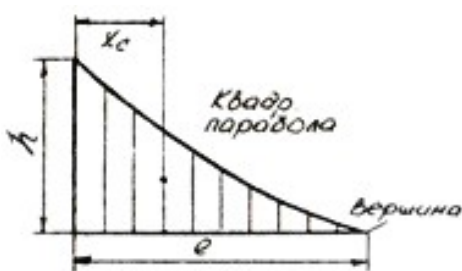
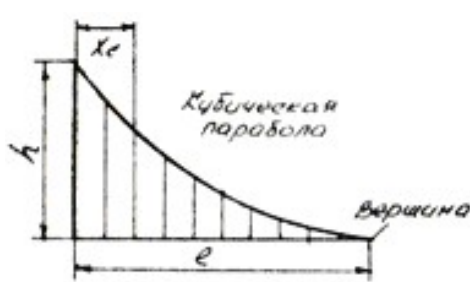
Фигура	ω	x_c
	lh	$\frac{1}{2}l$
	$\frac{1}{2}lh$	$\frac{1}{3}l$
	$\frac{1}{3}lh$	$\frac{1}{4}l$
	$\frac{1}{4}lh$	$\frac{1}{5}l$

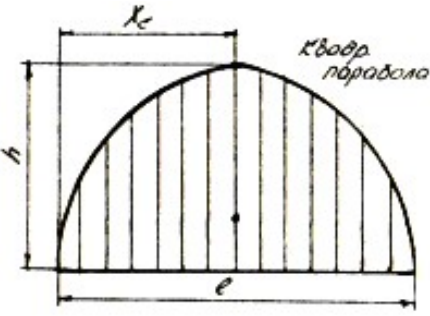
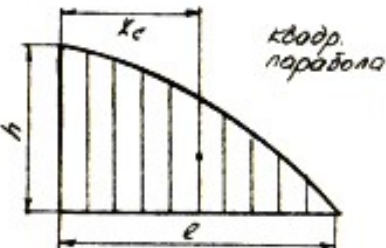
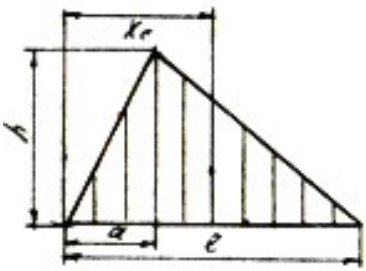
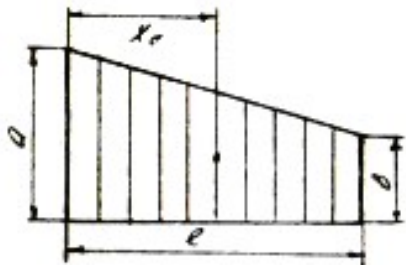
Фигура	ω	x_c
	$\frac{2}{3}lh$	$\frac{1}{2}l$
	$\frac{2}{3}lh$	$\frac{3}{8}l$
	$\frac{1}{2}lh$	$\frac{a+l}{3}$
	$l \frac{a+b}{2}$	$\frac{(a+2b)l}{3(a+b)}$

Главные коэффициенты δ_{11} и δ_{22} находим в результате перемножения единичных эпюр M_1^0 , M_2^0 самих на себя

$$\delta_{11} = \frac{1}{EJ} \sum \omega_1^0 M_{c1}^0 = \frac{1}{EJ} \left(\frac{1}{2} l_1 \cdot 1 \cdot \frac{2}{3} \cdot 1 \right) + \frac{1}{EJ} \left(\frac{1}{2} l_2 \cdot 1 \cdot \frac{2}{3} \cdot 1 \right) = \frac{1}{EJ} \left(\frac{l_1}{3} + \frac{l_2}{3} \right);$$

$$\delta_{22} = \frac{1}{EJ} \sum \omega_2^0 M_{c2}^0 = \frac{1}{EJ} \left(\frac{1}{2} l_2 \cdot 1 \cdot \frac{2}{3} \cdot 1 \right) + \frac{1}{EJ} \left(\frac{1}{2} l_3 \cdot 1 \cdot \frac{2}{3} \cdot 1 \right) = \frac{1}{EJ} \left(\frac{l_2}{3} + \frac{l_3}{3} \right);$$

Побочные коэффициенты находим путем взаимного перемножения указанных единичных эпюр.

Для определения коэффициента δ_{12} берется площадь эпюры M_2^0 на участке длиной l_2 , которая умножается на ординату с эпюры M_1^0

$$\delta_{12} = \delta_{21} = \frac{1}{EJ} \sum \omega_2^0 M_{c1}^0 = \frac{1}{EJ} \sum \omega_1^0 M_{c2}^0 = \frac{1}{EJ} \left(\frac{1}{2} l_2 \cdot 1 \right) \cdot \frac{1}{3} \cdot 1 = \frac{l_2}{6 \cdot EJ}.$$

Свободные члены уравнений находим путем умножения грузовых эпюр M_p на единичные M_1^0 и M_2^0

$$\begin{aligned} \Delta_{1p} &= \frac{1}{EJ} \sum \omega_p M_{c1}^0 = \frac{1}{EJ} \left(\omega_1 M_1^{01} - \omega_2 M_1^{02} + \omega_3 M_1^{03} + \omega_4 M_1^{04} \right) = \\ &= \frac{1}{EJ} \left(\omega_1 \frac{a_1}{l_1} - \omega_2 \frac{a_2}{l_1} + \omega_3 \frac{b_3}{l_2} + \omega_4 \frac{b_4}{l_2} \right), \end{aligned}$$

где $\omega_1, \omega_2, \omega_3, \omega_4$ – площади грузовых эпюр; $M_1^{01}, M_1^{02}, M_1^{03}, M_1^{04}$ – ординаты, взятые из единичной эпюры M_1^0 напротив центров тяжести указанных площадей.

$$\begin{aligned} \Delta_{2p} &= \frac{1}{EJ} \sum \omega_p M_{c2}^0 = \frac{1}{EJ} \left(\omega_3 M_2^{03} + \omega_4 M_2^{04} + \omega_5 M_2^{05} \right) = \\ &= \frac{1}{EJ} \left(\omega_3 \frac{a_3}{l_2} + \omega_4 \frac{a_4}{l_2} + \omega_5 \frac{b_5}{l_3} \right). \end{aligned}$$

После подстановки найденных перемещений в канонические уравнения получим

$$\frac{1}{EJ} \left(\frac{l_1}{3} + \frac{l_2}{3} \right) X_1 + \frac{l_2}{6EJ} X_2 + \frac{1}{EJ} \left(\omega_1 \frac{a_1}{l_1} - \omega_2 \frac{a_2}{l_1} + \omega_3 \frac{b_3}{l_2} + \omega_4 \frac{b_4}{l_2} \right) = 0;$$

$$\frac{l_2}{6EJ} X_1 + \frac{1}{EJ} \left(\frac{l_2}{3} + \frac{l_3}{3} \right) X_2 + \frac{1}{EJ} \left(\omega_3 \frac{a_3}{l_2} + \omega_4 \frac{a_4}{l_2} + \omega_5 \frac{b_5}{l_3} \right) = 0.$$

Во избежание ошибок при определении «лишних» неизвестных необходимо проверить правильность определения коэффициентов и свободных членов канонических уравнений. Для этого необходимо построить суммарную эпюру единичных моментов M_Σ^0 .

При умножении по правилу Верещагина суммарной единичной эпюры M_{Σ}^0 на единичную эпюру M_1^0 должна получиться сумма коэффициентов первого канонического уравнения

$$\delta_{11} + \delta_{12} = \frac{1}{EJ} \left(\frac{1}{2} l_1 \cdot 1 \frac{2}{3} \cdot 1 \right) + \frac{1}{EJ} \left(l_2 \cdot 1 \frac{1}{2} \cdot 1 \right) = \frac{1}{EJ} \left(\frac{l_1}{3} + \frac{l_2}{2} \right).$$

При умножении суммарной эпюры M_{Σ}^0 на эпюру M_2^0 должна получиться сумма коэффициентов второго канонического уравнения

$$\delta_{21} + \delta_{22} = \frac{1}{EJ} \left(\frac{1}{2} l_3 \cdot 1 \frac{2}{3} \cdot 1 \right) + \frac{1}{EJ} \left(l_2 \cdot 1 \frac{1}{2} \cdot 1 \right) = \frac{1}{EJ} \left(\frac{l_3}{3} + \frac{l_2}{2} \right).$$

Эта проверка называется построчной.

Произведение суммарной единичной эпюры самой на себя должно быть равным сумме всех коэффициентов канонических уравнений

$$\begin{aligned} \delta_{11} + \delta_{12} + \delta_{21} + \delta_{22} &= \frac{1}{EJ} \left(\frac{1}{2} l_1 \cdot 1 \frac{2}{3} \cdot 1 \right) + \frac{1}{EJ} (l_2 \cdot 1 \cdot 1) + \frac{1}{EJ} \left(\frac{1}{2} l_3 \cdot 1 \frac{2}{3} \cdot 1 \right) = \\ &= \frac{1}{EJ} \left(\frac{l_1}{3} + l_2 + \frac{l_3}{3} \right). \end{aligned}$$

Эта проверка называется универсальной.

Правильность определения грузовых членов уравнений состоит в следующем: их сумма должна равняться произведению грузовой эпюры M_p на суммарную единичную эпюру M_{Σ}^0

$$\Delta_{1p} + \Delta_{2p} = \frac{1}{EJ} \left(\omega_1 \frac{a_1}{l_1} - \omega_2 \frac{a_2}{l_1} + \omega_3 \cdot 1 + \omega_4 \cdot 1 + \omega_5 \frac{b_5}{l_3} \right).$$

Убедившись в правильности определения коэффициентов и свободных членов уравнений методом последовательного исключения, находим «лишние» неизвестные X_1 и X_2 из канонических уравнений. При правильном определении «лишних» неизвестных после их подстановки в канонические уравнения, последние должны обращаться в тождества.

Учитывая опорные моменты и внешние нагрузки, определяют по уравнениям статики опорные реакции, строят эпюру поперечных сил Q_x и эпюру изгибающих моментов M_x .

Порядок решения неразрезной балки методом сил сводится к следующему:

1. Определяют степень статической неопределимости балки;
2. Выбирают основную систему (тем самым выбирают «лишние» неизвестные);
3. По числу «лишних» неизвестных составляются канонические уравнения;

4. Строят эпюры изгибающих моментов от действующих на основную систему внешних нагрузок – грузовые эпюры;

5. В местах действия «лишних» неизвестных и по направлению их действия прикладывают единичные моменты и строят эпюры изгибающих моментов от этих единичных моментов – единичные эпюры;

6. Вычисляют главные, побочные коэффициенты и свободные члены канонических уравнений и проверяют правильность их вычисления;

7. Методом последовательного исключения неизвестных решают канонические уравнения и определяют «лишние» неизвестные с последующей проверкой;

8. С помощью уравнений равновесия определяют опорные реакции заданной балки с последующей проверкой;

9. Строят эпюры поперечных сил Q_x и изгибающих моментов M_x ;

10. Подбирают поперечное сечение балки заданного профиля;

11. Производят проверку на прочность и жесткость балки, если это требуется по условию задачи.

Пример 5.1.

Для заданной схемы стальной неразрезной балки (рис. 5.2, а) требуется:

1. Построить эпюры поперечных сил и изгибающих моментов;

2. Подобрать поперечное сечение двутаврового профиля (см. табл. П. 1), если $\sigma_{adm} = 160$ МПа, $E = 2 \cdot 10^{11}$ Па.

Решение.

Определяем степень статической неопределимости балки. Она равна двум (числу опор без двух плюс единица из-за наличия жесткой заделки) и выбираем основную систему.

В качестве «лишних» неизвестных принимаются опорные моменты. Основная система показана на рис. 5.2, б.

Составляем канонические уравнения:

$$\delta_{11}X_1 + \delta_{12}X_2 + \Delta_{1p} = 0,$$

$$\delta_{21}X_1 + \delta_{22}X_2 + \Delta_{2p} = 0.$$

Для определения главных, побочных коэффициентов и свободных членов уравнений строим единичные эпюры M_1^0 (рис. 5.2, г), M_2^0 (рис. 5.2, д) и суммарную единичную эпюру M_Σ^0 (рис. 5.2, е). Грузовые эпюры M_p представлены на рис. 5.2, в.



Рис. 5.2.

Путем умножения эюр M_1^0 и M_2^0 самих на себя, находим значения главных коэффициентов:

$$\delta_{11} = \frac{1}{EJ} \left(\frac{1}{2} \cdot 1 \cdot l_1 \cdot \frac{2}{3} \cdot 1 \right) = \frac{1}{EJ} \left(\frac{1}{2} \cdot 1 \cdot 6 \cdot \frac{2}{3} \cdot 1 \right) = \frac{2,0}{EJ};$$

$$\delta_{22} = \frac{1}{EJ} \left(\frac{1}{2} \cdot 1 \cdot l_1 \cdot \frac{2}{3} \cdot 1 + \frac{1}{2} \cdot 1 \cdot l_2 \cdot \frac{2}{3} \cdot 1 \right) = \frac{1}{EJ} (2,0 + 2,0) = \frac{4,0}{EJ}.$$

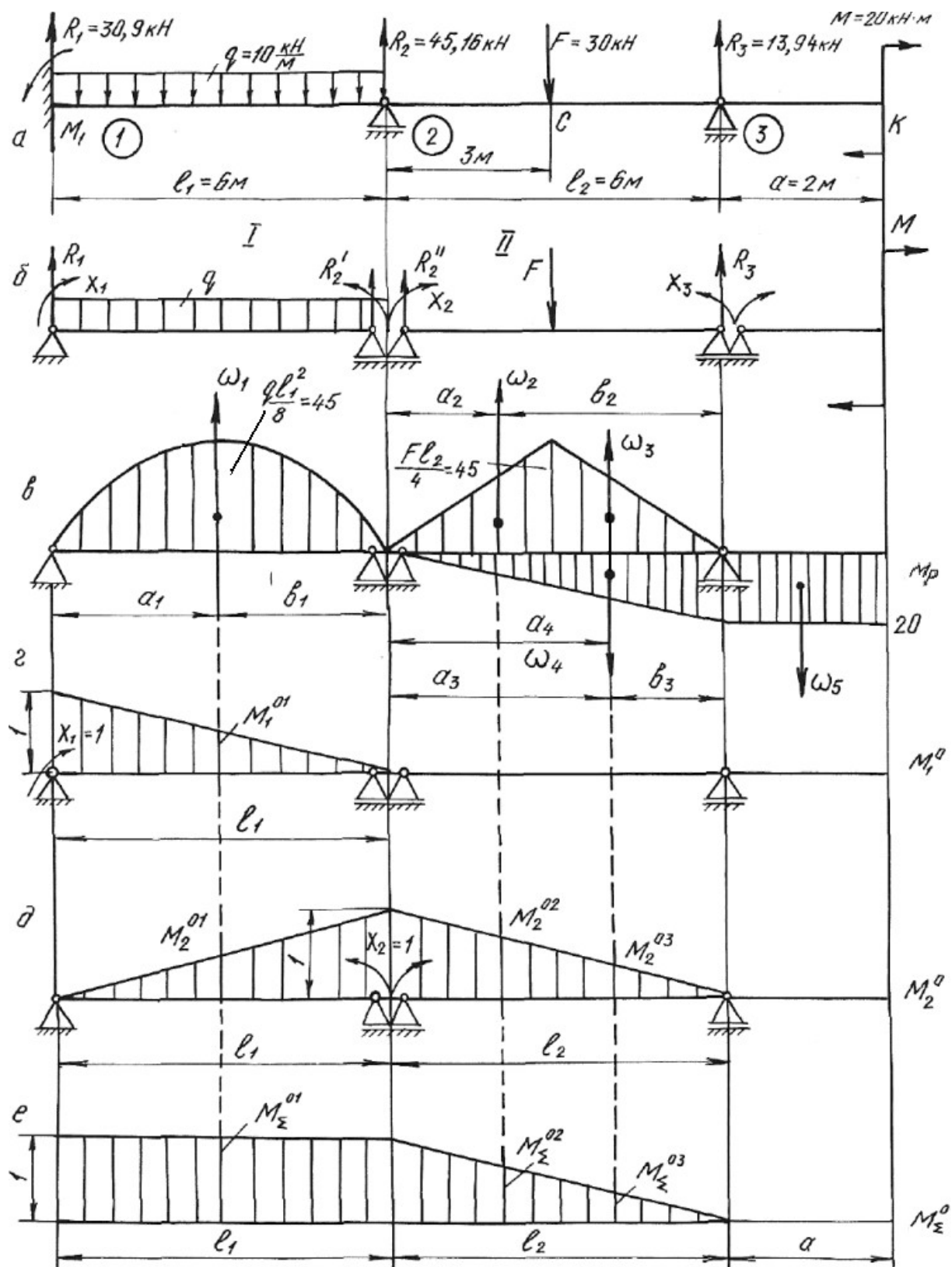
Побочные коэффициенты определяем путем взаимного перемножения единичных эюр M_1^0 и M_2^0

$$\delta_{12} = \delta_{21} = \frac{1}{EJ} \left(\frac{1}{2} \cdot 1 \cdot l_1 \cdot \frac{1}{3} \cdot 1 \right) = \frac{1}{EJ} \left(\frac{1}{2} \cdot 1 \cdot 6 \cdot \frac{1}{3} \cdot 1 \right) = \frac{1}{EJ}.$$

Находим свободные (грузовые) члены уравнений, перемножая эюры изгибающих моментов от внешних нагрузок на единичные эюры.

Площади грузовых эюр:

$$\omega_1 = \frac{2}{3} h_1 l_1 = \frac{2}{3} \cdot 4,5 \cdot 10^4 \cdot 6 = 18 \cdot 10^4 \text{ Н} \cdot \text{м}^2;$$

$$\omega_2 = \omega_3 = \frac{1}{2} h_2 \frac{l_2}{2} = \frac{1}{2} \cdot 4,5 \cdot 10^4 \cdot 3 = 6,75 \cdot 10^4 \text{ Н} \cdot \text{м}^2;$$

$$\omega_4 = \frac{1}{2} \cdot 20 \cdot 10^3 \cdot 6 = 6 \cdot 10^4 \text{ Н} \cdot \text{м}^2.$$

Расстояния $a_1 = b_1 = 3$ м; $a_2 = b_3 = 2$ м; $b_2 = a_3 = 4$ м; $a_4 = 4$ м.

$$\Delta_{1p} = \frac{1}{EJ} \left(\omega_1 M_1^{01} \right) = \frac{1}{EJ} \left(18 \cdot 10^4 \cdot \frac{1}{2} \cdot 1 \right) = \frac{9 \cdot 10^4}{EJ},$$

где M_1^{01} – ордината единичной эюры M_1^0 напротив центра тяжести площади грузовой эюры ω :

$$\begin{aligned} \Delta_{2p} &= \frac{1}{EJ} \left(\omega_1 M_2^{01} + \omega_2 M_2^{02} + \omega_3 M_2^{03} - \omega_4 M_2^{04} \right) = \\ &= \frac{1}{EJ} \left(18 \cdot 10^4 \cdot \frac{1}{2} \cdot 1 - 6 \cdot 10^4 \cdot \frac{2}{6} + 6,75 \cdot 10^4 \cdot \frac{4}{6} + 6,75 \cdot 10^4 \cdot \frac{2}{6} \right) = \\ &= \frac{15,75 \cdot 10^4}{EJ} - \frac{2 \cdot 10^4}{EJ} = \frac{13,75 \cdot 10^4}{EJ}, \end{aligned}$$

где M_2^{01} , M_2^{02} , M_2^{03} , M_2^{04} – ординаты единичной эюры M_2^0 напротив центров тяжести площадей грузовых эюр ω_1 , ω_2 , ω_3 , ω_4 .

Производим проверку правильности определения коэффициентов и свободных членов уравнений, для чего строим суммарную единичную эюру M_{Σ}^0 .

Построчная проверка. Перемножая суммарную единичную эпюру M_{Σ}^0 на единичную эпюру M_1^0 , должны получить сумму коэффициентов первого канонического уравнения

$$\delta_{11} + \delta_{12} = \frac{1}{EJ} \left(1 \cdot l_1 \cdot \frac{1}{2} \cdot 1 + 0 \right) = \frac{3}{EJ}.$$

При перемножении эпюры M_{Σ}^0 на единичную эпюру M_2^0 должны получить сумму коэффициентов второго канонического уравнения:

$$\delta_{21} + \delta_{22} = \frac{1}{EJ} \left(1 \cdot l_1 \cdot \frac{1}{2} \cdot 1 + \frac{1}{2} \cdot l_2 \cdot 1 \cdot \frac{2}{3} \cdot 1 \right) = \frac{1}{EJ} \left(1 \cdot 6 \cdot \frac{1}{2} \cdot 1 + \frac{1}{2} \cdot 6 \cdot 1 \cdot \frac{2}{3} \cdot 1 \right) = \frac{5,00}{EJ}.$$

Универсальная проверка. Умножаем суммарную единичную эпюру M_{Σ}^0 саму на себя. Должны получить сумму всех коэффициентов канонических уравнений:

$$\delta_{11} + \delta_{12} + \delta_{21} + \delta_{22} = \frac{1}{EJ} \left(1 \cdot l_1 \cdot 1 + \frac{1}{2} \cdot l_2 \cdot 1 \cdot \frac{2}{3} \cdot 1 \right) = \frac{1}{EJ} \left(1 \cdot 6 \cdot 1 + \frac{1}{2} \cdot 6 \cdot 1 \cdot \frac{2}{3} \right) = \frac{8,00}{EJ}.$$

Проводим проверку правильности определения грузовых членов уравнений.

Перемножением грузовой эпюры M_p на суммарную единичную эпюру M_{Σ}^0 должны получить сумму свободных членов уравнений:

$$\begin{aligned} \Delta_{1p} + \Delta_{2p} &= \frac{1}{EJ} \left(\omega_1 M_{\Sigma}^{01} + \omega_2 M_{\Sigma}^{02} + \omega_3 M_{\Sigma}^{03} - \omega_4 M_{\Sigma}^{04} \right) = \\ &= \frac{1}{EJ} \left(18 \cdot 10^4 \cdot 1 + 6,75 \cdot 10^4 \cdot \frac{4}{6} + 6,75 \cdot 10^4 \cdot \frac{2}{6} - 6 \cdot 10^4 \cdot \frac{2}{6} \right) = \frac{22,75 \cdot 10^4}{EJ}. \end{aligned}$$

Подставляем коэффициенты и свободные члены в канонические уравнения:

$$\frac{2,00}{EJ} X_1 + \frac{1,00}{EJ} X_2 + \frac{9 \cdot 10^4}{EJ} = 0.$$

$$\frac{1,00}{EJ} X_1 + \frac{4,0}{EJ} X_2 + \frac{13,75 \cdot 10^4}{EJ} = 0.$$

После сокращения на жесткость получаем:

$$2,00 X_1 + 1,00 X_2 + 9 \cdot 10^4 = 0.$$

$$1,00 X_1 + 4,00 X_2 + 13,75 \cdot 10^4 = 0.$$

Решая совместно эти уравнения, находим:

$$X_1 = M_1 = -3,18 \cdot 10^4 \text{ Н} \cdot \text{м} = -31,8 \text{ кН} \cdot \text{м},$$

$$X_2 = M_2 = -2,64 \cdot 10^4 \text{ Нм} = -26,4 \text{ кН} \cdot \text{м}.$$

На опоре № 3 (см. рис. 5.2, а) опорный момент будет равен моменту M со знаком минус:

$$X_3 = M_3 = -20 \text{ кН} \cdot \text{м}.$$

Подставив найденные значения «лишних» неизвестных в канонические уравнения, убеждаемся в том, что эти уравнения превращаются в тождества.

Определяем опорные реакции заданной балки из уравнений статики:

$$\sum M_1^I = 0; \quad R_2 l_1 + M_2 - \frac{q l_1^2}{2} - M_1 = 0;$$

$$R_2' = -\frac{M_2}{l_1} + \frac{q l_1}{2} + \frac{M_1}{l_1} = \frac{26,4}{6} + \frac{10 \cdot 6}{2} - \frac{31,8}{6} = 29,1 \text{ кН}.$$

$$\sum M_2^I = 0; \quad -R_1 l_1 - M_1 + \frac{q l_1^2}{2} + M_2 = 0;$$

$$R_1 = -\frac{M_1}{l_1} + \frac{q l_1}{2} + \frac{M_2}{l_1} = \frac{31,8}{6} + \frac{10 \cdot 6}{2} - \frac{26,4}{6} = 30,9 \text{ кН}.$$

$$\sum M_2^{II} = 0; \quad M_3 + R_3 l_3 - F \frac{l_2}{2} - M_2 = 0;$$

$$R_3 = -\frac{M_3}{l_2} + \frac{F}{2} + \frac{M_2}{l_2} = \frac{20}{6} + \frac{30}{2} - \frac{26,4}{6} = 13,94 \text{ кН}.$$

$$\sum M_3^{II} = 0; \quad -M_2 - R_2' l_2 + P \frac{l_2}{2} + M_3 = 0;$$

$$R_2'' = -\frac{M_2}{l_2} + \frac{F}{2} + \frac{M_3}{l_2} = \frac{26,4}{6} + \frac{30}{2} - \frac{20}{6} = 16,06 \text{ кН}.$$

Окончательно:

$$R_1 = 30,9 \text{ кН}; \quad R_2 = R_2' + R_2'' = 29,1 + 16,06 = 45,16 \text{ кН}; \quad R_3 = 13,94 \text{ кН}.$$

Проверка:

$$\sum Y = 0; \quad R_1 + R_2 + R_3 - F - q \cdot l_1 = 0; \quad 30,9 + 45,16 + 13,94 - 30 - 10 \cdot 6 = 0.$$

Строим эпюру поперечных сил Q_x и эпюру изгибающих моментов M_x по правилам, принятым при построении эпюр для статически определимых балок (рис. 5.3).

$$Q_1 = R_1 = 30,9 \text{ кН};$$

$$Q_2 = R_1 - q \cdot l_1 = 30,9 - 10 \cdot 6 = -29,1 \text{ кН};$$

Затем скачок вверх на $R_2 = 45,16 \text{ кН}$.

На участке от опоры 2 до сечения C : $Q_x = 16,06 \text{ кН}$.

Затем скачок вниз в сечении C на силу F , $Q_C = 16,06 - 30 = -13,94 \text{ кН}$.

На участке балки от сечения K до опоры 3: $M_x = -20 \text{ кН} \cdot \text{м}$.

По сортаменту проката в соответствии с ГОСТ 8239-89 подбираем поперечное сечение двутаврового профиля, используя условие прочности

$$M_{\max} \leq \sigma_{\text{adm}} \cdot W_{\text{н.о.}},$$

откуда $W_{\text{н.о.}} \geq \frac{M_{\max}}{\sigma_{\text{adm}}} = \frac{31,8 \cdot 10^3}{160 \cdot 10^6} = 1,98 \cdot 10^{-4} \text{ м}^3 = 198 \text{ см}^3$.

Принимаем двутавр № 20а, для которого $W_{\text{н.о.}} = W_x^{\text{табл.}} = 203 \text{ см}^3$, $J_{\text{н.о.}} = J_x^{\text{табл.}} = 2030 \text{ см}^4$, $A = 28,9 \text{ см}^2$.

5.2. Задания для расчета статически неопределимых балок

Для заданной схемы неразрезной балки при заданных значениях длин и нагрузок в соответствии с указанным номером варианта требуется:

1. Определить степень статической неопределимости балки, выбрать основную систему.
2. Составить канонические уравнения по методу сил.
3. Вычислить коэффициенты при неизвестных и свободные члены канонических уравнений. Проверить правильность их определения.
4. После определения неизвестных построить эпюры поперечных сил и изгибающих моментов.
5. Подобрать поперечное сечение балки двутаврового профиля (см. табл. П. 1) при $\sigma_{\text{adm}} = 160 \text{ МПа}$. Данные для расчета взять из табл. 5.2.

Таблица 5.2

Схема закрепления и нагружения балки	Номер варианта	M , кН·м	F , кН	q , кН/м	l_1 , м	l_2 , м	a , м
	1	10	10	15	3,5	5,0	0,5
	2	20	11	15	2,5	4,0	0,5
	3	30	12	15	4,0	4,0	0,5
	4	15	13	10	3,0	5,5	0,5
	5	20	14	10	3,5	5,0	0,5
	6	25	15	10	2,5	5,0	0,4

Продолжение табл. 5.2

Схема закрепления и нагружения балки	Номер варианта	M , кН·м	F , кН	q , кН/м	l_1 , м	l_2 , м	a , м
	7	10	10	10	5,0	5,0	0,4
	8	15	11	15	3,5	6,0	0,6
	9	20	12	20	3,5	5,0	0,4
	10	10	15	20	4,0	5,0	0,4
	11	20	20	10	2,0	5,0	0,5
	12	30	25	10	3,0	4,0	0,6
	13	30	11	15	2,0	5,0	0,4
	14	40	10	15	4,5	5,0	0,5
	15	20	12	15	3,5	5,5	0,6
	16	15	12	10	3,5	4,5	0,5
	17	20	10	10	2,6	5,2	0,4
	18	25	11	10	2,0	5,0	0,8
	19	25	20	20	3,5	6,0	0,5
	20	20	25	15	3,0	5,5	0,8
	21	15	10	10	3,5	3,5	0,8
	22	20	10	10	3	5	0,5
	23	30	11	10	4	6	0,4
	24	25	12	10	5	6	0,6
	25	20	15	10	2	3	0,4
	26	30	16	10	3	4	0,5
	27	40	20	10	4	5	0,6

Схема закрепления и нагружения балки	Номер варианта	M , кН·м	F , кН	q , кН/м	l_1 , м	l_2 , м	a , м
	28	15	10	15	3	5	0
	29	20	15	15	4	6	0,5
	30	25	20	15	5	6	0,4
	31	30	12	20	2	3	0,4
	32	35	14	15	3	4	0,5
	33	40	16	20	2,5	5	0,6
	34	10	20	10	3	5,5	0,4
	35	15	15	15	2,5	4	0,5
	36	20	10	20	5	6	0,6
	37	20	12	15	4	6	0,4
	38	15	14	20	3,5	4	0,6
	39	10	16	25	4	5	0,5
	40	10	10	30	2,5	4	0,4
	41	15	20	20	3	5	0,5
	42	20	30	10	4	6	0,6
	43	10	15	10	3	5	0,4
	44	20	25	12	4	5	0,5
	45	30	35	14	5	6	0,6
	46	40	10	10	2	5	0,5
	47	20	25	16	3	4	0,6
	48	10	30	10	4	6	0,4

Схема закрепления и нагружения балки	Номер варианта	M , кН·м	F , кН	q , кН/м	l_1 , м	l_2 , м	a , м
	49	30	25	12	5	6	0,5
	50	15	15	15	6	5	0,4
	51	10	20	20	2	4	0,6
	52	10	20	10	4	5	0,5
	53	20	15	12	5	6	0,5
	54	30	40	14	4	6	0,5
	55	25	20	16	3	4	0,4
	56	35	30	10	5	6	0,5
	57	40	15	12	4	5	0,6
	58	10	20	14	5	6	0,6
	59	15	30	16	2	4	0,5
	60	20	40	10	4	5	0,4
	61	25	10	12	3	5	0,3
	62	35	15	14	5	6	0,6
	63	40	20	16	6	4	0,5
	64	10	–	10	3	4	0,5
	65	20	–	15	4	5	0,6
	66	30	–	12	5	6	0,4
	67	–	12	40	2	3	0,6
	68	–	14	30	3	4	0,5
	69	–	16	25	4	5	0,4

Схема закрепления и нагружения балки	Номер варианта	M , кН·м	F , кН	q , кН/м	l_1 , м	l_2 , м	a , м
	70	30	–	20	4	5	0,4
	71	20	–	15	3	4	0,6
	72	40	–	30	2	3	0,8
	73	–	20	20	3	3	0,5
	74	–	15	15	4	5	0,5
	75	–	16	30	5	6	0,5
	76	–	40	20	4	5	0,4
	77	–	30	10	3	5	0,5
	78	–	20	12	2	3	0,6
	79	–	10	20	2	3	0,6
	80	–	12	15	4	5	0,8
	81	–	15	10	6	6	0,5
	82	–	20	12	3	4	0,5
	83	–	10	15	4	5	0,6
	84	–	15	20	5	6	0,8
	85	20	–	12	3	5	0,5
	86	30	–	15	4	6	0,6
	87	40	–	20	5	6	0,8
	88	10	20	12	3	4	0,4
	89	15	30	14	4	6	0,6
	90	20	40	16	5	5	0,5

Схема закрепления и нагружения балки	Номер варианта	M , кН·м	F , кН	q , кН/м	l_1 , м	l_2 , м	a , м
	91	12	–	20	5	6	0,5
	92	15	–	30	4	5	0,5
	93	20	–	40	6	4	0,4
	94	–	20	12	5	6	0,5
	95	–	30	15	4	5	0,6
	96	–	40	16	6	4	0,4
	97	20	–	20	3	4	0,5
	98	30	–	30	4	5	0,5
	99	40	–	40	5	6	0,6
	100	–	12	10	6	4	0,4
	101	–	15	15	3	3	0,5
	102	–	20	20	4	5	0,6
	103	–	–	20	5	5	0,8
	104	–	–	30	6	6	0,6
	105	–	–	40	4	8	0,5

5.3. Статически неопределимые рамы

Плоской рамой называется геометрически неизменяемая система, состоящая из стержней, лежащих в одной плоскости и жестко соединенных между собой. Горизонтальные стержни рам называются *ригелями*, вертикальные – *стойками*.

Статически неопределимой рамой называется такая геометрически неизменяемая система, у которой реакции или все внутренние суммарные силовые факторы, возникающие в сечениях ее элементов при действии произвольной нагрузки, не могут быть определены из уравнений статики.

Расчет статически неопределимой рамы сводится к построению эпюр изгибающих моментов M_x , поперечных сил Q_x и нормальных сил N_x , на основании которых подбираются сечения, или проверяются напряжения в опасных сечениях различных элементов, или определяется несущая способность системы.

В пособии рассмотрено только построение эпюр M_x , Q_x , N_x , а также подбор поперечного сечения, так как это наиболее трудоемкая часть расчета.

Степень статической неопределимости плоской рамы определяется следующим образом:

1. Замкнутый контур (рама, оба конца которой жестко зацементированы) имеет степень статической неопределимости, равную трем.
2. Наличие шарнира в раме понижает степень статической неопределимости на единицу.
3. Наличие подвижной опоры также понижает степень статической неопределимости на единицу.

Определение усилий в статически неопределимой раме связано с необходимостью составления дополнительных уравнений – уравнений совместности деформаций. Число этих уравнений должно быть равно степени статической неопределимости рамы.

Прежде, чем составлять уравнение деформаций, следует превратить заданную статически неопределимую раму в статически определимую, геометрически неизменяемую, устранив из нее «лишние» связи. Такая система называется *основной системой*.

Если к основной системе, кроме заданной нагрузки, приложить реакции устраненных связей, то деформации этой системы и возникающие в ней внутренние усилия, будут такими же, как и в заданной системе. То есть, обе системы будут эквивалентными.

В заданной системе в направлениях имеющихся связей перемещений быть не может. Поэтому, в основной системе перемещения в направлении отброшенных связей должны быть равны нулю.

Способ расчета статически неопределимых систем, при котором за «лишние» неизвестные принимаются силы и моменты, называется *методом сил*.

Данный метод рассмотрен при расчете статически неопределимых неразрезных балок в начале этой главы. Определение коэффициентов уравнений и грузовых членов и их проверки рассмотрены также при расчете балок.

Построение эпюр изгибающих моментов, поперечных и продольных сил.

При расчете рам на прочность в каждом поперечном сечении необходимо определять три силовых фактора: продольную силу N_x , поперечную силу Q_x , изгибающий момент M_x .

Продольная сила N_x равна алгебраической сумме проекций всех сил, действующих по одну сторону от сечения на продольную ось бруса. Если сила вызывает растяжение, она положительна, сжатие – отрицательна.

При построении эпюр продольных сил их значения откладываются симметрично от оси бруса в обе стороны с указанием знака.

Поперечная сила Q_x равна алгебраической сумме проекций на нормаль к оси бруса всех сил, действующих по одну сторону от сечения.

Если поперечная сила относительно сечения вращает часть бруса по часовой стрелке, то она положительна. Противоположное направление следует считать отрицательным. Условимся положительные ординаты откладывать снаружи контура, отрицательные – внутри.

При построении эпюр поперечных сил их значения откладываются по одну сторону от оси бруса с указанием знака.

Изгибающий момент M_x равен сумме моментов всех сил, взятых по одну сторону от сечения, относительно оси, проходящей через центр сечения перпендикулярно плоскости рамы. Условно принято построение эпюр изгибающих моментов со стороны растянутых волокон.

Общий порядок расчета статически неопределимых рам по методу сил сводится к следующему.

1. Определяют степень статической неопределимости рамы.
2. Удаляют «лишние» связи. Полученную таким образом основную систему загружают заданными силами и реакциями отброшенных связей.
3. В местах действия «лишних» неизвестных и по направлению их действия прикладывают единичные силы и строят эпюры изгибающих моментов от единичных сил, а также суммарную единичную эпюру.
4. Строят эпюры изгибающих моментов от действующих на основную систему внешних нагрузок.
5. Вычисляют главные, побочные коэффициенты и свободные члены канонических уравнений и проверяют правильность их определения.
6. Составляют и решают канонические уравнения, определяя «лишние» неизвестные.
7. Определяют остальные реакции с помощью уравнений статики.

8. Вычисляют значения изгибающих моментов, поперечных и нормальных сил и строят эпюры.

9. Подбирают поперечное сечение заданного профиля.

Пример 5.2.

Для заданной схемы статически неопределимой рамы (рис. 5.4, а), при заданных значениях длин и нагрузок, построить эпюры изгибающих моментов, нормальных и поперечных сил. Жесткости стоек и ригеля одинаковы.

Решение.

Заданная система освобождается от наложенных на нее связей. Действия связей заменяются реакциями. Установим степень статической неопределимости рамы: $3(\text{замкнутый контур}) - 2(\text{наличие двух шарниров}) = 1$, т. е. рама однажды статически неопределима.

За «лишнюю» неизвестную X_1 принимаем реакцию H_b . Нагружаем основную систему (рис. 5.4, б) заданными внешними силами и реакцией отброшенной связи. Выбирая основную систему, необходимо помнить, что она должна быть статически определимой и геометрически неизменяемой.

В месте действия «лишней» неизвестной и по направлению ее действия прикладываем единичную силу $X_1 = 1$ и строим единичную эпюру.

Рассмотрим подробно построение этой эпюры. Покажем реакции опор (рис. 5.5), их три. Определим эти реакции по уравнениям статики:

$$\begin{aligned}\sum X &= 0; & H'_a - X_1 &= 0; & H'_a &= 1; \\ \sum M_A &= 0; & -X_1 \cdot 3 + R'_b \cdot 4 &= 0; & R'_b &= \frac{3}{4} = 0,75; \\ \sum M_B &= 0; & -H'_a \cdot 3 + R'_a \cdot 4 &= 0; & R'_a &= \frac{3}{4} = 0,75.\end{aligned}$$

Проверка правильности вычисления реакций:

$$\sum Y = 0; \quad -R'_a + R'_b = 0; \quad 0 = 0.$$

Получили тождество, следовательно, реакции определены правильно.

Разбиваем раму на участки, граница участка там, где приложены сосредоточенные силы и для рамы граница участка, где жестко соединяется стойка с ригелем. Участков три, находим значения изгибающих моментов на границах участков. На всех участках эпюра изгибающих моментов очерчена наклонной прямой, эпюра изгибающих моментов показана на рис. 5.4, в.



Рис. 5.4.



Рис. 5.5.

Строим эпюру изгибающих моментов от действия на основную систему внешней равномерно распределенной нагрузки интенсивностью q (рис. 5.4, з). По приведенной выше методике определяем реакции опор, разбиваем раму на участки, определяем значения изгибающих моментов на границах участков и по контрольным правилам строим эпюру изгибающих моментов.

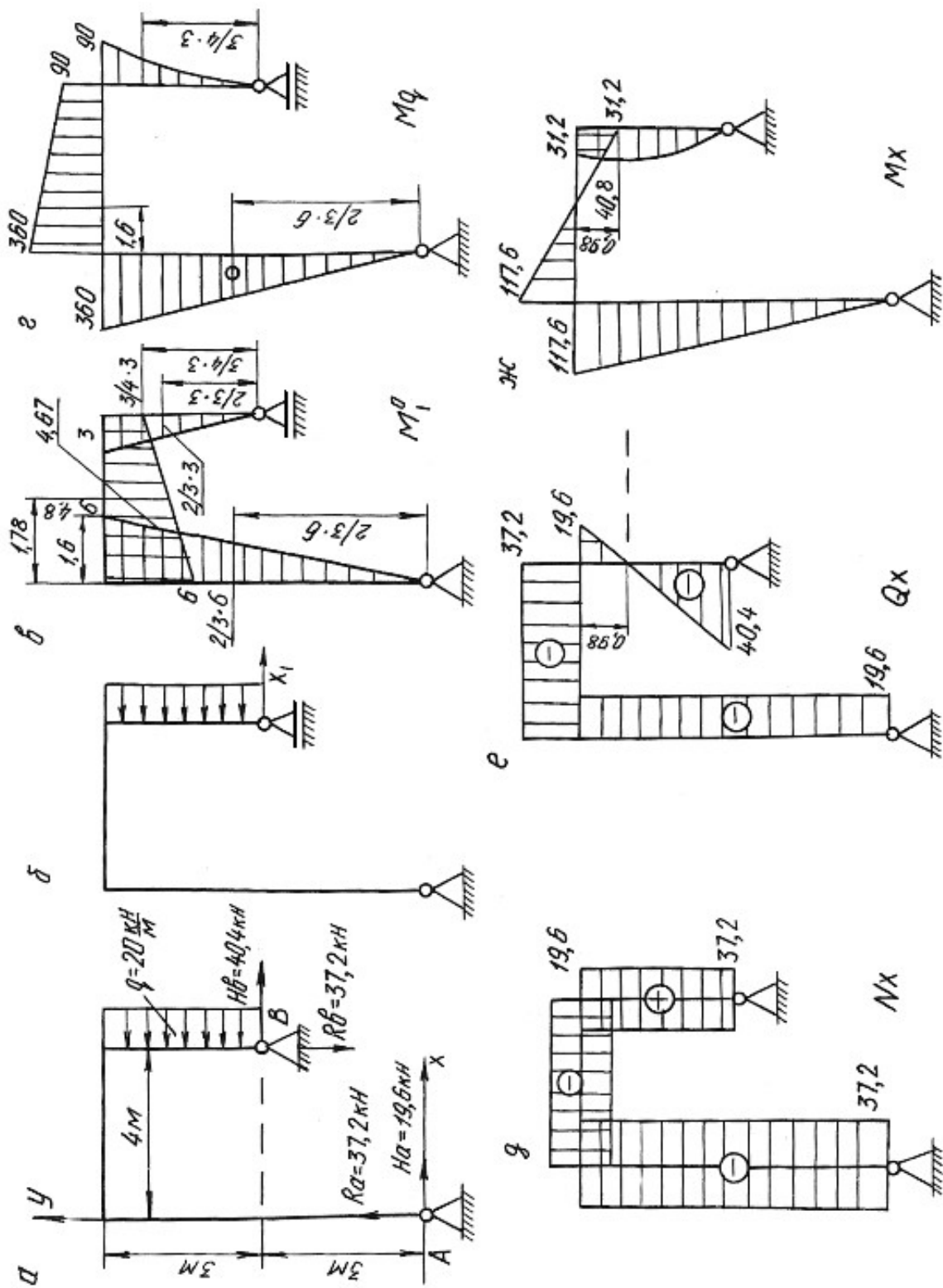
По числу «лишних» неизвестных записываем канонические уравнения метода сил

$$\delta_{11}X_1 + \Delta_{1p} = 0.$$

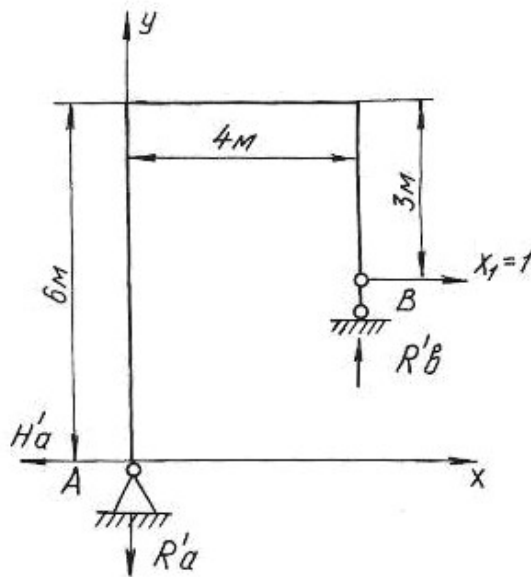
Перемещение δ_{11} определяется перемножением единичной эпюры самой на себя

$$\delta_{11} = \sum \frac{\omega_1^0 M_{c1}^0}{EJ},$$

где ω_1^0 – площадь единичной эпюры; M_{c1}^0 – ордината единичной эпюры под ее центром тяжести.

$$\delta_{11} = \sum \frac{\omega_1^0 M_{c1}^0}{EJ} = \frac{1}{EJ} \left\{ \left(\frac{1}{2} \cdot 6 \cdot 6 \right) \left[\frac{2}{3} \cdot 6 \right] + \left(\frac{1}{2} \cdot 3 \cdot 3 \right) \left[\frac{2}{3} \cdot 3 \right] + \left(\frac{(3+6)}{2} \cdot 4 \right) [4,67] \right\} = \frac{165,06}{EJ}.$$

На участке по ригелю площадь эпюры изгибающих моментов представлена трапецией. Посмотрим подробнее как определить центр тяжести площади, площадь и ординату под ее центром тяжести (рис. 5.6).

$$C = \frac{4(2 \cdot 3 + 6)}{3(3 + 6)} = 1,78 \text{ м}; \quad \omega_0 = \frac{1}{2}(3 + 6) \cdot 4 = 18 \text{ кН} \cdot \text{м}^2,$$

где ω_0 – площадь трапеции.

$$M_c^0 = (3 + 1,67) = 4,67 \text{ кН} \cdot \text{м},$$

где M_c^0 – ордината под центром тяжести трапеции.

Отрезок 1,67 определяем из подобия треугольников $3 : 4 = x : 2,22$.



Рис. 5.6.

Перемещение Δ_{1p} получаем перемножением грузовой эпюры M_q на единичную M_1^0

$$\Delta_{1p} = \sum \frac{\omega_p M_{c1}^0}{EJ},$$

где ω_p – площадь грузовой эпюры; M_{c1}^0 – ордината с первой единичной эпюры под центром тяжести грузовой.

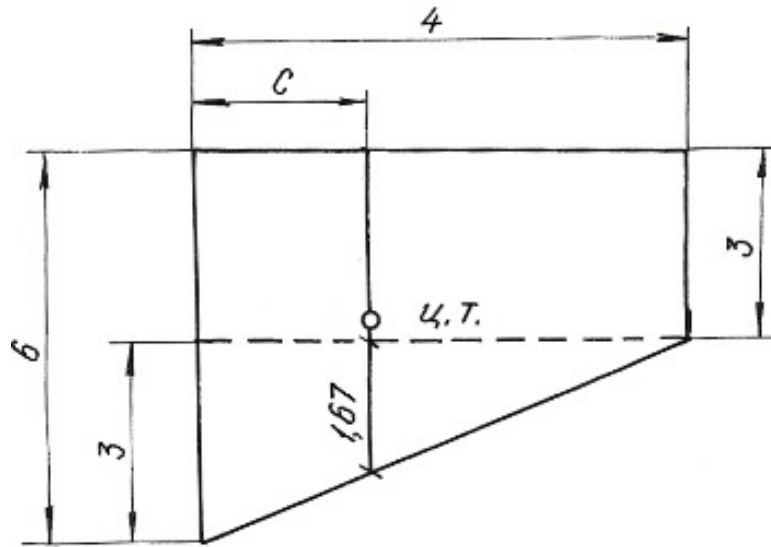
$$\Delta_{1p} = \frac{1}{EJ} \left\{ - \left(\frac{1}{2} 360 \cdot 6 \right) \left[\frac{2}{3} 6 \right] - \left(\left(\frac{90 + 360}{2} \right) \cdot 4 \right) \left[4,8 \right] - \left(\frac{1}{3} 90 \cdot 3 \right) \left[\frac{3}{4} 3 \right] \right\} = - \frac{6682,5}{EJ}.$$

Полученные значения δ_{11} и Δ_{1p} подставляем в уравнения, определяем X_1 :

$$\frac{165,06 \cdot X_1}{EJ} - \frac{6682,5}{EJ} = 0, \quad X_1 = 40,4 \text{ кН.}$$

Зная реакцию $H_b = X_1$, по уравнениям статики определяем R_a , H_a , R_b :

$$\begin{aligned} \sum X &= 0, & H_b + H_a - q \cdot 3 &= 0, & H_a &= 19,6 \text{ кН;} \\ \sum M_a &= 0, & H_b \cdot 3 + R_b \cdot 4 - q \cdot 3 \cdot 4,5 &= 0, & R_b &= 37,2 \text{ кН;} \\ \sum M_b &= 0, & H_a \cdot 6 - R_a \cdot 4 + q \cdot 3 \cdot 1,5 &= 0, & R_a &= 37,2 \text{ кН.} \end{aligned}$$

Проверка правильности вычисления реакций:

$$\sum Y = 0, \quad R_a + R_b = 0.$$

Строим эпюры M_x , Q_x , N_x известным способом. Эпюры приведены на рисунке 5.4, *д*, *е*, *ж*.

Пример 5.3.

Для заданной схемы статически неопределимой рамы (рис. 5.7, *а*), при заданных значениях длин и нагрузок, построить эпюры изгибающих моментов, нормальных и поперечных сил. Подобрать поперечное сечение двутаврового профиля (см. табл. П. 1) при $\sigma_{adm} = 160$ МПа. Жесткости стойки и ригеля одинаковы.

Решение.

Заданная система освобождается от наложенных на нее связей. Действия связей заменяются реакциями. Установим степень статической неопределимости рамы: 3(замкнутый контур) – 1(наличие одного шарнира) = 2, т. е. рама дважды статически неопределима.

За «лишние» неизвестные принимаем $H_b = X_1$, $R_b = X_2$, тем самым выбираем основную систему. Нагружаем основную систему внешними силами (q , M) и реакциями отброшенных связей (X_1 , X_2). Отбрасывая «лишние» связи, следует помнить, что основная система должна быть статически определимой и геометрически неизменяемой.

В местах действия «лишних» неизвестных и по направлению их действия прикладываем единичные силы $X_1 = 1$ и $X_2 = 1$ и строим эпюры изгибающих моментов от этих сил.

Строим эпюры изгибающих моментов от действия на основную систему внешних сил q и M .

Методика построения эпюр изгибающих моментов от единичных сил и внешних нагрузок, приложенных к основной системе, подробно рассмотрена при решении примера 5.1 и здесь не приводится.



Рис. 5.7.

Составляем канонические уравнения метода сил:

$$\begin{aligned}\delta_{11}X_1 + \delta_{12}X_2 + \Delta_{1p} &= 0; \\ \delta_{21}X_1 + \delta_{22}X_2 + \Delta_{2p} &= 0.\end{aligned}$$

Вычисляем коэффициенты и свободные члены канонических уравнений:

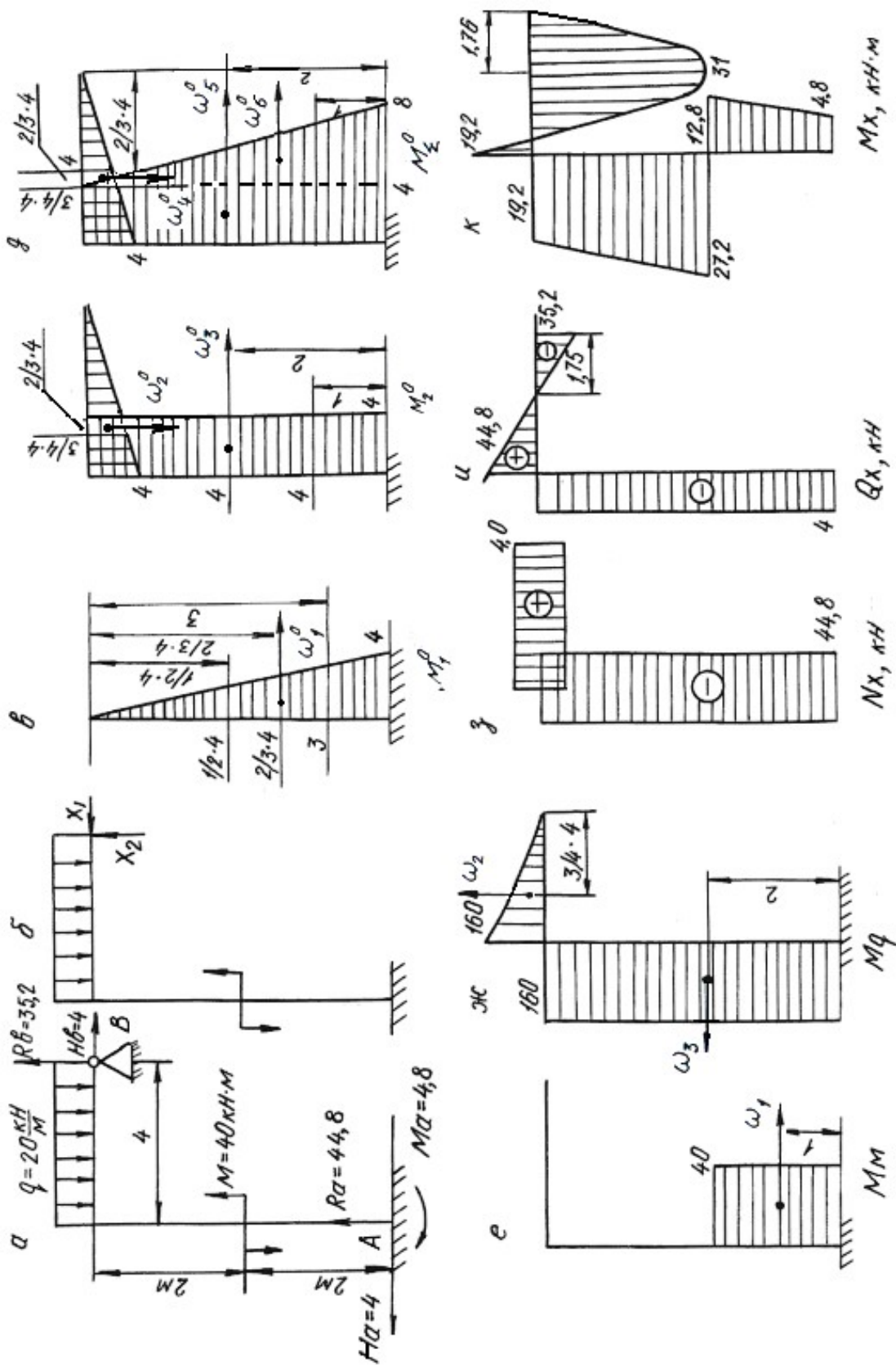
$$\begin{aligned}\delta_{11} &= \sum \frac{\omega_1^0 M_{c1}^0}{EJ} = \frac{1}{EJ} \left\{ \left(\frac{1}{2} 4 \cdot 4 \right) \left[\frac{2}{3} 4 \right] \right\} = \frac{21,3}{EJ}, \\ \delta_{22} &= \sum \frac{\omega_2^0 M_{c2}^0}{EJ} = \frac{1}{EJ} \left\{ \left(\frac{1}{2} 4 \cdot 4 \right) \cdot \left[\frac{2}{3} 4 \right] + (4 \cdot 4) [4] \right\} = \frac{85,3}{EJ}, \\ \delta_{21} = \delta_{12} &= \sum \frac{\omega_2^0 M_{c1}^0}{EJ} = \frac{1}{EJ} \left\{ (4 \cdot 4) [2] \right\} = \frac{32}{EJ}, \\ \Delta_{1p} &= \sum \frac{\omega_p M_{c1}^0}{EJ} = \frac{1}{EJ} \left\{ (40 \cdot 2) [3] - (160 \cdot 4) [2] \right\} = -\frac{1040}{EJ}, \\ \Delta_{2p} &= \sum \frac{\omega_p \cdot M_{c2}^0}{EJ} = \frac{1}{EJ} \left\{ (40 \cdot 2) [4] - (160 \cdot 4) [4] - \left(\frac{1}{3} 160 \cdot 4 \right) \left[\frac{3}{4} 4 \right] \right\} = -\frac{2880}{EJ}.\end{aligned}$$

Проверяем правильность вычисления коэффициентов и свободных членов канонических уравнений. Для этого строим суммарную единичную эпюру M_{Σ}^0 .

Для проверки правильности вычисления коэффициентов канонических уравнений применяем универсальную проверку:

$$\delta_{11} + \delta_{12} + \delta_{22} + \delta_{21} = \sum \frac{\omega_{\Sigma}^0 M_{c\Sigma}^0}{EJ};$$

$$\delta_{11} + \delta_{12} + \delta_{22} + \delta_{21} = \frac{1}{EJ} \left\{ \left(\frac{1}{2} (4+8) \cdot 4 \right) [6,22] + \left(\frac{1}{2} 4 \cdot 4 \right) \left[\frac{2}{3} 4 \right] \right\} = \frac{170,6}{EJ}.$$

Проверяем правильность вычисления грузовых членов

$$\begin{aligned}\Delta_{1p} + \Delta_{2p} &= \sum \frac{\omega_p M_{c\Sigma}^0}{EJ} = \frac{1}{EJ} \left\{ (40 \cdot 2) [7] - (160 \cdot 4) [6] - \left(\frac{1}{3} 160 \cdot 4 \right) \left[\frac{3}{4} 4 \right] \right\} = \\ &= -\frac{3920}{EJ}.\end{aligned}$$

В обоих случаях получили тождества, значит коэффициенты и свободные члены канонических уравнений определены правильно.

Подставляем вычисленные значения коэффициентов в канонические уравнения, определяем неизвестные X_1 и X_2 :

$$\left. \begin{aligned} 21,3 \cdot X_1 + 32 \cdot X_2 - 1040 &= 0 \\ 32 \cdot X_1 + 85,3 \cdot X_2 - 2880 &= 0 \end{aligned} \right\}$$

$$X_1 = -4 \text{ кН}; \quad X_2 = 35,2 \text{ кН}.$$

Сила X_1 получилась со знаком «минус», это говорит о том, что направление реакции будет противоположно единичной силе.

Зная реакции H_b и R_b , по уравнениям статики определяем остальные реакции

$$\begin{aligned} \sum X &= 0, \quad H_b - H_a = 0, & H_a &= 4 \text{ кН}; \\ \sum M_a &= 0, \quad M - M_a - q \cdot 4 \cdot 2 + R_b \cdot 4 - H_b \cdot 4 = 0, & M_a &= 4,8 \text{ кН} \cdot \text{м}; \\ \sum M_b &= 0, \quad M - M_a - H_a \cdot 4 - R_a \cdot 4 + q \cdot 4 \cdot 2 = 0, & R_a &= 44,8 \text{ кН} \cdot \text{м}. \end{aligned}$$

Проверка:

$$\sum Y = 0, \quad R_a + R_b - q \cdot 4 = 0, \quad 35,2 + 44,8 - 80 = 0.$$

Строим эпюры изгибающих моментов, поперечных и нормальных сил по контрольным правилам. Эпюры приведены на рис. 5.7.

Выявляем опасное сечение рамы, где одновременно M_x и N_x имеют большие значения. Это сечение левой стойки, где $N_x = -44,8 \text{ кН}$, $M_x = 27,2 \text{ кН} \cdot \text{м}$.

Условие прочности

$$\sigma_{\max} = \pm \frac{N_x}{A} \pm \frac{M_x}{W_z} \leq \sigma_{\text{adm}}.$$

Выбираем сечение по моменту M_x

$$\frac{M_x}{W_z} \leq \sigma_{\text{adm}} = 160 \text{ МПа}. \quad W_z \geq \frac{27,2 \cdot 10^3}{160 \cdot 10^6} = 1,7 \cdot 10^{-4} \text{ м}^3 = 170 \text{ см}^3.$$

По сортаменту проката выбираем двутавр № 20, $W_z = W_x^{\text{табл.}} = 184 \text{ см}^3$,
 $A_{\text{табл.}} = 26,8 \text{ см}^2$.

Производим проверку с учетом силы N_x :

$$\sigma_{\max} = -\frac{44,8 \cdot 10^3}{26,8 \cdot 10^{-4}} - \frac{27,2 \cdot 10^3}{184 \cdot 10^{-6}} = -1,67 \cdot 10^7 - 0,148 \cdot 10^9 \text{ Па} = 164,7 \text{ МПа},$$

$$\sigma_{\max} = 164,7 \text{ МПа} > \sigma_{\text{adm}} = 160 \text{ МПа}.$$

Отклонение (перегруз) $\delta = \frac{164,7 - 160}{160} \cdot 100 = 2,93 \% < 5 \%$, что допустимо.

5.4. Задания для расчета плоских рам

Для расчетной схемы статически неопределимой рамы при заданных значениях длин и нагрузок, определяемых в соответствии с указанным номером варианта, требуется:

1. Определить степень статической неопределимости рамы. Выбрать основную систему.
2. Составить канонические уравнения метода сил.
3. Вычислить коэффициенты при неизвестных и свободные члены канонических уравнений. Проверить правильность их вычисления.
4. Построить эпюры изгибающих моментов, поперечных и продольных сил.
5. Подобрать поперечное сечение элементов рамы в виде двутавра (см. табл. П. 1) при $\sigma_{\text{adm}} = 160 \text{ МПа}$.

Данные для расчета взять из табл. 5.3.

Таблица 5.3

Номер варианта	h , м	b , м	a , м	d , м	q_1 , кН/м	q_2 , кН/м	F_1 , кН	F_2 , кН	M , кН·м
1	10	5	—	—	20	—	—	—	80
2	9	5	—	—	—	15	—	—	10
3	9	6	—	—	—	—	—	—	60
4	9	4	—	5	15	—	40	—	—
5	10	4	2	—	—	20	—	30	—
6	8	5	3	—	—	—	—	60	—
7	8	6	—	—	—	—	—	—	10
8	8	5	—	5	—	—	40	—	—
9	9	6	3	—	—	—	—	50	80
10	9	6	5	—	—	—	40	—	—

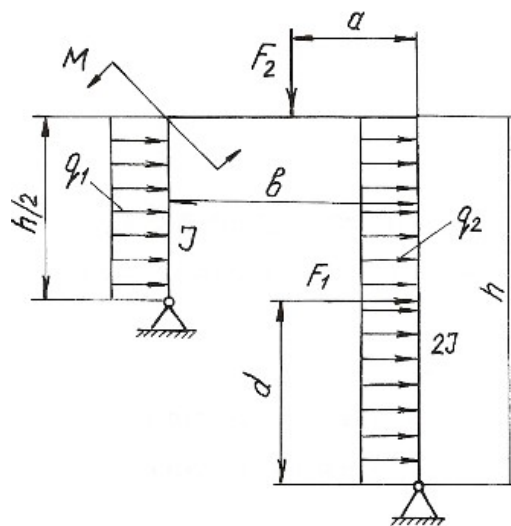

Продолжение табл. 5.3

Номер варианта	h , м	b , м	a , м	c , м	d , м	q_1 , кН/м	q_2 , кН/м	F_1 , кН	F_2 , кН	F_3 , кН	M_1 , кН·м	M_2 , кН·м
11	10	5	0,5	6	—	20	—	40	—	—	—	—
12	11	6	0,4	6	—	—	20	40	—	—	—	—
13	11	5	0,3	4	—	—	—	30	—	—	—	10
14	9	4	0,6	—	—	—	25	—	—	—	—	12
15	9	5	0,4	—	4	30	—	—	60	—	—	—
16	8	4	0,3	—	3	—	—	—	30	20	—	—
17	8	4	0,3	—	—	—	—	—	—	30	10	—
18	6	3	0,2	—	—	25	—	—	—	—	15	80
19	7	4	0,6	—	3	—	—	—	30	20	12	—
20	10	6	0,6	—	—	—	30	—	—	—	10	—

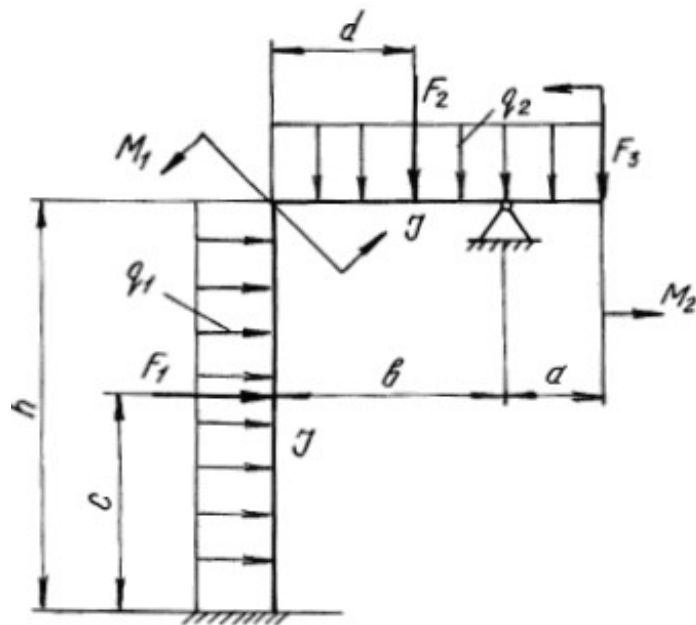

Продолжение табл. 5.3

Номер варианта	h , м	b , м	a , м	c , м	d , м	q_1 , кН/м	q_2 , кН/м	F_1 , кН	F_2 , кН	F_3 , кН	M_1 , кНм	M_2 , кН·м
21	10	8	—	—	—	20	—	—	—	—	—	20
22	10	7	2	—	2	30	—	—	—	—	20	—
23	10	6	—	2	—	—	—	—	30	20	—	—
24	8	6	—	—	—	20	30	—	—	—	—	—
25	8	6	—	3	—	—	20	—	20	—	—	—
26	9	5	—	—	—	—	20	—	—	—	—	15
27	9	6	2	—	1	—	—	—	—	40	20	—
28	7	5	2	—	1	—	—	—	—	—	30	—
29	8	4	2	—	1	—	—	—	—	—	20	20
30	8	6	—	—	—	—	—	—	50	20	—	10

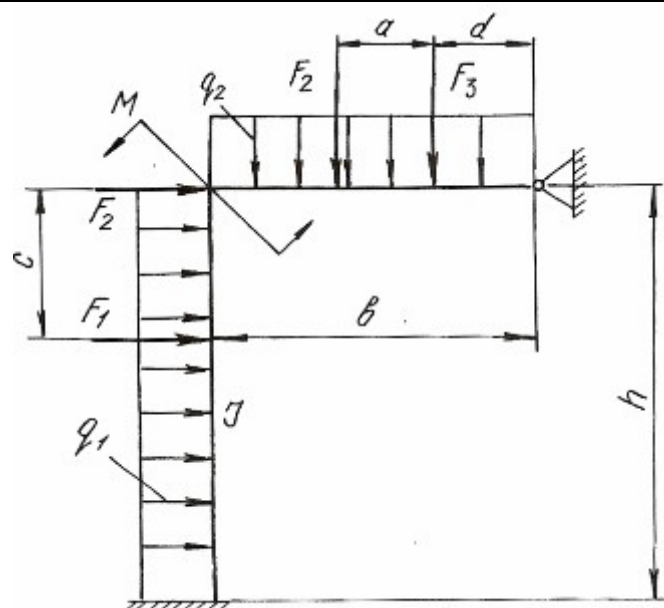

Продолжение табл. 5.3

Номер варианта	h , м	b , м	a , м	c , м	d , м	q_1 , кН/м	q_2 , кН/м	q_3 , кН/м	F_1 , кН	F_2 , кН	F_3 , кН	M , кН·м
31	10	4	0,5	—	—	12	—	—	—	—	—	10
32	9	5	0,4	—	—	—	20	—	—	—	—	15
33	8	4	0,3	—	—	—	—	20	—	30	—	—
34	8	6	0,3	—	4	20	—	—	—	—	40	—
35	8	4	0,4	—	—	—	20	—	—	30	—	—
36	6	5	0,3	5	—	—	—	20	60	—	—	—
37	10	5	0,4	—	4	—	—	—	—	40	50	—
38	8	4	0,3	—	—	—	—	—	—	30	—	12
39	12	6	0,5	—	4	—	—	—	—	—	40	15
40	12	6	0,6	3	—	—	—	25	10	—	—	—

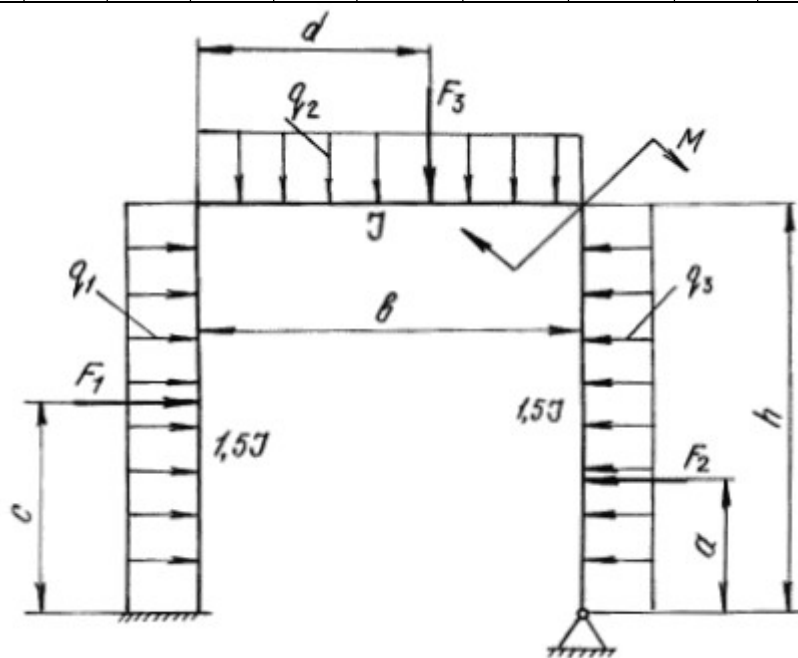

Продолжение табл. 5.3

Номер варианта	h , м	b , м	a , м	c , м	d , м	q_1 , кН/м	q_2 , кН/м	q_3 , кН/м	F_1 , кН	F_2 , кН	F_3 , кН	M , кН·м
41	10	5	4	—	—	20	—	—	—	—	—	50
42	9	6	4	—	—	—	15	—	—	—	—	10
43	8	6	5	—	—	—	—	20	—	—	30	—
44	8	5	6	—	2	15	—	—	30	—	—	—
45	8	4	5	2	—	—	20	—	—	40	—	—
46	9	6	3	—	5	—	—	15	40	—	—	—
47	9	8	4	2	—	—	—	—	—	10	—	60
48	9	6	6	—	—	—	—	—	—	—	40	10
49	10	8	5	3	—	—	—	—	—	20	40	—
50	10	6	4	1	4	—	—	—	10	25	—	—

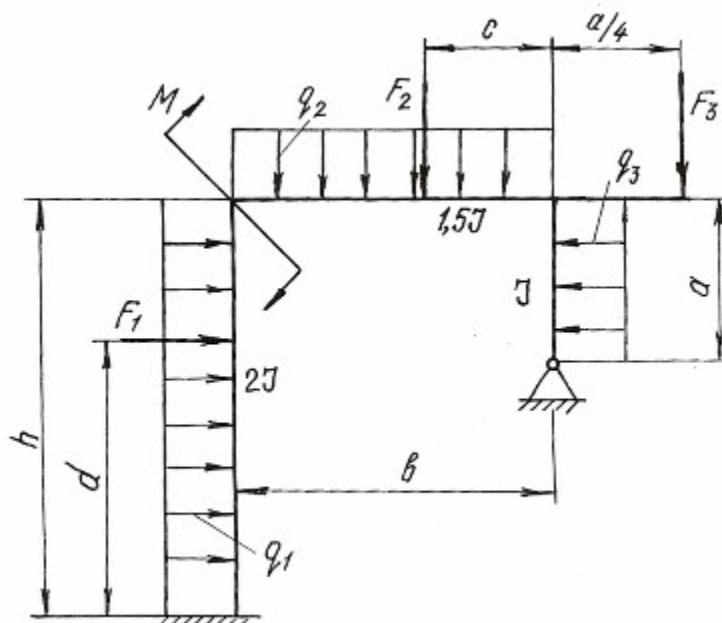

Продолжение табл. 5.3

Номер варианта	h , м	b , м	a , м	c , м	d , м	q_1 , кН/м	q_2 , кН/м	q_3 , кН/м	F_1 , кН	F_2 , кН	F_3 , кН	M , кН·м
51	8	4	0,6	0,5	5	20	—	—	—	—	—	50
52	10	5	0,5	0,6	—	—	20	—	20	30	—	—
53	8	4	0,4	0,4	—	—	—	25	—	20	—	—
54	6	4	0,3	0,4	4	—	—	—	—	—	30	14
55	12	6	0,6	0,5	—	—	—	—	40	20	—	—
56	10	4	0,4	0,3	2	15	—	—	—	—	—	10
57	8	5	0,3	0,3	2	—	15	—	—	—	—	12
58	8	5	0,4	0,4	—	—	—	20	30	—	—	—
59	9	5	0,5	0,6	—	—	—	—	—	30	40	—
60	9	4	0,6	0,5	—	—	30	—	—	20	—	—

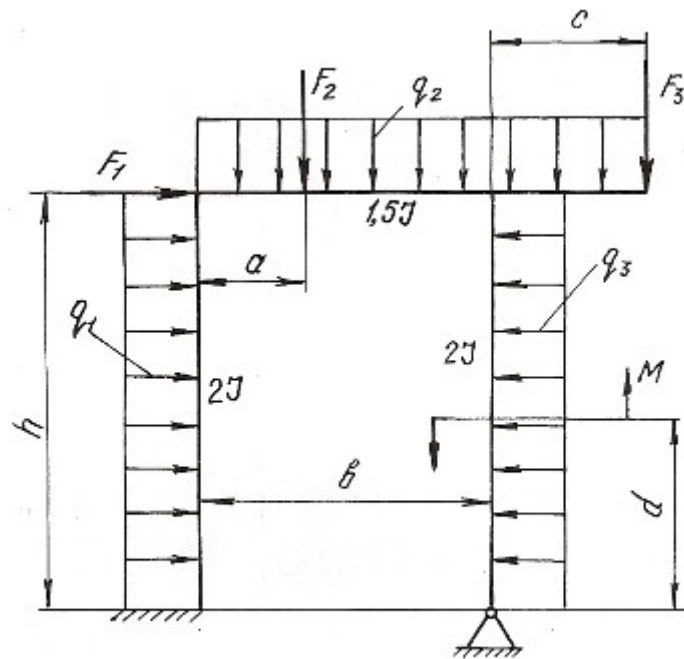

Номер варианта	h , м	b , м	a , м	c , м	d , м	q_1 , кН/м	q_2 , кН/м	q_3 , кН/м	F_1 , кН	F_2 , кН	F_3 , кН	M , кН·м
61	8	4	4	—	4	20	—	—	50	—	—	—
62	10	5	—	2,5	5	—	20	—	—	30	—	—
63	6	3	—	—	3	—	—	20	—	—	30	—
64	12	6	5	—	6	—	—	20	50	—	—	—
65	10	4	—	—	5	—	20	—	—	—	—	80
66	8	4	—	—	5	15	—	—	—	—	20	—
67	8	5	—	2	5	20	—	—	—	40	—	—
68	8	4	—	—	4	—	—	—	—	—	80	40
69	9	4	—	3	5	—	—	—	—	60	—	40
70	10	5	8	—	5	—	15	—	60	—	—	—

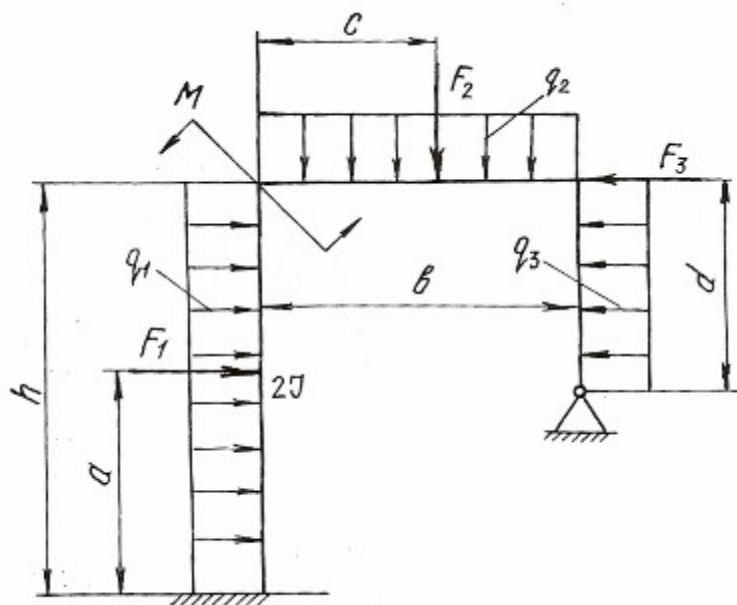

Продолжение табл. 5.3

Номер варианта	h , м	b , м	a , м	d , м	q_1 , кН/м	q_2 , кН/м	F_1 , кН	F_2 , кН	M , кН·м
71	10	5	2,5	—	20	—	—	80	—
72	10	6	—	—	—	15	—	—	—
73	10	4	2	—	—	—	—	—	—
74	10	5	—	—	15	—	—	80	—
75	9	5	—	—	—	20	—	—	—
76	9	6	—	—	—	—	—	—	60
77	9	4	2	—	—	—	—	10	—
78	8	6	3	—	—	—	—	80	10
79	8	6	3	4	—	—	40	60	—
80	8	5	—	4	—	—	30	—	—

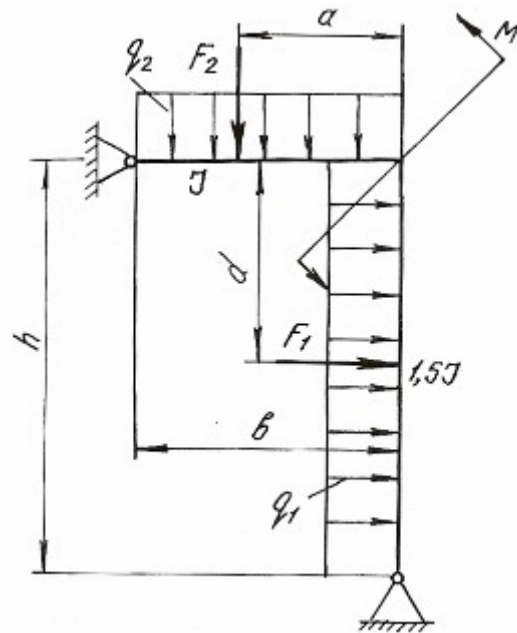

Номер варианта	h , м	b , м	a , м	c , м	d , м	q_1 , кН/м	q_2 , кН/м	q_3 , кН/м	F_1 , кН	F_2 , кН	F_3 , кН	M , кН·м
81	8	4	4	—	4	20	—	—	50	—	—	—
82	10	5	—	2,5	5	—	20	—	—	30	—	—
83	8	4	—	—	3	—	—	20	—	—	30	—
84	6	4	5	—	6	—	—	20	50	—	—	—
85	12	6	—	—	5	—	20	—	—	—	—	80
86	10	4	—	—	5	15	—	—	—	—	20	—
87	8	5	—	2	5	20	—	—	—	40	—	—
88	8	5	—	—	4	—	—	—	—	—	80	40
89	9	5	—	3	5	—	—	—	—	60	—	40
90	9	4	8	—	5	—	15	—	60	—	—	—

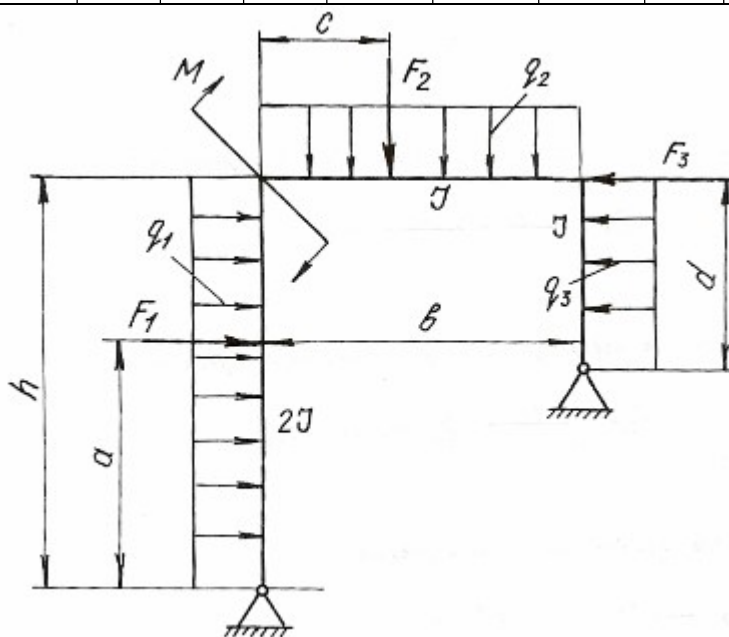

Номер варианта	h , м	b , м	a , м	c , м	d , м	q_1 , кН/м	q_2 , кН/м	q_3 , кН/м	F_1 , кН	F_2 , кН	F_3 , кН	M , кН·м
91	8	4	0,6	0,5	5	20	—	—	—	—	—	50
92	10	5	0,5	0,6	—	—	20	—	20	30	—	—
93	8	4	0,4	0,4	—	—	—	25	—	20	—	—
94	6	4	0,3	0,4	4	—	—	—	—	—	30	14
95	12	6	0,6	0,5	—	—	—	—	40	20	—	—
96	10	4	0,4	0,3	2	15	—	—	—	—	—	10
97	8	5	0,3	0,3	2	—	15	—	—	—	—	12
98	8	5	0,4	0,4	—	—	—	20	30	—	—	—
99	9	5	0,5	0,6	—	—	—	—	—	30	40	—
100	9	4	0,6	0,5	—	—	30	—	—	20	—	—

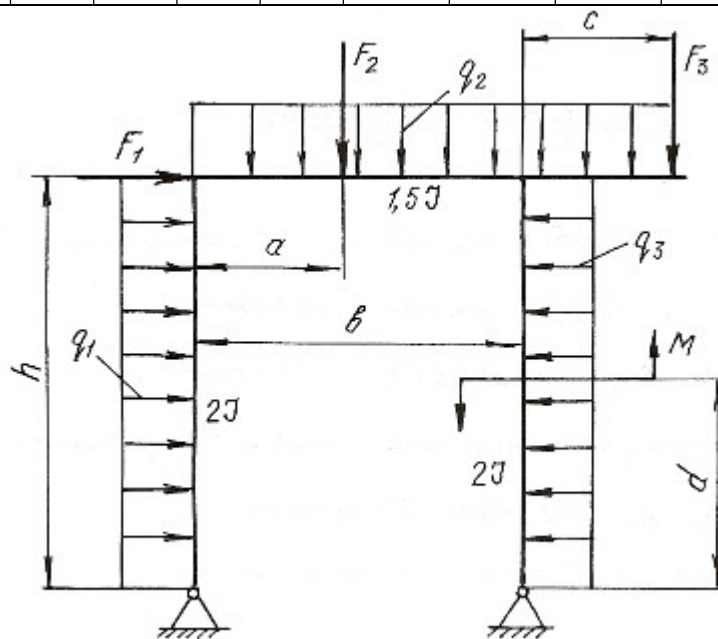

Глава 6

ВИДЫ СЛОЖНОГО СОПРОТИВЛЕНИЯ

Сочетание простейших видов деформаций называется сложным сопротивлением. При расчете элементов конструкций, испытывающих сложные сопротивления, используют принцип независимости действия сил, т. е. определяют деформации и напряжения для каждого простейшего вида сопротивления, а затем результаты суммируют алгебраически, геометрически или согласно одной из теорий прочности. При этом задача сводится к определению опасного сечения по длине бруса и опасной точки в этом сечении.

В данной главе приведены методики решения задач на косоу изгиб, внецентренное растяжение или сжатие, совместное действие изгиба с кручением.

6.1. Косой изгиб

Косой изгиб – вид сложного сопротивления, который возникает при действии внешних нагрузок, перпендикулярных продольной оси бруса, но расположенных вне главных плоскостей инерции. Поэтому косой изгиб можно рассматривать как сочетание двух плоских изгибов во взаимно перпендикулярных плоскостях, разложив все силы по направлению главных центральных осей инерции поперечных сечений.

При косом изгибе балки нормальные напряжения в произвольной точке поперечного сечения с координатами y и z определяются по формуле:

$$\sigma = \frac{M^B}{J_z} y + \frac{M^\Gamma}{J_y} z, \quad (6.1)$$

где J_z и J_y – главные центральные моменты инерции поперечного сечения балки относительно осей z и y ; M^B и M^Γ – изгибающие моменты в поперечном сечении в вертикальной и горизонтальной плоскостях.

Положение нейтральной оси поперечного сечения определяется по формуле:

$$\operatorname{tg} \alpha = \frac{M^\Gamma}{M^B} \cdot \frac{J_z}{J_y}, \quad (6.2)$$

где α – угол наклона нейтральной оси к горизонтальной главной центральной оси инерции.

Максимальные и минимальные нормальные напряжения возникают в точках, наиболее удаленных от обеих главных центральных осей инерции и для симметричных сечений определяются по формуле:

$$\sigma_{\max} = \pm \frac{M^{\Gamma}}{W_y} \pm \frac{M^{\text{B}}}{W_z}, \quad (6.3)$$

где W_z и W_y – моменты сопротивления поперечного сечения изгибу относительно осей z и y .

Если внешние нагрузки лежат в одной плоскости, то положение нейтральной оси определяется по формуле:

$$\operatorname{tg} \alpha = \operatorname{tg} \varphi \cdot \frac{J_z}{J_y}, \quad (6.4)$$

где φ – угол между силовой плоскостью, в которой действуют внешние нагрузки, и главной вертикальной осью инерции поперечного сечения балки.

Напряжения в этом случае определяются по формуле:

$$\sigma_{\max/\min} = \pm M \left(\frac{\cos \varphi}{W_z} \pm \frac{\sin \varphi}{W_y} \right), \quad (6.5)$$

где M – результирующий момент, действующий в силовой плоскости.

Прогиб f и угол поворота θ сечения балки при косом изгибе определяются как геометрические суммы прогибов и углов поворота от составляющих изгибающего момента, действующих в главных плоскостях инерции балки

$$f = \sqrt{f_z^2 + f_y^2} \quad \text{и} \quad \theta = \sqrt{\theta_z^2 + \theta_y^2}, \quad (6.6)$$

где f_z и f_y – прогибы в направлении осей z и y ; θ_z и θ_y – углы поворота сечения вокруг осей z и y .

Пример 6.1.

Для балки (рис. 6.1) построить эпюры нормальных напряжений по сторонам поперечного сечения (см. табл. П. 1) в защемлении, определить наибольшее нормальное напряжение и полный прогиб свободного конца балки при $F = 2$ кН, $\varphi = 15^\circ$.



Рис. 6.1.

Решение.

Раскладываем силу F на ее составляющие, действующие в вертикальной и горизонтальной плоскостях:

$$F_y = F \cdot \cos 15^\circ = 2000 \cdot 0,96 = 1920 \text{ Н};$$

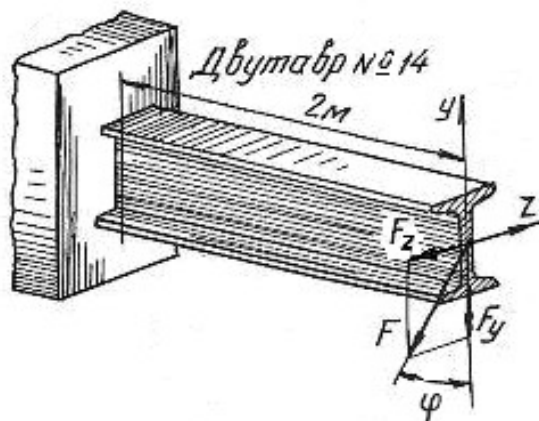
$$F_z = F \cdot \sin 15^\circ = 2000 \cdot 0,26 = 520 \text{ Н}.$$

Максимальные изгибающие моменты в вертикальной и горизонтальной плоскостях будут в защемленном сечении балки:

$$M_{\max}^B = F_y l = 1920 \cdot 2 = 3840 \text{ Н} \cdot \text{м};$$

$$M_{\max}^\Gamma = F_z l = 520 \cdot 2 = 1040 \text{ Н} \cdot \text{м}.$$

По ГОСТ 8239-89 (см. табл. П. 1) для заданного профиля находим моменты инерции и моменты сопротивления сечения:

$$J_z = 572 \text{ см}^4; \quad J_y = 41,9 \text{ см}^4; \quad W_z = 81,7 \text{ см}^3; \quad W_y = 11,5 \text{ см}^3,$$

что при переводе в единицы СИ соответствует:

$$J_z = 572 \cdot 10^{-8} \text{ м}^4; \quad J_y = 41,9 \cdot 10^{-8} \text{ м}^4; \quad W_z = 81,7 \cdot 10^{-6} \text{ см}^3; \quad W_y = 11,5 \cdot 10^{-6} \text{ м}^3.$$

Наибольшие нормальные напряжения от изгиба в вертикальной плоскости:

$$\sigma_{\max}^B = \frac{M_{\max}^B}{W_z} = \frac{3840}{81,7 \cdot 10^{-6}} = 47 \cdot 10^6 \text{ Па} = 47 \text{ МПа},$$

а наибольшие нормальные напряжения от изгиба в горизонтальной плоскости:

$$\sigma_{\max}^\Gamma = \frac{M_{\max}^\Gamma}{W_y} = \frac{1040}{11,5 \cdot 10^{-6}} = 90,4 \cdot 10^6 \text{ Па} = 90,4 \text{ МПа}.$$

Эпюры нормальных напряжений даны на рис. 6.2. Таким образом, наибольшие нормальные напряжения будут в крайних угловых точка поперечного сечения. Как видно по эпюрам нормальных напряжений

$$\sigma_{\max} = 47 + 90,4 = 137,4 \text{ МПа}; \quad \sigma_{\min} = -47 - 90,4 = -137,4 \text{ МПа}.$$



Рис. 6.2.

Прогиб свободного конца балки в вертикальной плоскости [10]

$$f_y = \frac{F_y l^3}{3EJ_z} = \frac{1920 \cdot 2^3}{3 \cdot 2 \cdot 10^{11} \cdot 572 \cdot 10^{-8}} = 4,5 \cdot 10^{-3} \text{ м или } f_y = 4,5 \text{ мм,}$$

а величина прогиба в горизонтальной плоскости

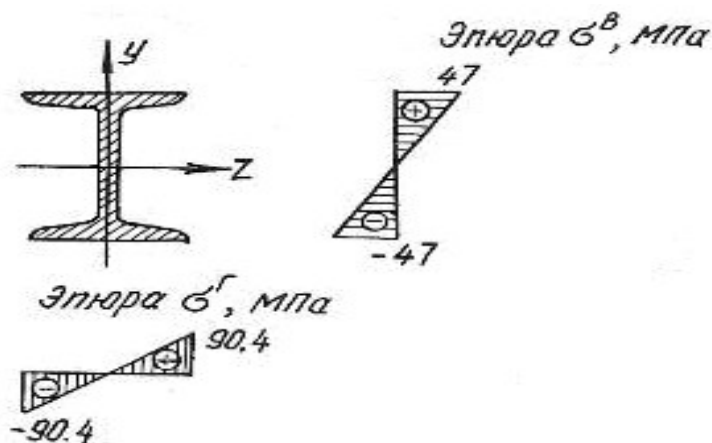
$$f_z = \frac{F_z l^3}{3EJ_y} = \frac{520 \cdot 2^3}{3 \cdot 2 \cdot 10^{11} \cdot 41,9 \cdot 10^{-8}} = 16,5 \cdot 10^{-3} \text{ м или } f_z = 16,5 \text{ мм.}$$

Полный прогиб свободного конца балки

$$f = \sqrt{f_y^2 + f_z^2} = \sqrt{4,5^2 + 16,5^2} = 17,1 \text{ мм.}$$

Пример 6.2.

Для бруса прямоугольного поперечного сечения (рис. 6.3) требуется:

1. Построить эпюры изгибающих моментов в главных плоскостях; определить из расчета на прочность размеры поперечного сечения, принимая $\sigma_{adm} = 160 \text{ МПа}$ и отношение сторон $\frac{h}{b} = 2$;

2. Для опасного поперечного сечения построить эпюры нормальных напряжений от каждого из изгибающих моментов и суммарную эпюру нормальных напряжений.



Рис. 6.3.

Решение.

Согласно принципу независимости действия сил рассмотрим отдельно действие сил, вызывающих изгиб в вертикальной и горизонтальной плоскостях. Изгиб в вертикальной плоскости вызывается действием силы F_1 и равномерно распределенной нагрузкой. Определим величину изгибающих моментов в характерных точках:

$$M_A^B = 0;$$

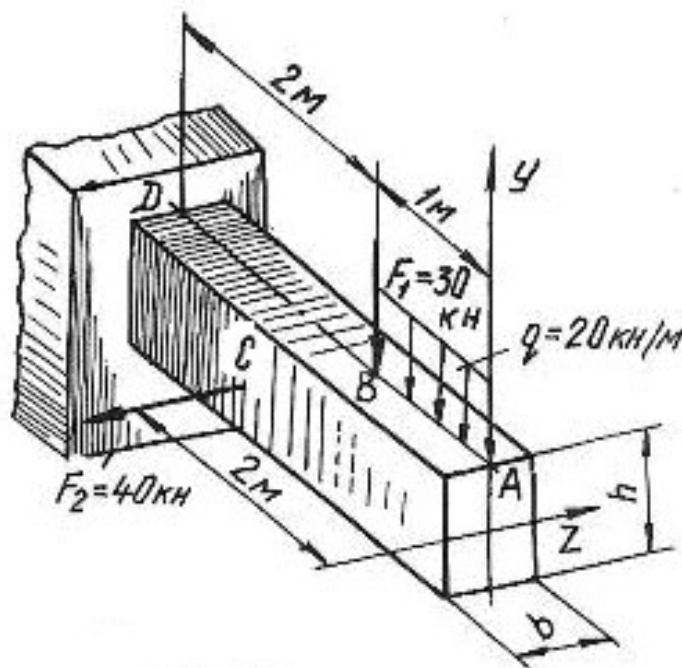
$$M_B^B = -q \cdot 1 \cdot 0,5 = -20 \cdot 10^3 \cdot 1 \cdot 0,5 = -10 \cdot 10^3 \text{ Н} \cdot \text{м} = -10 \text{ кН} \cdot \text{м};$$

$$M_D^B = -q \cdot 1 \cdot 2,5 - F_1 \cdot 2 = -20 \cdot 10^3 \cdot 1 \cdot 2,5 - 30 \cdot 10^3 \cdot 2 = -110 \cdot 10^3 \text{ Н} \cdot \text{м} = -110 \text{ кН} \cdot \text{м}.$$

Изгиб в горизонтальной плоскости вызывается силой F_2 . Определим величину изгибающих моментов в характерных точках:

$$M_A^F = 0; \quad M_B^F = 0; \quad M_C^F = 0;$$

$$M_D^F = F_2 \cdot 1 = 40 \cdot 10^3 \cdot 1 = 40 \cdot 10^3 \text{ Н} \cdot \text{м} = 40 \text{ кН} \cdot \text{м}.$$

Эпюры изгибающих моментов показаны на рис. 6.4, а. Максимальные изгибающие моменты в вертикальной и горизонтальной плоскостях будут в сечении D:

$$M_{\max}^B = M_D^B = 110 \text{ кН} \cdot \text{м}; \quad M_{\max}^F = M_D^F = 40 \text{ кН} \cdot \text{м}.$$



Рис. 6.4.

Опасное сечение балки будет в защемлении. Запишем условие прочности для опасного сечения

$$\sigma_{\max} = \frac{M_{\max}^B}{W_z} + \frac{M_{\max}^{\Gamma}}{W_y} \leq \sigma_{\text{adm}}.$$

Для бруса прямоугольного сечения моменты сопротивления равны:

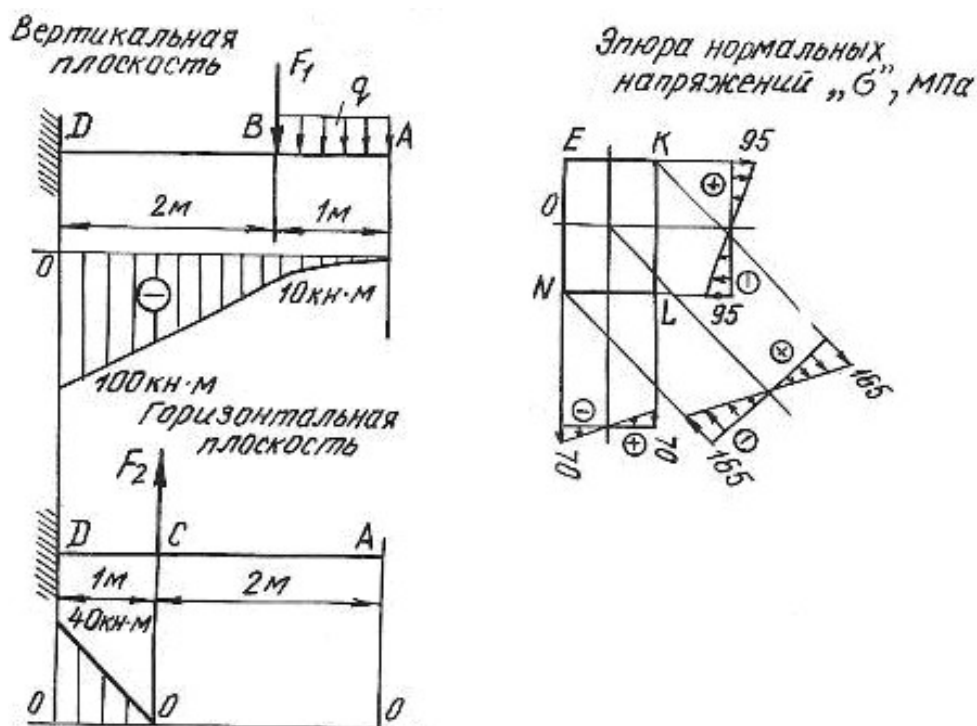
$$W_z = \frac{bh^2}{6} \quad \text{и} \quad W_y = \frac{b^2h}{6};$$

при $h = 2 \cdot b$ получим

$$W_z = \frac{b(2 \cdot b)^2}{6} = \frac{2b^3}{3} \quad \text{и} \quad W_y = \frac{b^2 \cdot 2 \cdot b}{6} = \frac{b^3}{3}.$$

Подставляя значение величин в условие прочности, получим

$$\sigma_{\max} = \frac{110 \cdot 10^3}{\frac{2}{3} \cdot b^3} + \frac{40 \cdot 10^3}{\frac{1}{3} \cdot b^3} \leq 160 \cdot 10^6 \text{ Па.}$$

Решая уравнение относительно b , получим $b = 0,12 \text{ м} = 120 \text{ мм}$ и $h = 2b = 240 \text{ мм}$. Для построения эпюр нормальных напряжений определяем наибольшие напряжения, для чего вычислим моменты сопротивления сечения:

$$W_z = \frac{bh^2}{6} = \frac{12 \cdot 10^{-2} \cdot (24 \cdot 10^{-2})^2}{6} = 1152 \cdot 10^{-6} \text{ м}^3;$$

$$W_y = \frac{b^2h}{6} = \frac{(12 \cdot 10^{-2})^2 \cdot 24 \cdot 10^{-2}}{6} = 576 \cdot 10^{-6} \text{ м}^3.$$

Наибольшие нормальные напряжения от изгиба в вертикальной плоскости:

$$\sigma_{\max}^B = \frac{M_{\max}^B}{W_z} = \frac{110 \cdot 10^3}{1152 \cdot 10^{-6}} = 95 \cdot 10^6 \text{ Па} = 95 \text{ МПа.}$$

Наибольшие нормальные напряжения от изгиба в горизонтальной плоскости:

$$\sigma_{\max}^{\Gamma} = \frac{M_{\max}^{\Gamma}}{W_y} = \frac{40 \cdot 10^3}{576 \cdot 10^{-6}} = 70 \cdot 10^6 \text{ Па} = 70 \text{ МПа.}$$

Наибольшие нормальные напряжения будут в точках K и N :

$$\sigma_K = 95 + 70 = 165 \text{ МПа};$$

$$\sigma_N = -95 - 70 = -165 \text{ МПа.}$$

Эпюры нормальных напряжений показаны на рис. 6.4, б

6.2. Задания для расчета на косой изгиб

Для расчетной схемы балки при заданных значениях геометрических размеров и нагрузок необходимо:

- 1) определить положение нейтральной оси;
- 2) вычислить наибольшие и наименьшие напряжения в опасном сечении балки;
- 3) построить эпюры напряжений;
- 4) найти прогиб балки в середине пролета или на свободном конце консольной балки.

Данные для расчета взять из таблиц 6.1, 6.2, 6.3 и табл. П. 1.

Таблица 6.1

Схема балки	Схема сечения	Материал	Пролет l , м	Размеры сечения, см	Угол φ , град	Нагрузка		
						F , кН	M , кН·м	q , кН/м
1	А	дерево	1,5	$b \times h = 12 \times 20$	60	—	4	—
	Б	Ст 3	1,4	двутавр № 24	30	—	3	—
	В	Ст 3	1,3	швеллер № 24	45	—	5	—
	Г	Ст 3	1,6	2 швеллера № 8	60	—	6	—
	Д	Ст 3	1,7	2 швеллера № 10	30	—	7	—
	Е	Ст 3	1,8	2 двутавра № 10	60	—	8	—
2	А	дерево	1,2	$b \times h = 15 \times 25$	45	3	—	—
	Б	Ст 3	1,4	двутавр № 22	30	2	—	—
	В	Ст 3	1,5	швеллер № 27	60	4	—	—
	Г	Ст 3	1,6	2 швеллера № 18	30	8	—	—
	Д	Ст 3	1,8	2 швеллера № 20	60	10	—	—
	Е	Ст 3	1,7	2 двутавра № 12	45	9	—	—
3	А	дерево	1,2	$b \times h = 14 \times 28$	30	—	—	4
	Б	Ст 3	1,3	двутавр № 24	60	—	—	3
	В	Ст 3	1,5	швеллер № 27	45	—	—	2
	Г	Ст 3	1,4	2 швеллера № 16	20	—	—	6
	Д	Ст 3	1,7	2 швеллера № 14	30	—	—	5
	Е	Ст 3	1,6	2 двутавра № 14	40	—	—	7

Продолжение табл. 6.1

Схема балки	Схема сечения	Материал	Пролет $l, м$	Размеры сечения, $см$	Угол φ , град	Нагрузка		
						F , кН	M , кН·м	q , кН/м
4	А	дерево	2,5	$b \times h = 12 \times 30$	30	—	6	—
	Б	Ст 3	4	двутавр № 55	40	—	5	—
	В	Ст 3	5	швеллер № 30	50	—	7	—
	Г	Ст 3	6	2 швеллера № 10	60	—	8	—
	Д	Ст 3	4	2 швеллера № 12	30	—	9	—
	Е	Ст 3	6	2 двутавра № 14	40	—	10	—
5	А	дерево	3	$b \times h = 18 \times 30$	40	6	—	—
	Б	Ст 3	4	двутавр № 36	60	2,5	—	—
	В	Ст 3	5	швеллер № 24	30	3	—	—
	Г	Ст 3	6	2 швеллера № 10	20	4	—	—
	Д	Ст 3	5,5	2 швеллера № 12	40	3	—	—
	Е	Ст 3	4,5	2 двутавра № 14	50	5	—	—
6	А	дерево	4	$b \times h = 16 \times 28$	60	—	—	2
	Б	Ст 3	6	двутавр № 20	50	—	—	4
	В	Ст 3	3	швеллер № 16	30	—	—	3
	Г	Ст 3	4	2 швеллера № 14	40	—	—	5
	Д	Ст 3	5	2 швеллера № 16	45	—	—	6
	Е	Ст 3	5,5	2 двутавра № 18	20	—	—	7
7	А	дерево	2	$b \times h = 16 \times 24$	—	1	—	—
	Б	Ст 3	2,5	двутавр № 28	—	3	—	—
	В	Ст 3	2,4	швеллер № 16	—	4	—	—
	Г	Ст 3	2,6	2 швеллера № 14	—	6	—	—
	Д	Ст 3	2,3	2 швеллера № 16	—	8	—	—
	Е	Ст 3	2,7	2 двутавра № 20	—	10	—	—
8	А	дерево	1,5	$b \times h = 15 \times 25$	—	2	3	—
	Б	Ст 3	1,8	двутавр № 18	—	3	4	—
	В	Ст 3	1,6	швеллер № 24	—	5	3	—
	Г	Ст 3	1,7	2 швеллера № 12	—	6	6	—
	Д	Ст 3	1,9	2 швеллера № 14	—	7	7	—
	Е	Ст 3	2	2 двутавра № 16	—	8	5	—

Продолжение табл. 6.1

Схема балки	Схема сечения	Материал	Пролет l , м	Размеры сечения, см	Угол φ , град	Нагрузка		
						F , кН	M , кН·м	q , кН/м
9	А	дерево	2,5	$b \times h = 17 \times 27$	—	4	—	30
	Б	Ст 3	4	двутавр № 30	—	6	—	20
	В	Ст 3	3	швеллер № 27	—	5	—	40
	Г	Ст 3	5	2 швеллера № 14	—	7	—	50
	Д	Ст 3	6	2 швеллера № 16	—	8	—	60
	Е	Ст 3	4,6	2 двутавра № 18	—	9	—	70
10	А	дерево	1,6	$b \times h = 18 \times 24$	—	—	5	10
	Б	Ст 3	1,8	двутавр № 27	—	—	4	20
	В	Ст 3	1,9	швеллер № 20	—	—	3	30
	Г	Ст 3	2	2 швеллера № 14	—	—	6	40
	Д	Ст 3	2,1	2 швеллера № 16	—	—	7	50
	Е	Ст 3	2,2	2 двутавра № 20	—	—	8	60
11	А	дерево	1,5	$b \times h = 19 \times 30$	—	2	30	—
	Б	Ст 3	1,7	двутавр № 24	—	3	40	—
	В	Ст 3	1,9	швеллер № 24	—	5	60	—
	Г	Ст 3	1,8	2 швеллера № 18	—	7	80	—
	Д	Ст 3	2,3	2 швеллера № 20	—	6	70	—
	Е	Ст 3	2,4	2 двутавра № 14	—	4	50	—
12	А	дерево	1,2	$b \times h = 20 \times 29$	—	2	—	20
	Б	Ст 3	1,3	двутавр № 22	—	4	—	30
	В	Ст 3	1,4	швеллер № 24	—	5	—	40
	Г	Ст 3	1,5	2 швеллера № 22	—	7	—	50
	Д	Ст 3	1,6	2 швеллера № 20	—	6	—	60
	Е	Ст 3	1,7	2 двутавра № 20	—	7	—	70

Окончание табл. 6.1

Схема балки	Схема сечения	Материал	Пролет $l, м$	Размеры сечения, см	Угол φ , град	Нагрузка		
						F , кН	M , кН·м	q , кН/м
13	А	дерево	1,5	$b \times h = 18 \times 32$	—	3	—	10
	Б	Ст 3	1,6	двутавр № 36	—	4	—	20
	В	Ст 3	1,7	швеллер № 36	—	5	—	30
	Г	Ст 3	1,8	2 швеллера № 18	—	6	—	40
	Д	Ст 3	1,9	2 швеллера № 20	—	7	—	50
	Е	Ст 3	2	2 двутавра № 24	—	8	—	60
14	А	дерево	1,3	$b \times h = 19 \times 30$	—	20	3	—
	Б	Ст 3	1,4	двутавр № 40	—	40	4	—
	В	Ст 3	1,5	швеллер № 30	—	60	5	—
	Г	Ст 3	1,6	2 швеллера № 16	—	50	6	—
	Д	Ст 3	1,7	2 швеллера № 20	—	60	7	—
	Е	Ст 3	1,8	2 двутавра № 18	—	70	8	—
15	А	дерево	1,4	$b \times h = 17 \times 32$	—	1	40	—
	Б	Ст 3	1,6	двутавр № 24	—	2	50	—
	В	Ст 3	1,8	швеллер № 20	—	3	60	—
	Г	Ст 3	1,9	2 швеллера № 22	—	4	70	—
	Д	Ст 3	2,1	2 швеллера № 18	—	5	80	—
	Е	Ст 3	2,2	2 двутавра № 20	—	6	60	—
16	А	дерево	1,6	$b \times h = 19 \times 32$	—	—	2	20
	Б	Ст 3	1,7	двутавр № 22	—	—	3	30
	В	Ст 3	1,9	швеллер № 27	—	—	4	40
	Г	Ст 3	1,8	2 швеллера № 16	—	—	5	50
	Д	Ст 3	2,3	2 швеллера № 20	—	—	6	40
	Е	Ст 3	2,4	2 двутавра № 22	—	—	7	50

Схемы закрепления и нагружения балок

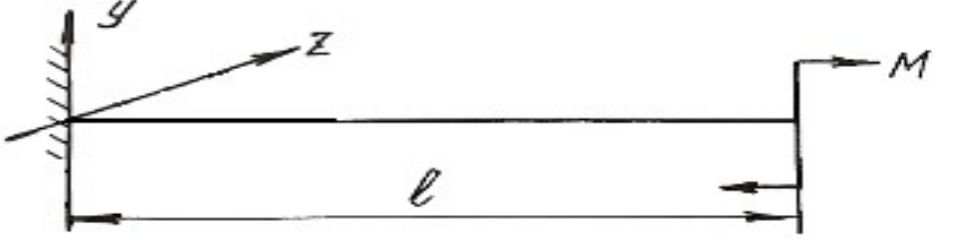
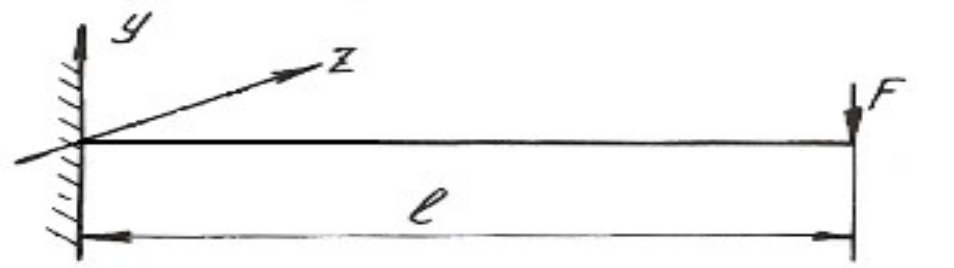
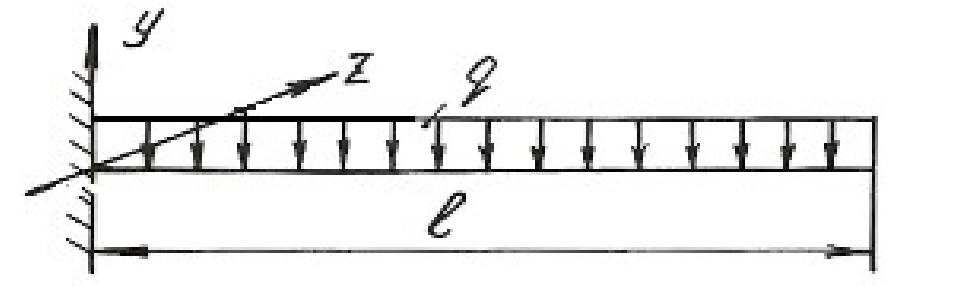
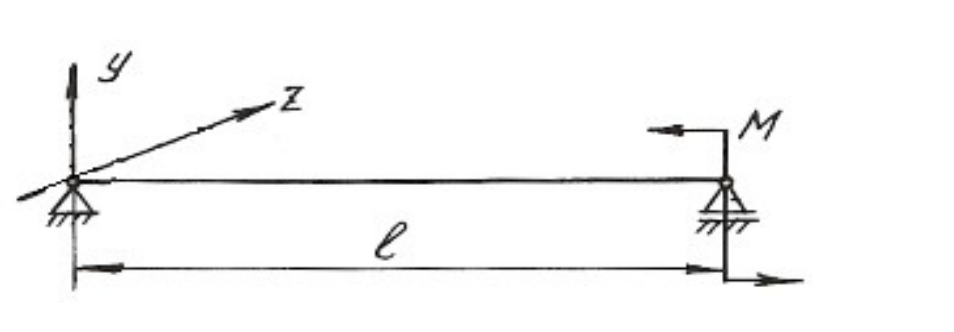
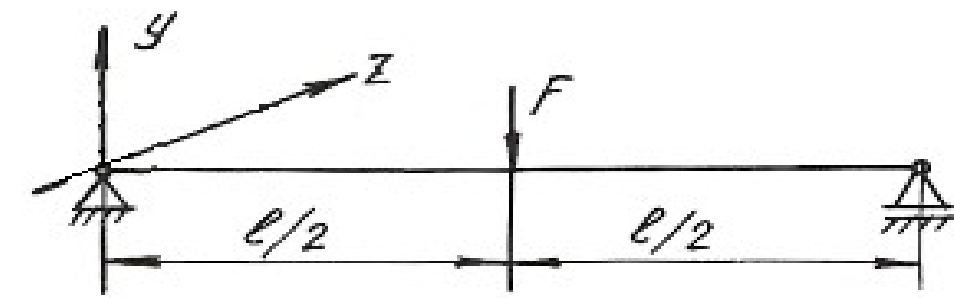
Номер схемы	Схема балки
1	
2	
3	
4	
5	

Номер схемы	Схема балки
6	
7	
8	
9	
10	
11	

Номер схемы	Схема балки
12	
13	
14	
15	
16	

Схемы поперечных сечений балок

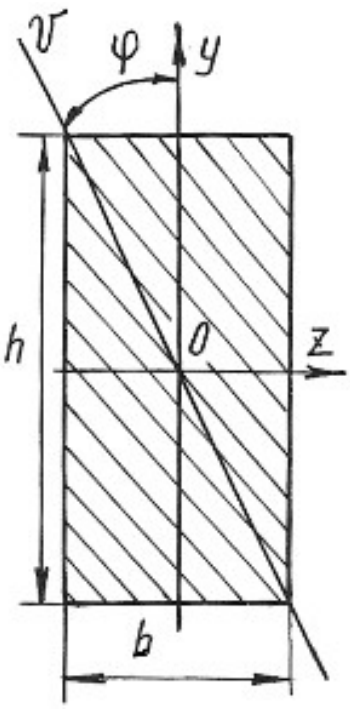
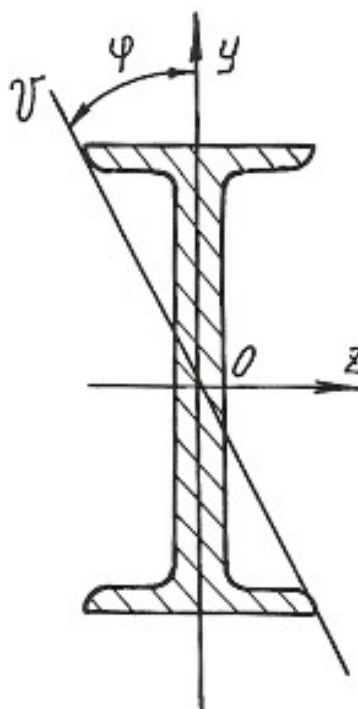
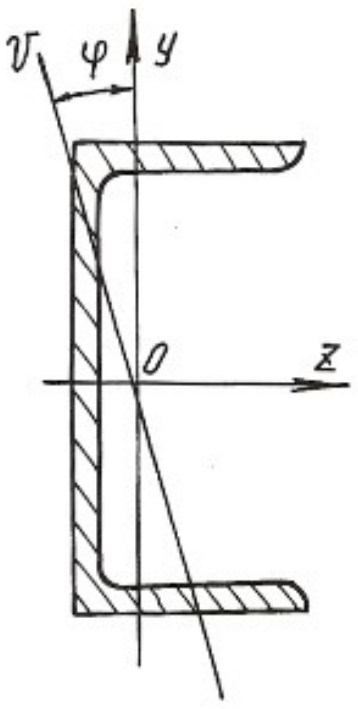
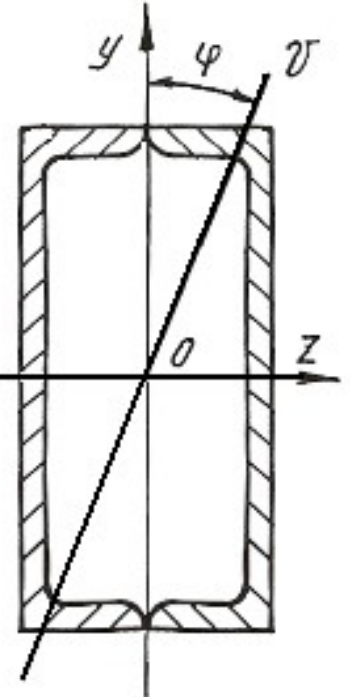
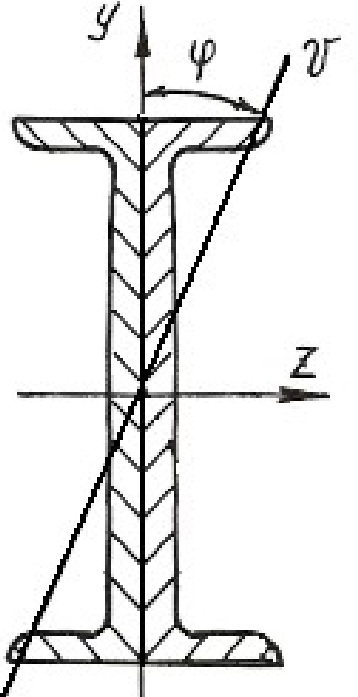
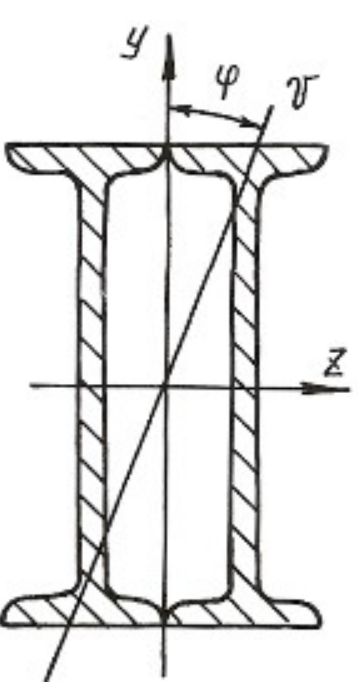
А	Б	В
		
Г	Д	Е
		

6.3. Внецентренное растяжение или сжатие

Если действующая на брус продольная растягивающая или сжимающая сила приложена на некотором расстоянии от центра тяжести сечения, то возникает внецентренное растяжение или сжатие. Расстояние между точкой приложения силы и центром тяжести сечения бруса называется эксцентриситетом. Для практики весьма важны случаи внецентренного сжатия, например, для каменных и кирпичных столбов, бетонных колонн и др.

Внецентренное приложение сжимающей силы можно привести к случаю сжатия центральной силой F и чистому изгибу моментом $M = Fe$, если перенести силу F в центр тяжести поперечного сечения и уравновесить ее (рис. 6.5).



Рис. 6.5.

Так как изгибающий момент во всех сечениях постоянен, то проверку прочности можно производить по любому сечению бруса. Если отбросить верхнюю часть бруса по сечению $m-n$ и рассмотреть нижнюю (рис. 6.6), то для любой точки A поперечного сечения с координатами y, z нормальное напряжение будет равно алгебраической сумме напряжений

$$\sigma_A = \sigma_F + \sigma_{M_y} + \sigma_{M_z}, \quad (6.7)$$

где $\sigma_F = -\frac{F}{A}$ – напряжение от сжимающей центрально приложенной силы F ;

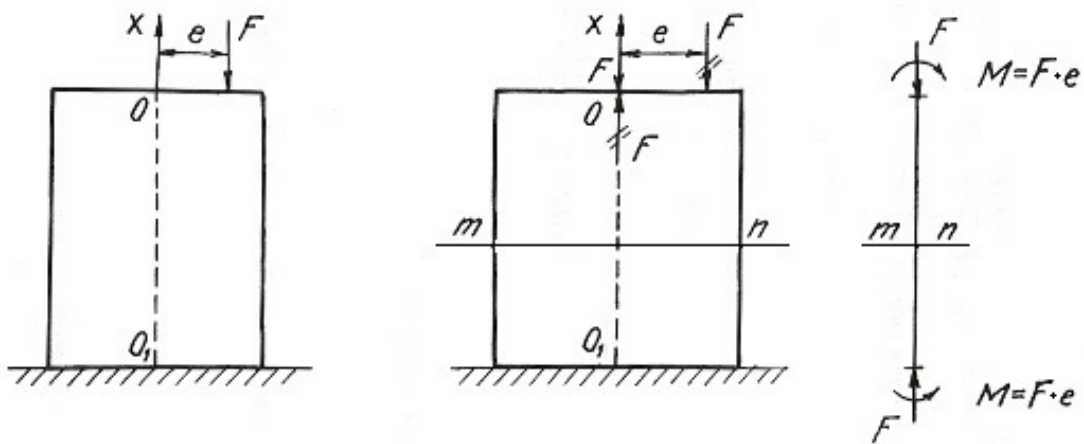
$\sigma_{M_y} = -M_y \frac{z}{J_y}$ – напряжение от изгибающего момента относительно главной

оси сечения y ; $\sigma_{M_z} = -M_z \frac{y}{J_z}$ – напряжение от изгибающего момента относительно главной оси сечения z .

Знак минус указывает на то, что данные нагрузки вызывают в точке A деформацию сжатия.



Рис. 6.6.

Изгибающие моменты определяются

$$M_y = Fz_F; \quad M_z = Fy_F;$$

где z_F и y_F - координаты точки C приложения силы F .

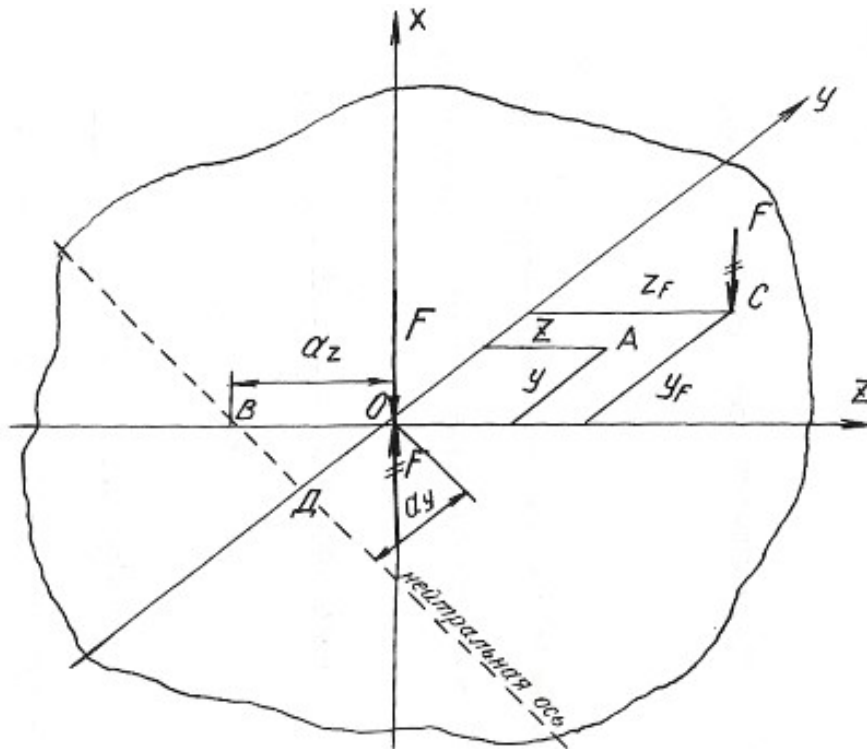
После подстановки имеем:

$$\sigma_A = -\frac{F}{A} - Fz_F \frac{z}{J_y} - Fy_F \frac{y}{J_z}.$$

Окончательный вид формулы для определения напряжений в любой точке поперечного сечения получаем после простых преобразований

$$\sigma = F \left(\pm \frac{1}{A} \pm z_F \frac{z}{J_y} \pm y_F \frac{y}{J_z} \right), \quad (6.8)$$

где J_y, J_z - моменты инерции поперечного сечения; y_F, z_F - координаты точки приложения силы F .

У каждого из слагаемых данного уравнения знак плюс берется для растягивающего, а знак минус - для сжимающего напряжения.

Условие прочности при внецентренном растяжении или сжатии имеет вид:

$$\sigma_{\max} = F \left(\pm \frac{1}{A} \pm z_F \frac{z_{\max}}{J_y} \pm y_F \frac{y_{\max}}{J_z} \right) \leq \sigma_{\text{adm}}, \quad (6.9)$$

где z_{\max}, y_{\max} – координаты наиболее удаленных точек сечения от его центра тяжести.

Уравнение нейтральной оси при внецентренном растяжении или сжатии имеет вид:

$$\pm \frac{1}{A} \pm z_F \frac{z_0}{J_y} \pm y_F \frac{y_0}{J_z} = 0, \quad (6.10)$$

где z_0, y_0 – координаты точек, лежащих на нейтральной оси.

Это уравнение является уравнением прямой, не проходящей через центр тяжести сечения. Величины отрезков, отсекаемых на координатных осях y и z нейтральной осью, определяются из уравнения:

$$\pm 1 \pm z_F \frac{a_z}{i_y^2} \pm y_F \frac{a_y}{i_z^2} = 0, \quad (6.11)$$

где $a_z = z_0, a_y = y_0$ – отрезки, определяющие положение нейтральной оси.

Величины отрезков определяются по формулам:

$$a_z = -\frac{i_y^2}{z_F}; \quad a_y = -\frac{i_z^2}{y_F}, \quad (6.12)$$

где i_z, i_y – радиусы инерции поперечного сечения относительно осей y и z .

Знак минус в этих формулах указывает на то, что нейтральная ось располагается по другую сторону центра тяжести сечения, по сравнению с точкой приложения силы F , действующей на брус.

Если поперечное сечение имеет сложную форму, то необходимо найти центр тяжести сечения, положение главных центральных осей и главные моменты инерции, пользуясь формулами и указаниями, приведенными в главе 2. В формулы, содержащие моменты инерции, необходимо подставлять значения главных моментов инерции сечения.

Пример 6.3.

Короткий чугунный стержень, поперечное сечение которого показано на рис. 6.7, сжимается продольной силой F , приложенной в точке A .

Требуется:

1. Вычислить наибольшее растягивающее и наибольшее сжимающее напряжения в поперечном сечении, выразив величины этих напряжений через F и размеры сечений.

2. Найти допускаемую нагрузку F при заданных размерах сечения и допускаемых напряжениях для чугуна на сжатие σ_{adm}^c и на растяжение σ_{adm}^p :
 $\sigma_{adm}^c = 110$ МПа, $\sigma_{adm}^p = 24$ МПа.



Рис. 6.7.

Определяем координату центра тяжести сечения. Проведем вспомогательную ось y' :

$$z_c = \frac{\sum S y'}{\sum A} = \frac{(A_1 z_1 + A_2 z_2)}{A_1 + A_2} = \frac{[16 \cdot 6 \cdot (-3) + 6 \cdot 8 \cdot 3]}{16 \cdot 6 + 6 \cdot 8} = \frac{-144}{144} = -1 \text{ см.}$$

Для определения положения нейтральной оси находим геометрические характеристики сечения.

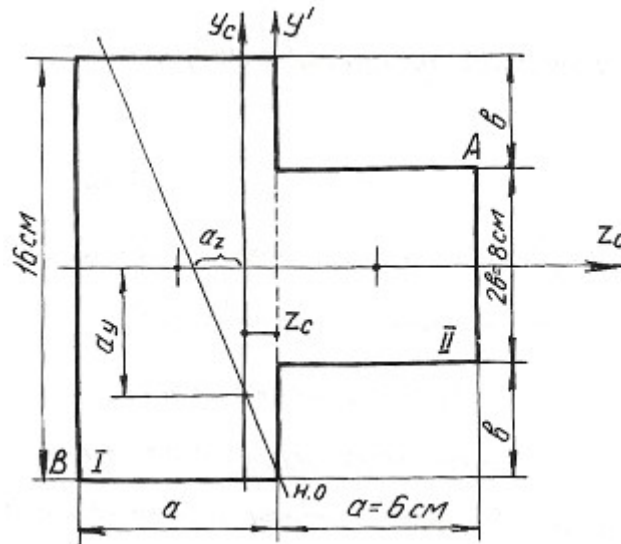
Моменты инерции:

$$J_{y_c} = 16 \frac{6^3}{12} + 6 \cdot 16 \cdot 2^2 + 8 \cdot \frac{6^3}{12} + 6 \cdot 8 \cdot 4^2 = 1584 \text{ см}^4;$$

$$J_{z_c} = 16^3 \frac{6}{12} + 6 \frac{8^3}{12} = 2304 \text{ см}^4.$$

Радиусы инерции:

$$i_y = \sqrt{\frac{J_{y_c}}{A}} = \sqrt{\frac{1584}{144}} = \sqrt{11} = 3,31 \text{ см};$$

$$i_z = \sqrt{\frac{J_{z_c}}{A}} = \sqrt{\frac{2304}{144}} = \sqrt{16} = 4 \text{ см.}$$

Нейтральная ось пересекает оси z_c и y_c в точках:

$$a_y = -\frac{i_z^2}{y_F}; \quad a_z = -\frac{i_y^2}{z_F}; \quad z_F = 7 \text{ см}; \quad y_F = 4 \text{ см}.$$

$$a_y = \frac{-4^2}{4} = -4 \text{ см}; \quad a_z = \frac{-3,31^2}{7} = -1,57 \text{ см}.$$

Максимальное напряжение возникает в точках, наиболее удаленных от нейтральной оси, т. е. в точках A и B . Определяются они по формуле:

$$\sigma = -\frac{F}{A} \pm \frac{Fz_F z_{\max}}{J_{y_c}} \pm \frac{Fy_F y_{\max}}{J_{z_c}},$$

где z_{\max} , y_{\max} – координаты точек A и B .

Наибольшее сжимающее напряжение:

$$\sigma_A = -F \left[\frac{1}{144} + 7 \frac{7}{1584} + 4 \frac{4}{2304} \right] = -0,044 \cdot F.$$

Наибольшее растягивающее напряжение:

$$\sigma_B = -F \left[\frac{1}{144} + 7 \frac{(-5)}{1584} + 4 \frac{(-8)}{2304} \right] = 0,028 \cdot F.$$

Находим допускаемую нагрузку:

$$\sigma_A \leq \sigma_{\text{adm}}^c = 110 \text{ МПа}; \quad 0,044 \cdot F \leq 110; \quad F \leq 0,25 \text{ МН}.$$

$$\sigma_B \leq \sigma_{\text{adm}}^p = 24 \text{ МПа}; \quad 0,028 \cdot F \leq 24; \quad F \leq 0,09 \text{ МН}.$$

Допускаемая нагрузка $F = 0,09 \text{ МН}$.

6.4. Задания для расчета на внецентренное растяжение или сжатие

Колонна заданного поперечного сечения с известными размерами нагружена сжимающей силой F , приложенной вне центра тяжести сечения в указанной точке. Требуется:

- 1) Определить положение нейтральной оси;
- 2) Вычислить наибольшие напряжения в опасном сечении колонны;
- 3) Построить эпюры напряжений в опасном сечении.

Данные для расчета взять из таблиц 6.4, 6.5 и табл. П. 1.

Примечание: собственным весом колонны при расчетах пренебречь.

Таблица 6.4

Вариант	Схема сечения	Материал	Размеры сечения, см	Точка приложения силы F	Нагрузка F , кН
1	А	дерево	$b \times h = 15 \times 25$	1	20
	Б	Ст 3	двутавр № 16	2	30
	В	Ст 3	швеллер № 16	3	40
	Г	Ст 3	2 швеллера № 14	4	50
	Д	Ст 3	2 швеллера № 12	5	60
	Е	Ст 3	2 двутавра № 14	6	70
	Ж	чугун	$b = 20$	7	35
	З	чугун	$b \times h = 20 \times 30, D = 10$	8	45
	И	Ст 3	2 швеллера № 12, $a = 10$	1	75
	К	Ст 3	2 двутавра № 14, $a = 10$	2	80
2	А	дерево	$b \times h = 16 \times 27$	2	25
	Б	Ст 3	двутавр № 18	3	35
	В	Ст 3	швеллер № 18	4	45
	Г	Ст 3	2 швеллера № 16	5	50
	Д	Ст 3	2 швеллера № 18	6	60
	Е	Ст 3	2 двутавра № 16	7	70
	Ж	чугун	$b = 30$	8	55
	З	чугун	$b \times h = 25 \times 35, D = 12$	1	65
	И	Ст 3	2 швеллера № 14, $a = 10$	2	65
	К	Ст 3	2 двутавра № 16, $a = 10$	3	75

Продолжение табл. 6.4

Вариант	Схема сечения	Материал	Размеры сечения	Точка приложения силы F	Нагрузка F , кН
3	А	дерево	$b \times h = 17 \times 28$	3	30
	Б	Ст 3	двутавр № 14	4	40
	В	Ст 3	швеллер № 20	5	48
	Г	Ст 3	2 швеллера № 14	6	52
	Д	Ст 3	2 швеллера № 16	7	62
	Е	Ст 3	2 двутавра № 18	8	72
	Ж	чугун	$b = 32$	1	60
	З	чугун	$b \times h = 24 \times 32, D = 8$	2	70
	И	Ст 3	2 швеллера № 18, $a = 14$	3	66
	К	Ст 3	2 двутавра № 12, $a = 8$	4	74
4	А	дерево	$b \times h = 18 \times 36$	4	40
	Б	Ст 3	двутавр № 20	5	44
	В	Ст 3	швеллер № 20	6	54
	Г	Ст 3	2 швеллера № 18	7	64
	Д	Ст 3	2 швеллера № 16	8	74
	Е	Ст 3	2 двутавра № 14	1	46
	Ж	чугун	$b = 34$	2	38
	З	чугун	$b \times h = 28 \times 36, D = 14$	3	48
	И	Ст 3	2 швеллера № 16, $a = 8$	4	58
	К	Ст 3	2 двутавра № 18, $a = 12$	5	72
5	А	дерево	$b \times h = 20 \times 24$	5	28
	Б	Ст 3	двутавр № 22	6	38
	В	Ст 3	швеллер № 22	7	48
	Г	Ст 3	2 швеллера № 20	8	62
	Д	Ст 3	2 швеллера № 22	1	76
	Е	Ст 3	2 двутавра № 20	2	78
	Ж	чугун	$b = 28$	3	46
	З	чугун	$b \times h = 22 \times 34, D = 6$	4	56
	И	Ст 3	2 швеллера № 20, $a = 6$	5	80
	К	Ст 3	2 двутавра № 20, $a = 12$	6	82

Продолжение табл. 6.4

Вариант	Схема сечения	Материал	Размеры сечения, см	Точка приложения силы F	Нагрузка F , кН
6	А	дерево	$b \times h = 22 \times 38$	6	36
	Б	Ст 3	двутавр № 22	7	46
	В	Ст 3	швеллер № 22	8	48
	Г	Ст 3	2 швеллера № 22	1	68
	Д	Ст 3	2 швеллера № 20	2	72
	Е	Ст 3	2 двутавра № 22	3	74
	Ж	чугун	$b = 24$	4	50
	З	чугун	$b \times h = 24 \times 34, D = 8$	5	60
	И	Ст 3	2 швеллера № 22, $a = 8$	6	74
	К	Ст 3	2 двутавра № 22, $a = 12$	7	69
7	А	дерево	$b \times h = 22 \times 30$	7	25
	Б	Ст 3	двутавр № 24	8	48
	В	Ст 3	швеллер № 24	1	52
	Г	Ст 3	2 швеллера № 24	2	63
	Д	Ст 3	2 швеллера № 22	3	68
	Е	Ст 3	2 двутавра № 20	4	64
	Ж	чугун	$b = 22$	5	43
	З	чугун	$b \times h = 26 \times 36, D = 6$	6	49
	И	Ст 3	2 швеллера № 24, $a = 4$	7	78
	К	Ст 3	2 двутавра № 24, $a = 13$	8	84
8	А	дерево	$b \times h = 18 \times 32$	8	35
	Б	Ст 3	двутавр № 27	1	62
	В	Ст 3	швеллер № 27	2	68
	Г	Ст 3	2 швеллера № 22	3	85
	Д	Ст 3	2 швеллера № 24	4	87
	Е	Ст 3	2 двутавра № 22	5	78
	Ж	чугун	$b = 26$	6	52
	З	чугун	$b \times h = 26 \times 36, D = 9$	7	58
	И	Ст 3	2 швеллера № 27, $a = 5$	8	86
	К	Ст 3	2 двутавра № 27, $a = 14$	1	88

Схемы поперечных сечений колонны

А	Б	В
Г	Д	Е

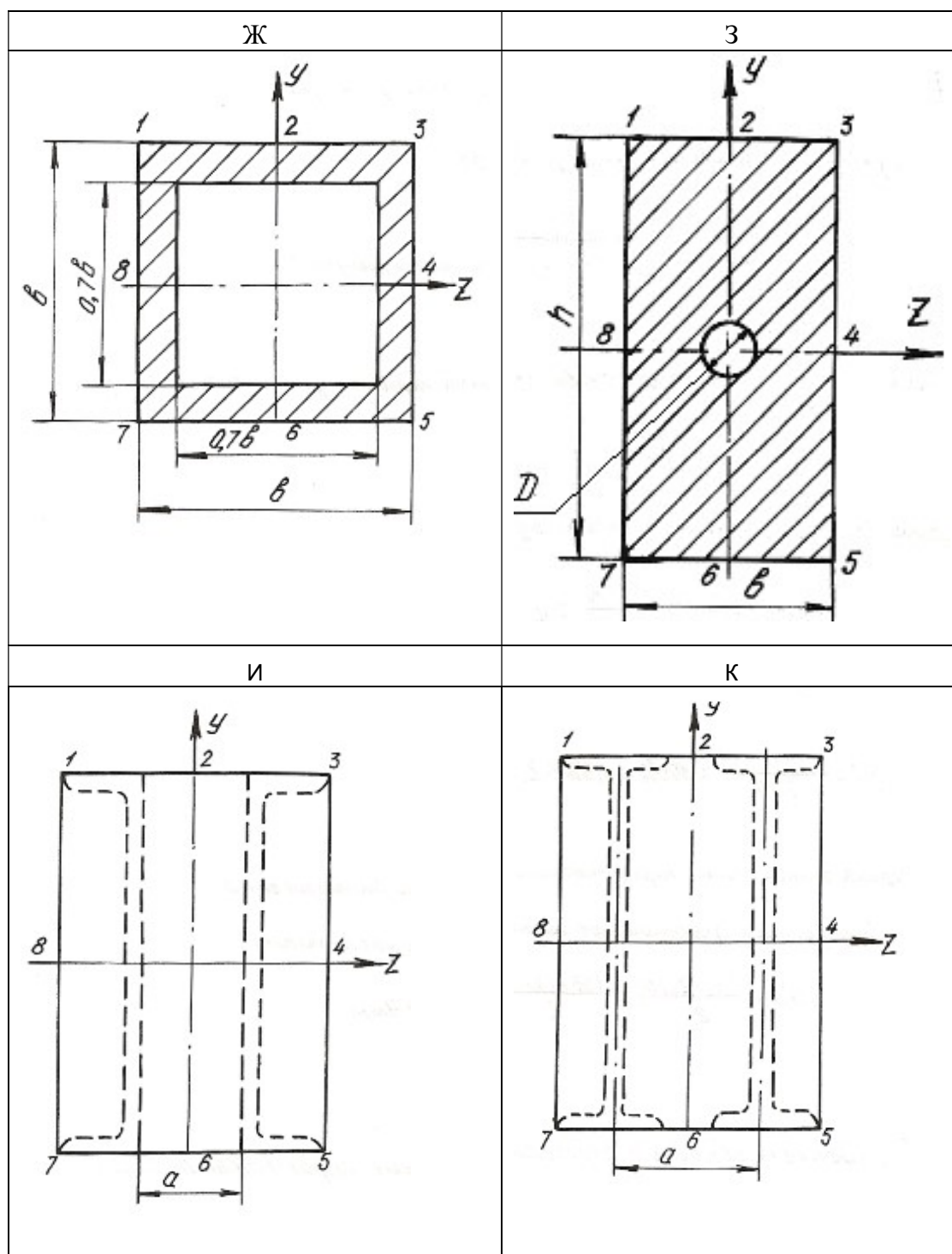

6.5. Изгиб с кручением

Помимо крутящих моментов валы могут испытывать воздействие изгибающих моментов. Последние возникают от действия собственного веса вала, усилий натяжения приводных ремней, весов шкивов, усилий зацепления в зубьях зубчатых передач и т. п.

Крутящий момент на валу или его участке определяется по формулам:

$$T = 9550 \frac{N}{n}, \quad (6.13)$$

где T – крутящий момент, Нм; N – мощность двигателя, кВт; n – число оборотов вала в минуту, или

$$T = \frac{D}{2} \cdot (t_1 - t_1'), \quad (6.14)$$

где D – диаметр ведущего шкива, соединенного с двигателем приводным ремнем; t_1 – усилие натяжения в набегающей ветви приводного ремня; t_1' – усилие натяжения в сбегающей ветви приводного ремня.

Определив крутящий момент по формуле (6.13) и, зная соотношение между усилиями t_1 и t_1' , определяют эти усилия из формулы (6.14) при известном диаметре шкива. Если усилия t_1, t_1' последовательно перенести в центр тяжести сечения вала и уравновесить их, то получим два момента пар сил, направленных в противоположные стороны. Равнодействующий момент этих моментов и будет равен крутящему моменту в том сечении, где находится шкив. Вместе с этим в центре этого сечения вала возникнет нагрузка, $S = t_1 + t_1'$, которая может быть направлена под углом к горизонту. В этом случае ее раскладывают на вертикальную и горизонтальную составляющие: $S_y = S \cdot \sin \alpha$; $S_z = S \cdot \cos \alpha$.

При наличии на валу нескольких ведомых шкивов крутящие моменты и изгибающие нагрузки определяются аналогичным способом. Таким образом, вал будет испытывать одновременно деформацию кручения от крутящих моментов и деформацию поперечного изгиба в двух плоскостях – вертикальной и горизонтальной. Дальнейший расчет вала на изгиб с кручением осуществляется в таком порядке:

1. Строится эпюра крутящих моментов T .
2. Вычерчивается схема вала в виде балки на двух опорах и загружается только вертикальными изгибающими нагрузками. С помощью уравнений статики определяются реакции на опорах, и строится эпюра изгибающих моментов от этих нагрузок $M_{и}^B$.

3. Вал загружается только горизонтальными изгибающими нагрузками, от них определяются реакции на опорах, и строится эпюра изгибающих моментов от горизонтальных нагрузок $M_{\text{И}}^{\Gamma}$.

4. В характерных сечениях вала определяются суммарные изгибающие моменты в виде геометрической суммы изгибающих моментов, возникающих в этих сечениях от вертикальных и горизонтальных нагрузок: $M_{\text{И}} = \sqrt{(M_{\text{И}}^{\text{В}})^2 + (M_{\text{И}}^{\Gamma})^2}$. Строится суммарная эпюра изгибающих моментов $M_{\text{И}}$. При построении эпюр выбирается необходимый масштаб, и применяются знаки, принятые в сопротивлении материалов при построении эпюр крутящих и изгибающих моментов.

5. Выбирается опасное сечение по длине вала, где одновременно крутящий и суммарный моменты достаточно большие – на основании эпюр $M_{\text{И}}$ и T .

6. На основании третьей или четвертой теории прочности для опасного сечения определяется расчетный (эквивалентный) момент по формулам:

$$M_{\text{р}}^{\text{III}} = \sqrt{T^2 + M_{\text{И}}^2}; \quad M_{\text{р}}^{\text{IV}} = \sqrt{M_{\text{И}}^2 + 0,75T^2}. \quad (6.15)$$

7. Определяется диаметр сечения вала на основании условия прочности:

$$\sigma_{\text{max}} = \frac{M_{\text{р}}}{W_z} \leq \sigma_{\text{adm}}, \quad (6.16)$$

где $W_z = \frac{J_z}{d/2} = \pi \frac{d^4/64}{d/2} = \frac{\pi d^3}{32}$ – момент сопротивления поперечного сечения вала изгибу.

$$d \geq 3 \sqrt[3]{\frac{32M_{\text{р}}}{\pi\sigma_{\text{adm}}}}. \quad (6.17)$$

Величина диаметра округляется до ближайшего целого.

Пример 6.4.

Шкив с диаметром D_1 и с углом наклона ветвей ремня к горизонту α_1 делает n оборотов в минуту и передает мощность N . Два других шкива имеют одинаковый диаметр D_2 и одинаковые углы наклона ветвей ремня к горизонту α_2 и, каждый из них передает мощность $N/2$ (рис. 6.8).

Требуется:

1. Определить моменты, приложенные к шкивам, по заданным N и n ;

2. Построить эпюру крутящих моментов T ;
3. Определить окружные усилия t_1 и t_2 действующие на шкивы, по данным моментам и заданным диаметрам шкивов D_1 и D_2 ;
4. Принять $t_1 = 2 \cdot t_2$;
5. Определить силы, изгибающие вал в горизонтальной и вертикальной плоскостях (вес шкивов и вала не учитывать);
6. Построить эпюры изгибающих моментов от горизонтальных и вертикальных сил $M_{\text{верт.}}$, $M_{\text{гор.}}$;
7. Построить эпюры суммарных изгибающих моментов, пользуясь формулой $M_{\text{и}} = \sqrt{M_{\text{гор}}^2 + M_{\text{верт}}^2}$;
8. При помощи эпюр T и $M_{\text{и}}$ найти опасное сечение и определить максимальный расчетный момент (по третьей теории прочности);
9. Подобрать диаметр вала d при $\sigma_{\text{adm}} = 70$ МПа и округлить его значение.

Решение.

1. Определяем крутящие моменты:

$$T_1 = \frac{9,55 \cdot N_1}{650} = \frac{9,55 \cdot 90}{650} = 1,32 \text{ кН} \cdot \text{м};$$

$$T_2 = \frac{9,55 \cdot N_2}{n} = \frac{9,55 \cdot 45}{650} = 0,66 \text{ кН} \cdot \text{м}.$$

2. Строим эпюру крутящих моментов (см. рис. 6.8).

3. Определяем усилия натяжения в ветвях ремней:

$$t_1 = \frac{2 \cdot T_1}{D_1} = \frac{2 \cdot 1,32}{1} = 2,64 \text{ кН}; \quad t_2 = \frac{2 \cdot T_2}{D_2} = \frac{2 \cdot 0,66}{0,6} = 2,2 \text{ кН}.$$

4. Определяем изгибающие нагрузки:

$$S_1 = t_1 + 2 \cdot t_2 = 7,92 \text{ кН}; \quad S_2 = t_2 + 2 \cdot t_2 = 6,60 \text{ кН}.$$

5. Определяем изгибающие нагрузки в вертикальной плоскости и реакции от этих нагрузок:

$$S_1^y = S_1 \cdot \sin \alpha_1 = 7,92 \cdot \sin 75^\circ = 7,92 \cdot 0,9659 = 7,65 \text{ кН};$$

$$S_2^y = S_2 \cdot \sin \alpha_2 = 6,6 \cdot \sin 80^\circ = 6,6 \cdot 0,9848 = 6,49 \text{ кН}.$$



Рис. 6.8.

$$\sum M_A = 0; \quad S_2^y \cdot 0,6 - S_1^y \cdot 0,9 + R_B^y \cdot 1,8 + S_2^y \cdot 0,3 = 0;$$

$$6,49 \cdot 0,6 + 6,49 \cdot 0,3 - 7,65 \cdot 0,9 + R_B^y \cdot 1,8 = 0;$$

$$R_B^y = 0,61 \text{ кН.}$$

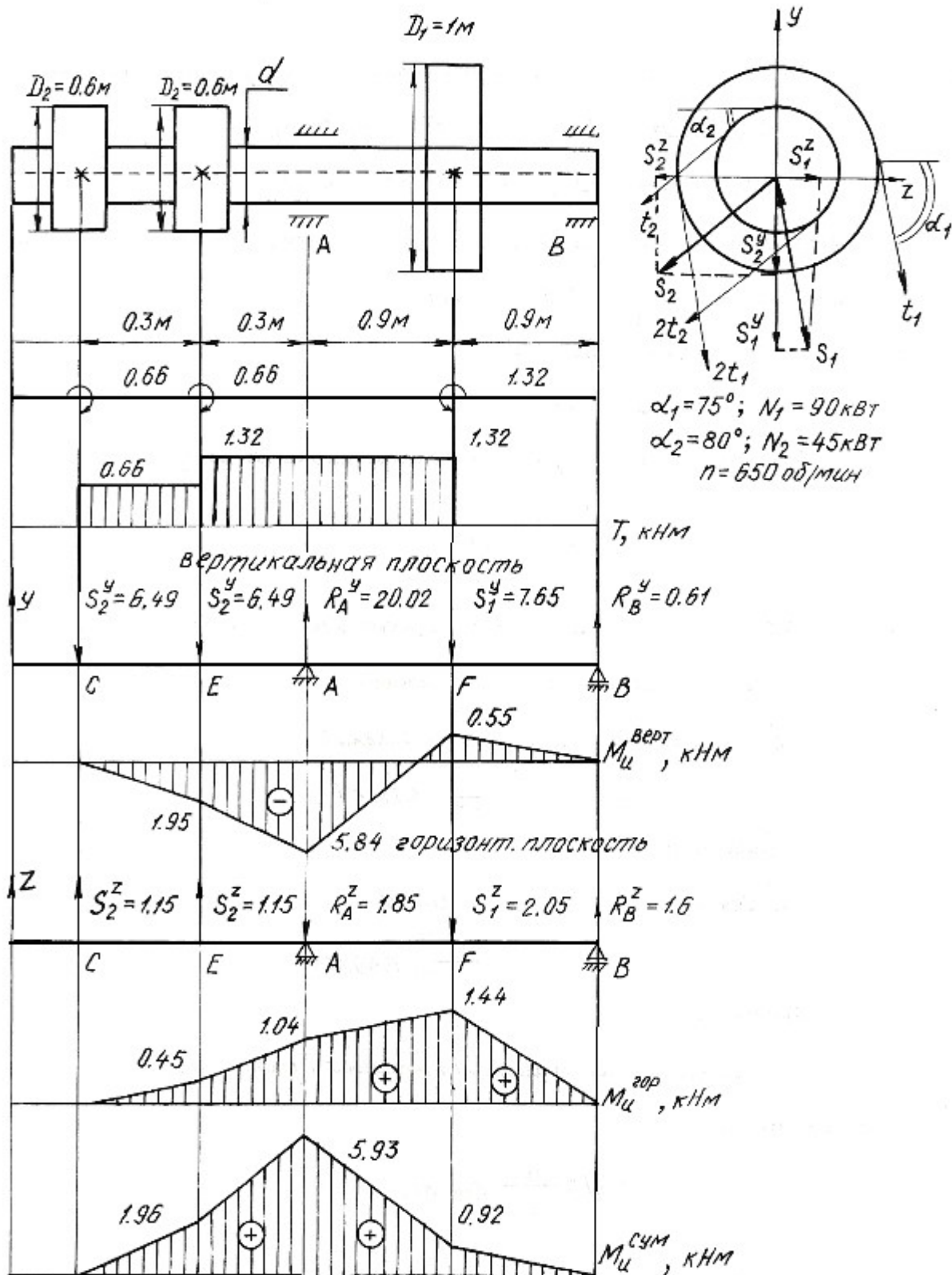
$$\sum M_B = 0; \quad S_2^y \cdot 2,4 + S_2^y \cdot 2,1 - R_A^y \cdot 1,8 + S_1^y \cdot 0,9 = 0;$$

$$6,49 \cdot 2,4 + 6,49 \cdot 2,1 - R_A^y \cdot 1,8 + 7,65 \cdot 0,9 = 0;$$

$$R_A^y = 20,02 \text{ кН.}$$

$$\sum Y = 0; \quad -S_2^y - S_2^y + R_A^y - S_1^y + R_B^y = 0;$$

$$-6,49 - 6,49 + 20,02 - 7,65 + 0,61 = 0;$$

$$0 = 0.$$

Строим эпюру изгибающих моментов в вертикальной плоскости:

$$M_{\text{и}}^E = -6,49 \cdot 0,3 = -1,95 \text{ кН} \cdot \text{м};$$

$$M_{\text{и}}^A = -6,49 \cdot 0,6 - 6,49 \cdot 0,3 = -5,84 \text{ кН} \cdot \text{м};$$

$$M_{\text{и}}^F = R_B^y \cdot 0,9 = 0,61 \cdot 0,9 = 0,55 \text{ кН} \cdot \text{м}.$$

6. Определяем изгибающие нагрузки в горизонтальной плоскости и реакции от этих нагрузок:

$$S_1^z = S_1 \cdot \cos \alpha_1 = 7,92 \cdot \cos 75^\circ = 2,05 \text{ кН};$$

$$S_2^z = S_2 \cdot \cos \alpha_2 = 6,6 \cdot \cos 80^\circ = 1,15 \text{ кН.}$$

$$\sum M_A = 0;$$

$$S_2^z \cdot 0,6 - S_1^z \cdot 0,9 + R_B^z \cdot 1,8 - S_2^z \cdot 0,3 = 0;$$

$$R_B^z = 1,6 \text{ кН.}$$

$$\sum M_B = 0;$$

$$-S_2^z \cdot 2,4 - S_2^z \cdot 2,1 + R_A^z \cdot 1,8 + S_1^z \cdot 0,9 = 0;$$

$$R_A^z = 1,85 \text{ кН.}$$

$$\sum Z = 0; \quad S_2^z + S_2^z - R_A^z - S_1^z + R_B^z = 0;$$

$$1,15 + 1,15 - 1,85 - 2,05 + 1,6 = 0;$$

$$0 = 0.$$

Строим эпюру изгибающих моментов в горизонтальной плоскости:

$$M_{\text{И}}^E = 1,15 \cdot 0,3 = 0,45 \text{ кН} \cdot \text{м};$$

$$M_{\text{И}}^A = 1,15 \cdot 0,6 + 1,15 \cdot 0,3 = 1,04 \text{ кН} \cdot \text{м};$$

$$M_{\text{И}}^F = 1,6 \cdot 0,9 = 1,44 \text{ кН} \cdot \text{м}.$$

7. Строим эпюру суммарных изгибающих моментов:

$$M_{\text{И}}^E = \sqrt{1,95^2 + 0,45^2} = 1,96 \text{ кН} \cdot \text{м};$$

$$M_{\text{И}}^A = \sqrt{5,84^2 + 1,04^2} = 5,93 \text{ кН} \cdot \text{м};$$

$$M_{\text{И}}^F = \sqrt{0,55^2 + 1,44^2} = 1,52 \text{ кН} \cdot \text{м}.$$

8. Опасным сечением будет сечение A :

$$M_{\text{И}}^A = 5,93 \text{ кН} \cdot \text{м}; \quad T = 1,32 \text{ кН} \cdot \text{м}.$$

Расчетный момент для сечения A :

$$M_{\text{р}}^{\text{III}} = \sqrt{5,93^2 + 1,32^2} = 6,08 \text{ кН} \cdot \text{м}.$$

9. Определяем диаметр сечения вала:

$$d = \sqrt[3]{\frac{32M_{\text{р}}}{\pi\sigma_{\text{adm}}}} = \sqrt[3]{\frac{32 \cdot 6,08 \cdot 10^{-3}}{3,14 \cdot 70}} = 0,096 \text{ м} = 96 \text{ мм}.$$

Принимаем диаметр вала $d = 100 \text{ мм}$.

6.6. Задания для расчета на изгиб с кручением

Трансмиссионный вал делает n оборотов в минуту при мощности N . На шкив с диаметром D_1 с углом наклона ремней ветвей ремня к горизонту α_1 передается мощность N кВт от электродвигателя. Два других шкива имеют одинаковый диаметр D_2 и одинаковые углы α_2 наклона ветвей ремня к горизонту, и каждый из них передает мощность $0,5N$ на станки. Для заданной расчетной схемы и данных размеров и нагрузок требуется:

- 1) определить окружные моменты, приложенные к шкивам, по заданным величинам N и n ;
- 2) построить эпюру крутящих моментов T ;
- 3) определить окружные усилия, действующие на шкивы;
- 4) определить силы, изгибающие вал в горизонтальной и вертикальной плоскостях (вес шкива и вала не учитывать);
- 5) построить эпюры изгибающих моментов от горизонтальных сил $M_{гор}$ и от вертикальных сил $M_{верт}$;
- 6) построить эпюру суммарных изгибающих моментов;
- 7) найти опасное сечение и определить величину максимально-расчетного момента по третьей теории прочности;
- 8) подобрать диаметр сечения вала при $\sigma_{adm} = 80$ МПа.

Данные для расчета и схемы взять из табл. 6.6.

Таблица 6.6

Номер варианта	Числовые значения									
	D_1 , м	D_2 , м	α_1 , град	α_2 , град	N_1 , кВт	N_2 , кВт	n , об/мин	a , м	b , м	c , м
1	1,00	0,30	45	40	30	15	250	0,50	1,00	1,00
2	0,80	0,40	15	10	40	20	200	0,50	1,30	1,20
3	1,00	0,40	30	35	30	15	250	0,40	1,25	2,00
4	1,20	0,50	60	55	50	25	200	0,40	1,00	2,50
5	1,40	0,40	45	45	60	30	300	0,60	1,20	1,80

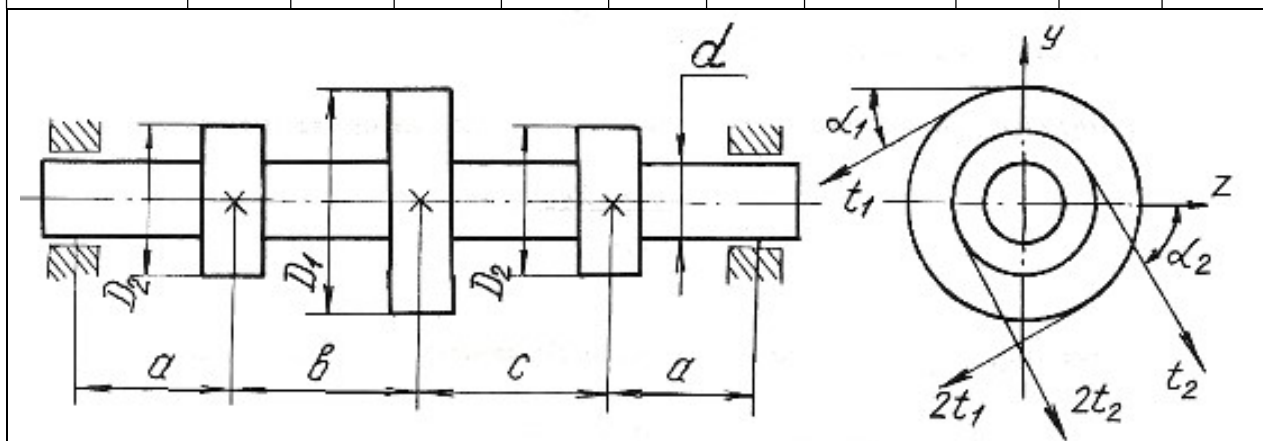

Продолжение табл. 6.6

Номер варианта	D_1 , м	D_2 , м	α_1 , град	α_2 , град	N_1 , кВт	N_2 , кВт	n , об/мин	a , м	b , м	c , м
6	1,00	0,30	45	40	70	35	400	0,70	1,20	1,30
7	0,90	0,60	55	50	75	38	400	0,50	1,00	1,00
8	1,00	0,70	60	35	80	40	500	0,60	1,00	1,10
9	1,20	0,80	65	30	85	42	550	0,70	1,10	1,20
10	1,20	0,90	70	45	90	45	600	0,70	1,00	1,00

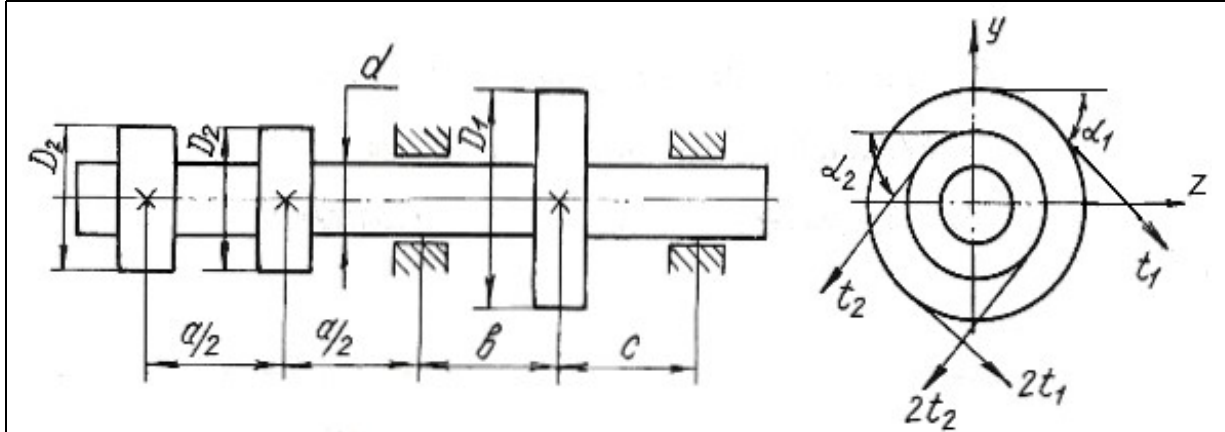

Продолжение табл. 6.6

Номер варианта	D_1 , м	D_2 , м	α_1 , град	α_2 , град	N_1 , кВт	N_2 , кВт	n , об/мин	a , м	b , м	c , м
11	1,00	0,60	75	80	90	45	650	0,60	0,90	0,90
12	1,20	0,80	80	75	100	50	700	0,50	1,00	1,00
13	1,20	0,70	85	30	110	55	750	0,60	1,10	1,20
14	1,20	0,60	30	85	120	60	800	0,50	1,00	1,00
15	1,00	0,80	35	40	130	65	360	0,60	1,20	1,00

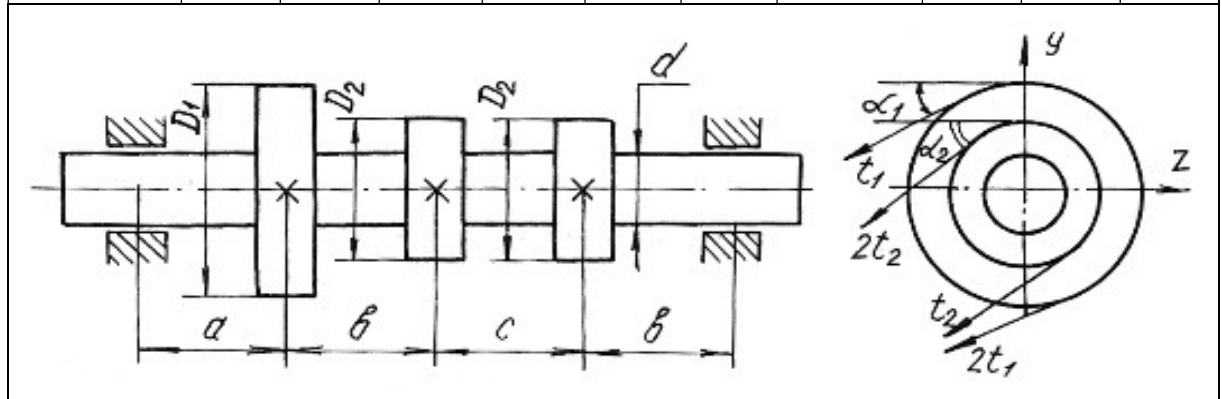

Продолжение табл. 6.6

Номер варианта	D_1 , м	D_2 , м	α_1 , град	α_2 , град	N_1 , кВт	N_2 , кВт	n , об/мин	a , м	b , м	c , м
16	1,20	0,60	40	35	140	70	400	0,50	1,00	1,00
17	1,40	0,70	45	50	150	75	450	0,50	0,50	1,00
18	1,20	0,60	50	45	160	80	500	0,60	1,00	1,00
19	1,20	0,70	60	65	170	85	550	0,50	0,90	0,90
20	1,00	0,60	65	60	180	90	600	0,60	1,00	0,90

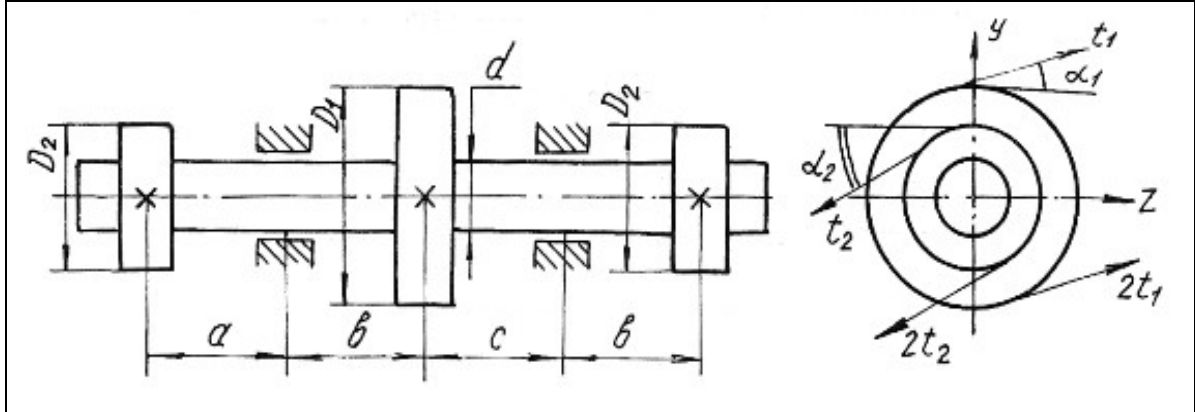

Продолжение табл. 6.6

Номер варианта	D_1 , м	D_2 , м	α_1 , град	α_2 , град	N_1 , кВт	N_2 , кВт	n , об/мин	a , м	b , м	c , м
21	1,20	0,80	15	25	30	15	250	1,00	0,80	1,20
22	1,00	0,60	25	15	40	20	280	1,20	1,20	1,30
23	0,80	0,50	30	45	50	25	300	1,30	1,30	1,40
24	1,00	0,65	45	60	60	30	450	1,25	1,40	1,50
25	1,20	0,75	60	30	70	35	500	1,40	1,00	1,60

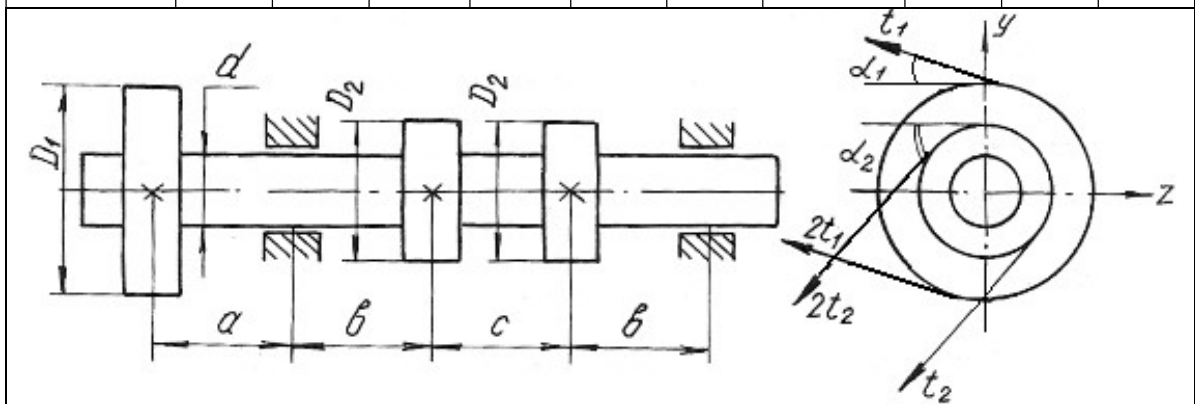

Продолжение табл. 6.6

Номер варианта	D_1 , м	D_2 , м	α_1 , град	α_2 , град	N_1 , кВт	N_2 , кВт	n , об/мин	a , м	b , м	c , м
26	1,20	0,80	75	15	60	30	500	1,20	1,20	1,40
27	1,00	0,90	30	45	64	32	550	1,00	0,80	1,00
28	0,90	0,80	35	55	70	35	600	0,60	1,00	0,90
29	0,80	0,70	40	50	74	37	650	0,60	0,90	0,80
30	1,10	0,75	55	65	80	40	700	0,80	1,00	0,65

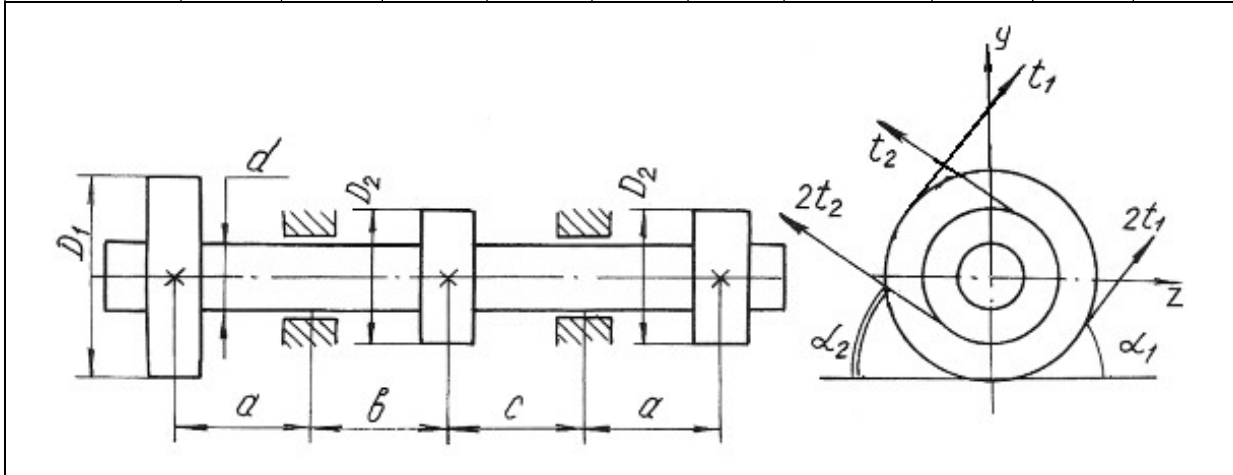

Продолжение табл. 6.6

Номер варианта	D_1 , м	D_2 , м	α_1 , град	α_2 , град	N_1 , кВт	N_2 , кВт	n , об/мин	a , м	b , м	c , м
31	1,10	0,75	45	45	170	85	500	1,00	0,90	1,10
32	1,20	0,90	60	30	90	45	400	0,90	1,00	0,80
33	0,90	0,70	75	15	95	47	450	0,80	0,90	1,00
34	1,00	0,80	30	45	100	50	500	1,00	1,20	0,90
35	1,20	0,90	25	15	110	55	550	0,90	1,00	1,20

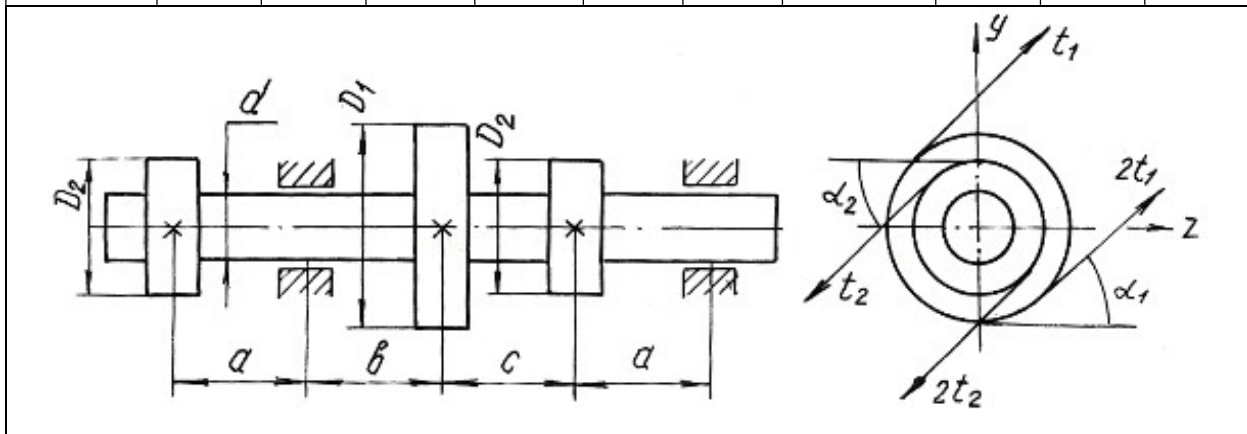

Продолжение табл. 6.6

Номер варианта	D_1 , м	D_2 , м	α_1 , град	α_2 , град	N_1 , кВт	N_2 , кВт	n , об/мин	a , м	b , м	c , м
36	1,00	0,80	30	20	120	60	600	0,80	1,20	0,90
37	1,20	0,90	35	45	130	65	650	1,00	0,80	0,90
38	1,10	0,80	60	50	140	70	700	0,90	1,00	0,90
39	1,00	0,70	75	15	150	75	300	0,80	1,00	0,70
40	1,00	0,60	60	40	160	80	300	1,00	1,20	1,30

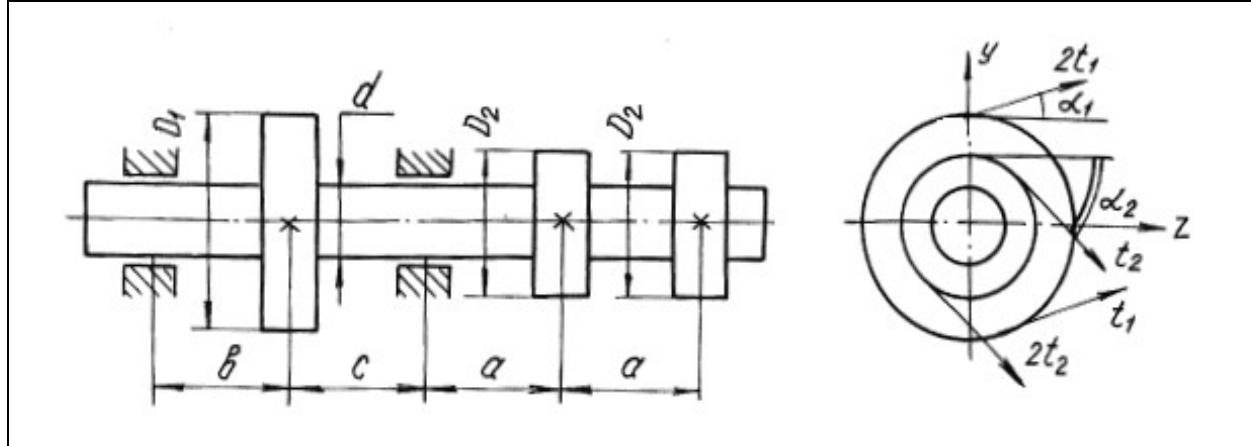

Окончание табл. 6.6

Номер варианта	D_1 , м	D_2 , м	α_1 , град	α_2 , град	N_1 , кВт	N_2 , кВт	n , об/мин	a , м	b , м	c , м
41	1,00	0,40	40	20	40	20	200	0,50	1,00	0,40
42	0,80	0,50	45	25	50	25	250	0,40	1,10	0,50
43	1,00	0,60	50	30	60	30	300	0,60	0,90	0,40
44	1,20	0,80	55	35	70	35	200	0,40	1,00	0,60
45	1,10	0,50	60	40	80	40	350	0,70	1,20	0,70

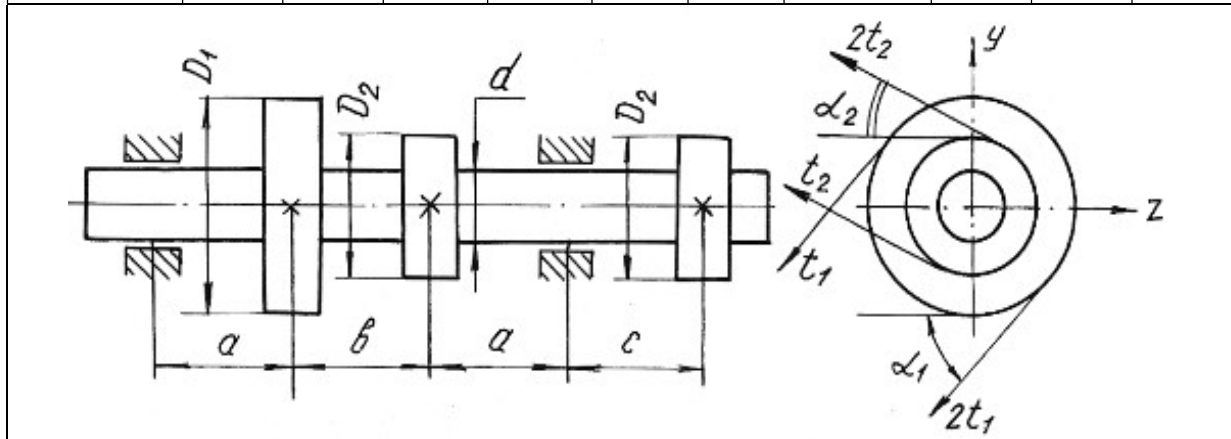

Глава 7

УСТОЙЧИВОСТЬ ГИБКИХ СЖАТЫХ СТЕРЖНЕЙ

Стержни, длина которых относительно невелика по сравнению с их поперечными размерами, рассчитываются на сжатие, исходя из условия прочности:

$$\frac{F}{A} \leq \sigma_{\text{adm}}.$$

При этом полагается, что вплоть до разрушения стержень работает на осевое сжатие и продольная ось его остаётся прямолинейной.

Иная картина наблюдается при сжатии стержней, длина которых значительно больше размеров поперечного сечения. В этих случаях прямолинейная продольная ось стержней может искривляться. Искривление происходит в плоскости наименьшей жесткости стержня.

Деформация, которая возникает при сжатии стержня и сопровождается искривлением продольной оси стержня, называется продольным изгибом, а переход прямолинейной формы продольной оси стержня в криволинейную носит название потери устойчивости. Нагрузка, при которой стержень теряет устойчивость, называется критической силой F_{cr} .

Напряжение, возникающее в поперечном сечении стержня от критической силы, называется критическим напряжением σ_{cr} .

Критические напряжения весьма опасны для сжатых стержней, поэтому необходимо проводить расчёты на устойчивость.

Для стержней, закрепленных на одной или двух опорах, величина критической силы может быть определена по формуле Эйлера:

$$F_{cr} = \frac{\pi^2 E J_{\min}}{(\mu l)^2}, \quad (7.1)$$

где E – модуль продольной упругости материала; J_{\min} – минимальный осевой момент инерции поперечного сечения стержня; l – длина стержня; μ – коэффициент приведенной длины стержня, отражающий способ закрепления концов стержня (рис. 7.1); μl – приведенная длина стержня.

Критические напряжения

$$\sigma_{cr} = \frac{\pi^2 E}{\lambda^2}, \quad (7.2)$$

где λ – гибкость стержня

$$\lambda = \frac{\mu l}{i_{\min}}, \quad (7.3)$$

где i_{\min} – минимальный радиус инерции поперечного сечения стержня

$$i_{\min} = \sqrt{\frac{J_{\min}}{A}}, \quad (7.4)$$

Формула Эйлера применима для стержней с гибкостью более гибкости, предельной для данного материала стержня

$$\lambda_{\text{кр}} = \sqrt{\frac{\pi^2 E}{\sigma_{pr}}}, \quad (7.5)$$

где σ_{pr} – предел пропорциональности материала стержня (напряжение, при котором сохраняется прямая пропорциональность между σ и ε).

Для расчёта сжатых стержней любой гибкости применяется способ, основанный на применении коэффициентов φ . Этот способ расчёта сжатых стержней на устойчивость сводится к расчёту стержня как бы на простое сжатие, только по заниженному допускаемому напряжению с использованием формулы:

$$\sigma_{\text{adm}}^y = \varphi \sigma_{\text{adm}}, \quad (7.6)$$

где σ_{adm}^y – допускаемое напряжение при расчете на устойчивость; φ – коэффициент продольного изгиба (коэффициент понижения основного допускаемого напряжения σ_{adm} на простое сжатие), значения коэффициентов φ для различных материалов приведены в табл. 7.1.

Величина допускаемой нагрузки на устойчивость F_{adm}^y сжатого стержня соответственно будет равна

$$F_{\text{adm}}^y = \sigma_{\text{adm}}^y A = \varphi \sigma_{\text{adm}} A, \quad (7.7)$$

где A – площадь поперечного сечения сжатого стержня.

Между критической и допускаемой нагрузкой на устойчивость существует следующая связь

$$F_{cr} = K_y F_{\text{adm}}^y, \quad (7.8)$$

где K_y – коэффициент запаса на устойчивость.

Таблица 7.1

Гибкость, λ	Значение коэффициента φ				
	Материал				
	Ст. 4, Ст. 3	Ст. 5	Ст. СПБ	чугун	дерево
0	1	1	1	1	1
10	0,99	0,98	0,97	0,97	0,99
20	0,96	0,95	0,95	0,95	0,97
30	0,94	0,92	0,91	0,81	0,93
40	0,92	0,89	0,87	0,69	0,87
50	0,89	0,86	0,83	0,57	0,8
60	0,86	0,82	0,79	0,44	0,71
70	0,81	0,76	0,72	0,34	0,6
80	0,75	0,7	0,65	0,26	0,48
90	0,69	0,62	0,55	0,2	0,38
100	0,6	0,51	0,43	0,16	0,31
110	0,52	0,43	0,35	–	0,25
120	0,45	0,36	0,3	–	0,22
130	0,4	0,33	0,26	–	0,18
140	0,36	0,29	0,23	–	0,16
150	0,32	0,26	0,21	–	0,14
160	0,29	0,24	0,19	–	0,12
170	0,26	0,21	0,17	–	0,11
180	0,23	0,19	0,15	–	0,1
190	0,21	0,17	0,14	–	0,09
200	0,19	0,16	0,13	–	0,08

В зависимости от исходных данных для расчета на устойчивость решение сводится к определению допускаемой нагрузки F_{adm}^y из условий устойчивости сжатого стержня или к подбору площади поперечного сечения сжатого стержня.

Рассмотрим возможные варианты решения на устойчивость сжатых стержней с помощью коэффициента φ на следующих примерах.

Пример 7.1.

Определить допускаемую нагрузку для стойки, изготовленной из Ст. 3 в виде трубы с наружным диаметром $d_1 = 0,04$ м и внутренним $d_2 = 0,03$ м, длиной $l = 1$ м. Концы стойки заземлены. Допускаемое напряжение для материала стержня $\sigma_{adm} = 120$ МПа, предел пропорциональности материала $\sigma_{pr} = 200$ МПа. Коэффициент запаса на устойчивость $K_y = 2$. Модуль продольной упругости материала $E = 2 \cdot 10^{11}$ Па.

Решение.

Выявим возможность решения данной задачи с помощью формулы Эйлера. Для этого находим предельную гибкость для данного материала стойки

$$\lambda_{кр} = \sqrt{\frac{\pi^2 E}{\sigma_{pr}}} = \sqrt{\frac{3,14^2 \cdot 2 \cdot 10^{11}}{200 \cdot 10^6}} = 99,5.$$

Для определения действительной гибкости данной стойки находим минимальный момент инерции поперечного сечения

$$J_{\min} = \frac{\pi}{64}(d_1^4 - d_2^4) = \frac{3,14}{64}(0,04^4 - 0,03^4) = 8,586 \cdot 10^{-8} \text{ м}^4.$$

Площадь сечения

$$A = \frac{\pi}{4}(d_1^2 - d_2^2) = \frac{3,14}{4}(0,04^2 - 0,03^2) = 5,5 \cdot 10^{-4} \text{ м}^2.$$

Минимальный радиус инерции

$$i_{\min} = \sqrt{\frac{J_{\min}}{A}} = \sqrt{\frac{8,586 \cdot 10^{-8}}{5,5 \cdot 10^{-4}}} = 1,25 \cdot 10^{-2} \text{ м}.$$

Тогда гибкость стойки при $\mu = 0,5$

$$\lambda = \frac{\mu l}{i_{\min}} = \frac{0,5 \cdot 1}{1,25 \cdot 10^{-2}} = 40.$$

Сравнивая полученные значения гибкостей, приходим к выводу, что расчет с помощью формулы Эйлера в данном случае не применим, так как $\lambda < \lambda_{кр}$.

Расчет производим с помощью коэффициента φ . Для данной стальной стойки при $\lambda = 40$ коэффициент $\varphi = 0,92$.

Найдем допускаемое напряжение на устойчивость

$$\sigma_{adm}^y = \varphi \sigma_{adm} = 0,92 \cdot 120 = 110,4 \text{ МПа},$$

а допускаемая нагрузка на устойчивость

$$F_{adm}^y = \sigma_{adm}^y A = 110,4 \cdot 10^6 \cdot 5,5 \cdot 10^{-4} = 60,72 \cdot 10^3 \text{ Н} = 60,72 \text{ кН}.$$

Критическая нагрузка

$$F_{cr} = K_y F_{adm}^y = 2 \cdot 60,72 = 121,44 \text{ кН}.$$

Пример 7.2.

Подобрать двутавровое сечение стойки с одним заземленным, а другим свободным концом. Осевая сжимающая сила $F = 400$ кН, длина стойки $l = 1,5$ м. Основное допускаемое напряжение на сжатие $\sigma_{adm} = 160$ МПа.

Решение.

Решаем задачу методом последовательных приближений. Примем для первого приближения коэффициент $\varphi_1 = 0,5$. В этом случае необходимая площадь поперечного сечения стойки:

$$A_1 \geq \frac{F}{\varphi_1 \sigma_{adm}} = \frac{400 \cdot 10^3}{0,5 \cdot 160 \cdot 10^6} = 50 \cdot 10^{-4} \text{ м}^2.$$

По сортаменту выбираем двутавр № 33 (см. табл. П. 1) с площадью $A_2 = 53,8 \cdot 10^{-4} \text{ м}^2$ и минимальным радиусом инерции $i_{\min_1} = 2,79 \cdot 10^{-2} \text{ м}$.

Соответствующая гибкость стойки при коэффициенте $\mu = 2$

$$\lambda_1 = \frac{\mu l}{i_{\min_1}} = \frac{2 \cdot 1,5}{2,79 \cdot 10^{-2}} = 107.$$

С помощью линейной интерполяции находим коэффициент φ_2 между его значениями по табл. 7.1 при $\lambda = 100$ и при $\lambda = 110$. При $\lambda = 100$, $\varphi = 0,60$; при $\lambda = 110$, $\varphi = 0,52$, следовательно, $\Delta\lambda = 10$, $\Delta\varphi = 0,08$:

$$\varphi_2 = \varphi_{\lambda=100} - \frac{\Delta\varphi}{\Delta\lambda} [(\lambda=107) - (\lambda=100)] = 0,544.$$

Следовательно, при $\lambda = 107$ коэффициент $\varphi_2 = 0,544$.

Проводим проверку по условию

$$F_{\text{расч}_1} = \varphi_2 A_2 \sigma_{adm} = F \pm 5 \%,$$

в нашем случае $F_{\text{расч}_1} = 0,544 \cdot 53,8 \cdot 10^{-4} \cdot 160 \cdot 10^6 = 468270 \text{ Н} = 468,27 \text{ кН} > F$.

Находим величину расхождения между заданной и расчетной нагрузками

$$\delta = \frac{468,27 - 400}{400} 100 = 17 \% > 5 \%.$$

Делаем новый расчет (приближение)

$$\varphi_3 = \frac{\varphi_1 + \varphi_2}{2} = \frac{0,5 + 0,544}{2} = 0,522.$$

Необходимая площадь поперечного сечения

$$A_3 = \frac{F}{\varphi_3 \sigma_{adm}} = \frac{400 \cdot 10^3}{0,522 \cdot 160 \cdot 10^6} = 48 \cdot 10^{-4} \text{ м}^2.$$

По сортаменту проката найденной площади соответствует двутавр № 30а (см. табл. П. 1) площадью сечения $A_4 = 49,9 \cdot 10^{-4} \text{ м}^2$ и $i_{\min_2} = 2,95 \cdot 10^{-2} \text{ м}$. Тогда гибкость

$$\lambda_2 = \frac{\mu l}{i_{\min_2}} = \frac{2 \cdot 1,5}{2,95 \cdot 10^{-2}} = 101,7 \approx 102.$$

После интерполяции получаем

$$\varphi_4 = 0,6 - \frac{0,08}{10}(102 - 100) = 0,584.$$

Проводим проверку

$$F_{\text{расч}_2} = 0,584 \cdot 49,9 \cdot 10^{-4} \cdot 160 \cdot 10^6 = 466265 \text{ Н} = 466,265 \text{ кН} > F.$$

Величина расхождения между заданной и расчетной нагрузками составляет:

$$\delta = \frac{466,265 - 400}{400} 100 = 16,6 \% > 5 \%.$$

Проверяем двутавр № 30 площадью сечения $A_5 = 46,5 \cdot 10^{-4} \text{ м}^2$, $i_{\min_3} = 2,69 \cdot 10^{-2} \text{ м}$.

$$\text{Гибкость } \lambda_3 = \frac{2 \cdot 1,5}{2,69 \cdot 10^{-2}} \approx 112.$$

Коэффициент φ_5 находим линейной интерполяцией между значениями $\lambda = 110$ и $\lambda = 120$. Получим $\varphi_5 = 0,506$.

Проверка

$$F_{\text{расч}_3} = \varphi_5 A_5 \sigma_{adm} = 0,506 \cdot 46,5 \cdot 10^{-4} \cdot 160 \cdot 10^6 = 376500 \text{ Н} = 376,5 \text{ кН}.$$

Величина расхождения между заданной и расчетной нагрузками составляет

$$\delta = \frac{400 - 376,5}{400} 100 = 5,87 \% > 5 \%.$$

Следовательно, из трех рассмотренных номеров двутавров к практическому применению необходимо принять двутавр № 30а с площадью поперечного сечения $A = 49,9 \cdot 10^{-4} \text{ м}^2$, так как нагрузка, которую воспринимает двутавр № 30 меньше заданной нагрузки более чем 5 %.

7.1. Задания для расчета стержней на устойчивость

Подобрать поперечное сечение заданного профиля гибкого стержня при действии осевой сжимающей силы. Решение выполнить методом последовательных приближений с помощью коэффициентов φ . Допускаемые напряжения для материалов стержней на сжатие принять: для стали $\sigma_{adm} = 160 \text{ МПа}$; для чугуна $\sigma_{adm} = 130 \text{ МПа}$; для дерева $\sigma_{adm} = 10 \text{ МПа}$.

Данные для расчетов взять из рис. 7.1, табл. 7.2 и П. 1.

Примечания:

1. Для сечения прямоугольного профиля принять соотношение между размерами как $b:h = 1:2$.
2. Для кольцеобразного сечения принять соотношение между внутренним и наружным диаметрами как $d/D = 0,85$.



Рис. 7.1.

Таблица 7.2

Номер варианта	Схема поперечного сечения	Материал	Способ закрепления	Длина стержня, м	Сжимающая нагрузка, кН
1		Дерево	а б в г	3 4 4 1,6	90 120 150 60
2		Дерево	а б в г	3,6 5 5 2	140 250 400 180
3		Чугун	а б в г	5,2 4,8 4,5 2,8	600 800 900 700

Продолжение табл. 7.2

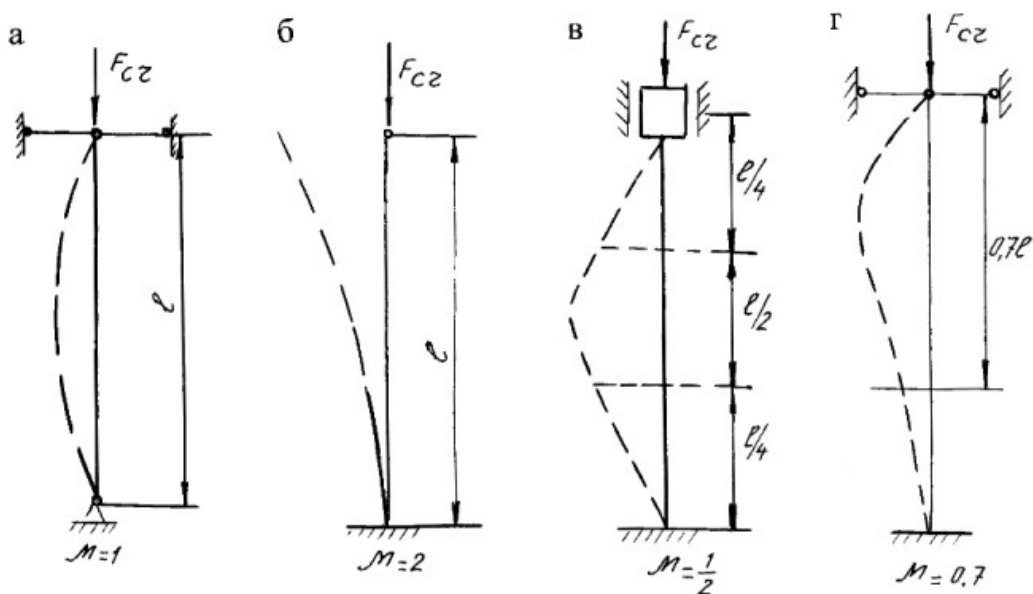
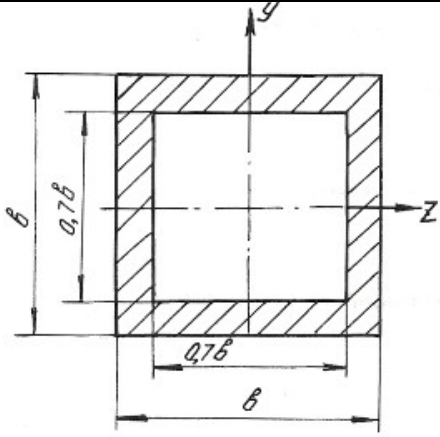
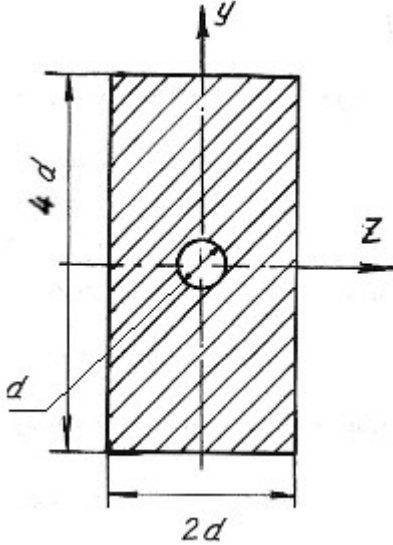
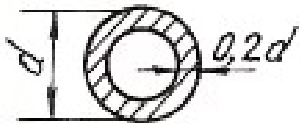
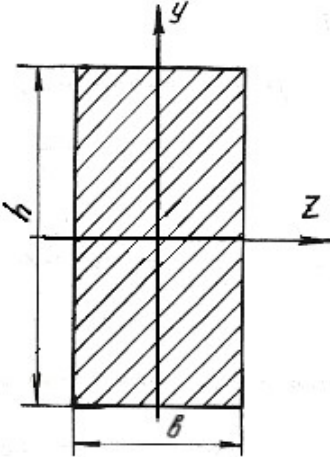
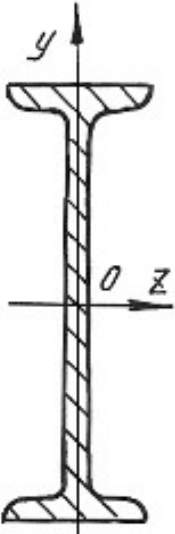
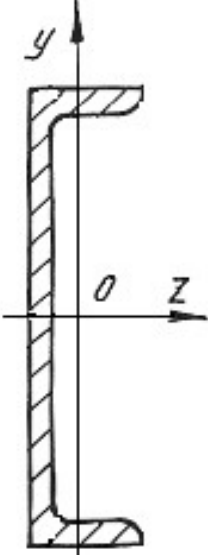
Номер варианта	Схема поперечного сечения	Материал	Способ закрепления	Длина стержня, м	Сжимающая нагрузка, кН
4		Чугун	а б в г	4,6 3,8 4,2 3,2	850 600 700 900
5		Сталь 5	а б в г	3,2 3,6 8 2,4	380 700 800 600
6		Сталь 3	а б в г	3,6 4,5 5 2,2	280 650 450 250

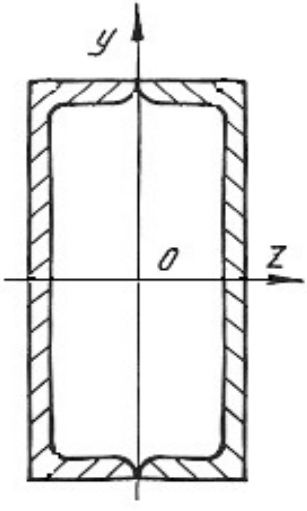
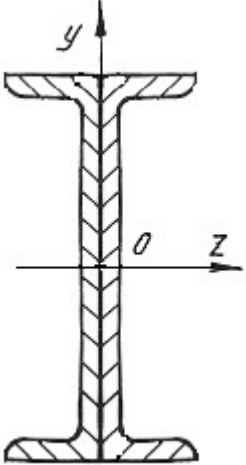
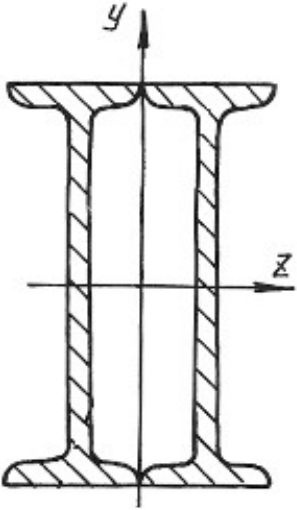
Номер варианта	Схема поперечного сечения	Материал	Способ закрепления	Длина стержня, м	Сжимающая нагрузка, кН
7		Сталь 3	а б в г	3 4 5,5 4,8	300 400 250 350
8		Сталь 3	а б в г	5,5 6,6 7 3,5	960 500 800 750
9		Сталь 3	а б в г	3 7 6 4	930 740 830 980



МИНИСТЕРСТВО НАУКИ И ВЫСШЕГО ОБРАЗОВАНИЯ
РОССИЙСКОЙ ФЕДЕРАЦИИ
ФГБОУ ВО «УРАЛЬСКИЙ ГОСУДАРСТВЕННЫЙ ГОРНЫЙ
УНИВЕРСИТЕТ»

Кафедра шахтного строительства



УТВЕРЖДАЮ

Директор по УМК

С.А. Упоров

Е. В. Канков

СТРОИТЕЛЬНАЯ ГЕОТЕХНОЛОГИИ

Учебно – методическое пособие

для выполнения практических и контрольных работ
студентами специальности 21.05.04 «Горное дело»

Екатеринбург

2019

СОДЕРЖАНИЕ

1. Выбор типа крепи и определение её прочных размеров.....	3
1.1 Общие положения.....	3
1.2 Выбор формы и определение размеров поперечного сечения горных выработок.....	4
2. Организация горнопроходческих работ.....	11
2.1. Общие положения.....	11
2.2. Определение объёмов работ.....	12
2.3. Проектирование циклической организации работ.....	13
Приложение 1: Нормы времени основных технологических процессов.....	18
Исходные данные.....	20
Список литературы.....	23

1. ВЫБОР ТИПА КРЕПИ И ОПРЕДЕЛЕНИЕ ЕЁ ПРОЧНЫХ РАЗМЕРОВ

1.1. Общие положения

Крепь горных выработок является несущей конструкцией, возводимой для предотвращения обрушения окружающих выработку пород и сохранения проектных размеров выработки на период её эксплуатации.

Тип, размеры и материал крепи должны соответствовать горно-геологическим условиям и сроку службы выработки. Стоимость сооружения и ремонта крепи за весь период её службы должны быть минимальными.

Деревянную крепь рационально применять при установившемся умеренном горном давлении в выработках со сроком службы 2-3 года, а при пропитке крепи антисептиками – до 5-6 лет. Несущая способность деревянной крепи составляет 0,03 – 0,05 МПа.

Металлическая крепь широко используется для крепления капитальных и подготовительных горных выработок вследствие её высокой несущей способности, долговечности, огнестойкости и возможности повторного использования. Она применяется при сроке службы выработки от 3 до 25 лет. Выработки обычно крепят арочной податливой трёхзвенной (КПМ-А3) или пятизвенной (КПМ-А5) крепями из спецпрофиля СВП.

Монолитную бетонную (железобетонную) крепь применяют при проведении капитальных горных выработок с большим сроком службы, находящихся вне зоны активного опорного давления в породах с коэффициентом крепости по шкале проф. М. М. Протодяконова $f = 1 \div 9$. В основном, монолитную бетонную крепь применяют для крепления выработок околоствольных дворов, квершлаггов, штреков, капитальных бремсбергов и уклонов, проводимых по слабым породам.

Анкерная крепь – это пространственная система стержней (анкеров), закреплённых в породном массиве, вмещающем выработку. Обеспечивает возможность использования несущей способности породного массива, снижения материалоемкости применяемых в сочетании с ней крепей и может использоваться:

- в качестве самостоятельной в квершлагах, полевых штреках, бремсбергах, уклонах и ходках, в выёмочных штреках, вентиляционных сбойках и разного рода нарезных выработках;
- в комбинации с набрызгбетоном в подготовительных выработках, пройденных в трещиноватых породах;
- в качестве временной в сопряжениях горных выработок, камерах и нишах, с последующим креплением их подпорной крепью;
- как средство борьбы с пучением почвы – в необводненных породах капитальных и подготовительных выработок, находящихся вне зоны влияния очистных работ.

К породам, в которых целесообразно использовать анкерные крепи, относятся глинистые сланцы, аргиллиты, алевролиты, песчаники, известняки и

другие скальные породы, коэффициент крепости которых по шкале проф. М. М. Протодыяконова не ниже 4.

Набрызгбетон применяется для крепления горных выработок, проведённых в крепких устойчивых породах с $f \geq 9$, в сочетании с анкерной крепью - может применяться для пород с $f = 6 \div 9$.

Крепёж из железобетонных тюбингов применяют в капитальных горных выработках, расположенных вне зоны влияния очистных работ, при нагрузке на крепёж до 150 – 200 кПа. Основное преимущество данного вида крепи – высокая степень надёжности. Крепёж способен воспринимать нагрузку сразу после её установки.

1.2. Выбор формы и определение размеров поперечного сечения горных выработок

Выбор формы поперечного сечения горных выработок производится в зависимости от материала, конструкции крепи, величины и направления горного давления, физико-механических свойств горных пород, пересекаемых выработкой, назначения и срока службы выработки.

Основные формы поперечного сечения горизонтальных и наклонных выработок приведены на рис. 1.1.

Трапецевидная (а) – при рамной крепи (деревянной, металлической, железобетонной) и при небольшом боковом давлении.

Арочная (б, в) – при креплении выработок арочной металлической или железобетонной крепью для большого давления со стороны свода и небольшого бокового.

Сводчатая (вертикальные стены и коробовый свод) (г) – при креплении выработок монолитной бетонной или железобетонной крепью, набрызгбетонной, анкерной, комбинированной (анкерная и набрызгбетон; анкерная, металлическая сетка и набрызгбетон) для восприятия большого давления со стороны кровли или без крепления в устойчивых крепких породах.

Подковообразная (д) – при креплении выработок монолитной бетонной, железобетонной, каменной, металлической крепью для восприятия значительного давления со стороны кровли и боков.

Шатровая (е) – при креплении выработок монолитной бетонной или железобетонной крепью, анкерной крепью, комбинированной (анкерная крепь и набрызгбетон; анкерная крепь, металлическая сетка и набрызгбетон), при проведении выработок в удароопасных породах.

Круглая (ж) – при замкнутой кольцевой крепи для восприятия всестороннего давления в слабых и неустойчивых породах.

Эллипсоидная (з) – при креплении выработок монолитной бетонной или железобетонной крепью, каменной, металлической, анкерной и набрызгбетонной в условиях, когда горизонтальные напряжения в 1,5–2,0 раза превышают вертикальные, а также при проведении выработок в удароопасных породах.



Рис. 1.1. Формы поперечного сечения выработок:

а – трапецевидная; б, в – арочная; г – сводчатая; д – подковообразная;

е – шатровая; ж – круглая; з – эллипсоидная

Размеры поперечного сечения горизонтальных и наклонных выработок зависят от назначения выработки, габаритных размеров транспортных средств, количества рельсовых путей, безопасных зазоров, назначаемых по требованиям Правил безопасности, и количества воздуха, проходящего по данной выработке.

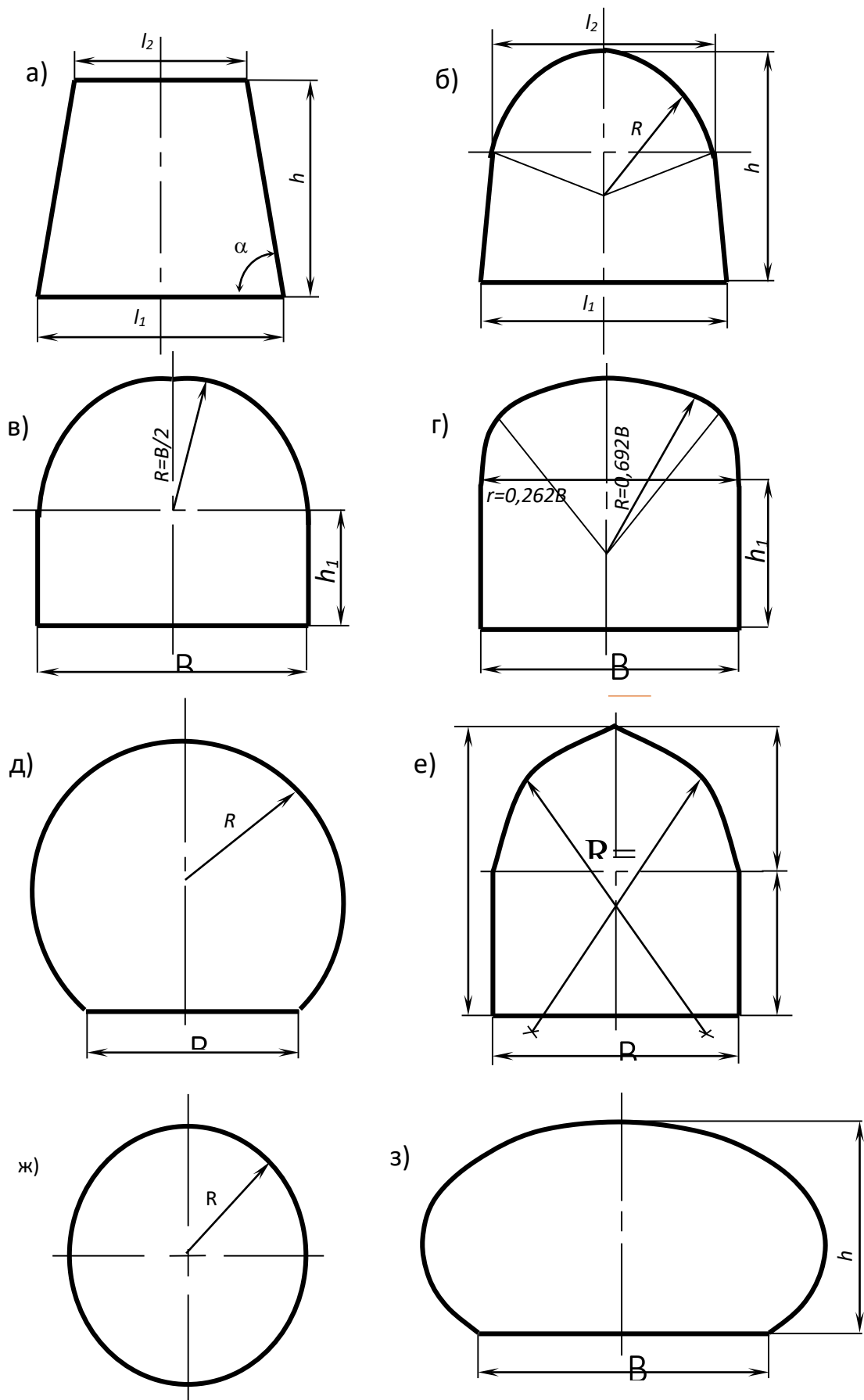
Размеры поперечного сечения выработки в свету определяются графическим путем. При определении размеров поперечного сечения горных выработок необходимо, в первую очередь, иметь данные о размерах вагонеток, скипов (для наклонных выработок), электровозов (табл. 1.1) и самоходного оборудования, а также выполнять требования Правил безопасности.

Все выработки, по которым производится транспортирование грузов, должны иметь зазоры между крепью или размещёнными в выработках оборудованием и трубопроводами и наиболее выступающей кромкой габарита подвижного состава, не менее 700 мм со стороны прохода людей, а с другой стороны – не менее 250 мм при рамных конструкциях крепи, и 200 мм при сплошных видах крепи. Указанная ширина прохода для людей должна быть выдержана по высоте выработки – не менее 1800 мм от подошвы или тротуара (трапа).

Зазор между встречными электровозами (вагонетками) в двухпутных выработках по наиболее выступающей кромке габарита электровоза (вагонетки) должен быть не менее 200 мм.

Во всех выработках, оборудованных конвейерной доставкой, ширина прохода должна быть с одной стороны от конвейера – не менее 700 мм, а с другой – не менее 400 мм. Расстояние от верхней выступающей части конвейера до верхняка должно быть не менее 500 мм.

В горизонтальных выработках, оборудованных конвейерами и рельсовым транспортом, а также в горизонтальных и наклонных выработках, оборудованных конвейерным и монорельсовым транспортом, зазор между конвейером и крепью должен быть не менее 400 мм, между конвейером и подвижным составом – не менее 400 мм, между подвижным составом и крепью – не менее 700 мм.

При применении самоходного оборудования зазоры между габаритом подвижного состава и крепью выработки со стороны свободного прохода для людей должно быть не менее 1,2 м, а со стороны противоположной свободному проходу – 0,5 м. При устройстве пешеходной дорожки высотой 0,3 м и шириной 0,8 м или при устройстве ниш через 25 м зазор со стороны свободного прохода для людей может быть уменьшен до 1,0 м. Ниши должны устраиваться высотой 1,8 м, шириной 1,2 м, глубиной 0,7 м. Параметры (габаритные размеры) самоходного погрузочно-доставочного оборудования приведены в табл. 1.1.

В наклонных выработках, оборудованных конвейерами и рельсовым транспортом, зазоры между крепью и конвейером, в зависимости от вида крепи, должны быть 700 мм; между конвейером и подвижным составом – 400 мм; и между подвижным составом и крепью – 200-250 мм. Указанные выше боковые зазоры и проходы должны соблюдаться на высоте не менее 1800 мм.

Габаритные размеры подвижного состава

Параметры	Шахтные вагонетки											
	ВГ-0,7	ВГ-1,2	ВГ-1,6	ВГ-2,0	ВГ-2,2	ВГ-2,5	ВГ-3,3	ВГ-4,5А	ВГ-5,6	ВГ-9А	ВГ-10А	УВГ-1,3
Вместимость кузова, м ³	0,7	1,2	1,6	2,0	2,2	2,5	3,3	4,5	5,6	9	10	1,3
Основные параметры, мм												
Длина	1250	1850	2700	3070	2950	2760	3450	4100	4200	8000	7300	1500
Ширина	850	1000	850	1250	1200	1240	1240	1350	1350	1350	1800	850
Высота	1220	1300	1200	1200	1300	1300	1300	1550	1550	1550	1600	1300
Колея, мм	600	600,750	600	750,900	600,750	900	900	750,900	900	750,900	750,900	600,750
Аккумуляторные электровозы												
Тип электровоза	4,5АРП-2М	5АРВ-2М	АРИ-7	АРВ-7	АМ8Д	2АМ8Д	АРИ-10	АРИ-14	АРП-28			
Длина по буферам, мм	3300	3480	4200	4200	4550	9470	5500	5865	10870			
Ширина (мм) при размере колеи 600 мм	1000	1000	1050	1050	1045	1045	1060	-	-			
Ширина (мм) при размере колеи 900 мм	1300	1300	1350	1350	1315	1345	-	1350	1350			
Высота, мм	1310	1450	1500	1500	1415	1415	1650	1650	1650			
Исполнение электрооборудования	РВ	РВ	РВ	РВ	РВ	РВ	РВ	РВ	РВ			
Контактные электровозы												
Тип электровоза	3КР-600	4КР-1	К-10	К-14	КТ-14	КТ-28						
Длина по буферам, мм	2900	3120	5200	5440	5440	12300						
Ширина (мм) по выступающим частям при колее: 600 мм	960	1000	1350	1350	1350	1350						
Ширина (мм) по выступающим частям при колее: 750 и 900 мм	-	1300	1650	1650	1650	1650						
Высота, мм	1400	1515	1650	1650	1650	1650						

Таблица 1.1

Шахтные конвейеры с шириной ленты 800 мм												
Тип конвейера	КЛ 150Д; КЛ 150У	1Л80	1ЛТ80	2П80	2ЛБ80	1ПБ80						
Максимальная ширина, мм	1080	1108	1108	1108	1108	1108						
Подземные автосамосвалы												
	МТ2010	МТ431В	МТ436В	МТ436LP	МТ42	МТ5020	МТ6020					
Габариты выработки ширина, высота	4,0 x 5,0	5,0 x 4,5	5,0 x 4,5	5,0 x 3,0	5,0 x 4,5	5,0 x 5,0	5,0 x 5,0					
Грузоподъёмность, кг	20000	28000	33000	33000	42000	50000	60000					
Ёмкость кузова, м ³	6,7 - 11	11,5 – 17,5	13,5 – 18,5	13,5 – 18,5	17,5 - 21	21 – 28	25 – 33,5					
Рабочая масса, кг	21000	28000	31000	31000	35000	43000	45000					
Ширина по кузову, мм	2400	2800	3050	3355	3050	3200	3440					
Высота по кабине, мм	2530	2650	2700	2300	2700	2830	2830					
Радиус поворота, макс., мм	7250	8540	7540	8540	8890	9320	9330					

Высота выработки складывается из высоты верхнего строения пути, высоты подвески контактного провода и зазора между контактным проводом и крепью. Рельсовый путь состоит из нижнего и верхнего строения. Нижнее строение - подошва выработки. Высота верхнего строения пути складывается из высоты рельсов, толщины шпал и балластного слоя под ними. Тип рельса зависит от сцепного веса электровоза. Во вспомогательных выработках применяют рельсы типов Р18 и Р24, на главных откаточных выработках – Р33 и Р38. Техническая характеристика рудничных рельсов приведена в табл. 1.2.

Таблица 1.2

Техническая характеристика рудничных рельсов

Тип рельса	Основные размеры рельсов, мм				Теоретическая масса 1 м, кг	Площадь поперечного сечения, см ²	Момент инерции, см ²
	высота	ширина		толщина шейки			
		подошвы	головки				
Р18	90	80	40	10,0	18,8	23,07	240
Р24	107	92	51	10,5	24,14	32,70	468
Р33	128	110	60	12,0	33,48	42,76	967,98
Р38	135	114	68	13,0	38,40	49,06	1222,54

Шпалы применяют деревянные и железобетонные. Их укладывают на расстоянии 700 мм друг от друга на балласте из гравия или щебня. Толщина балласта составляет 200 мм при рельсах типа Р33 и 190 мм - при Р24; шпалы укладывают в балласт на 2/3 высоты. В выработках с углом наклона более 10° шпалы укладываются в поперечные канавки на 2/3 высоты.

На 1 км одноколейного пути требуется около 350-400 м³ балласта.

При ширине колеи 600 мм укладывают шпалы длиной 1200-1300 мм, при ширине колеи 900 мм – длиной 1500-1700 мм. Толщина деревянных шпал составляет 120-140 мм, железобетонных – 130 мм; ширина верхней постели - 100-140 мм, нижней – 190-230 мм.

Высота верхнего строения пути увеличивается от 320 мм при рельсах Р18 до 400 мм при рельсах Р38.

Высота подвески контактного провода должна быть не ниже 2 м от головок рельсов, а при механической доставке людей по выработке или при наличии отдельных выработок, либо отделения для передвижения людей – на высоте не менее 1,8 м. В местах подвески расстояние контактного провода от верхняка крепи должно быть не менее 0,2 м.

Установленные Правилами безопасности зазоры должны выдерживаться в течение всего срока службы выработки. В связи с этим выработки, подверженные влиянию очистных работ и закрепляемые податливыми крепями, должны иметь первоначальные размеры на 10-20 % больше, чем это требуется в соответствии с вышеприведенными условиями.

Размеры поперечного сечения выработки в свету в зависимости от ее формы могут быть определены по формулам, приведенным в табл.1.3.

Таблица 1.3

Формулы к определению поперечного сечения выработки

Форма поперечного сечения выработки	Площадь поперечного сечения в свету	Периметр выработки в свету
Трапециевидная (см. рис.1.1, а)	$[(l_1+l_2)/2]h$	$l_1+l_2+(2h/\cos\alpha)$
Арочная (см. рис.1.1, б)	$[(l_1+l_2)/2]h+1,23R^2$	$l_2+2,03h+2,79R$
Арочная (см. рис.1.1, в)	$B(h_1+0,39B)$	$2h_1+2,57B$
Сводчатая с коробовым сводом (см. рис.1.1, г)	$B(h_1+0,26B)$	$2h_1+2,33B$
Шатровая (см. рис.1.1, е)	$BH_{ст}+0,35B^2$	$2H_{ст}+1,45B$

Примечание: h - высота от уровня балласта до верхняка (кровли выработки);
 $l_1, l_2, \alpha, R, h_1, B, H_{ст}$ (см. рис.1.1).

Полученную площадь поперечного сечения выработки в свету проверяют на скорость движения вентиляционной струи

$$V_{\max} = \frac{Q}{S_{св}} \geq V_{\min}, \quad (1.1)$$

где V_{\max} – максимально допустимая скорость движения воздушной струи, для откаточных квершлагов и штреков, бремсбергов, уклонов – 8 м/с; 6 м/с – для остальных выработок;

Q – количество воздуха, проходящего по данной выработке, м³/с;

$S_{св}$ – площадь поперечного сечения выработки в свету, м²;

V_{\min} – минимальная скорость движения воздуха – 0,25 м/с.

2. ОРГАНИЗАЦИЯ ГОРНОПРОХОДЧЕСКИХ РАБОТ

2.1. Общие положения

Цикличная организация горнопроходческих работ предусматривает выполнение рабочих процессов, входящих в проходческий цикл, в определенной технологической последовательности, на установленную величину подвигания забоя и в заданные сроки.

При проведении горных выработок все рабочие процессы делятся на основные и вспомогательные. К основным рабочим процессам относятся те, в результате которых получается готовая выработка.

К вспомогательным относятся процессы, обеспечивающие нормальное выполнение основных процессов.

Характер и число основных процессов зависит от принятого способа проходки, который определяется физико-механическими свойствами пересекаемых пород. При проведении выработки по крепким породам к основным проходческим процессам относят: бурение и взрывание шпуров, погрузку породы, возведение крепи. К вспомогательным относят: транспортирование породы, доставку и разгрузку крепёжных материалов, удлинение труб вентиляции, сжатого воздуха и воды, наращивание кабелей, настилку рельсового пути, переноску маневровых транспортных приспособлений и т.д.

В зависимости от принятой организации работ основные проходческие процессы выполняются последовательно или частично параллельно.

Совокупность основных и вспомогательных процессов, необходимых для подвигания забоя на определённую величину, составляет проходческий цикл.

Время, в течение которого выполняются все необходимые процессы, называется продолжительностью цикла.

Проектирование цикличной организации работ при проходке горных выработок с возведением временной крепи включает три стадии:

1) проектирование цикличной организации работ по выемке породы в забое выработки и возведению временной крепи;

2) проектирование цикличной организации работ по возведению постоянной крепи;

3) увязка между собой организации работ по выемке породы и возведению постоянной крепи, разработка совмещённых суточных и месячных графиков, а также графика проходки выработки на полную ее длину.

Расчёту и составлению графика цикличной организации работ предшествует выбор целесообразного способа проведения выработки и средств механизации, установление сечения выработки, паспорта буровзрывных работ и паспорта крепления.

2.2. Определение объёмов работ

Определяют объём работ на один цикл по каждому рабочему процессу.
Объём уборки породы вычисляется по формуле:

$$V_{уб} = l_{yx} \cdot S_{чр} \cdot k_p, \quad (2.1)$$

где $S_{чр}$ – площадь сечения выработки вчерне;
 k_p – коэффициент разрыхления породы.
Объём бурения шпуров вычисляется по формуле:

$$V_{бур} = n \cdot l_{ш}, \quad (2.2)$$

где n – количество шпуров;
 $l_{ш}$ – длина шпуров.
Объём крепления определяется по формуле:
– для набрызгбетонной крепи:

$$V_{н/б} = (P - B) \cdot l_{yx}, \quad (2.3)$$

где P – периметр выработки;
 B – ширина выработки;
– для анкерной крепи:

$$V_{анк} = n_p \cdot (l_{yx} / l_{ш}), \quad (2.4)$$

где n_p – количество рядов анкеров, принимается по построению с учётом шага;
– для монолитной бетонной крепи:

$$V_{бет} = (P - B) \cdot l_{yx} \cdot t, \quad (2.5)$$

где t – толщина монолитной бетонной крепи.
– для металлической рамной крепи:

$$V_{рам} = l_{yx} / l_{ш}, \quad (2.6)$$

Соотношение $l_{yx} / l_{ш}$ округляется в большую сторону.

2.3. Проектирование цикличной организации работ

Расчёт организации проходческого цикла ведется следующим образом. Исходя из скорости проходки, определяют максимально допустимую продолжительность цикла:

$$T_{ц} = t_{с} \cdot a \cdot n_{с} \cdot l_{yx} / V_{мес}, \quad (2.7)$$

где $T_{ц}$ – максимально допустимая продолжительность цикла;

$t_{с}$ – продолжительность рабочей смены;

a – количество рабочих дней в данном месяце;

$n_{с}$ – число рабочих смен в сутки;

l_{yx} – подвигание забоя на один цикл, м. Принимается равным глубине шпуров с учётом К.И.Ш. ($f = 2 \div 6$ К.И.Ш. = 0,85; $f = 6 \div 12$ К.И.Ш. = 0,9; $f = 12 \div 20$ К.И.Ш. = 0,9);

$V_{мес}$ – заданная месячная скорость проходки, м (не менее нормативной – СНиП 3.02.03-84, табл. 2.1).

Таблица 2.1

Технические скорости проходки горных выработок (СНиП 3.02.03.84)

Вид горных выработок и работ	Скорость выполнения работ, м/мес
Стволы: наклонные	50
Околоствольные дворы и камеры (на один забой) и сопряжения выработок (на одно сопряжение) *	400*
Квершлаг и штреки полевые	70
Штреки по полезному ископаемому и с подрывкой породы	110
Наклонные выработки, проводимые снизу вверх по полезному ископаемому с подрывкой породы	95
То же полевые	70
Наклонные выработки, проводимые сверху вниз по полезному ископаемому с подрывкой породы	80
То же полевые	60
Капитальные рудоспуски и восстающие	45
* - м ³ / мес	

Примечания: 1. При проведении горизонтальных и наклонных горных выработок проходческими комбайнами нормативную скорость следует увеличивать на 50%, а в случае проходки выработок буровзрывным способом без возведения крепи - на 30%.

2. В зависимости от горно-геологических условий, места и назначения, форм и размеров выработок, типа крепи допускается уменьшение нормативной скорости:

- при проведении участков выработок, где прогнозируется суфлярное выделение метана (водорода), горные удары, выбросы породы, угля и газа, прорывы воды и пливунов - на 30%;

- при проведении выработок с обратным сводом, а также выработок с действующего горизонта - на 20%;

- при сильном капеже непрерывными струями в горизонтальных и наклонных выработках - на 15%;

- при возведении монолитной бетонной и железобетонной крепи в горизонтальных и наклонных выработках - на 10%.

3. В условиях, когда может быть принято несколько понижающих коэффициентов, принимается только один из них, наиболее соответствующий конкретным условиям.

Определив максимально допустимую продолжительность цикла, необходимо принять длительность цикла в проектируемом графике, равную или меньшую максимально допустимой и кратную продолжительности одной или нескольких смен.

По выбранной продолжительности цикла t_1 определяют количество циклов в сутки n_c .

По каждому рабочему процессу (бурение шпуров, уборка породы, возведение постоянной крепи), входящему в цикл, определяют трудоёмкость путем умножения объёма работ на принятую норму времени:

$$q = V \cdot N_{вр}, \quad (2.8)$$

где $N_{вр}$ – норма времени на каждый рабочий процесс, принимается по действующему сборнику Единых норм и расценок (Приложение 1).

V – объём работ по каждому рабочему процессу.

Определяют суммарную трудоёмкость на один цикл, равную сумме трудоёмкостей по отдельным рабочим процессам:

$$\sum_{i=1}^n q_i = q_1 + q_2 + \dots + q_n. \quad (2.9)$$

Исходя из суммарной трудоёмкости на один цикл и продолжительности цикла (в сменах), определяют число рабочих в смену делением суммарной трудоёмкости на продолжительность цикла в сменах (делают округление в меньшую сторону) по формуле:

$$n = \frac{\sum_{i=1}^n q_i}{t_1}, \quad (2.11)$$

где n – число рабочих в смену;

$\sum_{i=1}^n q_i$ – суммарная трудоёмкость на один цикл, чел. см.;

t_1 – продолжительность цикла, смен.

Определяют процент выполнения нормы выработки или нормы времени делением суммарной трудоёмкости на принятое количество рабочих на один цикл:

$$K = \left(\frac{\sum_{i=1}^n q_i}{n_1} \right) \cdot 100\%, \quad (2.12)$$

где K – процент выполнения нормы ($100 < K < 125\%$).

Если $K < 100\%$, необходимо несколько увеличить принятую ранее глубину шпуров, тогда увеличится и объём бурения и объёмы уборки породы и крепления, а значит, и суммарная трудоёмкость $\sum_{i=1}^n q_i$.

Принятое число рабочих на цикл:

$$n_1 = n \cdot t_1 \quad (2.13)$$

Определяют продолжительность выполнения отдельных рабочих процессов по формуле:

$$t = (q \cdot t_c) / (n_2 \cdot K_1), \quad (2.14)$$

где t – продолжительность выполнения данного рабочего процесса, ч.;

q – трудоёмкость данного рабочего процесса, чел. см.;

t_c – продолжительность смены, ч.;

n_2 – количество рабочих, занятых выполнением данного рабочего процесса. При последовательном выполнении рабочих процессов $n_2 = n$;

K_1 – коэффициент выполнения нормы, $K_1 = 0,01K$.

Таким способом определяют продолжительность отдельных рабочих процессов в том случае, когда они выполняются последовательно.

При параллельном выполнении рабочих процессов расчёт ведут следующим образом. Определяют время выполнения каждого рабочего процесса, причем возможны два случая: а) когда время одного и другого параллельно выполняемых процессов полностью совпадает; б) когда время выполнения отдельных процессов различно. В последнем случае рабочий или группа рабочих, закончив выполнение одного процесса, приступают к выполнению другого, который еще не начинался в данном цикле, или присоединяются к рабочим, продолжающим выполнять процесс, параллельный с законченным.

Для определения продолжительности параллельно выполняемого процесса расчёт ведут следующим образом.

Выражают трудоёмкость процесса q_1 , имеющего большую продолжительность в человеко-часах. Если продолжительность другого параллельно выполняемого процесса обозначить t_2 , количество рабочих, занятых выполнением данного процесса – n_3 и количество рабочих, выполняющих более продолжительный процесс – n_4 , то за время, затраченное на выполнение рабочего процесса, имеющего продолжительность t_2 ч., количество рабочих n_4 выполнят работу по параллельному процессу по трудоёмкости равную:

$$q_2 = t_2 \cdot n_4 \cdot K_1, \quad (2.15)$$

где K_1 – коэффициент выполнения нормы.

Следовательно, после того, как n_3 рабочих заканчивают процесс, имеющий меньшую продолжительность t_2 и присоединяются к n_4 рабочим, выполняющим более продолжительный процесс, им еще предстоит выполнить работу по более продолжительному процессу, по трудоёмкости равную q_3 чел.-час.

$$q_3 = q_1 - q_2. \quad (2.16)$$

Эту работу все рабочие, т.е. $(n_3 + n_4)$, выполняют за время

$$t_3 = q_3 / ((n_3 + n_4) \cdot K_1). \quad (2.17)$$

Определяют фактическую продолжительность цикла

$$T'_1 = t_1 + t_2 + \dots + t_n, \quad (2.18)$$

где t_1, t_2, t_n – продолжительность выполнения отдельных рабочих процессов.

Определяют время вспомогательных процессов (зарядание, проветривание):

$$T_B = t_3 + t_n, \quad (2.19)$$

где t_3 – время зарядания шпуров;

t_n – время проветривания забоя выработки (не более 30 мин)

Время на зарядание может быть определено по формуле:

$$t_3 = (N \cdot t_{ш}) / n_{зр}, \quad (2.20)$$

где N – количество шпуров в забое, шт;

$t_{ш}$ – время на зарядание одного шпура, ч. (обычно принимается от 2,5 до 5 мин.);

$n_{зр}$ – число рабочих, занятых на зарядании шпуров.

Так как время вспомогательных процессов учтено в нормах выработки или времени, удельный вес основных рабочих процессов определяют по формуле:

$$K_2 = [(T'_1 - T_B) / T'_1] \cdot 100\%, \quad (2.21)$$

где K_2 – удельный вес основных рабочих процессов, %;

T_B – продолжительность вспомогательных процессов, ч.;

T'_1 – фактическая продолжительность цикла, ч.

Определяют чистое время выполнения отдельных рабочих процессов из выражения:

$$t' = (t \cdot K_2) / 100. \quad (2.22)$$

Проверяют продолжительность цикла:

$$T''_1 = t_1 + t_2 + \dots + t_n + t_3. \quad (2.23)$$

$$T''_1 = T'_1. \quad (2.24)$$

По полученным данным строят график цикличной организации работ.

В процессе проектирования цикличной организации работ достигнутая месячная скорость строительства горной выработки может превысить нормативную.

Приложение 1 Нормы времени основных технологических процессов

Нормы времени на бурение шпуров

Тип устано вки	Диаметр патронов ВВ, мм	Категория пород					
		внекатегор ная	I	II	III	IV	V
Механизированное бурение (на 10 м шпура)							
БУ-1	32–36	2,3	1,9	1,6	1,3	1,1	0,88
СБУ-2 БУР-2	32–36	2,1	1,7	1,4	1,1	1	0,78
КБМ-3	32–36	-	-	1,2	1	0,88	0,69
БУЭ-1	32–36	1,2	1	0,83	0,67	0,55	0,5
Ручное бурение (на 1 м шпура)							
ПР- 54В	45	-	0,29	0,2	0,16	0,14	-
ПП36В	32–36	-	0,42	0,28	0,23	0,2	0,17
	45	-	0,58	0,4	0,29	0,25	0,23
ПП63В	32–36	0,73	0,45	0,3	0,25	0,22	0,18
	45	0,98	0,63	0,43	0,31	0,26	0,24

Нормы времени и расценки на уборку 1 м³ породы

Тип машины	Категория пород		
	внекатегорная и I	II-III	IV-VI
1 ППН-5	0,72	0,66	0,59
2 ПНБ-2	0,48	0,43	0,39
1 ПНБ-2	0,51	0,47	0,42
ПНБ-3К	0,29	0,26	0,24
При конвейерной погрузке			
2ПНБ-2	0,32	0,27	0,23
1ПНБ-2	0,36	0,31	0,25

Возведение набрызгбетонной крепи

Наименование работ	Толщина слоя, мм	Поверхности горной выработки	
		Стена	Кровля
Торкретирование поверхностей горных выработок цемент- пушкой типа Ц-630А	20	0,076	0,09
	25	0,09	0,12
	30	0,12	0,14

Возведение анкерной крепи

Крепь	Способ бурения шпуров	Установка штанги				
		В кровлю			В почву	
		Категория пород			Категория пород	
		II	III	IV	III	IV
Стальная штанговая	Перфораторами ПР-30Л, ПР-30К	-	0,59	0,5	0,2	0,18
	Телескопными перфораторами	0,66	0,49	0,38	-	-
Железобетонная штанговая	То же	0,82	0,63	0,48	-	-

Возведение монолитной бетонной крепи

Наименование работ	Толщина крепи, мм					
	До 200		200–300		Свыше 300	
	без подмостей	с подмостей	без подмостей	с подмостей	без подмостей	с подмостей
Ручная укладка бетонной смеси за опалубку						
Укладка бетонной смеси:	2,6	2,9	2,3	2,4	2	2,1
–в стены						
–в своды	-	4,9	-	3,8	-	-
Механизированная укладка (в стены)						
Укладка бетонной смеси за опалубку	1,6		1,4		1,2	

Возведение рамной крепи

Сечение выработок в проходке, м ²	Деревянные затяжки			Железобетонные затяжки		
	Категория пород					
	внекатегорная, I и II	III-IV	V-VII (кроме пльвуна)	внекатегорная, I и II	III-IV	V-VII (кроме пльвуна)
до 6,5	2,4	2	1,7	2,6	2,3	1,9
6,51-8	2,7	2,4	1,9	3,1	2,6	2,2
8,01-10	3,1	2,7	2,2	3,6	3,1	2,5
10,01-12	3,7	3,3	2,8	4,2	3,6	3,1
12,01-14	4,7	4	3,6	5,2	4,4	3,9
14,01-16	6,7	5,1	4,3	6,4	5,8	4,6
Св. 16	8,9	6,7	5,6	10	7,6	6,7

№ варианта	Наименование пород	Коэфф. крепости пород, мощность пласта, м	Категория удароопасности	Кол-во воздуха, м ³ /с	Оборудование, размер колеи	Кол-во шпуров за цикл, длина шпура	Кресть	
							Вид	Параметры
1	Граниты	14-16	+	75	2 пути ВГ-1,6, 600	65 3,0	Анкерная Набрызгбетонная	L=3 м; Шаг 0,7 м T=6 см
2	Листвениты	12-14	+	40	1 путь ВГ-2,5, 900	53 2,5	Анкерная Набрызгбетонная	L=2,8 м; Шаг 0,5 м T=5 см
3	Известняки	2-5	-	35	1 путь ВГ-10А, 750	30 2,0	Бетонная	T=250 мм
4	Аргиллиты	4-6	-	40	2 пути УВГ-1,3, 600	32 2,5	Рамная	СВП 33 Шаг 1 м
5	Суглинки	1-3	-	50	1 путь ВГ-5,6, 900	25 2,0	Бетонная	T=400 мм
6	Скарны	12-14	+	40	1 путь ВГ-9А, 750	71 3,5	Анкерная Набрызгбетонная	L=3,2 м; Шаг 0,7 м T=7 см
7	Листвениты	14-16	+	50	1 путь ВГ-2,5, 900	70 4,0	Анкерная Набрызгбетонная	L=3 м; Шаг 0,6 м T=6 см
8	Известняки	4-6	-	45	2 пути ВГ-4,5А, 750	26 3,0	Рамная	СВП 27 Шаг 0,8 м
9	Граниты	12-14	+	35	2 пути ВГ-3,3, 900	62 3,5	Анкерная Набрызгбетонная	L=2,8 м; Шаг 0,7 м T=5 см
10	Доломиты	5-7	-	20	1 путь ВГ-5,6, 900	40 3,0	Бетонная	T=300 мм
11	Порфириты	7-9	+	50	2 пути ВГ-4,5А, 900	45 3,5	Бетонная	T=250 мм
12	Песчаники	6-8	-	40	2 пути ВГ-2,5, 750	47 2,5	Рамная	СВП 22 Шаг 1,2 м

13	Известняки	4-6	+	20	1 путь ВГ-0,7, 600	30 2,0	Бетонная	Т=350 мм
14	Листвениты	12-14	-	20	1 путь ВГ-1,2, 750	64 3,0	Анкерная Набрызгбетонная	L=3,2 м; Шаг 0,7 м Т=5 см
15	Известняки	4-6	-	25	1 путь ВГ-1,2, 600	29 2,5	Бетонная	Т=400 мм
16	Диабазы	17-18	+	30	1 путь ВГ-2,0, 900	75 4,0	Анкерная Набрызгбетонная	L=2,5 м; Шаг 0,8 м Т=7 см
17	Граниты	14-16	+	40	2 пути ВГ-1,2, 750	69 3,0	Анкерная Набрызгбетонная	L=3 м; Шаг 0,5 м Т=6 см
18	Аргиллиты	4-6	+	50	2 пути ВГ-2,5, 900	34 2,0	Рамная	СВП 27 Шаг 1 м
19	Известняки	2-5	-	45	2 пути ВГ-4,5А, 750	30 2,5	Бетонная	Т=400 мм
20	Суглинки	1-3	+	30	1 путь ВГ-2,0, 900	22 2,5	Бетонная	Т=450 мм
21	Скарны	12-14	-	35	1 путь ВГ-2,2, 600	45 4,0	Анкерная Набрызгбетонная	L=3 м; Шаг 0,7 м Т=5 см
22	Листвениты	14-16	+	20	1 путь ВГ-0,7, 600	55 3,5	Анкерная Набрызгбетонная	L=2,8 м; Шаг 0,6 м Т=6 см
23	Граниты	12-14	-	45	2 пути ВГ-9А, 750	63 3,0	Анкерная Набрызгбетонная	L=3,2 м; Шаг 0,5 м Т=7 см
24	Песчаники	6-8	+	60	2 пути ВГ-10А, 900	36 2,5	Рамная	СВП 33 Шаг 0,7 м
25	Порфириты	7-9	-	30	1 путь ВГ-3,3, 900	42 2,0	Рамная	СВП 22 Шаг 1 м
26	Доломиты	5-7	+	60	2 пути ВГ-2,2, 750	32 3,0	Бетонная	Т=250 мм
27	Известняки	4-6	+	50	2 путь УВГ-1,3, 750	27	Бетонная	Т=300 мм

						2,5		
28	Диабазы	17-18	+	25	1 путь ВГ-1,2, 600	79 4,0	Анкерная Набрызгбетонная	L=3,2 м; Шаг 0,5 м Т=6 см
29	Известняки	4-6	-	40	2 пути ВГ-1,6, 600	23 2,0	Бетонная	Т=250 мм
30	Граниты	14-16	-	45	1 путь ВГ-5,6, 900	64 3,5	Анкерная Набрызгбетонная	L=3 м; Шаг 0,7 м Т=7 см
31	Листвениты	12-14	+	35	2 пути ВГ-1,6, 600	55 3,0	Анкерная Набрызгбетонная	L=2,8 м; Шаг 0,6 м Т=6 см
32	Скарны	12-14	+	50	2 пути ВГ-2,5, 900	53 4,0	Анкерная Набрызгбетонная	L=2,6 м; Шаг 0,5 м Т=5 см
33	Суглинки	1-3	-	25	1 путь ВГ-2,0, 750	20 2,5	Бетонная	Т=450 мм
34	Аргиллиты	4-6	+	50	2 пути ВГ-10А, 900	27 2,0	Бетонная	Т=300 мм
35	Известняки	2-5	-	60	2 пути ВГ-9А, 750	25 2,0	Бетонная	Т=350 мм
36	Листвениты	12-14	+	35	1 путь ВГ-2,2, 600	60 3,5	Рамная	СВП 27 Шаг 0,8 м
37	Граниты	12-14	+	60	2 пути ВГ-3,3, 900	70 3,0	Анкерная Набрызгбетонная	L=3 м; Шаг 0,6 м Т=5 см
38	Доломиты	5-7	+	70	2 пути ВГ-4,5А, 900	32 2,5	Бетонная	Т=250 мм
39	Порфириты	7-9	-	50	2 пути ВГ-2,2, 600	48 3,0	Рамная	СВП 33 Шаг 1,3 м
40	Известняки	4-6	-	25	1 путь ВГ-0,7, 600	25 2,5	Бетонная	Т=300 мм

Примечания: L – длина анкера; Т – толщина набрызгбетонной или бетонной крепи

СПИСОК ЛИТЕРАТУРЫ

1. Шахтное и подземное строительство. Проведение горизонтальных и наклонных выработок: Учебное пособие / М. В. Корнилков, В. Е. Боликов, Ю. Н. Осколков, Б. Д. Половов, О. Г. Латышев, Ю. К. Краев, А. Г. Петрушин, Д. А. Черев, М. Н. Волков. Под общ. ред. М. В. Корнилова. – Екатеринбург: Изд-во УГГГА, 2002. – 188 с.
2. Шахтное и подземное строительство: Учебник для ВУЗов – Ш11 2-е изд., перераб. и доп.: в 2 т. / Б. А. Картозия, Б. И. Федунец, М. Н. Шуплик и др. – М.: Изд-во Академии горных наук, 2001. – Т.1. – 607 с.
3. Б.Д. Половов «Основы горного дела» часть 2: Учебное пособие. Екатеринбург: Изд-во УГГУ, 2005. 212 с.
4. ЕНиР №36 «Горнопроходческие работы»

Минобрнауки Российской Федерации
Федеральное государственное бюджетное образовательное учреждение
высшего образования
«Уральский государственный горный университет»



Канков Е.В.

СТРОИТЕЛЬНАЯ ГЕОТЕХНОЛОГИЯ

*Учебно-методическое пособие к самостоятельной работе
по дисциплине для студентов специальности
21.05.04 «Горное дело»*

Екатеринбург – 2019

Строительная геотехнология: Учебно-методическое пособие к самостоятельной работе по дисциплине для студентов специальности 21.05.04 «Горное дело» / Е.В. Канков; Уральский государственный горный университет, кафедра шахтного строительства. - Екатеринбург: 2019. – 15 с.

Материал пособия охватывает все раздела дисциплины в соответствии с учебником [1].

Пособие предназначено для организации самостоятельной работы студентов всех специальностей направления подготовки «Горное дело» по курсу «Строительная геотехнология».

Учебно-методическое пособие рассмотрено и одобрено на заседании кафедры шахтного строительства « ____ » _____ 2019 г., протокол № _____

© Канков Е.В.
© Уральский государственный
горный университет, 2019

ОГЛАВЛЕНИЕ

Введение	5
1. Методические указания к организации самостоятельной работы студента	6
2. Содержание курса. Контрольные вопросы и упражнения	7
3. Контрольные работы	11
3.1. Контрольная работа №1. Определение размеров и выбор формы горной выработки	11
3.2. Контрольная работа №2. Определение объемов горнопроходческих (горностроительных) работ	12
3.3.Контрольная работа №3. Определение продолжительности выполнения основных горно-проходческих операций и составление графика цикличной организации работ	13
Рекомендуемая литература	14

Введение

Самостоятельная работа студента является важнейшей составной частью образовательной программы подготовки дипломированного специалиста. В соответствии с Государственным образовательным стандартом высшего профессионального образования объем учебной нагрузки студента составляет 180 часов или 5 зачетных единиц. Из них отводится на самостоятельную работу студентов: очной формы - 89 часов, заочной – 155 часов.

По курсу «Строительная геотехнология» обязательная самостоятельная работа студента осуществляется в следующих направлениях – освоение материалов по отдельным темам, входящим в Рабочую учебную программу дисциплины; подготовка и решение тестовых заданий; подготовка и защита контрольных работ. Данное учебно-методическое пособие предназначено для организации второй части самостоятельной работы студентов – освоения отдельных тем дисциплины и выполнение контрольных работ. Контрольные вопросы и упражнения предназначены для подготовки студентов очной и заочной форм обучения.

1. МЕТОДИЧЕСКИЕ УКАЗАНИЯ К ОРГАНИЗАЦИИ САМОСТОЯТЕЛЬНОЙ РАБОТЫ СТУДЕНТА

В последующем разделе пособия приведена развернутая программа дисциплины «*Строительная геотехнология*». Она содержит названия 6 основных тем с указанием основных вопросов и разделов каждой темы. Каждая тема является основой вопросов в экзаменационном билете. При чтении лекций по курсу преподаватель указывает те темы дисциплины, которые выносятся на самостоятельную проработку студентами. Причем в экзаменационный билет может включаться один из вопросов по такой теме. Основной объем информации по каждой теме содержится в учебнике по курсу [1]. Для углубленного освоения темы рекомендуется дополнительная литература. Для самоконтроля и приобретения навыков решения задач по отдельным разделам дисциплины на кафедре шахтного строительства имеется тестовая обучающая программа и мультимедийные средства обучения [3]. Эта программа заложена в каждый компьютер дисплейного класса и может быть скопирована студентом для использования на домашнем компьютере.

При освоении указанных ниже тем рекомендуется следующий порядок самостоятельной работы студента.

1. Ознакомьтесь со структурой темы.
2. По учебнику [1] освоите каждый структурный элемент темы. Во всех темах указаны разделы и страницы учебника, содержащие данный материал.
3. При необходимости используйте указанную дополнительную литературу. Консультацию по использованию дополнительной литературы Вы можете получить у преподавателя.
4. Ответьте на контрольные вопросы и выполните рекомендованные упражнения. При затруднениях в ответах на вопросы вернитесь к изучению рекомендованной литературы.
5. Законспектируйте материал. При этом конспект может быть написан в виде ответов на контрольные вопросы и упражнения.
6. Решите указанные задачи. Условия задач приведены в последнем разделе данного учебного пособия. При затруднении обратитесь за консультацией к преподавателю.
7. Для самоконтроля используйте тестовую обучающую программу

При самостоятельной работе над указанными темами рекомендуется вести записи в конспектах, формируемых на лекционных занятиях по курсу, и в том порядке, в котором данные темы следуют по учебной программе.

2. СОДЕРЖАНИЕ КУРСА. КОНТРОЛЬНЫЕ ВОПРОСЫ И УПРАЖНЕНИЯ

Тема №1. Обобщенная классификация комплексов горных выработок и подземных сооружений.

Определения понятий «горная выработка», «комплекс горных выработок», «строительная геотехнология». Классификация комплексов горных выработок. (§ 9, С. 153-154).

Дополнительная литература: [2, 4].

Контрольные вопросы и упражнения:

1. Что понимается под комплексом горных выработок?
2. Что изучает научная дисциплина «строительная геотехнология»?
3. По каким признакам классифицируются горные комплексы, не связанные с добычей полезных ископаемых?

Тема №2. Городские подземные комплексы

Общие сведения о видах городских подземных комплексах (метрополитены, коллекторные сети и т.д.). Состав и структура городских подземных комплексов, нормативные требования, предъявляемые к ним. (§ 10, С. 154-265).

Дополнительная литература: [2, 4].

Контрольные вопросы и упражнения:

1. На какие группы делятся городские подземные?
2. Дайте определение тоннелю и развязке.
3. Перечислите основные элементы тоннеля.
4. По каким признакам классифицируются городские транспортные тоннели?
5. Какие существуют виды трассировок тоннелей?
6. Какие факторы формируют приток воды в городские подземные комплексы?
7. Перечислите способы гидроизоляции городских подземных комплексов?
8. Что понимается под вскрытием тоннелей? Какие существуют схемы вскрытия тоннелей?
9. Дайте определение «подземный гараж», «подземная парковка».
10. По каким признакам классифицируются подземные гаражи и автостоянки?
11. Какие требования предъявляют к системе вентиляции подземных гаражей и автостоянок?
12. Каким образом производится определение ширины пешеходных тоннелей и подуличных переходов?
13. Назовите способы перемещения пешеходов в подуличных переходах.
14. Дайте определение «коллектор» и «коллекторная сеть».
15. Назовите основные типы коллекторов.
16. Назовите системы канализации и способы транспортировки стоков.

17. Что называется метрополитеном? Назовите виды и основные характеристики метрополитена.
18. Перечислите состав метрополитена.
19. По каким параметрам определяются размеры станций метрополитена?
20. По каким признакам классифицируются станции метрополитена?
21. Опишите внутренние конструкции станций метрополитена.
22. По каким признакам разделяются тоннели метрополитена?
23. Опишите эскалаторные и лифтовые комплексы станций метрополитена. Какие из них по вашему мнению наиболее предпочтительней?
24. Какие вспомогательные службы обеспечивают безопасную эксплуатацию метрополитена?
25. Перечислите приоритетные направления комплексного использования городского подземного пространства.
26. Назовите группы городских подземных сооружений промышленного назначения.

Тема №3. Магистральные внегородские тоннели

Общие сведения о видах магистральных внегородских тоннелях. Классификация магистральные внегородские тоннели, нормативные требования, предъявляемые к ним. (§ 11, С. 265-274).

Дополнительная литература: [2, 4].

Контрольные вопросы и упражнения:

1. Каково назначение магистральных внегородских тоннелей?
2. Для каких видов транспорта строят магистральные внегородские тоннели?
3. Перечислите основные отличия магистральных внегородских тоннелей от городских.
4. По каким норма проектируют железнодорожные тоннели?
5. Какие тоннели называются подводными? Какими способами может вестись их строительство?

Тема №4. Подземные энергетические комплексы

Общие сведения о видах подземных энергетических комплексах. (§ 12, С. 274-281).

Дополнительная литература: [2, 4].

Контрольные вопросы и упражнения:

1. Какие существуют виды подземных энергетических комплексов?
2. Что является причиной подземного размещения энергетических комплексов?
3. Расшифруйте аббревиатуры ГАЭС, ВГАЭС и назовите назначение.
4. Назовите назначение и классификацию гидротехнических тоннелей?

Тема №5. Подземные склады и хранилища, заводы и оборонительные сооружения

Общие сведения о подземных складах и хранилищах, заводах и оборонительных сооружениях. Состав, структура и компоновочные решения. (§ 13, С. 282-289).

Дополнительная литература: [2, 4].

Контрольные вопросы и упражнения:

1. Где могут быть размещены подземные склады и хранилища?
2. Какие условия необходимы для размещения отходов атомных электростанций?
3. Перечислите типы хранилищ для хранения нефти, нефтепродуктов и сжиженных газов.
4. Какие элементы должны входить в состав подземных заводов?
5. Перечислите направления использования подземного пространства в оборонительных целях.

Тема №6. Способы строительства горнотехнических объектов

Общие сведения о способах строительства горнотехнических объектов. Технологические схемы проведения и строительства подземных вертикальных, горизонтальных и наклонных выработок. Специальные способы строительства горных выработок. Основные и вспомогательные горнопроходческие процессы и операции. Горнопроходческие машины и оборудование. Общие сведения об организации горнопроходческих работ. (§ 20, 21, С. 409-516).

Дополнительная литература: [2-5].

Контрольные вопросы и упражнения:

1. Что называется способом строительства?
2. По каким признакам разделяются способы строительства горнотехнических объектов?
3. Что такое ПОС? Что в нем рассматривается?
4. Кто разрабатывает ПОС? Как определяется объем и состав ПОС?
5. Что такое ППР? Кто разрабатывает ППР?
6. Что называется циклом?
7. Что такое «уходка»? Каким образом она определяется?
8. Назовите основные способы разрушения горных пород.
9. Опишите схемы проветривания забоев при строительстве горных выработок.
10. Какие лесные материалы применяют для крепления горных выработок?
11. Что такое бетон, как он готовится, какие марки бетона существуют?
12. В каком виде для крепления применяется металл и сборный железобетон?
13. Какие существуют способы и схемы проходки вертикальных шахтных стволов?

14. Назовите основные операции проходческого цикла и опишите, как они осуществляются.
15. Какие виды крепи вертикальных шахтных стволов существуют и как ее возводят?
16. Что такое армировка ствола?
17. Назовите специальные способы проходки вертикальных шахтных стволов и условия, в которых они применяются.
18. Опишите способ применения забивной крепи.
19. Что такое опускная крепь?
20. Как осуществляется проходка вертикальных шахтных стволов с замораживанием пород?
21. Что такое тампонирование горных пород?
22. Как производится понижение уровня грунтовых вод при специальных способах проведения стволов?
23. Что такое углубка действующих вертикальных шахтных стволов?
24. Опишите способы углубки стволов сверху вниз.
25. Опишите способы углубки стволов снизу вверх.
26. Как определяются форма и размеры поперечного сечения квершлаггов?
27. Из каких операций состоит проходческий цикл при проходке квершлаггов?
28. Как производится уборка взорванной породы и какие погрузочные машины при этом используются?
29. Опишите основные виды деревянной, металлической и каменной крепей горизонтальных выработок.
30. Опишите способы проходки штреков по тонким пластам узким и широким забоем.
31. Опишите способы проходки восстающих выработок.

3. КОНТРОЛЬНЫЕ РАБОТЫ

Порядок выполнения и оформления контрольной работы

1. Производят все указанные в задании вычисления.
2. В соответствии с заданием определяют параметры горной выработки.
3. Оформляют и защищают контрольную работу.

Контрольная работа должна состоять из титульного листа с указанием ее названия, автора и руководителя; краткой теории вопроса; сводки результатов и выводов.

При выполнении графических построений и расчетов на компьютере приводятся их распечатки.

Все расчеты оформляются в виде формул в общем виде, их числовое выражение и полученный результат с указанием размерности.

Контрольная работа №1

ОПРЕДЕЛЕНИЕ РАЗМЕРОВ И ВЫБОР ФОРМЫ ГОРНОЙ ВЫРАБОТКИ

Цель работы – овладение методикой выбора формы и размеров горной выработки с учетом горно-геологический и горно-технологических факторов.

Определяемые в работе, размеры выработок определяются в соответствии существующим нормативным требованиями к проектированию подземных горных выработок.

Теоретическая основа дается в учебнике §1.1, 1.2 [5].

Методика работ

1. По исходным данным определяем основные параметры проектируемой горной выработки (удароопасность массива горных пород, срок службы горной выработки). По данным параметрам выбираем наиболее подходящую форму горной выработки.

2. По габаритам заданного оборудования и в соответствии с существующими требованиями к технологическим зазорам (основные требования приведены в §1.2 [5]) определяем минимальные размеры выработки и определяем площадь выработки «в свету».

3. По формуле 1.1 [5] производим проверку полученной площади выработки «в свету» на скорость движения воздуха. При не выполнении условия производим изменение принятых размеров.

Задание:

1. Определить минимальные размеры горизонтальной горной выработки, обеспечивающие размещение заданного подземного транспорта, а также движение требуемого количества воздуха по данной горной выработке.

Контрольная работа №2

ОПРЕДЕЛЕНИЕ ОБЪЕМОВ ГОРНОПРОХОДЧЕСКИХ (ГОРНОСТРОИТЕЛЬНЫХ) РАБОТ

Цель работы – овладение методикой определения объёмов работ, выполняемых при строительстве горных выработок буро-взрывным способом.

При определении объёмов работ необходимо правильно выбирать значения различных коэффициентов (К.И.Ш., К.И.С., коэффициент разрыхления), зависящие от физико-механических свойств горных пород.

Теоретическая основа

§13 [5].

Методика эксперимента

1. Определить состав горно-проходческих работ выполняемых в цикле. При выборе необходимо учитывать технологию и время выполнения отдельных операций.

2. В зависимости от принятого состава работ выбрать методику определения объёмов работ, которая зависит от вида работы и способа учёта их производительности (единицы измерения).

3. Произвести подсчет объёмов выполняемых работ.

Задание:

1. Определить необходимый состав горно-проходческих работ, необходимых для продвижения забоя горной выработки.

2. Определить численное значение объёмов горно-проходческих работ.

Контрольная работа №3

ОПРЕДЕЛЕНИЕ ПРОДОЛЖИТЕЛЬНОСТИ ВЫПОЛНЕНИЯ ОСНОВНЫХ ГОРНО-ПРОХОДЧЕСКИХ ОПЕРАЦИЙ И СОСТАВЛЕНИЕ ГРАФИКА ЦИКЛИЧНОЙ ОРГАНИЗАЦИИ РАБОТ

Цель работы – определить трудоемкость и продолжительность отдельных горно-проходческих операций и всего цикла в целом, необходимого численного состава звена для выполнения данных операций. На основании полученных данных произвести построение графика циклической организации работ.

Определение трудоёмкости горно-проходческих операций производится в соответствии с действующими нормами времени.

Теоретическая основа

§13 [5].

Методика эксперимента

1. Определяем максимально допустимую продолжительность цикла и принимаем продолжительность рассчитываемого цикла, которое не должно превышать максимально допустимое.

2. Определяем трудоемкость всех отдельных горно-проходческих операций, входящих в состав цикла, и суммарную трудоемкость цикла.

3. Рассчитываем требуемый численный состав звена, исходя из рассчитанной трудоемкости цикла и принятой его продолжительности.

4. Производим определение коэффициента переработки рабочих и определяем расчетное время выполнения каждой операции цикла.

5. Определяем продолжительность вспомогательных операций цикла и производим определение чистого времени выполнения каждой операции цикла.

6. Производим построение графика выполнения работ горно-проходческого цикла.

Задание:

1. Определить трудоемкость отдельных горно-проходческих операций и суммарную трудоемкость цикла.

2. Определить численный состав звена и продолжительность горно-проходческих операций цикла.

3. Построить циклограмму горно-проходческих работ.

Рекомендуемая литература

1. Половов Б.Д., Химич А.А., Валиев Н.Г. Основы горного дела: общие сведения и понятия горного дела. Подземная, открытая и строительная геотехнологии: учебник для вузов / Б. Д. Половов, А. А. Химич, Н. Г. Валиев; ФГБОУ ВПО «Урал. гос. горный ун-т». Екатеринбург: Изд-во УГГУ, 2012. 789 с.
2. Основы горного дела : учебное пособие / Б. Д. Половов ; Уральский государственный горный университет. - Екатеринбург : УГГУ. Ч. 2. - Екатеринбург : УГГУ, 2005. - 212 с.
3. Килячков А.П. Технология горного производства. – М.: Недра, 1992. – 414 с.
4. Покровский Н.М. Комплексы подземных горных выработок и сооружений. -М.: Недра, 1987. - 247 с.
5. Шахтное и подземное строительство. Проведение горизонтальных и наклонных выработок: Учебное пособие / М.В. Корнилков, В.Е. Боликов, Ю.Н. Осколков, Б.Д. Половов, О.Г. Латышев, Ю.К. Краев, А.Г. Петрушин, Д.А. Черев, М.Н. Волков. Под общ. ред. М.В. Корнилкова.- Екатеринбург: Изд-во УГГГА, 2002. – 188 с.

Строительная геотехнология: Учебно-методическое пособие к самостоятельной работе по дисциплине для студентов специальности 21.05.04 «Горное дело» / Е.В. Канков; Уральский государственный горный университет. - Екатеринбург: 2019. – 15 с.

Авторы:

Канков Евгений Владимирович

Корректурa кафедры шахтного строительства

Подписано к печати

Формат бумаги 60x84 1/16

Печ. л.

Тираж 100 экз. Заказ №

Цена С

Лаборатория множительной техники УГГГА

620144, Екатеринбург, Куйбышева, 30

СОДЕРЖАНИЕ

Введение	3
1 Методические рекомендации по решению практико-ориентированных заданий	5
2 Методические указания по подготовке к опросу	9
3 Методические рекомендации по подготовке к практическим занятиям	11
4 Методические рекомендации по подготовке семинарским занятиям	13
5 Методические рекомендации по подготовке к сдаче экзаменов и зачетов	14
Заключение	17
Список использованных источников	18

ВВЕДЕНИЕ

Самостоятельная работа студентов может рассматриваться как организационная форма обучения - система педагогических условий, обеспечивающих управление учебной деятельностью студентов по освоению знаний и умений в области учебной и научной деятельности без посторонней помощи.

Самостоятельная работа студентов проводится с целью:

- систематизации и закрепления полученных теоретических знаний и практических умений студентов;
- углубления и расширения теоретических знаний;
- формирования умений использовать нормативную, правовую, справочную документацию и специальную литературу;
- развития познавательных способностей и активности студентов: творческой инициативы, самостоятельности, ответственности и организованности;
- формирования самостоятельности мышления, способностей к саморазвитию, самосовершенствованию и самореализации;
- формирования практических (общеучебных и профессиональных) умений и навыков;
- развития исследовательских умений;
- получения навыков эффективной самостоятельной профессиональной (практической и научно-теоретической) деятельности.

В учебном процессе выделяют два вида самостоятельной работы:

- аудиторная;
- внеаудиторная.

Аудиторная самостоятельная работа по дисциплине выполняется на учебных занятиях под непосредственным руководством преподавателя и по его заданию.

Внеаудиторная самостоятельная работа - планируемая учебная, учебно-исследовательская, научно-исследовательская работа студентов, выполняемая во внеаудиторное время по заданию и при методическом руководстве преподавателя, но без его непосредственного участия.

Самостоятельная работа, не предусмотренная образовательной программой, учебным планом и учебно-методическими материалами, раскрывающими и конкретизирующими их содержание, осуществляется студентами инициативно, с целью реализации собственных учебных и научных интересов.

Для более эффективного выполнения самостоятельной работы по дисциплине преподаватель рекомендует студентам источники и учебно-методические пособия для работы, характеризует наиболее рациональную методику самостоятельной работы, демонстрирует ранее выполненные студентами работы и т. п.

Подразумевается несколько категорий видов самостоятельной работы студентов, значительная часть которых нашла отражения в данных методических рекомендациях:

- работа с источниками литературы и официальными документами (*использование библиотечно-информационной системы*);
- выполнение заданий для самостоятельной работы в рамках учебных дисциплин (*рефераты, эссе, домашние задания, решения практико-ориентированных заданий*);

- реализация элементов научно-педагогической практики (*разработка методических материалов, тестов, тематических портфолио*);
- реализация элементов научно-исследовательской практики (*подготовка текстов докладов, участие в исследованиях*).

Особенностью организации самостоятельной работы студентов является необходимость не только подготовиться к сдаче зачета, но и собрать, обобщить, систематизировать, проанализировать информацию по темам дисциплины.

Технология организации самостоятельной работы студентов включает использование информационных и материально-технических ресурсов образовательного учреждения.

Самостоятельная работа может осуществляться индивидуально или группами студентов online и на занятиях в зависимости от цели, объема, конкретной тематики самостоятельной работы, уровня сложности, уровня умений студентов.

В качестве форм и методов контроля внеаудиторной самостоятельной работы студентов могут быть использованы обмен информационными файлами, семинарские занятия, тестирование, опрос, доклад, реферат, самоотчеты, контрольные работы, защита творческих работ и электронных презентаций и др.

Контроль результатов внеаудиторной самостоятельной работы студентов осуществляется в пределах времени, отведенного на обязательные учебные занятия по дисциплине.

1. Методические рекомендации по решению практико-ориентированных заданий

Практико-ориентированные задания - метод анализа ситуаций. Суть его заключается в том, что студентам предлагают осмыслить реальную жизненную ситуацию, описание которой одновременно отражает не только какую-либо практическую проблему, но и актуализирует определенный комплекс знаний, который необходимо усвоить при разрешении данной проблемы. При этом сама проблема не имеет однозначных решений.

Использование метода практико-ориентированного задания как образовательной технологии профессионально-ориентированного обучения представляет собой сложный процесс, плохо поддающийся алгоритмизации¹. Формально можно выделить следующие этапы:

- ознакомление студентов с текстом;
- анализ практико-ориентированного задания;
- организация обсуждения практико-ориентированного задания, дискуссии, презентации;
- оценивание участников дискуссии;
- подведение итогов дискуссии.

Ознакомление студентов с текстом практико-ориентированного задания и последующий анализ практико-ориентированного задания чаще всего осуществляются за несколько дней до его обсуждения и реализуются как самостоятельная работа студентов; при этом время, отводимое на подготовку, определяется видом практико-ориентированного задания, его объемом и сложностью.

Общая схема работы с практико-ориентированным заданием на данном этапе может быть представлена следующим образом: в первую очередь следует выявить ключевые проблемы практико-ориентированного задания и понять, какие именно из представленных данных важны для решения; войти в ситуационный контекст практико-ориентированного задания, определить, кто его главные действующие лица, отобрать факты и понятия, необходимые для анализа, понять, какие трудности могут возникнуть при решении задачи; следующим этапом является выбор метода исследования.

Знакомство с небольшими практико-ориентированными заданиями и их обсуждение может быть организовано непосредственно на занятиях. Принципиально важным в этом случае является то, чтобы часть теоретического курса, на которой базируется практико-ориентированное задание, была бы прочитана и проработана студентами.

Максимальная польза из работы над практико-ориентированными заданиями будет извлечена в том случае, если аспиранты при предварительном знакомстве с ними будут придерживаться систематического подхода к их анализу, основные шаги которого представлены ниже:

1. Выпишите из соответствующих разделов учебной дисциплины ключевые идеи, для того, чтобы освежить в памяти теоретические концепции и подходы, которые Вам предстоит использовать при анализе практико-ориентированного задания.
2. Бегло прочтите практико-ориентированное задание, чтобы составить о нем общее представление.
3. Внимательно прочтите вопросы к практико-ориентированному заданию и убедитесь в том, что Вы хорошо поняли, что Вас просят сделать.
4. Вновь прочтите текст практико-ориентированного задания, внимательно фиксируя все факторы или проблемы, имеющие отношение к поставленным вопросам.
5. Прикиньте, какие идеи и концепции соотносятся с проблемами, которые Вам предлагается рассмотреть при работе с практико-ориентированным заданием.

¹ Долгоруков А. Метод case-study как современная технология профессионально -ориентированного обучения [Электронный ресурс]. Режим доступа: <http://evolkov.net/case/case.study.html/>

Организация обсуждения практико-ориентированного задания предполагает формулирование перед студентами вопросов, включение их в дискуссию. Вопросы обычно подготавливают заранее и предлагают студентам вместе с текстом практико-ориентированного задания. При разборе учебной ситуации преподаватель может занимать активную или пассивную позицию, иногда он «дирижирует» разбором, а иногда ограничивается подведением итогов дискуссии.

Организация обсуждения практико-ориентированных заданий обычно основывается на двух методах. Первый из них носит название традиционного Гарвардского метода - открытая дискуссия. Альтернативным методом является метод, связанный с индивидуальным или групповым опросом, в ходе которого аспиранты делают формальную устную оценку ситуации и предлагают анализ представленного практико-ориентированного задания, свои решения и рекомендации, т.е. делают презентацию. Этот метод позволяет некоторым студентам минимизировать их учебные усилия, поскольку каждый аспирант опрашивается один-два раза за занятие. Метод развивает у студентов коммуникативные навыки, учит их четко выражать свои мысли. Однако, этот метод менее динамичен, чем Гарвардский метод. В открытой дискуссии организация и контроль участников более сложен.

Дискуссия занимает центральное место в методе. Ее целесообразно использовать в том случае, когда аспиранты обладают значительной степенью зрелости и самостоятельности мышления, умеют аргументировать, доказывать и обосновывать свою точку зрения. Важнейшей характеристикой дискуссии является уровень ее компетентности, который складывается из компетентности ее участников. Неподготовленность студентов к дискуссии делает ее формальной, превращает в процесс вытаскивания ими информации у преподавателя, а не самостоятельное ее добывание.

Особое место в организации дискуссии при обсуждении и анализе практико-ориентированного задания принадлежит использованию метода генерации идей, получившего название «мозговой атаки» или «мозгового штурма».

Метод «мозговой атаки» или «мозгового штурма» был предложен в 30-х годах прошлого столетия А. Осборном как групповой метод решения проблем. К концу XX столетия этот метод приобрел особую популярность в практике управления и обучения не только как самостоятельный метод, но и как использование в процессе деятельности с целью усиления ее продуктивности. В процессе обучения «мозговая атака» выступает в качестве важнейшего средства развития творческой активности студентов. «Мозговая атака» включает в себя три фазы.

Первая фаза представляет собой вхождение в психологическую раскованность, отказ от стереотипности, страха показаться смешным и неудачником; достигается созданием благоприятной психологической обстановки и взаимного доверия, когда идеи теряют авторство, становятся общими. Основная задача этой фазы - успокоиться и расковаться.

Вторая фаза - это собственно атака; задача этой фазы - породить поток, лавину идей. «Мозговая атака» в этой фазе осуществляется по следующим принципам:

- есть идея, - говорю, нет идеи, - не молчу;
- поощряется самое необузданное ассоциирование, чем более дикой покажется идея, тем лучше;
- количество предложенных идей должно быть как можно большим;
- высказанные идеи разрешается заимствовать и как угодно комбинировать, а также видоизменять и улучшать;
- исключается критика, можно высказывать любые мысли без боязни, что их признают плохими, критикующих лишают слова;
- не имеют никакого значения социальные статусы участников; это абсолютная демократия и одновременно авторитаризм сумасшедшей идеи;
- все идеи записываются в протокольный список идей;

- время высказываний - не более 1-2 минут.

Третья фаза представляет собой творческий анализ идей с целью поиска конструктивного решения проблемы по следующим правилам:

- анализировать все идеи без дискриминации какой-либо из них;
- найти место идее в системе и найти систему под идею;
- не умножать сущностей без надобности;
- не должна нарушаться красота и изящество полученного результата;
- должно быть принципиально новое видение;
- ищи «жемчужину в навозе».

В методе мозговая атака применяется при возникновении у группы реальных затруднений в осмыслении ситуации, является средством повышения активности студентов. В этом смысле мозговая атака представляется не как инструмент поиска новых решений, хотя и такая ее роль не исключена, а как своеобразное «подталкивание» к познавательной активности.

Презентация, или представление результатов анализа практико-ориентированного задания, выступает очень важным аспектом метода *case-study*. Умение публично представить интеллектуальный продукт, хорошо его рекламировать, показать его достоинства и возможные направления эффективного использования, а также выстоять под шквалом критики, является очень ценным интегральным качеством современного специалиста. Презентация оттачивает многие глубинные качества личности: волю, убежденность, целенаправленность, достоинство и т.п.; она вырабатывает навыки публичного общения, формирования своего собственного имиджа.

Публичная (устная) презентация предполагает представление решений практико-ориентированного задания группе, она максимально вырабатывает навыки публичной деятельности и участия в дискуссии. Устная презентация обладает свойством кратковременного воздействия на студентов и, поэтому, трудна для восприятия и запоминания. Степень подготовленности выступающего проявляется в спровоцированной им дискуссии: для этого необязательно делать все заявления очевидными и неопровержимыми. Такая подача материала при анализе практико-ориентированного задания может послужить началом дискуссии. При устной презентации необходимо учитывать эмоциональный настрой выступающего: отношение и эмоции говорящего вносят существенный вклад в сообщение. Одним из преимуществ публичной (устной) презентации является ее гибкость. Оратор может откликаться на изменения окружающей обстановки, адаптировать свой стиль и материал, чувствуя настроение аудитории.

Непубличная презентация менее эффективна, но обучающая роль ее весьма велика. Чаще всего непубличная презентация выступает в виде подготовки отчета по выполнению задания, при этом стимулируются такие качества, как умение подготовить текст, точно и аккуратно составить отчет, не допустить ошибки в расчетах и т.д. Подготовка письменного анализа практико-ориентированного задания аналогична подготовке устного, с той разницей, что письменные отчеты-презентации обычно более структурированы и детализированы. Основное правило письменного анализа практико-ориентированного задания заключается в том, чтобы избегать простого повторения информации из текста, информация должна быть представлена в переработанном виде. Самым важным при этом является собственный анализ представленного материала, его соответствующая интерпретация и сделанные предложения. Письменный отчет - презентация может сдаваться по истечении некоторого времени после устной презентации, что позволяет студентам более тщательно проанализировать всю информацию, полученную в ходе дискуссии.

Как письменная, так и устная презентация результатов анализа практико-ориентированного задания может быть групповой и индивидуальной. Отчет может быть индивидуальным или групповым в зависимости от сложности и объема задания. Индивидуальная презентация формирует ответственность, собранность, волю;

групповая - аналитические способности, умение обобщать материал, системно видеть проект.

Оценивание участников дискуссии является важнейшей проблемой обучения посредством метода практико-ориентированного задания. При этом выделяются следующие требования к оцениванию:

- объективность - создание условий, в которых бы максимально точно выявлялись знания обучаемых, предъявление к ним единых требований, справедливое отношение к каждому;
- обоснованность оценок - их аргументация;
- систематичность - важнейший психологический фактор, организующий и дисциплинирующий студентов, формирующий настойчивость и устремленность в достижении цели;
- всесторонность и оптимальность.

Оценивание участников дискуссии предполагает оценивание не столько набора определенных знаний, сколько умения студентов анализировать конкретную ситуацию, принимать решение, логически мыслить.

Следует отметить, что оценивается содержательная активность студента в дискуссии или публичной (устной) презентации, которая включает в себя следующие составляющие:

- выступление, которое характеризует попытку серьезного предварительного анализа (правильность предложений, подготовленность, аргументированность и т.д.);
- обращение внимания на определенный круг вопросов, которые требуют углубленного обсуждения;
- владение категориальным аппаратом, стремление давать определения, выявлять содержание понятий;
- демонстрация умения логически мыслить, если точки зрения, высказанные раньше, подытоживаются и приводят к логическим выводам;
- предложение альтернатив, которые раньше оставались без внимания;
- предложение определенного плана действий или плана воплощения решения;
- определение существенных элементов, которые должны учитываться при анализе практико-ориентированного задания;
- заметное участие в обработке количественных данных, проведении расчетов;
- подведение итогов обсуждения.

При оценивании анализа практико-ориентированного задания, данного студентами при непубличной (письменной) презентации учитывается:

- формулировка и анализ большинства проблем, имеющих в практико-ориентированное задание;
- формулировка собственных выводов на основании информации о практико-ориентированное задание, которые отличаются от выводов других студентов;
- демонстрация адекватных аналитических методов для обработки информации;
- соответствие приведенных в итоге анализа аргументов ранее выявленным проблемам, сделанным выводам, оценкам и использованным аналитическим методам.

2. Методические указания по подготовке к опросу

Самостоятельная работа обучающихся включает подготовку к устному или письменному опросу на семинарских занятиях. Для этого обучающийся изучает лекции, основную и дополнительную литературу, публикации, информацию из Интернет-ресурсов. Темы и вопросы к семинарским занятиям, вопросы для самоконтроля приведены в методических указаниях по разделам и доводятся до обучающихся заранее.

Письменный опрос

В соответствии с технологической картой письменный опрос является одной из форм текущего контроля успеваемости студента по данной дисциплине. При подготовке к письменному опросу студент должен внимательно изучать лекции, основную и дополнительную литературу, публикации, информацию из Интернет-ресурсов. Темы и вопросы к семинарским занятиям, вопросы для самоконтроля приведены в методических указаниях по разделам и доводятся до обучающихся заранее.

При изучении материала студент должен убедиться, что хорошо понимает основную терминологию темы, умеет ее использовать в нужном контексте. Желательно составить краткий конспект ответа на предполагаемые вопросы письменной работы, чтобы убедиться в том, что студент владеет материалом и может аргументировано, логично и грамотно письменно изложить ответ на вопрос. Следует обратить особое внимание на написание профессиональных терминов, чтобы избежать грамматических ошибок в работе. При изучении новой для студента терминологии рекомендуется изготовить карточки, которые содержат новый термин и его расшифровку, что значительно облегчит работу над материалом.

Устный опрос

Целью устного собеседования являются обобщение и закрепление изученного курса. Студентам предлагаются для освещения сквозные концептуальные проблемы. При подготовке следует использовать лекционный материал и учебную литературу. Для более глубокого постижения курса и более основательной подготовки рекомендуется познакомиться с указанной дополнительной литературой. Готовясь к семинару, студент должен, прежде всего, ознакомиться с общим планом семинарского занятия. Следует внимательно прочесть свой конспект лекции по изучаемой теме и рекомендуемую к теме семинара литературу. С незнакомыми терминами и понятиями следует ознакомиться в предлагаемом глоссарии, словаре или энциклопедии².

Критерии качества устного ответа.

1. Правильность ответа по содержанию.
2. Полнота и глубина ответа.
3. Сознательность ответа (учитывается понимание излагаемого материала).
4. Логика изложения материала (учитывается умение строить целостный, последовательный рассказ, грамотно пользоваться профессиональной терминологией).
5. Рациональность использованных приемов и способов решения поставленной учебной задачи (учитывается умение использовать наиболее прогрессивные и эффективные способы достижения цели).
6. Своевременности и эффективность использования наглядных пособий и технических средств при ответе (учитывается грамотно и с пользой применять наглядность и демонстрационный опыт при устном ответе).
7. Использование дополнительного материала (приветствуется, но не обязательно для всех студентов).

²Методические рекомендации для студентов [Электронный ресурс]: Режим доступа: http://lesgaft.spb.ru/sites/default/files/u57/metod.rekomendacii_dlya_studentov_21.pdf

8. Рациональность использования времени, отведенного на задание (не одобряется затянутость выполнения задания, устного ответа во времени, с учетом индивидуальных особенностей студентов)³.

Ответ на каждый вопрос из плана семинарского занятия должен быть содержательным и аргументированным. Для этого следует использовать документы, монографическую, учебную и справочную литературу.

Для успешной подготовки к устному опросу, студент должен законспектировать рекомендуемую литературу, внимательно осмыслить лекционный материал и сделать выводы. В среднем, подготовка к устному опросу по одному семинарскому занятию занимает от 2 до 4 часов в зависимости от сложности темы и особенностей организации обучающимся своей самостоятельной работы.

3. Методические рекомендации по подготовке к практическим занятиям

На практических занятиях необходимо стремиться к самостоятельному решению задач, находя для этого более эффективные методы. При этом студентам надо приучить себя доводить решения задач до конечного «идеального» ответа. Это очень важно для

³Методические рекомендации для студентов [Электронный ресурс]:
http://priab.ru/images/metod_agro/Metod_Inostran_yazyk_35.03.04_Agro_15.01.2016.pdf

будущих специалистов. Практические занятия вырабатывают навыки самостоятельной творческой работы, развивают мыслительные способности.

Практическое занятие – активная форма учебного процесса, дополняющая теоретический курс или лекционную часть учебной дисциплины и призванная помочь обучающимся освоиться в «пространстве» (тематике) дисциплины, самостоятельно прооперировать теоретическими знаниями на конкретном учебном материале.

Продолжительность одного практического занятия – от 2 до 4 академических часов. Общая доля практических занятий в учебном времени на дисциплину – от 10 до 20 процентов (при условии, что все активные формы займут в учебном времени на дисциплину от 40 до 60 процентов).

Для практического занятия в качестве темы выбирается обычно такая учебная задача, которая предполагает не существенные эвристические и аналитические напряжения и продвижения, а потребность обучающегося «потрогать» материал, опознать в конкретном то общее, о чем говорилось в лекции. Например, при рассмотрении вопросов оплаты труда, мотивации труда и проблем безработицы в России имеет смысл провести практические занятия со следующими сюжетами заданий: «Расчет заработной платы работников предприятия». «Разработка механизма мотивации труда на предприятии N». «В чем причины и особенности безработицы в России?». Последняя тема предполагает уже некоторую аналитическую составляющую. Основная задача первой из этих тем - самим посчитать заработную плату для различных групп работников на примере заданных параметров для конкретного предприятия, т. е. сделать расчеты «как на практике»; второй – дать собственный вариант мотивационной политики для предприятия, учитывая особенности данного объекта, отрасли и т.д.; третьей – опираясь на теоретические знания в области проблем занятости и безработицы, а также статистические материалы, сделать авторские выводы о видах безработицы, характерных для России, и их причинах, а также предложить меры по минимизации безработицы.

Перед проведением занятия должен быть подготовлен специальный материал – тот объект, которым обучающиеся станут оперировать, активизируя свои теоретические (общие) знания и тем самым, приобретая навыки выработки уверенных суждений и осуществления конкретных действий.

Дополнительный материал для практического занятия лучше получить у преподавателя заранее, чтобы у студентов была возможность просмотреть его и подготовить вопросы.

Условия должны быть такими, чтобы каждый мог работать самостоятельно от начала до конца. В аудитории должны быть «под рукой» необходимые справочники и тексты законов и нормативных актов по тематике занятия. Чтобы сделать практическое занятие максимально эффективным, надо заранее подготовить и изучить материал по наиболее интересным и практически важным темам.

Особенности практического занятия с использованием компьютера

Для того чтобы повысить эффективность проведения практического занятия, может использоваться компьютер по следующим направлениям:

- поиск информации в Интернете по поставленной проблеме: в этом случае преподаватель представляет обучающимся перечень рекомендуемых для посещения Интернет-сайтов;
- использование прикладных обучающих программ;
- выполнение заданий с использованием обучающимися заранее установленных преподавателем программ;
- использование программного обеспечения при проведении занятий, связанных с моделированием социально-экономических процессов.

4. Методические рекомендации по подготовке семинарским занятиям

Семинар представляет собой комплексную форму и завершающее звено в изучении определенных тем, предусмотренных программой учебной дисциплины. Комплексность данной формы занятий определяется тем, что в ходе её проведения сочетаются выступления обучающихся и преподавателя: рассмотрение обсуждаемой проблемы и анализ различных, часто дискуссионных позиций; обсуждение мнений обучающихся и разъяснение (консультация) преподавателя; углубленное изучение теории и приобретение навыков умения ее использовать в практической работе.

По своему назначению семинар, в процессе которого обсуждается та или иная научная проблема, способствует:

- углубленному изучению определенного раздела учебной дисциплины, закреплению знаний;
- отработке методологии и методических приемов познания;
- выработке аналитических способностей, умения обобщения и формулирования выводов;
- приобретению навыков использования научных знаний в практической деятельности;
- выработке умения кратко, аргументированно и ясно излагать обсуждаемые вопросы;
- осуществлению контроля преподавателя за ходом обучения.

Семинары представляет собой дискуссию в пределах обсуждаемой темы (проблемы). Дискуссия помогает участникам семинара приобрести более совершенные знания, проникнуть в суть изучаемых проблем. Выработать методологию, овладеть методами анализа социально-экономических процессов. Обсуждение должно носить творческий характер с четкой и убедительной аргументацией.

По своей структуре семинар начинается со вступительного слова преподавателя, в котором кратко излагаются место и значение обсуждаемой темы (проблемы) в данной дисциплине, напоминаются порядок и направления ее обсуждения. Конкретизируется ранее известный обучающимся план проведения занятия. После этого начинается процесс обсуждения вопросов обучающимися. Завершается занятие заключительным словом преподавателя.

Проведение семинарских занятий в рамках учебной группы (20 - 25 человек) позволяет обеспечить активное участие в обсуждении проблемы всех присутствующих.

По ходу обсуждения темы помните, что изучение теории должно быть связано с определением (выработкой) средств, путей применения теоретических положений в практической деятельности, например, при выполнении функций государственного служащего. В то же время важно не свести обсуждение научной проблемы только к пересказу случаев из практики работы, к критике имеющих место недостатков. Дискуссии имеют важное значение: учат дисциплине ума, умению выступать по существу, мыслить логически, выделяя главное, критически оценивать выступления участников семинара.

В процессе проведения семинара обучающиеся могут использовать разнообразные по своей форме и характеру пособия (от доски смелом до самых современных технических средств), демонстрируя фактический, в том числе статистический материал, убедительно подтверждающий теоретические выводы и положения. В завершение обсудите результаты работы семинара и сделайте выводы, что хорошо усвоено, а над чем следует дополнительно поработать.

В целях эффективности семинарских занятий необходима обстоятельная подготовка к их проведению. В начале семестра (учебного года) возьмите в библиотеке необходимые методические материалы для своевременной подготовки к семинарам. Во время лекций, связанных с темой семинарского занятия, следует обращать внимание на то, что необходимо дополнительно изучить при подготовке к семинару (новые официальные документы, статьи в периодических журналах, вновь вышедшие монографии и т.д.).

5. Методические рекомендации по подготовке к сдаче экзаменов и зачетов

Экзамен - одна из важнейших частей учебного процесса, имеющая огромное значение.

Во-первых, готовясь к экзамену, студент приводит в систему знания, полученные на лекциях, семинарах, практических и лабораторных занятиях, разбирается в том, что осталось непонятным, и тогда изучаемая им дисциплина может быть воспринята в полном объеме с присущей ей строгостью и логичностью, ее практической направленностью. А это чрезвычайно важно для будущего специалиста.

Во-вторых, каждый хочет быть волевым и сообразительным, выдержанным и целеустремленным, иметь хорошую память, научиться быстро находить наиболее рациональное решение в трудных ситуациях. Очевидно, что все эти качества не только украшают человека, но и делают его наиболее действенным членом коллектива. Подготовка и сдача экзамена помогают студенту глубже усвоить изучаемые дисциплины, приобрести навыки и качества, необходимые хорошему специалисту.

Конечно, успех на экзамене во многом обусловлен тем, насколько систематически и глубоко работал студент в течение семестра. Совершенно очевидно, что серьезно продумать и усвоить содержание изучаемых дисциплин за несколько дней подготовки к экзамену просто невозможно даже для очень способного студента. И, кроме того, хорошо известно, что быстро выученные на память разделы учебной дисциплины так же быстро забываются после сдачи экзамена.

При подготовке к экзамену студенты не только повторяют и дорабатывают материал дисциплины, которую они изучали в течение семестра, они обобщают полученные знания, осмысливают методологию предмета, его систему, выделяют в нем основное и главное, воспроизводят общую картину с тем, чтобы яснее понять связь между отдельными элементами дисциплины. Вся эта обобщающая работа проходит в условиях напряжения воли и сознания, при значительном отвлечении от повседневной жизни, т. е. в условиях, благоприятствующих пониманию и запоминанию.

Подготовка к экзаменам состоит в приведении в порядок своих знаний. Даже самые способные студенты не в состоянии в короткий период зачетно-экзаменационной сессии усвоить материал целого семестра, если они над ним не работали в свое время. Для тех, кто мало занимался в семестре, экзамены принесут мало пользы: что быстро пройдено, то быстро и забудется. И хотя в некоторых случаях студент может «проскочить» через экзаменационный барьер, в его подготовке останется серьезный пробел, трудно восполняемый впоследствии.

Определив назначение и роль экзаменов в процессе обучения, попытаемся на этой основе пояснить, как лучше готовиться к ним.

Экзаменам, как правило, предшествует защита курсовых работ (проектов) и сдача зачетов. К экзаменам допускаются только студенты, защитившие все курсовые работы (проекты) и сдавшие все зачеты. В вузе сдача зачетов организована так, что при систематической работе в течение семестра, своевременной и успешной сдаче всех текущих работ, предусмотренных графиком учебного процесса, большая часть зачетов не вызывает повышенной трудности у студента. Студенты, работавшие в семестре по плану, подходят к экзаменационной сессии без напряжения, без излишней затраты сил в последнюю, «зачетную» неделю.

Подготовку к экзамену следует начинать с первого дня изучения дисциплины. Как правило, на лекциях подчеркиваются наиболее важные и трудные вопросы или разделы дисциплины, требующие внимательного изучения и обдумывания. Нужно эти вопросы выделить и обязательно постараться разобраться в них, не дожидаясь экзамена, проработать их, готовясь к семинарам, практическим или лабораторным занятиям, попробовать самостоятельно решить несколько типовых задач. И если, несмотря на это, часть материала осталась неувоенной, ни в коем случае нельзя успокаиваться, надеясь на

то, что это не попадет на экзамене. Факты говорят об обратном; если те или другие вопросы учебной дисциплины не вошли в экзаменационный билет, преподаватель может их задать (и часто задает) в виде дополнительных вопросов.

Точно такое же отношение должно быть выработано к вопросам и задачам, перечисленным в программе учебной дисциплины, выдаваемой студентам в начале семестра. Обычно эти же вопросы и аналогичные задачи содержатся в экзаменационных билетах. Не следует оставлять без внимания ни одного раздела дисциплины: если не удалось в чем-то разобраться самому, нужно обратиться к товарищам; если и это не помогло выяснить какой-либо вопрос до конца, нужно обязательно задать этот вопрос преподавателю на предэкзаменационной консультации. Чрезвычайно важно приучить себя к умению самостоятельно мыслить, учиться думать, понимать суть дела. Очень полезно после проработки каждого раздела восстановить в памяти содержание изученного материала, кратко записав это на листе бумаги, создать карту памяти (умственную карту), изобразить необходимые схемы и чертежи (логико-графические схемы), например, отобразить последовательность вывода теоремы или формулы. Если этого не сделать, то большая часть материала останется не понятой, а лишь формально заученной, и при первом же вопросе экзаменатора студент убедится в том, насколько поверхностно он усвоил материал.

В период экзаменационной сессии происходит резкое изменение режима работы, отсутствует посещение занятий по расписанию. При всяком изменении режима работы очень важно скорее приспособиться к новым условиям. Поэтому нужно сразу выбрать такой режим работы, который сохранился бы в течение всей сессии, т. е. почти на месяц. Необходимо составить для себя новый распорядок дня, чередуя занятия с отдыхом. Для того чтобы сократить потерю времени на включение в работу, рабочие периоды целесообразно делать длительными, разделив день примерно на три части: с утра до обеда, с обеда до ужина и от ужина до сна.

Каждый рабочий период дня надо заканчивать отдыхом. Наилучший отдых в период экзаменационной сессии - прогулка, кратковременная пробежка или какой-либо неустойчивый физический труд.

При подготовке к экзаменам основное направление дают программа учебной дисциплины и студенческий конспект, которые указывают, что наиболее важно знать и уметь делать. Основной материал должен прорабатываться по учебнику (если такой имеется) и учебным пособиям, так как конспекта далеко недостаточно для изучения дисциплины. Учебник должен быть изучен в течение семестра, а перед экзаменом сосредоточьте внимание на основных, наиболее сложных разделах. Подготовку по каждому разделу следует заканчивать восстановлением по памяти его краткого содержания в логической последовательности.

За один - два дня до экзамена назначается консультация. Если ее правильно использовать, она принесет большую пользу. Во время консультации студент имеет полную возможность получить ответ на нее и ясные ему вопросы. А для этого он должен проработать до консультации все темы дисциплины. Кроме того, преподаватель будет отвечать на вопросы других студентов, что будет для вас повторением и закреплением знаний. И еще очень важное обстоятельство: преподаватель на консультации, как правило, обращает внимание на те вопросы, по которым на предыдущих экзаменах ответы были неудовлетворительными, а также фиксирует внимание на наиболее трудных темах дисциплины. Некоторые студенты не приходят на консультации либо потому, что считают, что у них нет вопросов к преподавателю, либо полагают, что у них и так мало времени и лучше самому прочитать материал в конспекте или в учебнике. Это глубокое заблуждение. Никакая другая работа не сможет принести столь значительного эффекта накануне экзамена, как консультация преподавателя.

Но консультация не может возместить отсутствия длительной работы в течение семестра и помочь за несколько часов освоить материал, требующийся к экзамену. На консультации студент получает ответы на трудные или оставшиеся неясными вопросы и, следовательно, дорабатывается материал. Консультации рекомендуется посещать,

подготовив к ним все вопросы, вызывающие сомнения. Если студент придет на консультацию, не проработав всего материала, польза от такой консультации будет невелика.

Очень важным условием для правильного режима работы в период экзаменационной сессии является нормальный сон. Подготовка к экзамену не должна идти в ущерб сну, иначе в день экзамена не будет чувства свежести и бодрости, необходимых для хороших ответов. Вечер накануне экзамена рекомендуем закончить небольшой прогулкой.

Итак, *основные советы* для подготовки к сдаче зачетов и экзаменов состоят в следующем:

- лучшая подготовка к зачетам и экзаменам - равномерная работа в течение всего семестра;
- используйте программы учебных дисциплин - это организует вашу подготовку к зачетам и экзаменам;
- учитывайте, что для полноценного изучения учебной дисциплины необходимо время;
- составляйте планы работы во времени;
- работайте равномерно и ритмично;
- курсовые работы (проекты) желательно защищать за одну - две недели до начала зачетно-экзаменационной сессии;
- все зачеты необходимо сдавать до начала экзаменационной сессии;
- помните, что конспект не заменяет учебник и учебные пособия, а помогает выбрать из него основные вопросы и ответы;
- при подготовке наибольшее внимание и время уделяйте трудным и непонятным вопросам учебной дисциплины;
- грамотно используйте консультации;
- соблюдайте правильный режим труда и отдыха во время сессии, это сохранит работоспособность и даст хорошие результаты;
- учитесь владеть собой на зачете и экзамене;
- учитесь точно и кратко передавать свои мысли, поясняя их, если нужно, логико-графическими схемами.

ЗАКЛЮЧЕНИЕ

Методические указания по выполнению самостоятельной работы обучающихся являются неотъемлемой частью процесса обучения в вузе. Правильная организация самостоятельной работы позволяет обучающимся развивать умения и навыки в усвоении и систематизации приобретаемых знаний, обеспечивает высокий уровень успеваемости в период обучения, способствует формированию навыков совершенствования профессионального мастерства. Также внеаудиторное время включает в себя подготовку к аудиторным занятиям и изучение отдельных тем, расширяющих и углубляющих представления обучающихся по разделам изучаемой дисциплины.

Таким образом, обучающийся используя методические указания может в достаточном объеме усвоить и успешно реализовать конкретные знания, умения, навыки и получить опыт при выполнении следующих условий:

- 1) систематическая самостоятельная работа по закреплению полученных знаний и навыков;
- 2) добросовестное выполнение заданий;
- 3) выяснение и уточнение отдельных предпосылок, умозаключений и выводов, содержащихся в учебном курсе;
- 4) сопоставление точек зрения различных авторов по затрагиваемым в учебном курсе проблемам; выявление неточностей и некорректного изложения материала в периодической и специальной литературе;
- 5) периодическое ознакомление с последними теоретическими и практическими достижениями в области управления персоналом;
- 6) проведение собственных научных и практических исследований по одной или нескольким актуальным проблемам;
- 7) подготовка научных статей для опубликования в периодической печати, выступление на научно-практических конференциях, участие в работе студенческих научных обществ, круглых столах и диспутах по проблемам управления персоналом.

СПИСОК ЛИТЕРАТУРЫ

1. Брандес М. П. Немецкий язык. Переводческое реферирование: практикум. М.: КДУ, 2008. – 368с.
2. Долгоруков А. Метод case-study как современная технология профессионально-ориентированного обучения [Электронный ресурс]. Режим доступа: <http://evolkov.net/case/case.study.html>
3. Методические рекомендации по написанию реферата. [Электронный ресурс]. Режим доступа: <http://www.hse.spb.ru/edu/recommendations/method-referat-2005.phtml>
4. Фролова Н. А. Реферирование и аннотирование текстов по специальности: Учеб. пособие / ВолгГТУ, Волгоград, 2006. - С.5.
5. Методические рекомендации для студентов [Электронный ресурс]: Режим доступа: http://lesgaft.spb.ru/sites/default/files/u57/metod.rekomendacii_dlya_studentov_21.pdf

МИНОБРНАУКИ РОССИИ

ФГБОУ ВО «Уральский государственный горный университет»

УТВЕРЖДАЮ
Проректор по учебно-методическому
комплексу С.А. Упоров



МЕТОДИЧЕСКИЕ УКАЗАНИЯ ПО ОРГАНИЗАЦИИ САМОСТОЯТЕЛЬНОЙ РАБОТЫ ОБУЧАЮЩИХСЯ

ФТД.В.02 СРЕДСТВА КОММУНИКАЦИИ В УЧЕБНОЙ И ПРОФЕССИОНАЛЬНОЙ ДЕЯТЕЛЬНОСТИ

Специальность
21.05.04 Горное дело

Специализация
Горнопромышленная и нефтегазовая экология

Одобрена на заседании кафедры

Рассмотрена методической комиссией факультета

Управление персоналом
(название кафедры)
Зав.кафедрой Ветош
(подпись)
Ветошкина Т.А.
(Фамилия И.О.)
Протокол № 1 от 09.09.2020
(Дата)

Инженерно-экономического
(название факультета)
Председатель Моч
(подпись)
Мочалова Л.А.
(Фамилия И.О.)
Протокол № 2 от 12.10.2020
(Дата)

Екатеринбург
2021

СОДЕРЖАНИЕ

Введение	3
1 Методические рекомендации по решению практико-ориентированных заданий	5
2 Методические указания по подготовке к опросу	9
3 Методические рекомендации по подготовке к практическим занятиям	11
4 Методические рекомендации по подготовке семинарским занятиям	13
5 Методические рекомендации по подготовке к сдаче экзаменов и зачетов	14
Заключение	17
Список использованных источников	18

ВВЕДЕНИЕ

Самостоятельная работа студентов может рассматриваться как организационная форма обучения - система педагогических условий, обеспечивающих управление учебной деятельностью студентов по освоению знаний и умений в области учебной и научной деятельности без посторонней помощи.

Самостоятельная работа студентов проводится с целью:

- систематизации и закрепления полученных теоретических знаний и практических умений студентов;
- углубления и расширения теоретических знаний;
- формирования умений использовать нормативную, правовую, справочную документацию и специальную литературу;
- развития познавательных способностей и активности студентов: творческой инициативы, самостоятельности, ответственности и организованности;
- формирования самостоятельности мышления, способностей к саморазвитию, самосовершенствованию и самореализации;
- формирования практических (общеучебных и профессиональных) умений и навыков;
- развития исследовательских умений;
- получения навыков эффективной самостоятельной профессиональной (практической и научно-теоретической) деятельности.

В учебном процессе выделяют два вида самостоятельной работы:

- аудиторная;
- внеаудиторная.

Аудиторная самостоятельная работа по дисциплине выполняется на учебных занятиях под непосредственным руководством преподавателя и по его заданию.

Внеаудиторная самостоятельная работа - планируемая учебная, учебно-исследовательская, научно-исследовательская работа студентов, выполняемая во внеаудиторное время по заданию и при методическом руководстве преподавателя, но без его непосредственного участия.

Самостоятельная работа, не предусмотренная образовательной программой, учебным планом и учебно-методическими материалами, раскрывающими и конкретизирующими их содержание, осуществляется студентами инициативно, с целью реализации собственных учебных и научных интересов.

Для более эффективного выполнения самостоятельной работы по дисциплине преподаватель рекомендует студентам источники и учебно-методические пособия для работы, характеризует наиболее рациональную методику самостоятельной работы, демонстрирует ранее выполненные студентами работы и т. п.

Подразумевается несколько категорий видов самостоятельной работы студентов, значительная часть которых нашла отражения в данных методических рекомендациях:

- работа с источниками литературы и официальными документами (*использование библиотечно-информационной системы*);
- выполнение заданий для самостоятельной работы в рамках учебных дисциплин (*рефераты, эссе, домашние задания, решения практико-ориентированных заданий*);

- реализация элементов научно-педагогической практики (*разработка методических материалов, тестов, тематических портфолио*);
- реализация элементов научно-исследовательской практики (*подготовка текстов докладов, участие в исследованиях*).

Особенностью организации самостоятельной работы студентов является необходимость не только подготовиться к сдаче зачета, но и собрать, обобщить, систематизировать, проанализировать информацию по темам дисциплины.

Технология организации самостоятельной работы студентов включает использование информационных и материально-технических ресурсов образовательного учреждения.

Самостоятельная работа может осуществляться индивидуально или группами студентов online и на занятиях в зависимости от цели, объема, конкретной тематики самостоятельной работы, уровня сложности, уровня умений студентов.

В качестве форм и методов контроля внеаудиторной самостоятельной работы студентов могут быть использованы обмен информационными файлами, семинарские занятия, тестирование, опрос, доклад, реферат, самоотчеты, контрольные работы, защита творческих работ и электронных презентаций и др.

Контроль результатов внеаудиторной самостоятельной работы студентов осуществляется в пределах времени, отведенного на обязательные учебные занятия по дисциплине.

1. Методические рекомендации по решению практико-ориентированных заданий

Практико-ориентированные задания - метод анализа ситуаций. Суть его заключается в том, что студентам предлагают осмыслить реальную жизненную ситуацию, описание которой одновременно отражает не только какую-либо практическую проблему, но и актуализирует определенный комплекс знаний, который необходимо усвоить при разрешении данной проблемы. При этом сама проблема не имеет однозначных решений.

Использование метода практико-ориентированного задания как образовательной технологии профессионально-ориентированного обучения представляет собой сложный процесс, плохо поддающийся алгоритмизации¹. Формально можно выделить следующие этапы:

- ознакомление студентов с текстом;
- анализ практико-ориентированного задания;
- организация обсуждения практико-ориентированного задания, дискуссии, презентации;
- оценивание участников дискуссии;
- подведение итогов дискуссии.

Ознакомление студентов с текстом практико-ориентированного задания и последующий анализ практико-ориентированного задания чаще всего осуществляются за несколько дней до его обсуждения и реализуются как самостоятельная работа студентов; при этом время, отводимое на подготовку, определяется видом практико-ориентированного задания, его объемом и сложностью.

Общая схема работы с практико-ориентированное заданием на данном этапе может быть представлена следующим образом: в первую очередь следует выявить ключевые проблемы практико-ориентированного задания и понять, какие именно из представленных данных важны для решения; войти в ситуационный контекст практико-ориентированного задания, определить, кто его главные действующие лица, отобрать факты и понятия, необходимые для анализа, понять, какие трудности могут возникнуть при решении задачи; следующим этапом является выбор метода исследования.

Знакомство с небольшими практико-ориентированного заданиями и их обсуждение может быть организовано непосредственно на занятиях. Принципиально важным в этом случае является то, чтобы часть теоретического курса, на которой базируется практико-ориентированное задание, была бы прочитана и проработана студентами.

Максимальная польза из работы над практико-ориентированного заданиями будет извлечена в том случае, если аспиранты при предварительном знакомстве с ними будут придерживаться систематического подхода к их анализу, основные шаги которого представлены ниже:

1. Выпишите из соответствующих разделов учебной дисциплины ключевые идеи, для того, чтобы освежить в памяти теоретические концепции и подходы, которые Вам предстоит использовать при анализе практико-ориентированного задания.
2. Бегло прочтите практико-ориентированное задание, чтобы составить о нем общее представление.
3. Внимательно прочтите вопросы к практико-ориентированное задание и убедитесь в том, что Вы хорошо поняли, что Вас просят сделать.
4. Вновь прочтите текст практико-ориентированного задания, внимательно фиксируя все факторы или проблемы, имеющие отношение к поставленным вопросам.
5. Прикиньте, какие идеи и концепции соотносятся с проблемами, которые Вам предлагается рассмотреть при работе с практико-ориентированное заданием.

¹ Долгоруков А. Метод case-study как современная технология профессионально -ориентированного обучения [Электронный ресурс]. Режим доступа: <http://evolkov.net/case/case.study.html/>

Организация обсуждения практико-ориентированного задания предполагает формулирование перед студентами вопросов, включение их в дискуссию. Вопросы обычно подготавливаются заранее и предлагают студентам вместе с текстом практико-ориентированного задания. При разборе учебной ситуации преподаватель может занимать активную или пассивную позицию, иногда он «дирижирует» разбором, а иногда ограничивается подведением итогов дискуссии.

Организация обсуждения практико-ориентированных заданий обычно основывается на двух методах. Первый из них носит название традиционного Гарвардского метода - открытая дискуссия. Альтернативным методом является метод, связанный с индивидуальным или групповым опросом, в ходе которого аспиранты делают формальную устную оценку ситуации и предлагают анализ представленного практико-ориентированного задания, свои решения и рекомендации, т.е. делают презентацию. Этот метод позволяет некоторым студентам минимизировать их учебные усилия, поскольку каждый аспирант опрашивается один-два раза за занятие. Метод развивает у студентов коммуникативные навыки, учит их четко выражать свои мысли. Однако, этот метод менее динамичен, чем Гарвардский метод. В открытой дискуссии организация и контроль участников более сложен.

Дискуссия занимает центральное место в методе. Ее целесообразно использовать в том случае, когда аспиранты обладают значительной степенью зрелости и самостоятельности мышления, умеют аргументировать, доказывать и обосновывать свою точку зрения. Важнейшей характеристикой дискуссии является уровень ее компетентности, который складывается из компетентности ее участников. Неподготовленность студентов к дискуссии делает ее формальной, превращает в процесс вытаскивания ими информации у преподавателя, а не самостоятельное ее добывание.

Особое место в организации дискуссии при обсуждении и анализе практико-ориентированного задания принадлежит использованию метода генерации идей, получившего название «мозговой атаки» или «мозгового штурма».

Метод «мозговой атаки» или «мозгового штурма» был предложен в 30-х годах прошлого столетия А. Осборном как групповой метод решения проблем. К концу XX столетия этот метод приобрел особую популярность в практике управления и обучения не только как самостоятельный метод, но и как использование в процессе деятельности с целью усиления ее продуктивности. В процессе обучения «мозговая атака» выступает в качестве важнейшего средства развития творческой активности студентов. «Мозговая атака» включает в себя три фазы.

Первая фаза представляет собой вхождение в психологическую раскованность, отказ от стереотипности, страха показаться смешным и неудачником; достигается созданием благоприятной психологической обстановки и взаимного доверия, когда идеи теряют авторство, становятся общими. Основная задача этой фазы - успокоиться и расковаться.

Вторая фаза - это собственно атака; задача этой фазы - породить поток, лавину идей. «Мозговая атака» в этой фазе осуществляется по следующим принципам:

- есть идея, - говорю, нет идеи, - не молчу;
- поощряется самое необузданное ассоциирование, чем более дикой покажется идея, тем лучше;
- количество предложенных идей должно быть как можно большим;
- высказанные идеи разрешается заимствовать и как угодно комбинировать, а также видоизменять и улучшать;
- исключается критика, можно высказывать любые мысли без боязни, что их признают плохими, критикующих лишают слова;
- не имеют никакого значения социальные статусы участников; это абсолютная демократия и одновременно авторитаризм сумасшедшей идеи;
- все идеи записываются в протокольный список идей;

- время высказываний - не более 1-2 минут.

Третья фаза представляет собой творческий анализ идей с целью поиска конструктивного решения проблемы по следующим правилам:

- анализировать все идеи без дискриминации какой-либо из них;
- найти место идее в системе и найти систему под идею;
- не умножать сущностей без надобности;
- не должна нарушаться красота и изящество полученного результата;
- должно быть принципиально новое видение;
- ищи «жемчужину в навозе».

В методе мозговая атака применяется при возникновении у группы реальных затруднений в осмыслении ситуации, является средством повышения активности студентов. В этом смысле мозговая атака представляется не как инструмент поиска новых решений, хотя и такая ее роль не исключена, а как своеобразное «подталкивание» к познавательной активности.

Презентация, или представление результатов анализа практико-ориентированного задания, выступает очень важным аспектом метода *case-study*. Умение публично представить интеллектуальный продукт, хорошо его рекламировать, показать его достоинства и возможные направления эффективного использования, а также выстоять под шквалом критики, является очень ценным интегральным качеством современного специалиста. Презентация оттачивает многие глубинные качества личности: волю, убежденность, целенаправленность, достоинство и т.п.; она вырабатывает навыки публичного общения, формирования своего собственного имиджа.

Публичная (устная) презентация предполагает представление решений практико-ориентированного задания группе, она максимально вырабатывает навыки публичной деятельности и участия в дискуссии. Устная презентация обладает свойством кратковременного воздействия на студентов и, поэтому, трудна для восприятия и запоминания. Степень подготовленности выступающего проявляется в спровоцированной им дискуссии: для этого необязательно делать все заявления очевидными и неопровержимыми. Такая подача материала при анализе практико-ориентированного задания может послужить началом дискуссии. При устной презентации необходимо учитывать эмоциональный настрой выступающего: отношение и эмоции говорящего вносят существенный вклад в сообщение. Одним из преимуществ публичной (устной) презентации является ее гибкость. Оратор может откликаться на изменения окружающей обстановки, адаптировать свой стиль и материал, чувствуя настроение аудитории.

Непубличная презентация менее эффективна, но обучающая роль ее весьма велика. Чаще всего непубличная презентация выступает в виде подготовки отчета по выполнению задания, при этом стимулируются такие качества, как умение подготовить текст, точно и аккуратно составить отчет, не допустить ошибки в расчетах и т.д. Подготовка письменного анализа практико-ориентированного задания аналогична подготовке устного, с той разницей, что письменные отчеты-презентации обычно более структурированы и детализированы. Основное правило письменного анализа практико-ориентированного задания заключается в том, чтобы избегать простого повторения информации из текста, информация должна быть представлена в переработанном виде. Самым важным при этом является собственный анализ представленного материала, его соответствующая интерпретация и сделанные предложения. Письменный отчет - презентация может сдаваться по истечении некоторого времени после устной презентации, что позволяет студентам более тщательно проанализировать всю информацию, полученную в ходе дискуссии.

Как письменная, так и устная презентация результатов анализа практико-ориентированного задания может быть групповой и индивидуальной. Отчет может быть индивидуальным или групповым в зависимости от сложности и объема задания. Индивидуальная презентация формирует ответственность, собранность, волю;

групповая - аналитические способности, умение обобщать материал, системно видеть проект.

Оценивание участников дискуссии является важнейшей проблемой обучения посредством метода практико-ориентированного задания. При этом выделяются следующие требования к оцениванию:

- объективность - создание условий, в которых бы максимально точно выявлялись знания обучаемых, предъявление к ним единых требований, справедливое отношение к каждому;
- обоснованность оценок - их аргументация;
- систематичность - важнейший психологический фактор, организующий и дисциплинирующий студентов, формирующий настойчивость и устремленность в достижении цели;
- всесторонность и оптимальность.

Оценивание участников дискуссии предполагает оценивание не столько набора определенных знаний, сколько умения студентов анализировать конкретную ситуацию, принимать решение, логически мыслить.

Следует отметить, что оценивается содержательная активность студента в дискуссии или публичной (устной) презентации, которая включает в себя следующие составляющие:

- выступление, которое характеризует попытку серьезного предварительного анализа (правильность предложений, подготовленность, аргументированность и т.д.);
- обращение внимания на определенный круг вопросов, которые требуют углубленного обсуждения;
- владение категориальным аппаратом, стремление давать определения, выявлять содержание понятий;
- демонстрация умения логически мыслить, если точки зрения, высказанные раньше, подытоживаются и приводят к логическим выводам;
- предложение альтернатив, которые раньше оставались без внимания;
- предложение определенного плана действий или плана воплощения решения;
- определение существенных элементов, которые должны учитываться при анализе практико-ориентированного задания;
- заметное участие в обработке количественных данных, проведении расчетов;
- подведение итогов обсуждения.

При оценивании анализа практико-ориентированного задания, данного студентами при непубличной (письменной) презентации учитывается:

- формулировка и анализ большинства проблем, имеющих в практико-ориентированное задание;
- формулировка собственных выводов на основании информации о практико-ориентированное задание, которые отличаются от выводов других студентов;
- демонстрация адекватных аналитических методов для обработки информации;
- соответствие приведенных в итоге анализа аргументов ранее выявленным проблемам, сделанным выводам, оценкам и использованным аналитическим методам.

2. Методические указания по подготовке к опросу

Самостоятельная работа обучающихся включает подготовку к устному или письменному опросу на семинарских занятиях. Для этого обучающийся изучает лекции, основную и дополнительную литературу, публикации, информацию из Интернет-ресурсов. Темы и вопросы к семинарским занятиям, вопросы для самоконтроля приведены в методических указаниях по разделам и доводятся до обучающихся заранее.

Письменный опрос

В соответствии с технологической картой письменный опрос является одной из форм текущего контроля успеваемости студента по данной дисциплине. При подготовке к письменному опросу студент должен внимательно изучать лекции, основную и дополнительную литературу, публикации, информацию из Интернет-ресурсов. Темы и вопросы к семинарским занятиям, вопросы для самоконтроля приведены в методических указаниях по разделам и доводятся до обучающихся заранее.

При изучении материала студент должен убедиться, что хорошо понимает основную терминологию темы, умеет ее использовать в нужном контексте. Желательно составить краткий конспект ответа на предполагаемые вопросы письменной работы, чтобы убедиться в том, что студент владеет материалом и может аргументировано, логично и грамотно письменно изложить ответ на вопрос. Следует обратить особое внимание на написание профессиональных терминов, чтобы избежать грамматических ошибок в работе. При изучении новой для студента терминологии рекомендуется изготовить карточки, которые содержат новый термин и его расшифровку, что значительно облегчит работу над материалом.

Устный опрос

Целью устного собеседования являются обобщение и закрепление изученного курса. Студентам предлагаются для освещения сквозные концептуальные проблемы. При подготовке следует использовать лекционный материал и учебную литературу. Для более глубокого постижения курса и более основательной подготовки рекомендуется познакомиться с указанной дополнительной литературой. Готовясь к семинару, студент должен, прежде всего, ознакомиться с общим планом семинарского занятия. Следует внимательно прочесть свой конспект лекции по изучаемой теме и рекомендуемую к теме семинара литературу. С незнакомыми терминами и понятиями следует ознакомиться в предлагаемом глоссарии, словаре или энциклопедии².

Критерии качества устного ответа.

1. Правильность ответа по содержанию.
2. Полнота и глубина ответа.
3. Сознательность ответа (учитывается понимание излагаемого материала).
4. Логика изложения материала (учитывается умение строить целостный, последовательный рассказ, грамотно пользоваться профессиональной терминологией).
5. Рациональность использованных приемов и способов решения поставленной учебной задачи (учитывается умение использовать наиболее прогрессивные и эффективные способы достижения цели).
6. Своевременности и эффективность использования наглядных пособий и технических средств при ответе (учитывается грамотно и с пользой применять наглядность и демонстрационный опыт при устном ответе).
7. Использование дополнительного материала (приветствуется, но не обязательно для всех студентов).

²Методические рекомендации для студентов [Электронный ресурс]: Режим доступа: http://lesgaft.spb.ru/sites/default/files/u57/metod.rekomendacii_dlya_studentov_21.pdf

8. Рациональность использования времени, отведенного на задание (не одобряется затянутость выполнения задания, устного ответа во времени, с учетом индивидуальных особенностей студентов)³.

Ответ на каждый вопрос из плана семинарского занятия должен быть содержательным и аргументированным. Для этого следует использовать документы, монографическую, учебную и справочную литературу.

Для успешной подготовки к устному опросу, студент должен законспектировать рекомендуемую литературу, внимательно осмыслить лекционный материал и сделать выводы. В среднем, подготовка к устному опросу по одному семинарскому занятию занимает от 2 до 4 часов в зависимости от сложности темы и особенностей организации обучающимся своей самостоятельной работы.

3. Методические рекомендации по подготовке к практическим занятиям

На практических занятиях необходимо стремиться к самостоятельному решению задач, находя для этого более эффективные методы. При этом студентам надо приучить себя доводить решения задач до конечного «идеального» ответа. Это очень важно для

³Методические рекомендации для студентов [Электронный ресурс]:
http://priab.ru/images/metod_agro/Metod_Inostran_yazyk_35.03.04_Agro_15.01.2016.pdf

будущих специалистов. Практические занятия вырабатывают навыки самостоятельной творческой работы, развивают мыслительные способности.

Практическое занятие – активная форма учебного процесса, дополняющая теоретический курс или лекционную часть учебной дисциплины и призванная помочь обучающимся освоиться в «пространстве» (тематике) дисциплины, самостоятельно прооперировать теоретическими знаниями на конкретном учебном материале.

Продолжительность одного практического занятия – от 2 до 4 академических часов. Общая доля практических занятий в учебном времени на дисциплину – от 10 до 20 процентов (при условии, что все активные формы займут в учебном времени на дисциплину от 40 до 60 процентов).

Для практического занятия в качестве темы выбирается обычно такая учебная задача, которая предполагает не существенные эвристические и аналитические напряжения и продвижения, а потребность обучающегося «потрогать» материал, опознать в конкретном то общее, о чем говорилось в лекции. Например, при рассмотрении вопросов оплаты труда, мотивации труда и проблем безработицы в России имеет смысл провести практические занятия со следующими сюжетами заданий: «Расчет заработной платы работников предприятия». «Разработка механизма мотивации труда на предприятии N». «В чем причины и особенности безработицы в России?». Последняя тема предполагает уже некоторую аналитическую составляющую. Основная задача первой из этих тем - самим посчитать заработную плату для различных групп работников на примере заданных параметров для конкретного предприятия, т. е. сделать расчеты «как на практике»; второй – дать собственный вариант мотивационной политики для предприятия, учитывая особенности данного объекта, отрасли и т.д.; третьей – опираясь на теоретические знания в области проблем занятости и безработицы, а также статистические материалы, сделать авторские выводы о видах безработицы, характерных для России, и их причинах, а также предложить меры по минимизации безработицы.

Перед проведением занятия должен быть подготовлен специальный материал – тот объект, которым обучающиеся станут оперировать, активизируя свои теоретические (общие) знания и тем самым, приобретая навыки выработки уверенных суждений и осуществления конкретных действий.

Дополнительный материал для практического занятия лучше получить у преподавателя заранее, чтобы у студентов была возможность просмотреть его и подготовить вопросы.

Условия должны быть такими, чтобы каждый мог работать самостоятельно от начала до конца. В аудитории должны быть «под рукой» необходимые справочники и тексты законов и нормативных актов по тематике занятия. Чтобы сделать практическое занятие максимально эффективным, надо заранее подготовить и изучить материал по наиболее интересным и практически важным темам.

Особенности практического занятия с использованием компьютера

Для того чтобы повысить эффективность проведения практического занятия, может использоваться компьютер по следующим направлениям:

- поиск информации в Интернете по поставленной проблеме: в этом случае преподаватель представляет обучающимся перечень рекомендуемых для посещения Интернет-сайтов;
- использование прикладных обучающих программ;
- выполнение заданий с использованием обучающимися заранее установленных преподавателем программ;
- использование программного обеспечения при проведении занятий, связанных с моделированием социально-экономических процессов.

4. Методические рекомендации по подготовке семинарским занятиям

Семинар представляет собой комплексную форму и завершающее звено в изучении определенных тем, предусмотренных программой учебной дисциплины. Комплексность данной формы занятий определяется тем, что в ходе её проведения сочетаются выступления обучающихся и преподавателя: рассмотрение обсуждаемой проблемы и анализ различных, часто дискуссионных позиций; обсуждение мнений обучающихся и разъяснение (консультация) преподавателя; углубленное изучение теории и приобретение навыков умения ее использовать в практической работе.

По своему назначению семинар, в процессе которого обсуждается та или иная научная проблема, способствует:

- углубленному изучению определенного раздела учебной дисциплины, закреплению знаний;
- отработке методологии и методических приемов познания;
- выработке аналитических способностей, умения обобщения и формулирования выводов;
- приобретению навыков использования научных знаний в практической деятельности;
- выработке умения кратко, аргументированно и ясно излагать обсуждаемые вопросы;
- осуществлению контроля преподавателя за ходом обучения.

Семинары представляет собой дискуссию в пределах обсуждаемой темы (проблемы). Дискуссия помогает участникам семинара приобрести более совершенные знания, проникнуть в суть изучаемых проблем. Выработать методологию, овладеть методами анализа социально-экономических процессов. Обсуждение должно носить творческий характер с четкой и убедительной аргументацией.

По своей структуре семинар начинается со вступительного слова преподавателя, в котором кратко излагаются место и значение обсуждаемой темы (проблемы) в данной дисциплине, напоминаются порядок и направления ее обсуждения. Конкретизируется ранее известный обучающимся план проведения занятия. После этого начинается процесс обсуждения вопросов обучающимися. Завершается занятие заключительным словом преподавателя.

Проведение семинарских занятий в рамках учебной группы (20 - 25 человек) позволяет обеспечить активное участие в обсуждении проблемы всех присутствующих.

По ходу обсуждения темы помните, что изучение теории должно быть связано с определением (выработкой) средств, путей применения теоретических положений в практической деятельности, например, при выполнении функций государственного служащего. В то же время важно не свести обсуждение научной проблемы только к пересказу случаев из практики работы, к критике имеющих место недостатков. Дискуссии имеют важное значение: учат дисциплине ума, умению выступать по существу, мыслить логически, выделяя главное, критически оценивать выступления участников семинара.

В процессе проведения семинара обучающиеся могут использовать разнообразные по своей форме и характеру пособия (от доски смелом до самых современных технических средств), демонстрируя фактический, в том числе статистический материал, убедительно подтверждающий теоретические выводы и положения. В завершение обсудите результаты работы семинара и сделайте выводы, что хорошо усвоено, а над чем следует дополнительно поработать.

В целях эффективности семинарских занятий необходима обстоятельная подготовка к их проведению. В начале семестра (учебного года) возьмите в библиотеке необходимые методические материалы для своевременной подготовки к семинарам. Во время лекций, связанных с темой семинарского занятия, следует обращать внимание на то, что необходимо дополнительно изучить при подготовке к семинару (новые официальные документы, статьи в периодических журналах, вновь вышедшие монографии и т.д.).

5. Методические рекомендации по подготовке к сдаче экзаменов и зачетов

Экзамен - одна из важнейших частей учебного процесса, имеющая огромное значение.

Во-первых, готовясь к экзамену, студент приводит в систему знания, полученные на лекциях, семинарах, практических и лабораторных занятиях, разбирается в том, что осталось непонятным, и тогда изучаемая им дисциплина может быть воспринята в полном объеме с присущей ей строгостью и логичностью, ее практической направленностью. А это чрезвычайно важно для будущего специалиста.

Во-вторых, каждый хочет быть волевым и сообразительным, выдержанным и целеустремленным, иметь хорошую память, научиться быстро находить наиболее рациональное решение в трудных ситуациях. Очевидно, что все эти качества не только украшают человека, но и делают его наиболее действенным членом коллектива. Подготовка и сдача экзамена помогают студенту глубже усвоить изучаемые дисциплины, приобрести навыки и качества, необходимые хорошему специалисту.

Конечно, успех на экзамене во многом обусловлен тем, насколько систематически и глубоко работал студент в течение семестра. Совершенно очевидно, что серьезно продумать и усвоить содержание изучаемых дисциплин за несколько дней подготовки к экзамену просто невозможно даже для очень способного студента. И, кроме того, хорошо известно, что быстро выученные на память разделы учебной дисциплины так же быстро забываются после сдачи экзамена.

При подготовке к экзамену студенты не только повторяют и дорабатывают материал дисциплины, которую они изучали в течение семестра, они обобщают полученные знания, осмысливают методологию предмета, его систему, выделяют в нем основное и главное, воспроизводят общую картину с тем, чтобы яснее понять связь между отдельными элементами дисциплины. Вся эта обобщающая работа проходит в условиях напряжения воли и сознания, при значительном отвлечении от повседневной жизни, т. е. в условиях, благоприятствующих пониманию и запоминанию.

Подготовка к экзаменам состоит в приведении в порядок своих знаний. Даже самые способные студенты не в состоянии в короткий период зачетно-экзаменационной сессии усвоить материал целого семестра, если они над ним не работали в свое время. Для тех, кто мало занимался в семестре, экзамены принесут мало пользы: что быстро пройдено, то быстро и забудется. И хотя в некоторых случаях студент может «проскочить» через экзаменационный барьер, в его подготовке останется серьезный пробел, трудно восполняемый впоследствии.

Определив назначение и роль экзаменов в процессе обучения, попытаемся на этой основе пояснить, как лучше готовиться к ним.

Экзаменам, как правило, предшествует защита курсовых работ (проектов) и сдача зачетов. К экзаменам допускаются только студенты, защитившие все курсовые работы (проекты) и сдавшие все зачеты. В вузе сдача зачетов организована так, что при систематической работе в течение семестра, своевременной и успешной сдаче всех текущих работ, предусмотренных графиком учебного процесса, большая часть зачетов не вызывает повышенной трудности у студента. Студенты, работавшие в семестре по плану, подходят к экзаменационной сессии без напряжения, без излишней затраты сил в последнюю, «зачетную» неделю.

Подготовку к экзамену следует начинать с первого дня изучения дисциплины. Как правило, на лекциях подчеркиваются наиболее важные и трудные вопросы или разделы дисциплины, требующие внимательного изучения и обдумывания. Нужно эти вопросы выделить и обязательно постараться разобраться в них, не дожидаясь экзамена, проработать их, готовясь к семинарам, практическим или лабораторным занятиям, попробовать самостоятельно решить несколько типовых задач. И если, несмотря на это, часть материала осталась неувоенной, ни в коем случае нельзя успокаиваться, надеясь на

то, что это не попадет на экзамене. Факты говорят об обратном; если те или другие вопросы учебной дисциплины не вошли в экзаменационный билет, преподаватель может их задать (и часто задает) в виде дополнительных вопросов.

Точно такое же отношение должно быть выработано к вопросам и задачам, перечисленным в программе учебной дисциплины, выдаваемой студентам в начале семестра. Обычно эти же вопросы и аналогичные задачи содержатся в экзаменационных билетах. Не следует оставлять без внимания ни одного раздела дисциплины: если не удалось в чем-то разобраться самому, нужно обратиться к товарищам; если и это не помогло выяснить какой-либо вопрос до конца, нужно обязательно задать этот вопрос преподавателю на предэкзаменационной консультации. Чрезвычайно важно приучить себя к умению самостоятельно мыслить, учиться думать, понимать суть дела. Очень полезно после проработки каждого раздела восстановить в памяти содержание изученного материала, кратко записав это на листе бумаги, создать карту памяти (умственную карту), изобразить необходимые схемы и чертежи (логико-графические схемы), например, отобразить последовательность вывода теоремы или формулы. Если этого не сделать, то большая часть материала останется не понятой, а лишь формально заученной, и при первом же вопросе экзаменатора студент убедится в том, насколько поверхностно он усвоил материал.

В период экзаменационной сессии происходит резкое изменение режима работы, отсутствует посещение занятий по расписанию. При всяком изменении режима работы очень важно скорее приспособиться к новым условиям. Поэтому нужно сразу выбрать такой режим работы, который сохранился бы в течение всей сессии, т. е. почти на месяц. Необходимо составить для себя новый распорядок дня, чередуя занятия с отдыхом. Для того чтобы сократить потерю времени на включение в работу, рабочие периоды целесообразно делать длительными, разделив день примерно на три части: с утра до обеда, с обеда до ужина и от ужина до сна.

Каждый рабочий период дня надо заканчивать отдыхом. Наилучший отдых в период экзаменационной сессии - прогулка, кратковременная пробежка или какой-либо неусттомительный физический труд.

При подготовке к экзаменам основное направление дают программа учебной дисциплины и студенческий конспект, которые указывают, что наиболее важно знать и уметь делать. Основной материал должен прорабатываться по учебнику (если такой имеется) и учебным пособиям, так как конспекта далеко недостаточно для изучения дисциплины. Учебник должен быть изучен в течение семестра, а перед экзаменом сосредоточьте внимание на основных, наиболее сложных разделах. Подготовку по каждому разделу следует заканчивать восстановлением по памяти его краткого содержания в логической последовательности.

За один - два дня до экзамена назначается консультация. Если ее правильно использовать, она принесет большую пользу. Во время консультации студент имеет полную возможность получить ответ на нее и ясные ему вопросы. А для этого он должен проработать до консультации все темы дисциплины. Кроме того, преподаватель будет отвечать на вопросы других студентов, что будет для вас повторением и закреплением знаний. И еще очень важное обстоятельство: преподаватель на консультации, как правило, обращает внимание на те вопросы, по которым на предыдущих экзаменах ответы были неудовлетворительными, а также фиксирует внимание на наиболее трудных темах дисциплины. Некоторые студенты не приходят на консультации либо потому, что считают, что у них нет вопросов к преподавателю, либо полагают, что у них и так мало времени и лучше самому прочитать материал в конспекте или в учебнике. Это глубокое заблуждение. Никакая другая работа не сможет принести столь значительного эффекта накануне экзамена, как консультация преподавателя.

Но консультация не может возместить отсутствия длительной работы в течение семестра и помочь за несколько часов освоить материал, требующийся к экзамену. На консультации студент получает ответы на трудные или оставшиеся неясными вопросы и, следовательно, дорабатывается материал. Консультации рекомендуется посещать,

подготовив к ним все вопросы, вызывающие сомнения. Если студент придет на консультацию, не проработав всего материала, польза от такой консультации будет невелика.

Очень важным условием для правильного режима работы в период экзаменационной сессии является нормальный сон. Подготовка к экзамену не должна идти в ущерб сну, иначе в день экзамена не будет чувства свежести и бодрости, необходимых для хороших ответов. Вечер накануне экзамена рекомендуем закончить небольшой прогулкой.

Итак, *основные советы* для подготовки к сдаче зачетов и экзаменов состоят в следующем:

- лучшая подготовка к зачетам и экзаменам - равномерная работа в течение всего семестра;
- используйте программы учебных дисциплин - это организует вашу подготовку к зачетам и экзаменам;
- учитывайте, что для полноценного изучения учебной дисциплины необходимо время;
- составляйте планы работы во времени;
- работайте равномерно и ритмично;
- курсовые работы (проекты) желательно защищать за одну - две недели до начала зачетно-экзаменационной сессии;
- все зачеты необходимо сдавать до начала экзаменационной сессии;
- помните, что конспект не заменяет учебник и учебные пособия, а помогает выбрать из него основные вопросы и ответы;
- при подготовке наибольшее внимание и время уделяйте трудным и непонятным вопросам учебной дисциплины;
- грамотно используйте консультации;
- соблюдайте правильный режим труда и отдыха во время сессии, это сохранит работоспособность и даст хорошие результаты;
- учитесь владеть собой на зачете и экзамене;
- учитесь точно и кратко передавать свои мысли, поясняя их, если нужно, логико-графическими схемами.

ЗАКЛЮЧЕНИЕ

Методические указания по выполнению самостоятельной работы обучающихся являются неотъемлемой частью процесса обучения в вузе. Правильная организация самостоятельной работы позволяет обучающимся развивать умения и навыки в усвоении и систематизации приобретаемых знаний, обеспечивает высокий уровень успеваемости в период обучения, способствует формированию навыков совершенствования профессионального мастерства. Также внеаудиторное время включает в себя подготовку к аудиторным занятиям и изучение отдельных тем, расширяющих и углубляющих представления обучающихся по разделам изучаемой дисциплины.

Таким образом, обучающийся используя методические указания может в достаточном объеме усвоить и успешно реализовать конкретные знания, умения, навыки и получить опыт при выполнении следующих условий:

- 1) систематическая самостоятельная работа по закреплению полученных знаний и навыков;
- 2) добросовестное выполнение заданий;
- 3) выяснение и уточнение отдельных предпосылок, умозаключений и выводов, содержащихся в учебном курсе;
- 4) сопоставление точек зрения различных авторов по затрагиваемым в учебном курсе проблемам; выявление неточностей и некорректного изложения материала в периодической и специальной литературе;
- 5) периодическое ознакомление с последними теоретическими и практическими достижениями в области управления персоналом;
- 6) проведение собственных научных и практических исследований по одной или нескольким актуальным проблемам;
- 7) подготовка научных статей для опубликования в периодической печати, выступление на научно-практических конференциях, участие в работе студенческих научных обществ, круглых столах и диспутах по проблемам управления персоналом.

СПИСОК ЛИТЕРАТУРЫ

1. Брандес М. П. Немецкий язык. Переводческое реферирование: практикум. М.: КДУ, 2008. – 368с.
2. Долгоруков А. Метод case-study как современная технология профессионально-ориентированного обучения [Электронный ресурс]. Режим доступа: <http://evolkov.net/case/case.study.html>
3. Методические рекомендации по написанию реферата. [Электронный ресурс]. Режим доступа: <http://www.hse.spb.ru/edu/recommendations/method-referat-2005.phtml>
4. Фролова Н. А. Реферирование и аннотирование текстов по специальности: Учеб.пособие / ВолгГТУ, Волгоград, 2006. - С.5.
5. Методические рекомендации для студентов [Электронный ресурс]: Режим доступа:http://lesgaft.spb.ru/sites/default/files/u57/metod.rekomendacii_dlya_studentov_21.pdf

СОДЕРЖАНИЕ

Введение	3
1 Методические рекомендации по решению практико-ориентированных заданий	5
2 Методические указания по подготовке к опросу	9
3 Методические рекомендации по подготовке к практическим занятиям	11
4 Методические рекомендации по подготовке семинарским занятиям	13
5 Методические рекомендации по подготовке к сдаче экзаменов и зачетов	14
Заключение	17
Список использованных источников	18

ВВЕДЕНИЕ

Самостоятельная работа студентов может рассматриваться как организационная форма обучения - система педагогических условий, обеспечивающих управление учебной деятельностью студентов по освоению знаний и умений в области учебной и научной деятельности без посторонней помощи.

Самостоятельная работа студентов проводится с целью:

- систематизации и закрепления полученных теоретических знаний и практических умений студентов;
- углубления и расширения теоретических знаний;
- формирования умений использовать нормативную, правовую, справочную документацию и специальную литературу;
- развития познавательных способностей и активности студентов: творческой инициативы, самостоятельности, ответственности и организованности;
- формирования самостоятельности мышления, способностей к саморазвитию, самосовершенствованию и самореализации;
- формирования практических (общеучебных и профессиональных) умений и навыков;
- развития исследовательских умений;
- получения навыков эффективной самостоятельной профессиональной (практической и научно-теоретической) деятельности.

В учебном процессе выделяют два вида самостоятельной работы:

- аудиторная;
- внеаудиторная.

Аудиторная самостоятельная работа по дисциплине выполняется на учебных занятиях под непосредственным руководством преподавателя и по его заданию.

Внеаудиторная самостоятельная работа - планируемая учебная, учебно-исследовательская, научно-исследовательская работа студентов, выполняемая во внеаудиторное время по заданию и при методическом руководстве преподавателя, но без его непосредственного участия.

Самостоятельная работа, не предусмотренная образовательной программой, учебным планом и учебно-методическими материалами, раскрывающими и конкретизирующими их содержание, осуществляется студентами инициативно, с целью реализации собственных учебных и научных интересов.

Для более эффективного выполнения самостоятельной работы по дисциплине преподаватель рекомендует студентам источники и учебно-методические пособия для работы, характеризует наиболее рациональную методику самостоятельной работы, демонстрирует ранее выполненные студентами работы и т. п.

Подразумевается несколько категорий видов самостоятельной работы студентов, значительная часть которых нашла отражения в данных методических рекомендациях:

- работа с источниками литературы и официальными документами (*использование библиотечно-информационной системы*);
- выполнение заданий для самостоятельной работы в рамках учебных дисциплин (*рефераты, эссе, домашние задания, решения практико-ориентированных заданий*);

- реализация элементов научно-педагогической практики (*разработка методических материалов, тестов, тематических портфолио*);
- реализация элементов научно-исследовательской практики (*подготовка текстов докладов, участие в исследованиях*).

Особенностью организации самостоятельной работы студентов является необходимость не только подготовиться к сдаче зачета, но и собрать, обобщить, систематизировать, проанализировать информацию по темам дисциплины.

Технология организации самостоятельной работы студентов включает использование информационных и материально-технических ресурсов образовательного учреждения.

Самостоятельная работа может осуществляться индивидуально или группами студентов online и на занятиях в зависимости от цели, объема, конкретной тематики самостоятельной работы, уровня сложности, уровня умений студентов.

В качестве форм и методов контроля внеаудиторной самостоятельной работы студентов могут быть использованы обмен информационными файлами, семинарские занятия, тестирование, опрос, доклад, реферат, самоотчеты, контрольные работы, защита творческих работ и электронных презентаций и др.

Контроль результатов внеаудиторной самостоятельной работы студентов осуществляется в пределах времени, отведенного на обязательные учебные занятия по дисциплине.

1. Методические рекомендации по решению практико-ориентированных заданий

Практико-ориентированные задания - метод анализа ситуаций. Суть его заключается в том, что студентам предлагают осмыслить реальную жизненную ситуацию, описание которой одновременно отражает не только какую-либо практическую проблему, но и актуализирует определенный комплекс знаний, который необходимо усвоить при разрешении данной проблемы. При этом сама проблема не имеет однозначных решений.

Использование метода практико-ориентированного задания как образовательной технологии профессионально-ориентированного обучения представляет собой сложный процесс, плохо поддающийся алгоритмизации¹. Формально можно выделить следующие этапы:

- ознакомление студентов с текстом;
- анализ практико-ориентированного задания;
- организация обсуждения практико-ориентированного задания, дискуссии, презентации;
- оценивание участников дискуссии;
- подведение итогов дискуссии.

Ознакомление студентов с текстом практико-ориентированного задания и последующий анализ практико-ориентированного задания чаще всего осуществляются за несколько дней до его обсуждения и реализуются как самостоятельная работа студентов; при этом время, отводимое на подготовку, определяется видом практико-ориентированного задания, его объемом и сложностью.

Общая схема работы с практико-ориентированным заданием на данном этапе может быть представлена следующим образом: в первую очередь следует выявить ключевые проблемы практико-ориентированного задания и понять, какие именно из представленных данных важны для решения; войти в ситуационный контекст практико-ориентированного задания, определить, кто его главные действующие лица, отобрать факты и понятия, необходимые для анализа, понять, какие трудности могут возникнуть при решении задачи; следующим этапом является выбор метода исследования.

Знакомство с небольшими практико-ориентированными заданиями и их обсуждение может быть организовано непосредственно на занятиях. Принципиально важным в этом случае является то, чтобы часть теоретического курса, на которой базируется практико-ориентированное задание, была бы прочитана и проработана студентами.

Максимальная польза из работы над практико-ориентированными заданиями будет извлечена в том случае, если аспиранты при предварительном знакомстве с ними будут придерживаться систематического подхода к их анализу, основные шаги которого представлены ниже:

1. Выпишите из соответствующих разделов учебной дисциплины ключевые идеи, для того, чтобы освежить в памяти теоретические концепции и подходы, которые Вам предстоит использовать при анализе практико-ориентированного задания.
2. Бегло прочтите практико-ориентированное задание, чтобы составить о нем общее представление.
3. Внимательно прочтите вопросы к практико-ориентированному заданию и убедитесь в том, что Вы хорошо поняли, что Вас просят сделать.
4. Вновь прочтите текст практико-ориентированного задания, внимательно фиксируя все факторы или проблемы, имеющие отношение к поставленным вопросам.
5. Прикиньте, какие идеи и концепции соотносятся с проблемами, которые Вам предлагается рассмотреть при работе с практико-ориентированным заданием.

¹ Долгоруков А. Метод case-study как современная технология профессионально-ориентированного обучения [Электронный ресурс]. Режим доступа: <http://evolkov.net/case/case.study.html/>

Организация обсуждения практико-ориентированного задания предполагает формулирование перед студентами вопросов, включение их в дискуссию. Вопросы обычно подготавливают заранее и предлагают студентам вместе с текстом практико-ориентированного задания. При разборе учебной ситуации преподаватель может занимать активную или пассивную позицию, иногда он «дирижирует» разбором, а иногда ограничивается подведением итогов дискуссии.

Организация обсуждения практико-ориентированных заданий обычно основывается на двух методах. Первый из них носит название традиционного Гарвардского метода - открытая дискуссия. Альтернативным методом является метод, связанный с индивидуальным или групповым опросом, в ходе которого аспиранты делают формальную устную оценку ситуации и предлагают анализ представленного практико-ориентированного задания, свои решения и рекомендации, т.е. делают презентацию. Этот метод позволяет некоторым студентам минимизировать их учебные усилия, поскольку каждый аспирант опрашивается один-два раза за занятие. Метод развивает у студентов коммуникативные навыки, учит их четко выражать свои мысли. Однако, этот метод менее динамичен, чем Гарвардский метод. В открытой дискуссии организация и контроль участников более сложен.

Дискуссия занимает центральное место в методе. Ее целесообразно использовать в том случае, когда аспиранты обладают значительной степенью зрелости и самостоятельности мышления, умеют аргументировать, доказывать и обосновывать свою точку зрения. Важнейшей характеристикой дискуссии является уровень ее компетентности, который складывается из компетентности ее участников. Неподготовленность студентов к дискуссии делает ее формальной, превращает в процесс вытаскивания ими информации у преподавателя, а не самостоятельное ее добывание.

Особое место в организации дискуссии при обсуждении и анализе практико-ориентированного задания принадлежит использованию метода генерации идей, получившего название «мозговой атаки» или «мозгового штурма».

Метод «мозговой атаки» или «мозгового штурма» был предложен в 30-х годах прошлого столетия А. Осборном как групповой метод решения проблем. К концу XX столетия этот метод приобрел особую популярность в практике управления и обучения не только как самостоятельный метод, но и как использование в процессе деятельности с целью усиления ее продуктивности. В процессе обучения «мозговая атака» выступает в качестве важнейшего средства развития творческой активности студентов. «Мозговая атака» включает в себя три фазы.

Первая фаза представляет собой вхождение в психологическую раскованность, отказ от стереотипности, страха показаться смешным и неудачником; достигается созданием благоприятной психологической обстановки и взаимного доверия, когда идеи теряют авторство, становятся общими. Основная задача этой фазы - успокоиться и расковаться.

Вторая фаза - это собственно атака; задача этой фазы - породить поток, лавину идей. «Мозговая атака» в этой фазе осуществляется по следующим принципам:

- есть идея, - говорю, нет идеи, - не молчу;
- поощряется самое необузданное ассоциирование, чем более дикой покажется идея, тем лучше;
- количество предложенных идей должно быть как можно большим;
- высказанные идеи разрешается заимствовать и как угодно комбинировать, а также видоизменять и улучшать;
- исключается критика, можно высказывать любые мысли без боязни, что их признают плохими, критикующих лишают слова;
- не имеют никакого значения социальные статусы участников; это абсолютная демократия и одновременно авторитаризм сумасшедшей идеи;
- все идеи записываются в протокольный список идей;

- время высказываний - не более 1-2 минут.

Третья фаза представляет собой творческий анализ идей с целью поиска конструктивного решения проблемы по следующим правилам:

- анализировать все идеи без дискриминации какой-либо из них;
- найти место идее в системе и найти систему под идею;
- не умножать сущностей без надобности;
- не должна нарушаться красота и изящество полученного результата;
- должно быть принципиально новое видение;
- ищи «жемчужину в навозе».

В методе мозговая атака применяется при возникновении у группы реальных затруднений в осмыслении ситуации, является средством повышения активности студентов. В этом смысле мозговая атака представляется не как инструмент поиска новых решений, хотя и такая ее роль не исключена, а как своеобразное «подталкивание» к познавательной активности.

Презентация, или представление результатов анализа практико-ориентированного задания, выступает очень важным аспектом метода *case-study*. Умение публично представить интеллектуальный продукт, хорошо его рекламировать, показать его достоинства и возможные направления эффективного использования, а также выстоять под шквалом критики, является очень ценным интегральным качеством современного специалиста. Презентация оттачивает многие глубинные качества личности: волю, убежденность, целенаправленность, достоинство и т.п.; она вырабатывает навыки публичного общения, формирования своего собственного имиджа.

Публичная (устная) презентация предполагает представление решений практико-ориентированного задания группе, она максимально вырабатывает навыки публичной деятельности и участия в дискуссии. Устная презентация обладает свойством кратковременного воздействия на студентов и, поэтому, трудна для восприятия и запоминания. Степень подготовленности выступающего проявляется в спровоцированной им дискуссии: для этого необязательно делать все заявления очевидными и неопровержимыми. Такая подача материала при анализе практико-ориентированного задания может послужить началом дискуссии. При устной презентации необходимо учитывать эмоциональный настрой выступающего: отношение и эмоции говорящего вносят существенный вклад в сообщение. Одним из преимуществ публичной (устной) презентации является ее гибкость. Оратор может откликаться на изменения окружающей обстановки, адаптировать свой стиль и материал, чувствуя настроение аудитории.

Непубличная презентация менее эффективна, но обучающая роль ее весьма велика. Чаще всего непубличная презентация выступает в виде подготовки отчета по выполнению задания, при этом стимулируются такие качества, как умение подготовить текст, точно и аккуратно составить отчет, не допустить ошибки в расчетах и т.д. Подготовка письменного анализа практико-ориентированного задания аналогична подготовке устного, с той разницей, что письменные отчеты-презентации обычно более структурированы и детализированы. Основное правило письменного анализа практико-ориентированного задания заключается в том, чтобы избегать простого повторения информации из текста, информация должна быть представлена в переработанном виде. Самым важным при этом является собственный анализ представленного материала, его соответствующая интерпретация и сделанные предложения. Письменный отчет - презентация может сдаваться по истечении некоторого времени после устной презентации, что позволяет студентам более тщательно проанализировать всю информацию, полученную в ходе дискуссии.

Как письменная, так и устная презентация результатов анализа практико-ориентированного задания может быть групповой и индивидуальной. Отчет может быть индивидуальным или групповым в зависимости от сложности и объема задания. Индивидуальная презентация формирует ответственность, собранность, волю;

групповая - аналитические способности, умение обобщать материал, системно видеть проект.

Оценивание участников дискуссии является важнейшей проблемой обучения посредством метода практико-ориентированного задания. При этом выделяются следующие требования к оцениванию:

- объективность - создание условий, в которых бы максимально точно выявлялись знания обучаемых, предъявление к ним единых требований, справедливое отношение к каждому;
- обоснованность оценок - их аргументация;
- систематичность - важнейший психологический фактор, организующий и дисциплинирующий студентов, формирующий настойчивость и устремленность в достижении цели;
- всесторонность и оптимальность.

Оценивание участников дискуссии предполагает оценивание не столько набора определенных знаний, сколько умения студентов анализировать конкретную ситуацию, принимать решение, логически мыслить.

Следует отметить, что оценивается содержательная активность студента в дискуссии или публичной (устной) презентации, которая включает в себя следующие составляющие:

- выступление, которое характеризует попытку серьезного предварительного анализа (правильность предложений, подготовленность, аргументированность и т.д.);
- обращение внимания на определенный круг вопросов, которые требуют углубленного обсуждения;
- владение категориальным аппаратом, стремление давать определения, выявлять содержание понятий;
- демонстрация умения логически мыслить, если точки зрения, высказанные раньше, подытоживаются и приводят к логическим выводам;
- предложение альтернатив, которые раньше оставались без внимания;
- предложение определенного плана действий или плана воплощения решения;
- определение существенных элементов, которые должны учитываться при анализе практико-ориентированного задания;
- заметное участие в обработке количественных данных, проведении расчетов;
- подведение итогов обсуждения.

При оценивании анализа практико-ориентированного задания, данного студентами при непубличной (письменной) презентации учитывается:

- формулировка и анализ большинства проблем, имеющих в практико-ориентированное задание;
- формулировка собственных выводов на основании информации о практико-ориентированное задание, которые отличаются от выводов других студентов;
- демонстрация адекватных аналитических методов для обработки информации;
- соответствие приведенных в итоге анализа аргументов ранее выявленным проблемам, сделанным выводам, оценкам и использованным аналитическим методам.

2. Методические указания по подготовке к опросу

Самостоятельная работа обучающихся включает подготовку к устному или письменному опросу на семинарских занятиях. Для этого обучающийся изучает лекции, основную и дополнительную литературу, публикации, информацию из Интернет-ресурсов. Темы и вопросы к семинарским занятиям, вопросы для самоконтроля приведены в методических указаниях по разделам и доводятся до обучающихся заранее.

Письменный опрос

В соответствии с технологической картой письменный опрос является одной из форм текущего контроля успеваемости студента по данной дисциплине. При подготовке к письменному опросу студент должен внимательно изучать лекции, основную и дополнительную литературу, публикации, информацию из Интернет-ресурсов. Темы и вопросы к семинарским занятиям, вопросы для самоконтроля приведены в методических указаниях по разделам и доводятся до обучающихся заранее.

При изучении материала студент должен убедиться, что хорошо понимает основную терминологию темы, умеет ее использовать в нужном контексте. Желательно составить краткий конспект ответа на предполагаемые вопросы письменной работы, чтобы убедиться в том, что студент владеет материалом и может аргументировано, логично и грамотно письменно изложить ответ на вопрос. Следует обратить особое внимание на написание профессиональных терминов, чтобы избежать грамматических ошибок в работе. При изучении новой для студента терминологии рекомендуется изготовить карточки, которые содержат новый термин и его расшифровку, что значительно облегчит работу над материалом.

Устный опрос

Целью устного собеседования являются обобщение и закрепление изученного курса. Студентам предлагаются для освещения сквозные концептуальные проблемы. При подготовке следует использовать лекционный материал и учебную литературу. Для более глубокого постижения курса и более основательной подготовки рекомендуется познакомиться с указанной дополнительной литературой. Готовясь к семинару, студент должен, прежде всего, ознакомиться с общим планом семинарского занятия. Следует внимательно прочесть свой конспект лекции по изучаемой теме и рекомендуемую к теме семинара литературу. С незнакомыми терминами и понятиями следует ознакомиться в предлагаемом глоссарии, словаре или энциклопедии².

Критерии качества устного ответа.

1. Правильность ответа по содержанию.
2. Полнота и глубина ответа.
3. Сознательность ответа (учитывается понимание излагаемого материала).
4. Логика изложения материала (учитывается умение строить целостный, последовательный рассказ, грамотно пользоваться профессиональной терминологией).
5. Рациональность использованных приемов и способов решения поставленной учебной задачи (учитывается умение использовать наиболее прогрессивные и эффективные способы достижения цели).
6. Своевременности и эффективность использования наглядных пособий и технических средств при ответе (учитывается грамотно и с пользой применять наглядность и демонстрационный опыт при устном ответе).
7. Использование дополнительного материала (приветствуется, но не обязательно для всех студентов).

²Методические рекомендации для студентов [Электронный ресурс]: Режим доступа: http://lesgaft.spb.ru/sites/default/files/u57/metod.rekomendacii_dlya_studentov_21.pdf

8. Рациональность использования времени, отведенного на задание (не одобряется затянутость выполнения задания, устного ответа во времени, с учетом индивидуальных особенностей студентов)³.

Ответ на каждый вопрос из плана семинарского занятия должен быть содержательным и аргументированным. Для этого следует использовать документы, монографическую, учебную и справочную литературу.

Для успешной подготовки к устному опросу, студент должен законспектировать рекомендуемую литературу, внимательно осмыслить лекционный материал и сделать выводы. В среднем, подготовка к устному опросу по одному семинарскому занятию занимает от 2 до 4 часов в зависимости от сложности темы и особенностей организации обучающимся своей самостоятельной работы.

3.Методические рекомендации по подготовке к практическим занятиям

На практических занятиях необходимо стремиться к самостоятельному решению задач, находя для этого более эффективные методы. При этом студентам надо приучить себя доводить решения задач до конечного «идеального» ответа. Это очень важно для

³Методические рекомендации для студентов [Электронный ресурс]:
http://priab.ru/images/metod_agro/Metod_Inostran_yazyk_35.03.04_Agro_15.01.2016.pdf

будущих специалистов. Практические занятия вырабатывают навыки самостоятельной творческой работы, развивают мыслительные способности.

Практическое занятие – активная форма учебного процесса, дополняющая теоретический курс или лекционную часть учебной дисциплины и призванная помочь обучающимся освоиться в «пространстве» (тематике) дисциплины, самостоятельно прооперировать теоретическими знаниями на конкретном учебном материале.

Продолжительность одного практического занятия – от 2 до 4 академических часов. Общая доля практических занятий в учебном времени на дисциплину – от 10 до 20 процентов (при условии, что все активные формы займут в учебном времени на дисциплину от 40 до 60 процентов).

Для практического занятия в качестве темы выбирается обычно такая учебная задача, которая предполагает не существенные эвристические и аналитические напряжения и продвижения, а потребность обучающегося «потрогать» материал, опознать в конкретном то общее, о чем говорилось в лекции. Например, при рассмотрении вопросов оплаты труда, мотивации труда и проблем безработицы в России имеет смысл провести практические занятия со следующими сюжетами заданий: «Расчет заработной платы работников предприятия». «Разработка механизма мотивации труда на предприятии N». «В чем причины и особенности безработицы в России?». Последняя тема предполагает уже некоторую аналитическую составляющую. Основная задача первой из этих тем - самим посчитать заработную плату для различных групп работников на примере заданных параметров для конкретного предприятия, т. е. сделать расчеты «как на практике»; второй – дать собственный вариант мотивационной политики для предприятия, учитывая особенности данного объекта, отрасли и т.д.; третьей – опираясь на теоретические знания в области проблем занятости и безработицы, а также статистические материалы, сделать авторские выводы о видах безработицы, характерных для России, и их причинах, а также предложить меры по минимизации безработицы.

Перед проведением занятия должен быть подготовлен специальный материал – тот объект, которым обучающиеся станут оперировать, активизируя свои теоретические (общие) знания и тем самым, приобретая навыки выработки уверенных суждений и осуществления конкретных действий.

Дополнительный материал для практического занятия лучше получить у преподавателя заранее, чтобы у студентов была возможность просмотреть его и подготовить вопросы.

Условия должны быть такими, чтобы каждый мог работать самостоятельно от начала до конца. В аудитории должны быть «под рукой» необходимые справочники и тексты законов и нормативных актов по тематике занятия. Чтобы сделать практическое занятие максимально эффективным, надо заранее подготовить и изучить материал по наиболее интересным и практически важным темам.

Особенности практического занятия с использованием компьютера

Для того чтобы повысить эффективность проведения практического занятия, может использоваться компьютер по следующим направлениям:

- поиск информации в Интернете по поставленной проблеме: в этом случае преподаватель представляет обучающимся перечень рекомендуемых для посещения Интернет-сайтов;
- использование прикладных обучающих программ;
- выполнение заданий с использованием обучающимися заранее установленных преподавателем программ;
- использование программного обеспечения при проведении занятий, связанных с моделированием социально-экономических процессов.

4. Методические рекомендации по подготовке семинарским занятиям

Семинар представляет собой комплексную форму и завершающее звено в изучении определенных тем, предусмотренных программой учебной дисциплины. Комплексность данной формы занятий определяется тем, что в ходе её проведения сочетаются выступления обучающихся и преподавателя: рассмотрение обсуждаемой проблемы и анализ различных, часто дискуссионных позиций; обсуждение мнений обучающихся и разъяснение (консультация) преподавателя; углубленное изучение теории и приобретение навыков умения ее использовать в практической работе.

По своему назначению семинар, в процессе которого обсуждается та или иная научная проблема, способствует:

- углубленному изучению определенного раздела учебной дисциплины, закреплению знаний;
- отработке методологии и методических приемов познания;
- выработке аналитических способностей, умения обобщения и формулирования выводов;
- приобретению навыков использования научных знаний в практической деятельности;
- выработке умения кратко, аргументированно и ясно излагать обсуждаемые вопросы;
- осуществлению контроля преподавателя за ходом обучения.

Семинары представляет собой дискуссию в пределах обсуждаемой темы (проблемы). Дискуссия помогает участникам семинара приобрести более совершенные знания, проникнуть в суть изучаемых проблем. Выработать методологию, овладеть методами анализа социально-экономических процессов. Обсуждение должно носить творческий характер с четкой и убедительной аргументацией.

По своей структуре семинар начинается со вступительного слова преподавателя, в котором кратко излагаются место и значение обсуждаемой темы (проблемы) в данной дисциплине, напоминаются порядок и направления ее обсуждения. Конкретизируется ранее известный обучающимся план проведения занятия. После этого начинается процесс обсуждения вопросов обучающимися. Завершается занятие заключительным словом преподавателя.

Проведение семинарских занятий в рамках учебной группы (20 - 25 человек) позволяет обеспечить активное участие в обсуждении проблемы всех присутствующих.

По ходу обсуждения темы помните, что изучение теории должно быть связано с определением (выработкой) средств, путей применения теоретических положений в практической деятельности, например, при выполнении функций государственного служащего. В то же время важно не свести обсуждение научной проблемы только к пересказу случаев из практики работы, к критике имеющих место недостатков. Дискуссии имеют важное значение: учат дисциплине ума, умению выступать по существу, мыслить логически, выделяя главное, критически оценивать выступления участников семинара.

В процессе проведения семинара обучающиеся могут использовать разнообразные по своей форме и характеру пособия (от доски смелом до самых современных технических средств), демонстрируя фактический, в том числе статистический материал, убедительно подтверждающий теоретические выводы и положения. В завершение обсудите результаты работы семинара и сделайте выводы, что хорошо усвоено, а над чем следует дополнительно поработать.

В целях эффективности семинарских занятий необходима обстоятельная подготовка к их проведению. В начале семестра (учебного года) возьмите в библиотеке необходимые методические материалы для своевременной подготовки к семинарам. Во время лекций, связанных с темой семинарского занятия, следует обращать внимание на то, что необходимо дополнительно изучить при подготовке к семинару (новые официальные документы, статьи в периодических журналах, вновь вышедшие монографии и т.д.).

5. Методические рекомендации по подготовке к сдаче экзаменов и зачетов

Экзамен - одна из важнейших частей учебного процесса, имеющая огромное значение.

Во-первых, готовясь к экзамену, студент приводит в систему знания, полученные на лекциях, семинарах, практических и лабораторных занятиях, разбирается в том, что осталось непонятым, и тогда изучаемая им дисциплина может быть воспринята в полном объеме с присущей ей строгостью и логичностью, ее практической направленностью. А это чрезвычайно важно для будущего специалиста.

Во-вторых, каждый хочет быть волевым и сообразительным, выдержанным и целеустремленным, иметь хорошую память, научиться быстро находить наиболее рациональное решение в трудных ситуациях. Очевидно, что все эти качества не только украшают человека, но и делают его наиболее действенным членом коллектива. Подготовка и сдача экзамена помогают студенту глубже усвоить изучаемые дисциплины, приобрести навыки и качества, необходимые хорошему специалисту.

Конечно, успех на экзамене во многом обусловлен тем, насколько систематически и глубоко работал студент в течение семестра. Совершенно очевидно, что серьезно продумать и усвоить содержание изучаемых дисциплин за несколько дней подготовки к экзамену просто невозможно даже для очень способного студента. И, кроме того, хорошо известно, что быстро выученные на память разделы учебной дисциплины так же быстро забываются после сдачи экзамена.

При подготовке к экзамену студенты не только повторяют и дорабатывают материал дисциплины, которую они изучали в течение семестра, они обобщают полученные знания, осмысливают методологию предмета, его систему, выделяют в нем основное и главное, воспроизводят общую картину с тем, чтобы яснее понять связь между отдельными элементами дисциплины. Вся эта обобщающая работа проходит в условиях напряжения воли и сознания, при значительном отвлечении от повседневной жизни, т. е. в условиях, благоприятствующих пониманию и запоминанию.

Подготовка к экзаменам состоит в приведении в порядок своих знаний. Даже самые способные студенты не в состоянии в короткий период зачетно-экзаменационной сессии усвоить материал целого семестра, если они над ним не работали в свое время. Для тех, кто мало занимался в семестре, экзамены принесут мало пользы: что быстро пройдено, то быстро и забудется. И хотя в некоторых случаях студент может «проскочить» через экзаменационный барьер, в его подготовке останется серьезный пробел, трудно восполняемый впоследствии.

Определив назначение и роль экзаменов в процессе обучения, попытаемся на этой основе пояснить, как лучше готовиться к ним.

Экзаменам, как правило, предшествует защита курсовых работ (проектов) и сдача зачетов. К экзаменам допускаются только студенты, защитившие все курсовые работы (проекты) и сдавшие все зачеты. В вузе сдача зачетов организована так, что при систематической работе в течение семестра, своевременной и успешной сдаче всех текущих работ, предусмотренных графиком учебного процесса, большая часть зачетов не вызывает повышенной трудности у студента. Студенты, работавшие в семестре по плану, подходят к экзаменационной сессии без напряжения, без излишней затраты сил в последнюю, «зачетную» неделю.

Подготовку к экзамену следует начинать с первого дня изучения дисциплины. Как правило, на лекциях подчеркиваются наиболее важные и трудные вопросы или разделы дисциплины, требующие внимательного изучения и обдумывания. Нужно эти вопросы выделить и обязательно постараться разобраться в них, не дожидаясь экзамена, проработать их, готовясь к семинарам, практическим или лабораторным занятиям, попробовать самостоятельно решить несколько типовых задач. И если, несмотря на это, часть материала осталась неувоенной, ни в коем случае нельзя успокаиваться, надеясь на

то, что это не попадет на экзамене. Факты говорят об обратном; если те или другие вопросы учебной дисциплины не вошли в экзаменационный билет, преподаватель может их задать (и часто задает) в виде дополнительных вопросов.

Точно такое же отношение должно быть выработано к вопросам и задачам, перечисленным в программе учебной дисциплины, выдаваемой студентам в начале семестра. Обычно эти же вопросы и аналогичные задачи содержатся в экзаменационных билетах. Не следует оставлять без внимания ни одного раздела дисциплины: если не удалось в чем-то разобраться самому, нужно обратиться к товарищам; если и это не помогло выяснить какой-либо вопрос до конца, нужно обязательно задать этот вопрос преподавателю на предэкзаменационной консультации. Чрезвычайно важно приучить себя к умению самостоятельно мыслить, учиться думать, понимать суть дела. Очень полезно после проработки каждого раздела восстановить в памяти содержание изученного материала, кратко записав это на листе бумаги, создать карту памяти (умственную карту), изобразить необходимые схемы и чертежи (логико-графические схемы), например, отобразить последовательность вывода теоремы или формулы. Если этого не сделать, то большая часть материала останется не понятой, а лишь формально заученной, и при первом же вопросе экзаменатора студент убедится в том, насколько поверхностно он усвоил материал.

В период экзаменационной сессии происходит резкое изменение режима работы, отсутствует посещение занятий по расписанию. При всяком изменении режима работы очень важно скорее приспособиться к новым условиям. Поэтому нужно сразу выбрать такой режим работы, который сохранился бы в течение всей сессии, т. е. почти на месяц. Необходимо составить для себя новый распорядок дня, чередуя занятия с отдыхом. Для того чтобы сократить потерю времени на включение в работу, рабочие периоды целесообразно делать длительными, разделив день примерно на три части: с утра до обеда, с обеда до ужина и от ужина до сна.

Каждый рабочий период дня надо заканчивать отдыхом. Наилучший отдых в период экзаменационной сессии - прогулка, кратковременная пробежка или какой-либо неустойчивый физический труд.

При подготовке к экзаменам основное направление дают программа учебной дисциплины и студенческий конспект, которые указывают, что наиболее важно знать и уметь делать. Основной материал должен прорабатываться по учебнику (если такой имеется) и учебным пособиям, так как конспекта далеко недостаточно для изучения дисциплины. Учебник должен быть изучен в течение семестра, а перед экзаменом сосредоточьте внимание на основных, наиболее сложных разделах. Подготовку по каждому разделу следует заканчивать восстановлением по памяти его краткого содержания в логической последовательности.

За один - два дня до экзамена назначается консультация. Если ее правильно использовать, она принесет большую пользу. Во время консультации студент имеет полную возможность получить ответ на нее и ясные ему вопросы. А для этого он должен проработать до консультации все темы дисциплины. Кроме того, преподаватель будет отвечать на вопросы других студентов, что будет для вас повторением и закреплением знаний. И еще очень важное обстоятельство: преподаватель на консультации, как правило, обращает внимание на те вопросы, по которым на предыдущих экзаменах ответы были неудовлетворительными, а также фиксирует внимание на наиболее трудных темах дисциплины. Некоторые студенты не приходят на консультации либо потому, что считают, что у них нет вопросов к преподавателю, либо полагают, что у них и так мало времени и лучше самому прочитать материал в конспекте или в учебнике. Это глубокое заблуждение. Никакая другая работа не сможет принести столь значительного эффекта накануне экзамена, как консультация преподавателя.

Но консультация не может возместить отсутствия длительной работы в течение семестра и помочь за несколько часов освоить материал, требующийся к экзамену. На консультации студент получает ответы на трудные или оставшиеся неясными вопросы и, следовательно, дорабатывается материал. Консультации рекомендуется посещать,

подготовив к ним все вопросы, вызывающие сомнения. Если студент придет на консультацию, не проработав всего материала, польза от такой консультации будет невелика.

Очень важным условием для правильного режима работы в период экзаменационной сессии является нормальный сон. Подготовка к экзамену не должна идти в ущерб сну, иначе в день экзамена не будет чувства свежести и бодрости, необходимых для хороших ответов. Вечер накануне экзамена рекомендуем закончить небольшой прогулкой.

Итак, *основные советы* для подготовки к сдаче зачетов и экзаменов состоят в следующем:

- лучшая подготовка к зачетам и экзаменам - равномерная работа в течение всего семестра;
- используйте программы учебных дисциплин - это организует вашу подготовку к зачетам и экзаменам;
- учитывайте, что для полноценного изучения учебной дисциплины необходимо время;
- составляйте планы работы во времени;
- работайте равномерно и ритмично;
- курсовые работы (проекты) желательно защищать за одну - две недели до начала зачетно-экзаменационной сессии;
- все зачеты необходимо сдавать до начала экзаменационной сессии;
- помните, что конспект не заменяет учебник и учебные пособия, а помогает выбрать из него основные вопросы и ответы;
- при подготовке наибольшее внимание и время уделяйте трудным и непонятным вопросам учебной дисциплины;
- грамотно используйте консультации;
- соблюдайте правильный режим труда и отдыха во время сессии, это сохранит работоспособность и даст хорошие результаты;
- учитесь владеть собой на зачете и экзамене;
- учитесь точно и кратко передавать свои мысли, поясняя их, если нужно, логико-графическими схемами.

ЗАКЛЮЧЕНИЕ

Методические указания по выполнению самостоятельной работы обучающихся являются неотъемлемой частью процесса обучения в вузе. Правильная организация самостоятельной работы позволяет обучающимся развивать умения и навыки в усвоении и систематизации приобретаемых знаний, обеспечивает высокий уровень успеваемости в период обучения, способствует формированию навыков совершенствования профессионального мастерства. Также внеаудиторное время включает в себя подготовку к аудиторным занятиям и изучение отдельных тем, расширяющих и углубляющих представления обучающихся по разделам изучаемой дисциплины.

Таким образом, обучающийся используя методические указания может в достаточном объеме усвоить и успешно реализовать конкретные знания, умения, навыки и получить опыт при выполнении следующих условий:

- 1) систематическая самостоятельная работа по закреплению полученных знаний и навыков;
- 2) добросовестное выполнение заданий;
- 3) выяснение и уточнение отдельных предпосылок, умозаключений и выводов, содержащихся в учебном курсе;
- 4) сопоставление точек зрения различных авторов по затрагиваемым в учебном курсе проблемам; выявление неточностей и некорректного изложения материала в периодической и специальной литературе;
- 5) периодическое ознакомление с последними теоретическими и практическими достижениями в области управления персоналом;
- 6) проведение собственных научных и практических исследований по одной или нескольким актуальным проблемам;
- 7) подготовка научных статей для опубликования в периодической печати, выступление на научно-практических конференциях, участие в работе студенческих научных обществ, круглых столах и диспутах по проблемам управления персоналом.

СПИСОК ЛИТЕРАТУРЫ

1. Брандес М. П. Немецкий язык. Переводческое реферирование: практикум. М.: КДУ, 2008. – 368с.
2. Долгоруков А. Метод case-study как современная технология профессионально-ориентированного обучения [Электронный ресурс]. Режим доступа: <http://evolkov.net/case/case.study.html>
3. Методические рекомендации по написанию реферата. [Электронный ресурс]. Режим доступа: <http://www.hse.spb.ru/edu/recommendations/method-referat-2005.phtml>
4. Фролова Н. А. Реферирование и аннотирование текстов по специальности: Учеб. пособие / ВолгГТУ, Волгоград, 2006. - С.5.
5. Методические рекомендации для студентов [Электронный ресурс]: Режим доступа: http://lesgaft.spb.ru/sites/default/files/u57/metod.rekomendacii_dlya_studentov_21.pdf